



JĒKABPILS NOVADA PAŠVALDĪBA

JĒKABPILS NOVADA DOME

Reģistrācijas Nr. 90000024205

Brīvības iela 120, Jēkabpils, LV – 5201

Tālrunis 65236777, fakss 65207304, elektroniskais pasts pasts@jekabpils.lv

DOMES SĒDES PROTOKOLS

Jēkabpilī

13.07.2023.

Nr. 11

Atklāta/slēgta sēde

Sēdes vieta Rīgas iela 150A, Jēkabpils/Microsoft Teams platforma/audiovizuālā tiešraide

Sēde sasaukta 13.07.2023. plkst. 10:00

Sēde atklāta 13.07.2023. plkst. 10:00

Sēdi vada Jēkabpils novada domes priekšsēdētājs Raivis Ragainis

Protokolē Komisiju sekretārs Diāna Ivanova

Piedalās deputāti: Aigars Nitišs, Ainars Vasilis, Aivars Kraps, Aivars Vanags, Alfons Žuks, Andrejs Gavrilovs, Daina Kalve, Daina Vītola, Edvīns Meņķis, Elīna Serkova, Kaspars Štolnieks, Kārlis Stars, Leonīds Salcevičs, Māris Dimants, Māris Trušelis, Mārtiņš Svīlis, Valdis Vizulis.

Nepiedalās deputāti: Aija Bojāre (par nepiedalīšanās iemesliem informēts domes sēdes vadītājs)

Piedalās pašvaldības administrācijas darbinieki, uzaicinātās personas:

Izpilddirektora vietnieks Anita Moskovska

Juridiskās nodaļas jurists Liene Liepa

Infrastruktūras apsaimniekošanas nodaļas vadītājs Ainārs Skromāns

Referents nevalstisko organizāciju darbību jautājumos Agita Pleiko

Nekustamā īpašuma speciālists Ilze Ieleja

Nekustamā īpašuma speciālists Maija Ļaksa

Jēkabpils Sporta centra Sporta un atpūtas kompleksa vadītājs Jānis Koļesinskis

Viesītes vidusskolas direktora amata kandidāte Sarmīte Ratiņa.

Darba kārtība:

1. Par darba kārtību
2. Izpilddirektora ziņojums
3. Nr.627 "Par saistošo noteikumu apstiprināšanu" (saistošie noteikumi par sociālo pakalpojumu saņemšanas kārtību; Saistošie noteikumi par maznodrošinātas māsaimniecības ienākumu sliekšni)
4. Nr.628 "Par saistošo noteikumu apstiprināšanu" (sociālās garantijas pedagogiem)
5. Nr.629 "Par saistošo noteikumu apstiprināšanu" (reklāma)

6. Nr.630 "Par saistošo noteikumu apstiprināšanu" ("Par Krustpils novada pašvaldības 2009. gada 16. septembra saistošo noteikumu Nr. 2009/10 "Par detālplānojuma nekustamajam īpašumam „Ķepši” (kad.nr. 5670 001 0057) apstiprināšanu” atzīšanu par spēku zaudējušiem"
7. Nr.631 "Par saistošo noteikumu apstiprināšanu" (pašvaldības nolikums)
8. Nr.632 "Par pašvaldības darba reglamenta apstiprināšanu"
9. Nr.633 "Par grozījumu Jēkabpils novada domes 28.04.2022. lēmumā Nr.372 "Par maksas pakalpojumu cenrādi Jēkabpils Sporta centrā”"
10. Nr.634 "Par patapinājuma līguma grozīšanu" (R.Laviņa sporta studija)
11. Nr.635 "Par finansējuma piešķiršanu bērnu izdevumiem"
12. Nr.636 "Par finansējuma piešķiršanu studijām"
13. Nr.637 "Par NVO projekta pašvaldības līdzfinansējuma piešķiršanu"
14. Nr.638 "Par nolikuma apstiprināšanu" (par atbalstu saimnieciskās darbības uzsākšanai un attīstībai Jēkabpils novadā)
15. Nr.639 "Par grozījumiem Jēkabpils novada domes 24.03.2022. lēmumā Nr.194 "Par maksas pakalpojumiem”" (Vēstures muzejs)
16. Nr.640 "Par grozījumiem Jēkabpils novada domes 26.05.2022. lēmumā Nr.456 "Par maksas pakalpojumiem”" (Sēļu amatniecības centrs "Rūme")
17. Nr.641 "Par grozījumiem Jēkabpils novada domes 19.08.2021. lēmumā Nr.118 "Par nolikuma apstiprināšanu”" (Dignājas pamatskola)
18. Nr.642 "Par grozījumu Jēkabpils novada domes 25.11.2021. lēmumā Nr.506 "Par līdzfinansējumu Jēkabpils novada profesionālās ievirzes izglītības un interešu izglītības iestādēs”"
19. Nr.643 "Par grozījumu Jēkabpils novada domes 23.09.2021. lēmumā Nr.283 "Par amatu sarakstiem”"
20. Nr.644 "Par atļauju atvērt totalizatoru vai derību likmju pieņemšanas vietu Madonas ielā 2A, Jēkabpilī, Jēkabpils novadā"
21. Nr.645 "Par pašvaldībai piekritīga zemes īpašuma sadalīšanu un zemes nomas līguma slēgšanu" ("Flautas", Variešu pagasts)
22. Nr.646 "Par zemes nomas līguma izbeigšanu" (Atašienes pagasts)
23. Nr.647 "Par zemes nomas līguma noslēgšanu" ("Stikāni 1", Vīpes pagasts)
24. Nr.648 "Par zemes nomas līguma noslēgšanu" ("Pīlādziši", Vīpes pagasts)
25. Nr.649 "Par izsoles noteikumu apstiprināšanu" ("Spunģu Pļavas", Krustpils pagasts)
26. Nr.650 "Par nekustamā īpašuma atsavināšanas procesa uzsākšanu" ("Kazubrenči", Krustpils pagasts)
27. Nr.651 "Par nekustamā īpašuma ierakstīšanu zemesgrāmatā un atsavināšanu" ("Rumbas", Mežāres pagasts)
28. Nr.652 "Par nekustamā īpašuma atsavināšanu" ("Meldernīca", Krustpils pagasts)
29. Nr.653 "Par nekustamā īpašuma atsavināšanu" ("Gravāres", Kūku pagasts)
30. Nr.654 "Par nekustamo īpašumu atsavināšanu" (Vīpes pagasts)
31. Nr.655 "Par medību tiesību nodošanu zemes vienībām Kūku pagastā"
32. Nr.656 "Par pašvaldībai piekritīga zemes īpašuma sadalīšanu, nosaukuma piešķiršanu un atsavināšanu" ("Žagatas", Krustpils pagasts)
33. Nr.657 "Par neapbūvēto zemesgabalu saraksta papildināšanu"

34. Nr.658 "Par izmaiņām nekustamā īpašuma Valsts kadastra informācijas sistēmā un nekustamā īpašuma atsavināšanu" (Gārsene)"
35. Nr.659 "Par izmaiņām nekustamā īpašuma Valsts kadastra informācijas sistēmā, nekustamo īpašumu ierakstīšanu zemesgrāmatā un atsavināšanu" (Asares pag.)
36. Nr.660 "Par ceļa servitūta nodibināšanu" (Saukas pagasts)
37. Nr.661 "Par Jēkabpils novada pašvaldībai piekritīgās neapbūvētās nomas zemes vienības ar kadastra apzīmējumu 5688 006 0036 8011, kas atrodas Jēkabpils novada, Saukas pagasta nekustamajā īpašumā "Jaunsauka", nomas tiesību izsolī"
38. Nr.662 "Par Jēkabpils novada pašvaldībai piekritīgās neapbūvētās nomas zemes vienības ar kadastra apzīmējumu 5688 006 0036 8005, kas atrodas Jēkabpils novada, Saukas pagasta nekustamajā īpašumā "Jaunsauka", nomas tiesību izsolī"
39. Nr.663 "Par izsoles noteikumu apstiprināšanu" (Atmatas, Saukas pagasts)
40. Nr.664 "Par izsoles noteikumu apstiprināšanu" (Raina iela 3A, Viesīte)
41. Nr.665 "Par izsoles rezultātu apstiprināšanu" (Robežu iela 1, Viesīte)
42. Nr.666 "Par izsoles rezultātu apstiprināšanu" (Ķieģeļu iela 7-13, Jēkabpils)
43. Nr.667 "Par zemes nomas līguma pagarināšanu" ("Pie akmens", Viesītes pagasts)
44. IZŅEMTS NO DARBA KĀRTĪBAS Nr.668 "Par zemes nomas līguma pārtraukšanu" (Viesītes pagasts)
45. Nr.669 "Par dzīvokļa ierakstīšanu zemesgrāmatā un atsavināšanu" (Viesīte)
46. Nr.670 "Par nomas tiesību izsoles atzīšanu par nenotikušu un lēmuma atcelšanu" (Viesīte)
47. Nr.671 "Par izsoles noteikumu apstiprināšanu" (Liepu iela 4A, Aknīste)
48. Nr.672 "Par izsoles noteikumu apstiprināšanu" ("Silenieki", Aknīstes pagasts)
49. Nr.673 "Par nekustamā īpašuma atsavināšanas procesa uzsākšanu" ("Dzenīši", Aknīstes pagasts)
50. Nr.674 "Par nekustamā īpašuma atsavināšanas procesa uzsākšanu "Kastaņi "(Asares pagasts)
51. Nr.675 "Par nekustamā īpašuma atsavināšanas procesa uzsākšanu" (Aknīstes pagasts)
52. Nr.676 "Par nekustamā īpašuma sadalīšanu un atsavināšanu Aknīstes pilsētā"
53. Nr.677 "Par zemes īpašuma atsavināšanu Aknīstes pagastā"
54. Nr.678 "Par nekustamā īpašuma "Ozolkroņi " atsavināšanu" (Asares pagasts)
55. Nr.679 "Par zemes īpašuma "Jaunvārpas "sadalīšanu un nosaukumu piešķiršanu Aknīstes pagastā"
56. Nr.680 "Par zemes nomas līguma noslēgšanu "Pagasta zeme ", Aknīstes pagastā"
57. Nr.681 "Par grozījumu pirkuma līgumā"
58. Nr.682 "Par nosacītās cenas apstiprināšanu un pirkuma līguma slēgšanu Dzirnava iela 3, Aknīste"
59. Nr.683 "Par izmaiņām nekustamā īpašuma Valsts kadastra informācijas sistēmā, nekustamo īpašumu ierakstīšanu zemesgrāmatā un atsavināšanu Gārsenes pagastā"
60. Nr.684 "Par tiesību piešķiršanu un atļaujas (administratīvā akta) izsniegšanu lauksaimniecībā izmantojamās zemes ierīkošanai mežā zemes vienībā ar kadastra apzīmējumu 56760030425, Mežāres pagastā"
61. Nr.685 "Par izsoles noteikumu apstiprināšanu" ("Kalniņi", Dignājas pagasts)
62. Nr.686 "Par izsoles noteikumu apstiprināšanu" ("Cīrulīši", Rubenes pagasts)
63. Nr.687 "Par zemes domājamās daļas nodošanu īpašumā bez atlīdzības" (Zaļā iela 3-6, Zasa, Zasas pagasts)

64. Nr.688 "Par grozījumiem Jēkabpils novada domes 24.03.2022. lēmumā Nr.273 "Par nekustamā īpašuma ierakstīšanu zemesgrāmatā un atsavināšanu (Atašienes pagasts)"
65. Nr.689 "Par izsoles noteikumu apstiprināšanu" ("Augustiņi", Atašienes pagasts)
66. Nr.690 "Par nekustamā īpašuma ierakstīšanu zemesgrāmatā un atsavināšanu" ("Pakalnes ferma", Kalna pagasts)
67. Nr.691 "Par nekustamā īpašuma ierakstīšanu zemesgrāmatā un atsavināšanas procesa uzsākšanu" (Aldaunes iela 3-8, Ābeļu pagasts)
68. Nr.692 "Par nekustamā īpašuma nodošanu atsavināšanai" ("Smilgas", Dignājas pagasts)
69. Nr.693 "Par zemes nomas līguma noslēgšanu" ("Bērzāres", Leimaņu pagasts)
70. Nr.694 "Par dzīvokļu īpašumu atsavināšanu (Jēkabpils novadā)"
71. Nr.695 "Par neapdzīvojamo telpu nomas līguma izbeigšanu" (Gobas, Sēlija, Sēlpils pag., Susējas iela 20-42, Sala, Salas pag., "Dunavas skola", Dunava, Dunavas pag.)
72. Nr.696 "Par nosacītās cenas apstiprināšanu un pirkuma līguma slēgšanu" (Jaunbaloži, Sēlpils pag.)
73. Nr.697 "Par izsoles noteikumu apstiprināšanu" (Kumelītes, Salas pag.)
74. Nr.698 "Par izsoles noteikumu apstiprināšanu" (Klajumi, Salas pag.)
75. Nr.699 "Par dzīvokļa īpašuma ierakstīšanu zemesgrāmatā un atsavināšanas procesa uzsākšanu" (Biržu iela 4-11, Birži, Salas pag., Nameja iela 36A-71, Jēkabpils)
76. Nr.700 "Par nekustamā īpašuma ierakstīšanu zemesgrāmatā un nodošanu atsavināšanai" (D/s Automobilists Nr. 5/4-6, Salas pagasts)
77. Nr.701 "Par dzīvokļa īpašuma ierakstīšanu zemesgrāmatā un atsavināšanas procesa uzsākšanu Jēkabpilī"
78. IZŅEMTS NO DARBA KĀRTĪBAS Nr.702 "Par otrās izsoles atzīšanu par nenotikušu un trešās izsoles rīkošanu" (Jūlija iela 13C, Jēkabpils)
79. Nr.703 "Par nekustamā īpašuma atsavināšanu" (Latgales iela 4A, Jēkabpils)
80. Nr.704 "Par nekustamā īpašuma atsavināšanu" (Ventas ielas starpgabals, Jēkabpils)
81. Nr.705 "Par nekustamā īpašuma atsavināšanu" (Ceriņu iela 7, Jēkabpils)
82. IZŅEMTS NO DARBA KĀRTĪBAS Nr.706 "Par būves piespiedu sakārtošanu" (Rīgas iela 157, Jēkabpils)
83. Nr.707 "Par atsavināšanas ierosinājuma izskatīšanu"
84. Nr.708 "Par pirmās izsoles atzīšanu par nenotikušu un otrās izsoles rīkošanu (Draudzības aleja 26-22, Jēkabpils)"
85. Nr.709 "Par pirmās izsoles atzīšanu par nenotikušu un otrās izsoles rīkošanu (Slimnīcas iela 12-17, Jēkabpils)"
86. Nr.710 "Par daudzdzīvokļu dzīvojamās mājas Celtnieku ielā 5C, Jēkabpilī, Jēkabpils novadā, uz pašvaldības dzīvokļu īpašumiem attiecināmas aizdevuma daļas samaksu"
87. Nr.711 "Par daudzdzīvokļu dzīvojamās mājas Rīgas ielā 104, Jēkabpilī, Jēkabpils novadā, uz pašvaldības dzīvokļu īpašumiem attiecināmas aizdevuma daļas samaksu"
88. Nr.712 "Par dzīvojamās mājas Brīvības ielā 18, Jēkabpilī, Jēkabpils novadā pārvaldīšanas un apsaimniekošanas tiesību nodošanu"
89. Nr.713 "Par izsoles noteikumu apstiprināšanu (Slimnīcas iela 1-4, Jēkabpils pilsēta)"
90. Nr.714 "Par izsoles noteikumu apstiprināšanu ("Veldres"-10, Vandāni, Dignājas pagasts, Jēkabpils novads)

91. Nr.715 "Par grozījumiem pirkuma līgumā, Ozolu iela 20 - 3, Jēkabpils"
92. Nr.716 "Par līdzfinansējuma piešķiršanu daudzdzīvokļu dzīvojamās mājas piesaistītā zemesgabala Brīvības ielā 5A, Jēkabpilī labiekārtošanai"
93. Nr.717 "Par grozījumiem līgumā" (detālplānojums Jāņa Raiņa iela 80 un Administratīvais līgums par detālplānojuma īstenošanas kārtību)
94. Nr.718 "Par kustamās mantas nodošanu bezatlīdzības lietošanā"
95. Nr.719 "Par izsoles rezultātu apstiprināšanu" ("Stašupurvs" Rubenes pag.)
96. Nr.720 "Par izsoles rezultātu apstiprināšanu" (meža cirsmas "Vāverieši 1" un "Mežs" Rubenes pag.)
97. Nr.721 "Par grozījumiem Jēkabpils novada domes 25.05.2023. lēmumā Nr.508 "Par izsoles noteikumu apstiprināšanu (meža cirsmā "Alužāni" zemes vienībā kadastra apzīmējumu 56820030090 Rubenes pagastā)"
98. Nr.722 "Par pašvaldības līdzfinansējuma piešķiršanu pieslēgšanai centralizētajai ūdensapgādes un sadzīves kanalizācijas sistēmai"
99. Nr.723 "Par nedzīvojamo telpu nomas līguma izbeigšanu" (SIA "VIJA", Vecpilsētas laukums 3, Jēkabpils, Jēkabpils novads)
100. Nr.724 "Par grozījumiem nekustamā īpašuma nomas līgumā" (SIA "AIJA AUDIO")
101. Nr.725 "Par nomas maksas samazināšanu" (SIA "AIJA AUDIO")
102. Nr.726 "Par dzīvokļa īpašuma atsavināšanas procesa uzsākšanu" (Viesītes iela 18A-4, Jēkabpils, Jēkabpils novads)
103. Nr.727 "Par grozījumu Salas novada domes 29.11.2018. domes lēmumā Nr.294 "Par projekta iesnieguma iesniegšanu un īstenošanai nepieciešamā līdzfinansējuma nodrošināšanu"
104. ATLIKTS UZ NĀKAMO DOMES SĒDI Nr.728 "Par finansējuma iekļaušanu 2024.gada budžetā būvdarbu, būvuzraudzības un autoruzraudzības veikšanai objektā "Ūdensvada un kanalizācijas izbūve Zīlānu ielā, Zīlānu ciemā, Kūku pagastā"
105. Nr.729 "Par galvojuma sniegšanu SIA "Jēkabpils siltums" projektam Nr. 4.3.1.0/22/A/037 "Fosilā kurināmā aizstāšana un efektivitātes paaugstināšana Tvaika ielā, Jēkabpilī" īstenošanai"
106. Nr.730 "Par investīciju projekta "Dunavas ielas pārbūve, Jēkabpilī, Jēkabpils novadā" īstenošanu"
107. Nr.731 "Par investīciju projekta "14. jūnija ielas pārbūve, Jēkabpilī, Jēkabpils novadā" īstenošanu"
108. Nr.732 "Par investīciju projekta "Ķiršu ielas pārbūve, Jēkabpilī, Jēkabpils novadā" īstenošanu"
109. Nr.733 "Par investīciju projekta "Lāčplēša ielas posma pārbūve, Jēkabpilī, Jēkabpils novadā" īstenošanu"
110. Nr.734 "Par investīciju projekta "Parka ielas posma pārbūve, Jēkabpilī, Jēkabpils novadā" īstenošanu"
111. Nr.735 "Par investīciju projekta "Zemgales ielas posma pārbūve, Jēkabpilī, Jēkabpils novadā" īstenošanu"
112. Nr.736 "Par investīciju projekta "Putnu ielas pārbūve, Jēkabpilī, Jēkabpils novadā" īstenošanu"
113. Nr.737 "Par investīciju projekta "Tilta ielas pārbūve, Jēkabpilī" īstenošanu"
114. Nr.738 "Par investīciju projekta "Staburaga ielas pārbūve Jēkabpilī, Jēkabpils novadā" īstenošanu"
115. Nr.739 "Par investīciju projekta "Dīķu ielas pārbūve Jēkabpilī, Jēkabpils novadā" īstenošanu"

116. Nr.740 "Par investīciju projekta "Viļānu ielas pārbūve Jēkabpilī, Jēkabpils novadā" īstenošanu"
117. Nr.741 "Par investīciju projekta "Andreja Pumpura ielas pārbūve Jēkabpilī, Jēkabpils novadā" īstenošanu"
118. Nr.742 "Par investīciju projekta "Autoceļa S28 Muižiņa- Bogmaļi pārbūve Jēkabpils novadā" īstenošanu"
119. Nr.743 "Par investīciju projekta "Gulbju ielas posma pārbūve, Jēkabpilī, Jēkabpils novadā" īstenošana"
120. Nr.744 "Par investīciju projekta "Romas ielas pārbūve, Jēkabpilī, Jēkabpils novadā" īstenošanu"
121. Nr.745 "Par investīciju projekta "P. Stradiņa ielas atsevišķa posma seguma pārbūve, Viesītē, Jēkabpils novadā" īstenošanu"
122. Nr.746 "Par investīciju projekta "Rožu ielas seguma pārbūve, Rites pagastā, Jēkabpils novadā" īstenošanu"
123. Nr.747 "Par aizņēmumu investīciju projekta "Lāčplēša ielas posma pārbūve, Jēkabpilī, Jēkabpils novadā" īstenošanai"
124. Nr.748 "Par aizņēmumu investīciju projekta "Parka ielas posma pārbūve, Jēkabpilī, Jēkabpils novadā" īstenošanai"
125. Nr.749 "Par aizņēmumu investīciju projekta "Putnu ielas pārbūve, Jēkabpilī, Jēkabpils novadā" īstenošanai"
126. Nr.750 "Par aizņēmumu investīciju projekta "Ķiršu ielas pārbūve, Jēkabpilī, Jēkabpils novadā" īstenošanai"
127. Nr.751 "Par aizņēmumu investīciju projekta "14.Jūnija ielas pārbūve, Jēkabpilī, Jēkabpils novadā" īstenošanai"
128. Nr.752 "Par aizņēmumu investīciju projekta "Rožu ielas seguma pārbūve, Rites pagastā, Jēkabpils novadā" īstenošanai"
129. Nr.753 "Par aizņēmumu investīciju projekta "P.Stradiņa ielas atsevišķa posma seguma pārbūve, Viesītē, Jēkabpils novadā" īstenošanai"
130. Nr.754 "Par aizņēmumu investīciju projekta "Autoceļa S28 Muižiņa-Bogmaļi pārbūve, Jēkabpils novadā" īstenošanai"
131. Nr.755 "Par aizņēmumu investīciju projekta "Staburaga ielas pārbūve Jēkabpilī, Jēkabpils novadā" īstenošanai"
132. Nr.756 "Par aizņēmumu investīciju projekta "Dīķu ielas pārbūve Jēkabpilī, Jēkabpils novadā" īstenošanai"
133. Nr.757 "Par aizņēmumu investīciju projekta "Viļānu ielas pārbūve Jēkabpilī, Jēkabpils novadā" īstenošanai"
134. Nr.758 "Par aizņēmumu investīciju projekta "Andreja Pumpura ielas pārbūve Jēkabpilī, Jēkabpils novadā" īstenošanai"
135. Nr.759 "Par aizņēmumu investīciju projekta "Dunavas ielas pārbūve Jēkabpilī, Jēkabpils novadā" īstenošanai"
136. Nr.760 "Par aizņēmumu investīciju projekta "Zemgales ielas posma pārbūve Jēkabpilī, Jēkabpils novadā" īstenošanai"
137. Nr.761 "Par aizņēmumu investīciju projekta "Romas ielas pārbūve Jēkabpilī, Jēkabpils novadā" īstenošanai"

138. Nr.762 "Par aizņēmumu investīciju projekta "Gulbju ielas posma pārbūve Jēkabpilī, Jēkabpils novadā" īstenošanai"
139. Nr.763 "Par aizņēmumu investīciju projekta "Tilta ielas pārbūve Jēkabpilī, Jēkabpils novadā" īstenošanai"
140. PĀPILDJAUTĀJUMS Nr.764 "Par Viesītes vidusskolas direktoru"
141. PĀPILDJAUTĀJUMS Nr.765 "Par Jēkabpils novada pašvaldībai piekriņīgās neapbūvētās nomas zemes vienības ar kadastra apzīmējumu 5688 006 0036 8007, kas atrodas Jēkabpils novada, Saukas pagasta nekustamajā īpašumā "Jaunsauka", nomas tiesību izsolī"
142. PĀPILDJAUTĀJUMS Nr.766 "Par grozījumu Jēkabpils novada domes 30.06.2022. lēmumā Nr.533 "Par detālplānojuma izstrādes uzsākšanu zemes vienībā ar kadastra apzīmējumu 5648 003 0185, "Radzes", Ābeļu pagasts, Jēkabpils novads"
143. PĀPILDJAUTĀJUMS Nr.767 "Par izsoles noteikumu apstiprināšanu" (Zaru kaudžu "Biržu kapi" Salas pagastā un "Smilšu 37B", Viesītē Jēkabpils novadā)
144. PĀPILDJAUTĀJUMS SLĒGTĀ DAĻĀ Nr.768 "Par apstrīdēto rīcību"

1.

Par darba kārtību

Priekšlikumu iesniedza Raivis Ragainis:

1. Izņemt ārā no domes sēdes darba kārtības sekojošus lēmuma projektus:

Nr.668 "Par zemes nomas līguma pārtraukšanu" (Viesītes pagasts);

Nr.706 "Par būves piespiedu sakārtošanu" (Rīgas iela 157, Jēkabpils) - Būvvalde 12.07.2023. apsekoja objektu un sastādīja atzinumu, kurā konstatēts, ka ēka sakārtota. Līdz ar to Domes lēmumu par piespiedu sakārtošanu nav nepieciešams virzīt tālāk.

R.Ragainis aicina balsot par iesniegto priekšlikumu.

Jēkabpils novada dome, atklāti balsojot ar 18 balsīm "Par" (Aigars Nitišs, Ainars Vasilis, Aivars Kraps, Aivars Vanags, Alfons Žuks, Andrejs Gavrilovs, Daina Kalve, Daina Vītola, Edvīns Meņķis, Elīna Serkova, Kaspars Štolnieks, Kārlis Stars, Leonīds Salcevičs, Māris Dimants, Māris Trušelis, Mārtiņš Svīlis, Raivis Ragainis, Valdis Vizulis), "Pret" – nav, "Atturas" – nav, nolemj: **priekšlikums** "izņemt ārā no domes sēdes darba kārtības sekojošus lēmuma projektus:

Nr.668 "Par zemes nomas līguma pārtraukšanu" (Viesītes pagasts);

Nr.706 "Par būves piespiedu sakārtošanu" (Rīgas iela 157, Jēkabpils) - Būvvalde 12.07.2023. apsekoja objektu un sastādīja atzinumu, kurā konstatēts, ka ēka sakārtota. Līdz ar to Domes lēmumu par piespiedu sakārtošanu nav nepieciešams virzīt tālāk" **apstiprināts**.

2.Priekšlikumu iesniedza Raivis Ragainis:

Papildināt domes sēdes darba kārtību ar papildus jautājumiem:

140. Nr.764 "Par Viesītes vidusskolas direktoru"

141. Nr.765 "Par Jēkabpils novada pašvaldībai piekritīgās neapbūvētās nomas zemes vienības ar kadastra apzīmējumu 5688 006 0036 8007, kas atrodas Jēkabpils novada, Saukas pagasta nekustamajā īpašumā "Jaunsauka", nomas tiesību izsolī"

142. Nr.766 "Par grozījumu Jēkabpils novada domes 30.06.2022. lēmumā Nr.533 "Par detālplānojuma izstrādes uzsākšanu zemes vienībā ar kadastra apzīmējumu 5648 003 0185, "Radzes", Ābeļu pagasts, Jēkabpils novads"

143. Nr.767 "Par izsoles noteikumu apstiprināšanu" (Zaru kaudžu "Biržu kapi" Salas pagastā un "Smilšu 37B", Viesītē Jēkabpils novadā)

144. Nr.768 DOMES SĒDES SLĒGTĀ DAĻA "Par apstrīdēto rīcību".

R.Ragainis aicina balsot par iesniegto priekšlikumu.

Jēkabpils novada dome, atklāti balsojot ar 18 balsīm "Par" (Aigars Nitišs, Ainars Vasilis, Aivars Kraps, Aivars Vanags, Alfons Žuks, Andrejs Gavrilovs, Daina Kalve, Daina Vītola, Edvīns Meņķis, Elīna Serkova, Kaspars Štolnieks, Kārlis Stars, Leonīds Salcevičs, Māris Dimants, Māris Trušelis, Mārtiņš Svīlis, Raivis Ragainis, Valdis Vizulis), "Pret" – nav, "Atturas" – nav, nolemj: **priekšlikums** "papildināt domes sēdes darba kārtību ar papildus jautājumiem:

140. Nr.764 "Par Viesītes vidusskolas direktoru"

141. Nr.765 "Par Jēkabpils novada pašvaldībai piekritīgās neapbūvētās nomas zemes vienības ar kadastra apzīmējumu 5688 006 0036 8007, kas atrodas Jēkabpils novada, Saukas pagasta nekustamajā īpašumā "Jaunsauka", nomas tiesību izsolī"

142. Nr.766 "Par grozījumu Jēkabpils novada domes 30.06.2022. lēmumā Nr.533 "Par detālplānojuma izstrādes uzsākšanu zemes vienībā ar kadastra apzīmējumu 5648 003 0185, "Radzes", Ābeļu pagasts, Jēkabpils novads"

143. Nr.767 "Par izsoles noteikumu apstiprināšanu" (Zaru kaudžu "Biržu kapi" Salas pagastā un "Smilšu 37B", Viesītē Jēkabpils novadā)

144. Nr.768 DOMES SĒDES SLĒGTĀ DAĻA "Par apstrīdēto rīcību" **apstiprināts**.

R.Ragainis aicina balsot par darba kārtību ar izmaiņām.

Jēkabpils novada dome, balsojot ar 18 balsīm "Par" (Aigars Nitišs, Ainars Vasilis, Aivars Kraps, Aivars Vanags, Alfons Žuks, Andrejs Gavrilovs, Daina Kalve, Daina Vītola, Edvīns Meņķis, Elīna Serkova, Kaspars Štolnieks, Kārlis Stars, Leonīds Salcevičs, Māris Dimants, Māris Trušelis, Mārtiņš Svīlis, Raivis Ragainis, Valdis Vizulis), "Pret" – nav, "Atturas" – nav, **nolemj**:

apstiprināt darba kārtību ar izmaiņām (darba kārtība pielikumā).

2.

Izpilddirektora ziņojums

Informē R.Ragainis.

3.

Nr.627 "Par saistošo noteikumu apstiprināšanu" (saistošie noteikumi par sociālo pakalpojumu saņemšanas kārtību; Saistošie noteikumi par maznodrošinātas mājsaimniecības ienākumu sliekšni)

Izskatīšanai iesniegts lēmuma projekts Nr.627 "Par saistošo noteikumu apstiprināšanu" (saistošie noteikumi par sociālo pakalpojumu saņemšanas kārtību; Saistošie noteikumi par maznodrošinātas mājsaimniecības ienākumu sliekšni).

Sagatavotājs Inga Pučka.

Jautājums skatīts 04.07.2023. Sociālo, izglītības, kultūras, sporta un veselības aizsardzības jautājumu komitejā

Jēkabpils novada dome, balsojot ar 18 balsīm "Par" (Aigars Nitišs, Ainars Vasilis, Aivars Kraps, Aivars Vanags, Alfons Žuks, Andrejs Gavrilovs, Daina Kalve, Daina Vītola, Edvīns Meņķis, Elīna Serkova, Kaspars Štolnieks, Kārlis Stars, Leonīds Salcevičs, Māris Dimants, Māris Trušelis, Mārtiņš Svilis, Raivis Ragainis, Valdis Vizulis), "Pret" – nav, "Atturas" – nav, **nolemj:**

apstiprināt lēmuma projektu Nr.627 (lēmums pielikumā).

4.

Nr.628 "Par saistošo noteikumu apstiprināšanu" (sociālās garantijas pedagogiem)

Izskatīšanai iesniegts lēmuma projekts Nr.628 "Par saistošo noteikumu apstiprināšanu" (sociālās garantijas pedagogiem).

Sagatavotājs Liene Liepa.

Skatīts 06.07.2023. Attīstības un tautsaimniecības komitejā.

Informē A.Kraps par priekšlikumu būtību.

Atbild R. Ragainis - tam būs nepieciešams pašvaldības finansējums, pedagogiem ir savādāks atvaļinājuma laiks.

Priekšlikumu iesniedza Aivars Kraps:

1. "4.4. Tiek piešķirts atvaļinājuma pabalsts 50 % apmērā no mēnešalgas reizi gadā."

R.Ragainis aicina balsot par iesniegto priekšlikumu.

Jēkabpils novada dome, atklāti balsojot ar 9 balsīm "Par" (Aivars Kraps, Andrejs Gavrilovs, Elīna Serkova, Kārlis Stars, Leonīds Salcevičs, Māris Dimants, Māris Trušelis, Mārtiņš Svilis, Valdis Vizulis), "Pret" – 5 (Ainars Vasilis, Aivars Vanags, Daina Vītola, Edvīns Meņķis, Raivis Ragainis), "Atturas" – 4 (Aigars Nitišs, Alfons Žuks, Daina Kalve, Kaspars Štolnieks), **nolemj:**

priekšlikums "4.4. Tiek piešķirts atvaļinājuma pabalsts 50 % apmērā no mēnešalgas reizi gadā **noraidīts**.

Priekšlikumu iesniedza Aivars Kraps:

2. "7. Svītrot vārdus " ar pedagoga līdzmaksājumu ". Apdrošināšanas polise līdz 250 eiro."

R.Ragainis aicina balsot par iesniegto priekšlikumu.

Jēkabpils novada dome, atklāti balsojot ar 5 balsīm "Par" (Aivars Kraps, Elīna Serkova, Leonīds Salcevičs, Māris Dimants, Valdis Vizulis), "Pret" – 7 (Aigars Nitišs, Ainars Vasilis, Aivars Vanags, Kārlis Stars, Māris Trušelis, Mārtiņš Svilis, Raivis Ragainis), "Atturas" – 6 (Alfons Žuks, Andrejs Gavrilovs, Daina Kalve, Daina Vītola, Edvīns Meņķis, Kaspars Štolnieks), nolemj:
priekšlikums

“7. Svītrot vārdus " ar pedagoga līdzmaksājumu ". Apdrošināšanas polise līdz 250 eiro.”
noraidīts.

R.Ragainis aicina balsot par lēmuma projektu.

Jēkabpils novada dome, balsojot ar 17 balsīm "Par" (Aigars Nitišs, Ainars Vasilis, Aivars Vanags, Alfons Žuks, Andrejs Gavrilovs, Daina Kalve, Daina Vītola, Edvīns Meņķis, Elīna Serkova, Kaspars Štolnieks, Kārlis Stars, Leonīds Salcevičs, Māris Dimants, Māris Trušelis, Mārtiņš Svilis, Raivis Ragainis, Valdis Vizulis), "Pret" – nav, "Atturas" – 1 (Aivars Kraps), **nolemj:**
apstiprināt lēmuma projektu Nr.628 (lēmums pielikumā).

5.

Nr.629 "Par saistošo noteikumu apstiprināšanu" (reklāma)

Izskatīšanai iesniegts lēmuma projekts Nr.629 "Par saistošo noteikumu apstiprināšanu" (reklāma).
Sagatavotājs Liene Liepa.

Skatīts 06.07.2023. Attīstības un tautsaimniecības komitejā.

A.Kraps jautā par reklāmu izvietojumu pie ūdeņiem, kādēļ tur nedrīkst izvietot, būtu vieta, kur izvietot reklāmas standus.

Atbild L.Liepa - tas ir vēsturiski bijis jau, bet to var pārskatīt turpmāk.

E.Serkova jautā par reklāmas bukletu izvietojumu pie kapsētu žogiem, kas to uzrauga?

Atbild R.Ragainis - par šādām situācijām ir jāziņo, kapiem ir uzraugi un atbildīgās personas.

Izsakās A.Žuks par pegagogu atalgojumu.

Jēkabpils novada dome, balsojot ar 18 balsīm "Par" (Aigars Nitišs, Ainars Vasilis, Aivars Kraps, Aivars Vanags, Alfons Žuks, Andrejs Gavrilovs, Daina Kalve, Daina Vītola, Edvīns Meņķis, Elīna Serkova, Kaspars Štolnieks, Kārlis Stars, Leonīds Salcevičs, Māris Dimants, Māris Trušelis, Mārtiņš Svilis, Raivis Ragainis, Valdis Vizulis), "Pret" – nav, "Atturas" – nav, **nolemj:**
apstiprināt lēmuma projektu Nr.629 (lēmums pielikumā).

6.

Nr.630 "Par saistošo noteikumu apstiprināšanu" ("Par Krustpils novada pašvaldības 2009. gada 16. septembra saistošo noteikumu Nr. 2009/10 "Par detālplānojuma nekustamajam īpašumam „Ķepši” (kad.nr. 5670 001 0057) apstiprināšanu” atzīšanu par spēku zaudējušiem"

Izskatīšanai iesniegts lēmuma projekts Nr.630 "Par saistošo noteikumu apstiprināšanu" ("Par Krustpils novada pašvaldības 2009. gada 16. septembra saistošo noteikumu Nr. 2009/10 "Par detālplānojuma nekustamajam īpašumam „Ķepši” (kad.nr. 5670 001 0057) apstiprināšanu” atzīšanu par spēku zaudējušiem".

Sagatavotājs Gunda Cērmūkša.

Skatīts 06.07.2023. Attīstības un tautsaimniecības komitejā.

Jēkabpils novada dome, balsojot ar 18 balsīm "Par" (Aigars Nitišs, Ainars Vasilis, Aivars Kraps, Aivars Vanags, Alfons Žuks, Andrejs Gavrilovs, Daina Kalve, Daina Vītola, Edvīns Meņķis, Elīna Serkova, Kaspars Štolnieks, Kārlis Stars, Leonīds Salcevičs, Māris Dimants, Māris Trušelis, Mārtiņš Svilis, Raivis Ragainis, Valdis Vizulis), "Pret" – nav, "Atturas" – nav, **nolemj**:

apstiprināt lēmuma projektu Nr.630 (lēmums pielikumā).

7.

Nr.631 "Par saistošo noteikumu apstiprināšanu" (pašvaldības nolikums)

Izskatīšanai iesniegts lēmuma projekts Nr.631 "Par saistošo noteikumu apstiprināšanu" (pašvaldības nolikums).

Sagatavotājs Dace Gluha.

Skatīts 06.07.2023. Finanšu komitejā.

A.Kraps jautā - vai ir atrunāts nolikumā par priekšsēdētāja komandējuma jautājumu.

Atbild L.Liepa - balstās uz MK noteikumiem.

E.Serkova jautā par atbildes uz deputāta pieprasījumu pagarināšanu no 3 līdz 10 dienām.

R.Ragainis atbild - ņemot vērā darbinieku darba pienākumu apjoma dēļ ir palielināts termiņš.

Jēkabpils novada dome, balsojot ar 18 balsīm "Par" (Aigars Nitišs, Ainars Vasilis, Aivars Kraps, Aivars Vanags, Alfons Žuks, Andrejs Gavrilovs, Daina Kalve, Daina Vītola, Edvīns Meņķis, Elīna Serkova, Kaspars Štolnieks, Kārlis Stars, Leonīds Salcevičs, Māris Dimants, Māris Trušelis, Mārtiņš Svilis, Raivis Ragainis, Valdis Vizulis), "Pret" – nav, "Atturas" – nav, **nolemj**:

apstiprināt lēmuma projektu Nr.631 (lēmums pielikumā).

8.

Nr.632 "Par pašvaldības darba reglamenta apstiprināšanu"

Izskatīšanai iesniegts lēmuma projekts Nr.632 "Par pašvaldības darba reglamenta apstiprināšanu".

Sagatavotājs Dace Gluha.

Skatīts 06.07.2023. Finanšu komitejā

A.Kraps jautā - kādēļ ir izņemts punkts par sēžu norises apziņošanu deputātiem ar īsziņas palīdzību?

R.Ragainis norāda, ka būtu jāatstāj šis noteikums un turpmāk arī sūtīt SMS deputātiem par sežu norisi un laiku.

A.Kraps jautā par sežu obligātajiem dalībniekiem?

Atbild R.Ragainis - ir atvaļinājumu laiks. A. Žuks norāda, ka uz sēdēm jāierodas darbinieku aizvietotājiem.

Jēkabpils novada dome, balsojot ar 16 balsīm "Par" (Aigars Nitišs, Ainars Vasilis, Aivars Kraps, Aivars Vanags, Alfons Žuks, Andrejs Gavrilovs, Daina Kalve, Daina Vītola, Elīna Serkova, Kaspars Štolnieks, Kārlis Stars, Māris Dimants, Māris Trušelis, Mārtiņš Svilis, Raivis Ragainis, Valdis Vizulis), "Pret" – 1 (Edvīns Meņķis), "Atturas" – 1 (Leonīds Salcevičs), **nolemj:**

apstiprināt lēmuma projektu Nr.632 (lēmums pielikumā).

9.

Nr.633 "Par grozījumu Jēkabpils novada domes 28.04.2022. lēmumā Nr.372 "Par maksas pakalpojumu cenrādi Jēkabpils Sporta centrā"”

Izskatīšanai iesniegts lēmuma projekts Nr.633 "Par grozījumu Jēkabpils novada domes 28.04.2022. lēmumā Nr.372 "Par maksas pakalpojumu cenrādi Jēkabpils Sporta centrā"”.

Sagatavotājs Juris Bobrovs, Jānis Koļesinskis.

Skatīts 06.07.2023. Finanšu komitejā

A.Kraps rosina piesaistīt jauniešus Sporta centrā, tādēļ rosina iedot 50% atlaidi trenāžieru zāles apmeklējumam.

J.Koļesinskis informē - Sport skolas audzēkņi jau tagad trenējas kopā ar treneri bez maksas, pārējie līdz 18 gadiem nedrīkst atrasties bez vecākiem sporta zālē.

Priekšlikumu iesniedza Aivars Kraps;

1.1.15. un 1.1.16. piemērot 50 % atlaidi Jēkabpils novada skolēniem.

R.Ragainis aicina balsot par iesniegto priekšlikumu.

Jēkabpils novada dome, atklāti balsojot ar 17 balsīm "Par" (Aigars Nitišs, Aivars Kraps, Aivars Vanags, Alfons Žuks, Andrejs Gavrilovs, Daina Kalve, Daina Vītola, Edvīns Meņķis, Elīna Serkova, Kaspars Štolnieks, Kārlis Stars, Leonīds Salcevičs, Māris Dimants, Māris Trušelis, Mārtiņš Svilis, Raivis Ragainis, Valdis Vizulis), "Pret" – nav, "Atturas" – nav, Ainars Vasilis balsojumā nepiedalās, nolemj:

priekšlikums 1. 1.1.15. un 1.1.16. piemērot 50 % atlaidi Jēkabpils novada skolēniem.
apstiprināts.

R.Ragainis aicina balsot par lēmuma projektu.

Jēkabpils novada dome, balsojot ar 18 balsīm "Par" (Aigars Nitišs, Ainars Vasilis, Aivars Kraps, Aivars Vanags, Alfons Žuks, Andrejs Gavrilovs, Daina Kalve, Daina Vītola, Edvīns Meņķis,

Elīna Serkova, Kaspars Štolnieks, Kārlis Stars, Leonīds Salcevičs, Māris Dimants, Māris Trušelis, Mārtiņš Svilis, Raivis Ragainis, Valdis Vizulis), "Pret" – nav, "Atturas" – nav, **nolemj**:
apstiprināt lēmuma projektu Nr.633 (lēmums pielikumā).

10.

Nr.634 "Par patapinājuma līguma grozīšanu" (R.Laviņa sporta studija)

Izskatīšanai iesniegts lēmuma projekts Nr.634 "Par patapinājuma līguma grozīšanu" (R.Laviņa sporta studija).

Sagatavotājs Juris Bobrovs, Jānis Koļesinskis.

Skatīts 06.07.2023. Finanšu komitejā

Jautā A.Kraps - kas ir mainījies?

Atbild J.Koļesinskis.

Jēkabs novada dome, balsojot ar 18 balsīm "Par" (Aigars Nitišs, Ainars Vasilis, Aivars Kraps, Aivars Vanags, Alfons Žuks, Andrejs Gavrilovs, Daina Kalve, Daina Vītola, Edvīns Meņķis, Elīna Serkova, Kaspars Štolnieks, Kārlis Stars, Leonīds Salcevičs, Māris Dimants, Māris Trušelis, Mārtiņš Svilis, Raivis Ragainis, Valdis Vizulis), "Pret" – nav, "Atturas" – nav, **nolemj**:
apstiprināt lēmuma projektu Nr.634 (lēmums pielikumā).

11.

Nr.635 "Par finansējuma piešķiršanu bērnu izdevumiem"

Izskatīšanai iesniegts lēmuma projekts Nr.635 "Par finansējuma piešķiršanu bērnu izdevumiem".

Sagatavotājs Liene Liepa.

Skatīts 04.07. Sociālo, izglītības, kultūras, sporta un veselības aizsardzības jautājumu komitejā

Skatīts 06.07. Finanšu komitejā.

Jēkabs novada dome, balsojot ar 18 balsīm "Par" (Aigars Nitišs, Ainars Vasilis, Aivars Kraps, Aivars Vanags, Alfons Žuks, Andrejs Gavrilovs, Daina Kalve, Daina Vītola, Edvīns Meņķis, Elīna Serkova, Kaspars Štolnieks, Kārlis Stars, Leonīds Salcevičs, Māris Dimants, Māris Trušelis, Mārtiņš Svilis, Raivis Ragainis, Valdis Vizulis), "Pret" – nav, "Atturas" – nav, **nolemj**:
apstiprināt lēmuma projektu Nr.635 (lēmums pielikumā).

12.

Nr.636 "Par finansējuma piešķiršanu studijām"

Izskatīšanai iesniegts lēmuma projekts Nr.636 "Par finansējuma piešķiršanu studijām".

Sagatavotājs Ilze Stupāne.

Skatīts 06.07. Finanšu komitejā.

R.Ragainis informē, ka balsojam par atteikumu finansējumam.

Jēkabpils novada dome, balsojot ar 15 balsīm "Par" (Aigars Nitišs, Ainars Vasilis, Aivars Vanags, Alfons Žuks, Andrejs Gavrilovs, Daina Kalve, Daina Vītola, Edvīns Meņķis, Kaspars Štolnieks, Kārlis Stars, Leonīds Salcevičs, Māris Trušelis, Mārtiņš Svilis, Raivis Ragainis, Valdis Vizulis), "Pret" – 3 (Aivars Kraps, Elīna Serkova, Māris Dimants), "Atturas" – nav, **nolemj: apstiprināt** lēmuma projektu Nr.636 (lēmums pielikumā).

13.

Nr.637 "Par NVO projekta pašvaldības līdzfinansējuma piešķiršanu"

Izskatīšanai iesniegts lēmuma projekts Nr.637 "Par NVO projekta pašvaldības līdzfinansējuma piešķiršanu".

Sagatavotājs Agita Pleiko.

Jautājums skatīts 04.07.2023. Sociālo, izglītības, kultūras, sporta un veselības aizsardzības jautājumu komitejā.

A.Kraps jautā - vai A.Pleiko ir kādā biedrības valdē?

A.Pleiko atbild - no šī gada 31.marta ir biedrības "Vidusdaugavas NVO" kā valdes priekšsēdētāja.

A.Kraps jautā - vai nav interešu konflikts, nvai nav nepieciešams lēmums par amatu savienošanu?

Atbild R. Ragainis - šī jautājums ir procesā, neredz kā traucēkli šo situāciju, uzskata, ka nva konfliktu.

A.Pleiko atbild - saskaņojums veikts pagājušo gad, beidzies termiņš, nav amatpersona.

Jēkabpils novada dome, balsojot ar 17 balsīm "Par" (Aigars Nitišs, Ainars Vasilis, Aivars Kraps, Aivars Vanags, Alfons Žuks, Andrejs Gavrilovs, Daina Kalve, Daina Vītola, Edvīns Meņķis, Elīna Serkova, Kaspars Štolnieks, Kārlis Stars, Māris Dimants, Māris Trušelis, Mārtiņš Svilis, Raivis Ragainis, Valdis Vizulis), "Pret" – nav, "Atturas" – 1 (Leonīds Salcevičs), **nolemj:**

apstiprināt lēmuma projektu Nr.637 (lēmums pielikumā).

14.

Nr.638 "Par nolikuma apstiprināšanu" (par atbalstu saimnieciskās darbības uzsākšanai un attīstībai Jēkabpils novadā)

Izskatīšanai iesniegts lēmuma projekts Nr.638 "Par nolikuma apstiprināšanu" (par atbalstu saimnieciskās darbības uzsākšanai un attīstībai Jēkabpils novadā).

Sagatavotājs Agita Pleiko.

Skatīts 06.07.2023. Attīstības un tautsaimniecības komitejā.

E.Serkova jautā - par atbalstu jaunajiem uzņēmējiem?

A.Pleiko atbild - tas parādās novērtēšanas kritērijos.

Notiek deputātu diskusijas par pieteikumu iesniegšanas vietu un veidiem.

Jēkabpils novada dome, balsojot ar 15 balsīm "Par" (Aigars Nitišs, Ainars Vasilis, Aivars Vanags, Alfons Žuks, Andrejs Gavrilovs, Daina Kalve, Daina Vītola, Edvīns Meņķis, Kaspars Štolnieks, Kārlis Stars, Māris Dimants, Māris Trušelis, Mārtiņš Svilis, Raivis Ragainis, Valdis Vizulis), "Pret" – nav, "Atturas" – 3 (Aivars Kraps, Elīna Serkova, Leonīds Salcevičs), **nolemj:**

apstiprināt lēmuma projektu Nr.638 (lēmums pielikumā).

15.

Nr.639 "Par grozījumiem Jēkabpils novada domes 24.03.2022. lēmumā Nr.194 "Par maksas pakalpojumiem"" (Vēstures muzejs)

Izskatīšanai iesniegts lēmuma projekts Nr.639 "Par grozījumiem Jēkabpils novada domes 24.03.2022. lēmumā Nr.194 "Par maksas pakalpojumiem"" (Vēstures muzejs).

Sagatavotājs Lidija Jansone.

Jautājums skatīts 04.07.2023. Sociālo, izglītības, kultūras, sporta un veselības aizsardzības jautājumu komitejā

Jēkabpils novada dome, balsojot ar 18 balsīm "Par" (Aigars Nitišs, Ainars Vasilis, Aivars Kraps, Aivars Vanags, Alfons Žuks, Andrejs Gavrilovs, Daina Kalve, Daina Vītola, Edvīns Meņķis, Elīna Serkova, Kaspars Štolnieks, Kārlis Stars, Leonīds Salcevičs, Māris Dimants, Māris Trušelis, Mārtiņš Svīlis, Raivis Ragainis, Valdis Vizulis), "Pret" – nav, "Atturas" – nav, **nolemj**:

apstiprināt lēmuma projektu Nr.639 (lēmums pielikumā).

16.

Nr.640 "Par grozījumiem Jēkabpils novada domes 26.05.2022. lēmumā Nr.456 "Par maksas pakalpojumiem"" (Sēļu amatniecības centrs "Rūme")

Izskatīšanai iesniegts lēmuma projekts Nr.640 "Par grozījumiem Jēkabpils novada domes 26.05.2022. lēmumā Nr.456 "Par maksas pakalpojumiem"" (Sēļu amatniecības centrs "Rūme").

Sagatavotājs Lidija Jansone.

Jautājums skatīts 04.07.2023. Sociālo, izglītības, kultūras, sporta un veselības aizsardzības jautājumu komitejā

Jēkabpils novada dome, balsojot ar 18 balsīm "Par" (Aigars Nitišs, Ainars Vasilis, Aivars Kraps, Aivars Vanags, Alfons Žuks, Andrejs Gavrilovs, Daina Kalve, Daina Vītola, Edvīns Meņķis, Elīna Serkova, Kaspars Štolnieks, Kārlis Stars, Leonīds Salcevičs, Māris Dimants, Māris Trušelis, Mārtiņš Svīlis, Raivis Ragainis, Valdis Vizulis), "Pret" – nav, "Atturas" – nav, **nolemj**:

apstiprināt lēmuma projektu Nr.640 (lēmums pielikumā).

17.

Nr.641 "Par grozījumiem Jēkabpils novada domes 19.08.2021. lēmumā Nr.118 "Par nolikuma apstiprināšanu"" (Dignājas pamatskola)

Izskatīšanai iesniegts lēmuma projekts Nr.641 "Par grozījumiem Jēkabpils novada domes 19.08.2021. lēmumā Nr.118 "Par nolikuma apstiprināšanu"" (Dignājas pamatskola).

Sagatavotājs Ilze Stupāne.

Jautājums skatīts 04.07.2023. Sociālo, izglītības, kultūras, sporta un veselības aizsardzības jautājumu komitejā

Jēkabpils novada dome, balsojot ar 18 balsīm "Par" (Aigars Nitišs, Ainars Vasilis, Aivars Kraps, Aivars Vanags, Alfons Žuks, Andrejs Gavrilovs, Daina Kalve, Daina Vītola, Edvīns Meņķis, Elīna Serkova, Kaspars Štolnieks, Kārlis Stars, Leonīds Salcevičs, Māris Dimants, Māris Trušelis, Mārtiņš Svilis, Raivis Ragainis, Valdis Vizulis), "Pret" – nav, "Atturas" – nav, **nolemj**:
apstiprināt lēmuma projektu Nr.641 (lēmums pielikumā).

18.

Nr.642 "Par grozījumu Jēkabpils novada domes 25.11.2021. lēmumā Nr.506 "Par līdzfinansējumu Jēkabpils novada profesionālās ievirzes izglītības un interešu izglītības iestādēs""

Izskatīšanai iesniegts lēmuma projekts Nr.642 "Par grozījumu Jēkabpils novada domes 25.11.2021. lēmumā Nr.506 "Par līdzfinansējumu Jēkabpils novada profesionālās ievirzes izglītības un interešu izglītības iestādēs"".

Sagatavotājs Ilze Stupāne, Smaida Ščerbicka.

Skatīts 04.07. Sociālo, izglītības, kultūras, sporta un veselības aizsardzības jautājumu komitejā

Jēkabpils novada dome, balsojot ar 17 balsīm "Par" (Aigars Nitišs, Ainars Vasilis, Aivars Kraps, Aivars Vanags, Andrejs Gavrilovs, Daina Kalve, Daina Vītola, Edvīns Meņķis, Elīna Serkova, Kaspars Štolnieks, Kārlis Stars, Leonīds Salcevičs, Māris Dimants, Māris Trušelis, Mārtiņš Svilis, Raivis Ragainis, Valdis Vizulis), "Pret" – nav, "Atturas" – 1 (Alfons Žuks), **nolemj**:
apstiprināt lēmuma projektu Nr.642 (lēmums pielikumā).

19.

Nr.643 "Par grozījumu Jēkabpils novada domes 23.09.2021. lēmumā Nr.283 "Par amatu sarakstiem""

Izskatīšanai iesniegts lēmuma projekts Nr.643 "Par grozījumu Jēkabpils novada domes 23.09.2021. lēmumā Nr.283 "Par amatu sarakstiem"".

Sagatavotājs Iveta Upmace.

Skatīts 06.07.2023. Finanšu komitejā

Jautā A.Kraps par Zasas vidusskolas apkopējas slodzi?

Atbild A.Žuks - tiks vērtētas visas slodzes un būs uz augusta sēdi.

Diskusijās piedalās K.Štolnieks, A.Vasilis, A.Moskovska.

Jēkabpils novada dome, balsojot ar 14 balsīm "Par" (Aigars Nitišs, Ainars Vasilis, Aivars Vanags, Alfons Žuks, Andrejs Gavrilovs, Daina Kalve, Daina Vītola, Edvīns Meņķis, Kārlis Stars, Leonīds Salcevičs, Māris Dimants, Māris Trušelis, Mārtiņš Svilis, Raivis Ragainis), "Pret" – nav, "Atturas" – 3 (Aivars Kraps, Elīna Serkova, Kaspars Štolnieks), balsojumā nepiedalās Valdis Vizulis, **nolemj**:

apstiprināt lēmuma projektu Nr.643 (lēmums pielikumā).

Ainars Vasilis iziet no sēžu zāles (plkst.10:47).

20.

Nr.644 "Par atļauju atvērt totalizatoru vai derību likmju pieņemšanas vietu Madonas ielā 2A, Jēkabpilī, Jēkabpils novadā"

Izskatīšanai iesniegts lēmuma projekts Nr.644 "Par atļauju atvērt totalizatoru vai derību likmju pieņemšanas vietu Madonas ielā 2A, Jēkabpilī, Jēkabpils novadā".

Sagatavotājs Gita Loča.

Skatīts 06.07.2023. Attīstības un tautsaimniecības komitejā.

Jēkabpils novada dome, balsojot ar 14 balsīm "Par" (Aigars Nitišs, Aivars Kraps, Aivars Vanags, Alfons Žuks, Andrejs Gavrilovs, Daina Kalve, Daina Vītola, Elīna Serkova, Kaspars Štolnieks, Kārlis Stars, Māris Trušelis, Mārtiņš Svilis, Raivis Ragainis, Valdis Vizulis), "Pret" – 3 (Edvīns Meņķis, Leonīds Salcevičs, Māris Dimants), "Atturas" – nav, **nolemj**:

apstiprināt lēmuma projektu Nr.644 (lēmums pielikumā).

21.

Nr.645 "Par pašvaldībai piekritīga zemes īpašuma sadalīšanu un zemes nomas līguma slēgšanu" ("Flautas", Variešu pagasts)

Izskatīšanai iesniegts lēmuma projekts Nr.645 "Par pašvaldībai piekritīga zemes īpašuma sadalīšanu un zemes nomas līguma slēgšanu" ("Flautas", Variešu pagasts).

Sagatavotājs Maija Ļaksa.

Skatīts 06.07.2023. Attīstības un tautsaimniecības komitejā.

Jēkabpils novada dome, balsojot ar 17 balsīm "Par" (Aigars Nitišs, Aivars Kraps, Aivars Vanags, Alfons Žuks, Andrejs Gavrilovs, Daina Kalve, Daina Vītola, Edvīns Meņķis, Elīna Serkova, Kaspars Štolnieks, Kārlis Stars, Leonīds Salcevičs, Māris Dimants, Māris Trušelis, Mārtiņš Svilis, Raivis Ragainis, Valdis Vizulis), "Pret" – nav, "Atturas" – nav, **nolemj**:

apstiprināt lēmuma projektu Nr.645 (lēmums pielikumā).

22.

Nr.646 "Par zemes nomas līguma izbeigšanu" (Atašienes pagasts)

Izskatīšanai iesniegts lēmuma projekts Nr.646 "Par zemes nomas līguma izbeigšanu" (Atašienes pagasts).

Sagatavotājs Maija Ļaksa.

Skatīts 06.07.2023. Attīstības un tautsaimniecības komitejā.

Jēkabpils novada dome, balsojot ar 17 balsīm "Par" (Aigars Nitišs, Aivars Kraps, Aivars Vanags, Alfons Žuks, Andrejs Gavrilovs, Daina Kalve, Daina Vītola, Edvīns Meņķis, Elīna Serkova, Kaspars Štolnieks, Kārlis Stars, Leonīds Salcevičs, Māris Dimants, Māris Trušelis, Mārtiņš Svilis, Raivis Ragainis, Valdis Vizulis), "Pret" – nav, "Atturas" – nav, **nolemj**:
apstiprināt lēmuma projektu Nr.646 (lēmums pielikumā).

23.

Nr.647 "Par zemes nomas līguma noslēgšanu" ("Stikāni 1", Vīpes pagasts)

Izskatīšanai iesniegts lēmuma projekts Nr.647 "Par zemes nomas līguma noslēgšanu" ("Stikāni 1", Vīpes pagasts).

Sagatavotājs Maija Ļaksa.

Skatīts 06.07.2023. Attīstības un tautsaimniecības komitejā.

Jēkabpils novada dome, balsojot ar 17 balsīm "Par" (Aigars Nitišs, Aivars Kraps, Aivars Vanags, Alfons Žuks, Andrejs Gavrilovs, Daina Kalve, Daina Vītola, Edvīns Meņķis, Elīna Serkova, Kaspars Štolnieks, Kārlis Stars, Leonīds Salcevičs, Māris Dimants, Māris Trušelis, Mārtiņš Svilis, Raivis Ragainis, Valdis Vizulis), "Pret" – nav, "Atturas" – nav, **nolemj**:
apstiprināt lēmuma projektu Nr.647 (lēmums pielikumā).

24.

Nr.648 "Par zemes nomas līguma noslēgšanu" ("Pīlādziši", Vīpes pagasts)

Izskatīšanai iesniegts lēmuma projekts Nr.648 "Par zemes nomas līguma noslēgšanu" ("Pīlādziši", Vīpes pagasts).

Sagatavotājs Maija Ļaksa.

Skatīts 06.07.2023. Attīstības un tautsaimniecības komitejā.

Jēkabpils novada dome, balsojot ar 17 balsīm "Par" (Aigars Nitišs, Aivars Kraps, Aivars Vanags, Alfons Žuks, Andrejs Gavrilovs, Daina Kalve, Daina Vītola, Edvīns Meņķis, Elīna Serkova, Kaspars Štolnieks, Kārlis Stars, Leonīds Salcevičs, Māris Dimants, Māris Trušelis, Mārtiņš Svilis, Raivis Ragainis, Valdis Vizulis), "Pret" – nav, "Atturas" – nav, **nolemj**:
apstiprināt lēmuma projektu Nr.648 (lēmums pielikumā).

25.

Nr.649 "Par izsoles noteikumu apstiprināšanu" ("Spungu Pļavas", Krustpils pagasts)

Izskatīšanai iesniegts lēmuma projekts Nr.649 "Par izsoles noteikumu apstiprināšanu" ("Spungu Pļavas", Krustpils pagasts).

Sagatavotājs Maija Ļaksa.

Skatīts 06.07.2023. Attīstības un tautsaimniecības komitejā.

Jēkabpils novada dome, balsojot ar 17 balsīm "Par" (Aigars Nitišs, Aivars Kraps, Aivars Vanags, Alfons Žuks, Andrejs Gavrilovs, Daina Kalve, Daina Vītola, Edvīns Meņķis, Elīna Serkova, Kaspars Štolnieks, Kārlis Stars, Leonīds Salcevičs, Māris Dimants, Māris Trušelis, Mārtiņš Svilis, Raivis Ragainis, Valdis Vizulis), "Pret" – nav, "Atturas" – nav, **nolemj**:
apstiprināt lēmuma projektu Nr.649 (lēmums pielikumā).

26.

Nr.650 "Par nekustamā īpašuma atsavināšanas procesa uzsākšanu" ("Kazubrenči", Krustpils pagasts)

Izskatīšanai iesniegts lēmuma projekts Nr.650 "Par nekustamā īpašuma atsavināšanas procesa uzsākšanu" ("Kazubrenči", Krustpils pagasts).

Sagatavotājs Maija Ļaksa.

Skatīts 06.07.2023. Attīstības un tautsaimniecības komitejā.

Jēkabpils novada dome, balsojot ar 17 balsīm "Par" (Aigars Nitišs, Aivars Kraps, Aivars Vanags, Alfons Žuks, Andrejs Gavrilovs, Daina Kalve, Daina Vītola, Edvīns Meņķis, Elīna Serkova, Kaspars Štolnieks, Kārlis Stars, Leonīds Salcevičs, Māris Dimants, Māris Trušelis, Mārtiņš Svilis, Raivis Ragainis, Valdis Vizulis), "Pret" – nav, "Atturas" – nav, **nolemj**:
apstiprināt lēmuma projektu Nr.650 (lēmums pielikumā).

Ainars Vasilis atgriežas sēžu zālē (plkst.10:52)

27.

Nr.651 "Par nekustamā īpašuma ierakstīšanu zemesgrāmatā un atsavināšanu" ("Rumbas", Mežāres pagasts)

Izskatīšanai iesniegts lēmuma projekts Nr.651 "Par nekustamā īpašuma ierakstīšanu zemesgrāmatā un atsavināšanu" ("Rumbas", Mežāres pagasts).

Sagatavotājs Maija Ļaksa.

Skatīts 06.07.2023. Attīstības un tautsaimniecības komitejā.

Jautā A.Kraps.

Atbild M. Ļaksa.

Jēkabpils novada dome, balsojot ar 18 balsīm "Par" (Aigars Nitišs, Ainars Vasilis, Aivars Kraps, Aivars Vanags, Alfons Žuks, Andrejs Gavrilovs, Daina Kalve, Daina Vītola, Edvīns Meņķis, Elīna Serkova, Kaspars Štolnieks, Kārlis Stars, Leonīds Salcevičs, Māris Dimants, Māris Trušelis, Mārtiņš Svilis, Raivis Ragainis, Valdis Vizulis), "Pret" – nav, "Atturas" – nav, **nolemj**:
apstiprināt lēmuma projektu Nr.651 (lēmums pielikumā).

28.

Nr.652 "Par nekustamā īpašuma atsavināšanu" ("Meldernīca", Krustpils pagasts)

Izskatīšanai iesniegts lēmuma projekts Nr.652 "Par nekustamā īpašuma atsavināšanu" ("Meldernīca", Krustpils pagasts).

Sagatavotājs Maija Ļaksa.

Skatīts 06.07.2023. Attīstības un tautsaimniecības komitejā.

Jēkabpils novada dome, balsojot ar 18 balsīm "Par" (Aigars Nitišs, Ainars Vasilis, Aivars Kraps, Aivars Vanags, Alfons Žuks, Andrejs Gavrilovs, Daina Kalve, Daina Vītola, Edvīns Meņķis, Elīna Serkova, Kaspars Štolnieks, Kārlis Stars, Leonīds Salcevičs, Māris Dimants, Māris Trušelis, Mārtiņš Svīlis, Raivis Ragainis, Valdis Vizulis), "Pret" – nav, "Atturas" – nav, **nolemj**:

apstiprināt lēmuma projektu Nr.652 (lēmums pielikumā).

29.

Nr.653 "Par nekustamā īpašuma atsavināšanu" ("Gravāres", Kūku pagasts)

Izskatīšanai iesniegts lēmuma projekts Nr.653 "Par nekustamā īpašuma atsavināšanu" ("Gravāres", Kūku pagasts).

Sagatavotājs Maija Ļaksa.

Skatīts 06.07.2023. Attīstības un tautsaimniecības komitejā.

Jēkabpils novada dome, balsojot ar 18 balsīm "Par" (Aigars Nitišs, Ainars Vasilis, Aivars Kraps, Aivars Vanags, Alfons Žuks, Andrejs Gavrilovs, Daina Kalve, Daina Vītola, Edvīns Meņķis, Elīna Serkova, Kaspars Štolnieks, Kārlis Stars, Leonīds Salcevičs, Māris Dimants, Māris Trušelis, Mārtiņš Svīlis, Raivis Ragainis, Valdis Vizulis), "Pret" – nav, "Atturas" – nav, **nolemj**:

apstiprināt lēmuma projektu Nr.653 (lēmums pielikumā).

30.

Nr.654 "Par nekustamo īpašumu atsavināšanu" (Vīpes pagasts)

Izskatīšanai iesniegts lēmuma projekts Nr.654 "Par nekustamo īpašumu atsavināšanu" (Vīpes pagasts).

Sagatavotājs Maija Ļaksa.

Skatīts 06.07.2023. Attīstības un tautsaimniecības komitejā.

Jēkabpils novada dome, balsojot ar 18 balsīm "Par" (Aigars Nitišs, Ainars Vasilis, Aivars Kraps, Aivars Vanags, Alfons Žuks, Andrejs Gavrilovs, Daina Kalve, Daina Vītola, Edvīns Meņķis, Elīna Serkova, Kaspars Štolnieks, Kārlis Stars, Leonīds Salcevičs, Māris Dimants, Māris Trušelis, Mārtiņš Svīlis, Raivis Ragainis, Valdis Vizulis), "Pret" – nav, "Atturas" – nav, **nolemj**:

apstiprināt lēmuma projektu Nr.654 (lēmums pielikumā).

31.

Nr.655 "Par medību tiesību nodošanu zemes vienībām Kūku pagastā"

Izskatīšanai iesniegts lēmuma projekts Nr.655 "Par medību tiesību nodošanu zemes vienībām Kūku pagastā".

Sagatavotājs Maija Ļaksa.

Skatīts 06.07.2023. Attīstības un tautsaimniecības komitejā.

Jēkabpils novada dome, balsojot ar 18 balsīm "Par" (Aigars Nitišs, Ainars Vasilis, Aivars Kraps, Aivars Vanags, Alfons Žuks, Andrejs Gavrilovs, Daina Kalve, Daina Vītola, Edvīns Meņķis, Elīna Serkova, Kaspars Štolnieks, Kārlis Stars, Leonīds Salcevičs, Māris Dimants, Māris Trušelis, Mārtiņš Svīlis, Raivis Ragainis, Valdis Vizulis), "Pret" – nav, "Atturas" – nav, **nolemj**:

apstiprināt lēmuma projektu Nr.655 (lēmums pielikumā).

32.

Nr.656 "Par pašvaldībai piekritīga zemes īpašuma sadalīšanu, nosaukuma piešķiršanu un atsavināšanu" ("Žagatas", Krustpils pagasts)

Izskatīšanai iesniegts lēmuma projekts Nr.656 "Par pašvaldībai piekritīga zemes īpašuma sadalīšanu, nosaukuma piešķiršanu un atsavināšanu" ("Žagatas", Krustpils pagasts).

Sagatavotājs Maija Ļaksa.

Skatīts 06.07.2023. Attīstības un tautsaimniecības komitejā.

Jēkabpils novada dome, balsojot ar 18 balsīm "Par" (Aigars Nitišs, Ainars Vasilis, Aivars Kraps, Aivars Vanags, Alfons Žuks, Andrejs Gavrilovs, Daina Kalve, Daina Vītola, Edvīns Meņķis, Elīna Serkova, Kaspars Štolnieks, Kārlis Stars, Leonīds Salcevičs, Māris Dimants, Māris Trušelis, Mārtiņš Svīlis, Raivis Ragainis, Valdis Vizulis), "Pret" – nav, "Atturas" – nav, **nolemj**:

apstiprināt lēmuma projektu Nr.656 (lēmums pielikumā).

33.

Nr.657 "Par neapbūvēto zemesgabalu saraksta papildināšanu"

Izskatīšanai iesniegts lēmuma projekts Nr.657 "Par neapbūvēto zemesgabalu saraksta papildināšanu".

Sagatavotājs Maija Ļaksa, Viktorija Rāviņa.

Skatīts 06.07.2023. Attīstības un tautsaimniecības komitejā.

Jēkabpils novada dome, balsojot ar 18 balsīm "Par" (Aigars Nitišs, Ainars Vasilis, Aivars Kraps, Aivars Vanags, Alfons Žuks, Andrejs Gavrilovs, Daina Kalve, Daina Vītola, Edvīns Meņķis, Elīna Serkova, Kaspars Štolnieks, Kārlis Stars, Leonīds Salcevičs, Māris Dimants, Māris Trušelis, Mārtiņš Svīlis, Raivis Ragainis, Valdis Vizulis), "Pret" – nav, "Atturas" – nav, **nolemj**:

apstiprināt lēmuma projektu Nr.657 (lēmums pielikumā).

34.

Nr.658 "Par izmaiņām nekustamā īpašuma Valsts kadastra informācijas sistēmā un nekustamā īpašuma atsavināšanu" (Gārsene)"

Izskatīšanai iesniegts lēmuma projekts Nr.658 "Par izmaiņām nekustamā īpašuma Valsts kadastra informācijas sistēmā un nekustamā īpašuma atsavināšanu" (Gārsene)".

Sagatavotājs Ināra Erte.

Skatīts 06.07.2023. Attīstības un tautsaimniecības komitejā.

Jēkabpils novada dome, balsojot ar 18 balsīm "Par" (Aigars Nitišs, Ainars Vasilis, Aivars Kraps, Aivars Vanags, Alfons Žuks, Andrejs Gavrilovs, Daina Kalve, Daina Vītola, Edvīns Meņķis, Elīna Serkova, Kaspars Štolnieks, Kārlis Stars, Leonīds Salcevičs, Māris Dimants, Māris Trušelis, Mārtiņš Svīlis, Raivis Ragainis, Valdis Vizulis), "Pret" – nav, "Atturas" – nav, **nolemj**:

apstiprināt lēmuma projektu Nr.658 (lēmums pielikumā).

35.

Nr.659 "Par izmaiņām nekustamā īpašuma Valsts kadastra informācijas sistēmā, nekustamo īpašumu ierakstīšanu zemesgrāmatā un atsavināšanu" (Asares pag.)

Izskatīšanai iesniegts lēmuma projekts Nr.659 "Par izmaiņām nekustamā īpašuma Valsts kadastra informācijas sistēmā, nekustamo īpašumu ierakstīšanu zemesgrāmatā un atsavināšanu" (Asares pag.).

Sagatavotājs Ināra Erte.

Skatīts 06.07.2023. Attīstības un tautsaimniecības komitejā.

Jēkabpils novada dome, balsojot ar 18 balsīm "Par" (Aigars Nitišs, Ainars Vasilis, Aivars Kraps, Aivars Vanags, Alfons Žuks, Andrejs Gavrilovs, Daina Kalve, Daina Vītola, Edvīns Meņķis, Elīna Serkova, Kaspars Štolnieks, Kārlis Stars, Leonīds Salcevičs, Māris Dimants, Māris Trušelis, Mārtiņš Svīlis, Raivis Ragainis, Valdis Vizulis), "Pret" – nav, "Atturas" – nav, **nolemj**:

apstiprināt lēmuma projektu Nr.659 (lēmums pielikumā).

36.

Nr.660 "Par ceļa servitūta nodibināšanu" (Saukas pagasts)

Izskatīšanai iesniegts lēmuma projekts Nr.660 "Par ceļa servitūta nodibināšanu" (Saukas pagasts).

Sagatavotājs Ināra Erte.

Skatīts 06.07.2023. Attīstības un tautsaimniecības komitejā.

Jēkabpils novada dome, balsojot ar 18 balsīm "Par" (Aigars Nitišs, Ainars Vasilis, Aivars Kraps, Aivars Vanags, Alfons Žuks, Andrejs Gavrilovs, Daina Kalve, Daina Vītola, Edvīns Meņķis, Elīna Serkova, Kaspars Štolnieks, Kārlis Stars, Leonīds Salcevičs, Māris Dimants, Māris Trušelis, Mārtiņš Svīlis, Raivis Ragainis, Valdis Vizulis), "Pret" – nav, "Atturas" – nav, **nolemj**:

apstiprināt lēmuma projektu Nr.660 (lēmums pielikumā).

37.

Nr.661 "Par Jēkabpils novada pašvaldībai piekritīgās neapbūvētās nomas zemes vienības ar kadastra apzīmējumu 5688 006 0036 8011, kas atrodas Jēkabpils novada, Saukas pagasta nekustamajā īpašumā "Jaunsauka", nomas tiesību izsoli"

Izskatīšanai iesniegts lēmuma projekts Nr.661 "Par Jēkabpils novada pašvaldībai piekritīgās neapbūvētās nomas zemes vienības ar kadastra apzīmējumu 5688 006 0036 8011, kas atrodas Jēkabpils novada, Saukas pagasta nekustamajā īpašumā "Jaunsauka", nomas tiesību izsoli".

Sagatavotājs Ināra Erte.

Skatīts 06.07.2023. Attīstības un tautsaimniecības komitejā.

Jēkabpils novada dome, balsojot ar 18 balsīm "Par" (Aigars Nitišs, Ainars Vasilis, Aivars Kraps, Aivars Vanags, Alfons Žuks, Andrejs Gavrilovs, Daina Kalve, Daina Vītola, Edvīns Meņķis, Elīna Serkova, Kaspars Štolnieks, Kārlis Stars, Leonīds Salcevičs, Māris Dimants, Māris Trušelis, Mārtiņš Svīlis, Raivis Ragainis, Valdis Vizulis), "Pret" – nav, "Atturas" – nav, **nolemj**:

apstiprināt lēmuma projektu Nr.661 (lēmums pielikumā).

38.

Nr.662 "Par Jēkabpils novada pašvaldībai piekritīgās neapbūvētās nomas zemes vienības ar kadastra apzīmējumu 5688 006 0036 8005, kas atrodas Jēkabpils novada, Saukas pagasta nekustamajā īpašumā "Jaunsauka", nomas tiesību izsoli"

Izskatīšanai iesniegts lēmuma projekts Nr.662 "Par Jēkabpils novada pašvaldībai piekritīgās neapbūvētās nomas zemes vienības ar kadastra apzīmējumu 5688 006 0036 8005, kas atrodas Jēkabpils novada, Saukas pagasta nekustamajā īpašumā "Jaunsauka", nomas tiesību izsoli".

Sagatavotājs Ināra Erte.

Skatīts 06.07.2023. Attīstības un tautsaimniecības komitejā.

Jēkabpils novada dome, balsojot ar 18 balsīm "Par" (Aigars Nitišs, Ainars Vasilis, Aivars Kraps, Aivars Vanags, Alfons Žuks, Andrejs Gavrilovs, Daina Kalve, Daina Vītola, Edvīns Meņķis, Elīna Serkova, Kaspars Štolnieks, Kārlis Stars, Leonīds Salcevičs, Māris Dimants, Māris Trušelis, Mārtiņš Svīlis, Raivis Ragainis, Valdis Vizulis), "Pret" – nav, "Atturas" – nav, **nolemj**:

apstiprināt lēmuma projektu Nr.662 (lēmums pielikumā).

39.

Nr.663 "Par izsoles noteikumu apstiprināšanu" (Atmatas, Saukas pagasts)

Izskatīšanai iesniegts lēmuma projekts Nr.663 "Par izsoles noteikumu apstiprināšanu" (Atmatas, Saukas pagasts).

Sagatavotājs Ināra Erte.

Skatīts 06.07.2023. Attīstības un tautsaimniecības komitejā.

Jēkabpils novada dome, balsojot ar 18 balsīm "Par" (Aigars Nitišs, Ainars Vasilis, Aivars Kraps, Aivars Vanags, Alfons Žuks, Andrejs Gavrilovs, Daina Kalve, Daina Vītola, Edvīns Meņķis, Elīna Serkova, Kaspars Štolnieks, Kārlis Stars, Leonīds Salcevičs, Māris Dimants, Māris Trušelis, Mārtiņš Svilis, Raivis Ragainis, Valdis Vizulis), "Pret" – nav, "Atturas" – nav, **nolemj**:
apstiprināt lēmuma projektu Nr.663 (lēmums pielikumā).

40.

Nr.664 "Par izsoles noteikumu apstiprināšanu" (Raiņa iela 3A, Viesīte)

Izskatīšanai iesniegts lēmuma projekts Nr.664 "Par izsoles noteikumu apstiprināšanu" (Raiņa iela 3A, Viesīte).

Sagatavotājs Ināra Erte.

Skatīts 06.07.2023. Attīstības un tautsaimniecības komitejā.

Jēkabpils novada dome, balsojot ar 18 balsīm "Par" (Aigars Nitišs, Ainars Vasilis, Aivars Kraps, Aivars Vanags, Alfons Žuks, Andrejs Gavrilovs, Daina Kalve, Daina Vītola, Edvīns Meņķis, Elīna Serkova, Kaspars Štolnieks, Kārlis Stars, Leonīds Salcevičs, Māris Dimants, Māris Trušelis, Mārtiņš Svilis, Raivis Ragainis, Valdis Vizulis), "Pret" – nav, "Atturas" – nav, **nolemj**:
apstiprināt lēmuma projektu Nr.664 (lēmums pielikumā).

41.

Nr.665 "Par izsoles rezultātu apstiprināšanu" (Robežu iela 1, Viesīte)

Izskatīšanai iesniegts lēmuma projekts Nr.665 "Par izsoles rezultātu apstiprināšanu" (Robežu iela 1, Viesīte).

Sagatavotājs Ināra Erte.

Skatīts 06.07.2023. Attīstības un tautsaimniecības komitejā.

Jēkabpils novada dome, balsojot ar 18 balsīm "Par" (Aigars Nitišs, Ainars Vasilis, Aivars Kraps, Aivars Vanags, Alfons Žuks, Andrejs Gavrilovs, Daina Kalve, Daina Vītola, Edvīns Meņķis, Elīna Serkova, Kaspars Štolnieks, Kārlis Stars, Leonīds Salcevičs, Māris Dimants, Māris Trušelis, Mārtiņš Svilis, Raivis Ragainis, Valdis Vizulis), "Pret" – nav, "Atturas" – nav, **nolemj**:
apstiprināt lēmuma projektu Nr.665 (lēmums pielikumā).

42.

Nr.666 "Par izsoles rezultātu apstiprināšanu" (Ķieģeļu iela 7-13, Jēkabpils)

Izskatīšanai iesniegts lēmuma projekts Nr.666 "Par izsoles rezultātu apstiprināšanu" (Ķieģeļu iela 7-13, Jēkabpils).

Sagatavotājs Ināra Erte.

Skatīts 06.07.2023. Attīstības un tautsaimniecības komitejā.

Jēkabpils novada dome, balsojot ar 18 balsīm "Par" (Aigars Nitišs, Ainars Vasilis, Aivars Kraps, Aivars Vanags, Alfons Žuks, Andrejs Gavrilovs, Daina Kalve, Daina Vītola, Edvīns Meņķis, Elīna Serkova, Kaspars Štolnieks, Kārlis Stars, Leonīds Salcevičs, Māris Dimants, Māris Trušelis, Mārtiņš Svīlis, Raivis Ragainis, Valdis Vizulis), "Pret" – nav, "Atturas" – nav, **nolemj**:
apstiprināt lēmuma projektu Nr.666 (lēmums pielikumā).

43.

Nr.667 "Par zemes nomas līguma pagarināšanu" ("Pie akmens", Viesītes pagasts)

Izskatīšanai iesniegts lēmuma projekts Nr.667 "Par zemes nomas līguma pagarināšanu" ("Pie akmens", Viesītes pagasts).

Sagatavotājs Ināra Erte.

Skatīts 06.07.2023. Attīstības un tautsaimniecības komitejā.

Jēkabpils novada dome, balsojot ar 18 balsīm "Par" (Aigars Nitišs, Ainars Vasilis, Aivars Kraps, Aivars Vanags, Alfons Žuks, Andrejs Gavrilovs, Daina Kalve, Daina Vītola, Edvīns Meņķis, Elīna Serkova, Kaspars Štolnieks, Kārlis Stars, Leonīds Salcevičs, Māris Dimants, Māris Trušelis, Mārtiņš Svīlis, Raivis Ragainis, Valdis Vizulis), "Pret" – nav, "Atturas" – nav, **nolemj**:
apstiprināt lēmuma projektu Nr.667 (lēmums pielikumā).

44.

IZŅEMTS NO DARBA KĀRTĪBAS Nr.668 "Par zemes nomas līguma pārtraukšanu" (Viesītes pagasts)

45.

Nr.669 "Par dzīvokļa ierakstīšanu zemesgrāmatā un atsavināšanu" (Viesīte)

Izskatīšanai iesniegts lēmuma projekts Nr.669 "Par dzīvokļa ierakstīšanu zemesgrāmatā un atsavināšanu" (Viesīte).

Sagatavotājs Ināra Erte.

Skatīts 06.07.2023. Attīstības un tautsaimniecības komitejā.

Jēkabpils novada dome, balsojot ar 18 balsīm "Par" (Aigars Nitišs, Ainars Vasilis, Aivars Kraps, Aivars Vanags, Alfons Žuks, Andrejs Gavrilovs, Daina Kalve, Daina Vītola, Edvīns Meņķis, Elīna Serkova, Kaspars Štolnieks, Kārlis Stars, Leonīds Salcevičs, Māris Dimants, Māris Trušelis, Mārtiņš Svīlis, Raivis Ragainis, Valdis Vizulis), "Pret" – nav, "Atturas" – nav, **nolemj**:
apstiprināt lēmuma projektu Nr.669 (lēmums pielikumā).

46.

Nr.670 "Par nomas tiesību izsoles atzīšanu par nenotikušu un lēmuma atcelšanu" (Viesīte)

Izskatīšanai iesniegts lēmuma projekts Nr.670 "Par nomas tiesību izsoles atzīšanu par nenotikušu un lēmuma atcelšanu" (Viesīte).

Sagatavotājs Ināra Erte.

Skatīts 06.07.2023. Attīstības un tautsaimniecības komitejā.

Jēkabpils novada dome, balsojot ar 18 balsīm "Par" (Aigars Nitišs, Ainars Vasilis, Aivars Kraps, Aivars Vanags, Alfons Žuks, Andrejs Gavrilovs, Daina Kalve, Daina Vītola, Edvīns Meņķis, Elīna Serkova, Kaspars Štolnieks, Kārlis Stars, Leonīds Salcevičs, Māris Dimants, Māris Trušelis, Mārtiņš Svīlis, Raivis Ragainis, Valdis Vizulis), "Pret" – nav, "Atturas" – nav, **nolemj**:

apstiprināt lēmuma projektu Nr.670 (lēmums pielikumā).

47.

Nr.671 "Par izsoles noteikumu apstiprināšanu" (Liepu iela 4A , Aknīste)

Izskatīšanai iesniegts lēmuma projekts Nr.671 "Par izsoles noteikumu apstiprināšanu" (Liepu iela 4A , Aknīste).

Sagatavotājs Ilze Ieleja.

Skatīts 06.07.2023. Attīstības un tautsaimniecības komitejā.

Jēkabpils novada dome, balsojot ar 18 balsīm "Par" (Aigars Nitišs, Ainars Vasilis, Aivars Kraps, Aivars Vanags, Alfons Žuks, Andrejs Gavrilovs, Daina Kalve, Daina Vītola, Edvīns Meņķis, Elīna Serkova, Kaspars Štolnieks, Kārlis Stars, Leonīds Salcevičs, Māris Dimants, Māris Trušelis, Mārtiņš Svīlis, Raivis Ragainis, Valdis Vizulis), "Pret" – nav, "Atturas" – nav, **nolemj**:

apstiprināt lēmuma projektu Nr.671 (lēmums pielikumā).

48.

Nr.672 "Par izsoles noteikumu apstiprināšanu" ("Silenieki", Aknīstes pagasts)

Izskatīšanai iesniegts lēmuma projekts Nr.672 "Par izsoles noteikumu apstiprināšanu" ("Silenieki", Aknīstes pagasts).

Sagatavotājs Ilze Ieleja.

Skatīts 06.07.2023. Attīstības un tautsaimniecības komitejā.

Jēkabpils novada dome, balsojot ar 18 balsīm "Par" (Aigars Nitišs, Ainars Vasilis, Aivars Kraps, Aivars Vanags, Alfons Žuks, Andrejs Gavrilovs, Daina Kalve, Daina Vītola, Edvīns Meņķis, Elīna Serkova, Kaspars Štolnieks, Kārlis Stars, Leonīds Salcevičs, Māris Dimants, Māris Trušelis, Mārtiņš Svīlis, Raivis Ragainis, Valdis Vizulis), "Pret" – nav, "Atturas" – nav, **nolemj**:

apstiprināt lēmuma projektu Nr.672 (lēmums pielikumā).

49.

Nr.673 "Par nekustamā īpašuma atsavināšanas procesa uzsākšanu" ("Dzenīši", Aknīstes pagasts)

Izskatīšanai iesniegts lēmuma projekts Nr.673 "Par nekustamā īpašuma atsavināšanas procesa uzsākšanu" ("Dzenīši", Aknīstes pagasts).

Sagatavotājs Ilze Ieleja.

Skatīts 06.07.2023. Attīstības un tautsaimniecības komitejā.

Jēkabpils novada dome, balsojot ar 18 balsīm "Par" (Aigars Nitišs, Ainars Vasilis, Aivars Kraps, Aivars Vanags, Alfons Žuks, Andrejs Gavrilovs, Daina Kalve, Daina Vītola, Edvīns Meņķis, Elīna Serkova, Kaspars Štolnieks, Kārlis Stars, Leonīds Salcevičs, Māris Dimants, Māris Trušelis, Mārtiņš Svīlis, Raivis Ragainis, Valdis Vizulis), "Pret" – nav, "Atturas" – nav, **nolemj**:

apstiprināt lēmuma projektu Nr.673 (lēmums pielikumā).

50.

Nr.674 "Par nekustamā īpašuma atsavināšanas procesa uzsākšanu "Kastaņi "(Asares pagasts)

Izskatīšanai iesniegts lēmuma projekts Nr.674 "Par nekustamā īpašuma atsavināšanas procesa uzsākšanu "Kastaņi "(Asares pagasts).

Sagatavotājs Ilze Ieleja.

Skatīts 06.07.2023. Attīstības un tautsaimniecības komitejā.

Jēkabpils novada dome, balsojot ar 18 balsīm "Par" (Aigars Nitišs, Ainars Vasilis, Aivars Kraps, Aivars Vanags, Alfons Žuks, Andrejs Gavrilovs, Daina Kalve, Daina Vītola, Edvīns Meņķis, Elīna Serkova, Kaspars Štolnieks, Kārlis Stars, Leonīds Salcevičs, Māris Dimants, Māris Trušelis, Mārtiņš Svīlis, Raivis Ragainis, Valdis Vizulis), "Pret" – nav, "Atturas" – nav, **nolemj**:

apstiprināt lēmuma projektu Nr.674 (lēmums pielikumā).

51.

Nr.675 "Par nekustamā īpašuma atsavināšanas procesa uzsākšanu" (Aknīstes pagasts)

Izskatīšanai iesniegts lēmuma projekts Nr.675 "Par nekustamā īpašuma atsavināšanas procesa uzsākšanu" (Aknīstes pagasts).

Sagatavotājs Ilze Ieleja.

Skatīts 06.07.2023. Attīstības un tautsaimniecības komitejā.

Jautā A.Kraps par nomas līguma termiņu, tas ir līdz 2024. gada 31. decembrim.

Jautā E.Serkova - kādēļ tāda steidzamība?

Atbild I.Ieleja - atsavināšanas ierosinātājs ir pašvaldība, bija norādes, ka nav lietderīgi uzturēt 1/s teritorijas, tāds bija uzdevums no Attīstības pārvaldes - pārskatīt nomā esošus īpašumus, kurus var nodot atsavināšanai. Notiek deputātu diskusijas par nekustamo īpašumu atsavināšanas procesu.

Jēkabpils novada dome, balsojot ar 9 balsīm "Par" (Aigars Nitišs, Ainars Vasilis, Aivars Vanags, Alfons Žuks, Andrejs Gavrilovs, Daina Kalve, Kārlis Stars, Mārtiņš Svīlis, Raivis Ragainis),

"Pret" – 6 (Aivars Kraps, Elīna Serkova, Leonīds Salcevičs, Māris Dimants, Māris Trušelis, Valdis Vizulis), "Atturas" – 3 (Daina Vītola, Edvīns Meņķis, Kaspars Štolnieks), **nolemj:**
noraidīt lēmuma projektu Nr.675.

52.

Nr.676 "Par nekustamā īpašuma sadalīšanu un atsavināšanu Aknīstes pilsētā"

Izskatīšanai iesniegts lēmuma projekts Nr.676 "Par nekustamā īpašuma sadalīšanu un atsavināšanu Aknīstes pilsētā".

Sagatavotājs Ilze Ieleja.

Skatīts 06.07.2023. Attīstības un tautsaimniecības komitejā.

Jēkabpils novada dome, balsojot ar 18 balsīm "Par" (Aigars Nitišs, Ainars Vasilis, Aivars Kraps, Aivars Vanags, Alfons Žuks, Andrejs Gavrilovs, Daina Kalve, Daina Vītola, Edvīns Meņķis, Elīna Serkova, Kaspars Štolnieks, Kārlis Stars, Leonīds Salcevičs, Māris Dimants, Māris Trušelis, Mārtiņš Svīlis, Raivis Ragainis, Valdis Vizulis), "Pret" – nav, "Atturas" – nav, **nolemj:**

apstiprināt lēmuma projektu Nr.676 (lēmums pielikumā).

53.

Nr.677 "Par zemes īpašuma atsavināšanu Aknīstes pagastā"

Izskatīšanai iesniegts lēmuma projekts Nr.677 "Par zemes īpašuma atsavināšanu Aknīstes pagastā".

Sagatavotājs Ilze Ieleja.

Skatīts 06.07.2023. Attīstības un tautsaimniecības komitejā.

Jēkabpils novada dome, balsojot ar 17 balsīm "Par" (Aigars Nitišs, Ainars Vasilis, Aivars Kraps, Aivars Vanags, Alfons Žuks, Andrejs Gavrilovs, Daina Kalve, Daina Vītola, Edvīns Meņķis, Elīna Serkova, Kaspars Štolnieks, Kārlis Stars, Māris Dimants, Māris Trušelis, Mārtiņš Svīlis, Raivis Ragainis, Valdis Vizulis), "Pret" – nav, "Atturas" – 1 (Leonīds Salcevičs), **nolemj:**

apstiprināt lēmuma projektu Nr.677 (lēmums pielikumā).

54.

Nr.678 "Par nekustamā īpašuma "Ozol kroņi" atsavināšanu" (Asares pagasts)

Izskatīšanai iesniegts lēmuma projekts Nr.678 "Par nekustamā īpašuma "Ozol kroņi" atsavināšanu" (Asares pagasts).

Sagatavotājs Ilze Ieleja.

Skatīts 06.07.2023. Attīstības un tautsaimniecības komitejā.

Jēkabpils novada dome, balsojot ar 18 balsīm "Par" (Aigars Nitišs, Ainars Vasilis, Aivars Kraps, Aivars Vanags, Alfons Žuks, Andrejs Gavrilovs, Daina Kalve, Daina Vītola, Edvīns Meņķis,

Elīna Serkova, Kaspars Štolnieks, Kārlis Stars, Leonīds Salcevičs, Māris Dimants, Māris Trušelis, Mārtiņš Svīlis, Raivis Ragainis, Valdis Vizulis), "Pret" – nav, "Atturas" – nav, **nolemj**:
apstiprināt lēmuma projektu Nr.678 (lēmums pielikumā).

55.

Nr.679 "Par zemes īpašuma "Jaunvārpas "sadalīšanu un nosaukumu piešķiršanu Aknīstes pagastā"

Izskatīšanai iesniegts lēmuma projekts Nr.679 "Par zemes īpašuma "Jaunvārpas "sadalīšanu un nosaukumu piešķiršanu Aknīstes pagastā".

Sagatavotājs Ilze Ieleja.

Skatīts 06.07.2023. Attīstības un tautsaimniecības komitejā.

Jēkabpils novada dome, balsojot ar 18 balsīm "Par" (Aigars Nitišs, Ainars Vasilis, Aivars Kraps, Aivars Vanags, Alfons Žuks, Andrejs Gavrilovs, Daina Kalve, Daina Vītola, Edvīns Meņķis, Elīna Serkova, Kaspars Štolnieks, Kārlis Stars, Leonīds Salcevičs, Māris Dimants, Māris Trušelis, Mārtiņš Svīlis, Raivis Ragainis, Valdis Vizulis), "Pret" – nav, "Atturas" – nav, **nolemj**:
apstiprināt lēmuma projektu Nr.679 (lēmums pielikumā).

56.

Nr.680 "Par zemes nomas līguma noslēgšanu "Pagasta zeme", Aknīstes pagastā"

Izskatīšanai iesniegts lēmuma projekts Nr.680 "Par zemes nomas līguma noslēgšanu "Pagasta zeme", Aknīstes pagastā".

Sagatavotājs Ilze Ieleja.

Skatīts 06.07.2023. Attīstības un tautsaimniecības komitejā.

Jēkabpils novada dome, balsojot ar 18 balsīm "Par" (Aigars Nitišs, Ainars Vasilis, Aivars Kraps, Aivars Vanags, Alfons Žuks, Andrejs Gavrilovs, Daina Kalve, Daina Vītola, Edvīns Meņķis, Elīna Serkova, Kaspars Štolnieks, Kārlis Stars, Leonīds Salcevičs, Māris Dimants, Māris Trušelis, Mārtiņš Svīlis, Raivis Ragainis, Valdis Vizulis), "Pret" – nav, "Atturas" – nav, **nolemj**:
apstiprināt lēmuma projektu Nr.680 (lēmums pielikumā).

57.

Nr.681 "Par grozījumu pirkuma līgumā"

Izskatīšanai iesniegts lēmuma projekts Nr.681 "Par grozījumu pirkuma līgumā".

Sagatavotājs Ilze Ieleja.

Skatīts 06.07.2023. Attīstības un tautsaimniecības komitejā.

Jēkabpils novada dome, balsojot ar 18 balsīm "Par" (Aigars Nitišs, Ainars Vasilis, Aivars Kraps, Aivars Vanags, Alfons Žuks, Andrejs Gavrilovs, Daina Kalve, Daina Vītola, Edvīns Meņķis,

Elīna Serkova, Kaspars Štolnieks, Kārlis Stars, Leonīds Salcevičs, Māris Dimants, Māris Trušelis, Mārtiņš Svīlis, Raivis Ragainis, Valdis Vizulis), "Pret" – nav, "Atturas" – nav, **nolemj:**
apstiprināt lēmuma projektu Nr.681 (lēmums pielikumā).

58.

Nr.682 "Par nosacītās cenas apstiprināšanu un pirkuma līguma slēgšanu Dzirnava iela 3, Aknīste"

Izskatīšanai iesniegts lēmuma projekts Nr.682 "Par nosacītās cenas apstiprināšanu un pirkuma līguma slēgšanu Dzirnava iela 3, Aknīste".

Sagatavotājs Ilze Ieleja.

Skatīts 06.07.2023. Attīstības un tautsaimniecības komitejā.

Jēkabpils novada dome, balsojot ar 18 balsīm "Par" (Aigars Nitišs, Ainars Vasilis, Aivars Kraps, Aivars Vanags, Alfons Žuks, Andrejs Gavrilovs, Daina Kalve, Daina Vītola, Edvīns Meņķis, Elīna Serkova, Kaspars Štolnieks, Kārlis Stars, Leonīds Salcevičs, Māris Dimants, Māris Trušelis, Mārtiņš Svīlis, Raivis Ragainis, Valdis Vizulis), "Pret" – nav, "Atturas" – nav, **nolemj:**

apstiprināt lēmuma projektu Nr.682 (lēmums pielikumā).

59.

Nr.683 "Par izmaiņām nekustamā īpašuma Valsts kadastra informācijas sistēmā, nekustamo īpašumu ierakstīšanu zemesgrāmatā un atsavināšanu Gārsenes pagastā"

Izskatīšanai iesniegts lēmuma projekts Nr.683 "Par izmaiņām nekustamā īpašuma Valsts kadastra informācijas sistēmā, nekustamo īpašumu ierakstīšanu zemesgrāmatā un atsavināšanu Gārsenes pagastā".

Sagatavotājs Ilze Ieleja.

Skatīts 06.07.2023. Attīstības un tautsaimniecības komitejā.

Jēkabpils novada dome, balsojot ar 18 balsīm "Par" (Aigars Nitišs, Ainars Vasilis, Aivars Kraps, Aivars Vanags, Alfons Žuks, Andrejs Gavrilovs, Daina Kalve, Daina Vītola, Edvīns Meņķis, Elīna Serkova, Kaspars Štolnieks, Kārlis Stars, Leonīds Salcevičs, Māris Dimants, Māris Trušelis, Mārtiņš Svīlis, Raivis Ragainis, Valdis Vizulis), "Pret" – nav, "Atturas" – nav, **nolemj:**

apstiprināt lēmuma projektu Nr.683 (lēmums pielikumā).

60.

Nr.684 "Par tiesību piešķiršanu un atļaujas (administratīvā akta) izsniegšanu lauksaimniecībā izmantojamās zemes ierīkošanai mežā zemes vienībā ar kadastra apzīmējumu 56760030425, Mežāres pagastā"

Izskatīšanai iesniegts lēmuma projekts Nr.684 "Par tiesību piešķiršanu un atļaujas (administratīvā akta) izsniegšanu lauksaimniecībā izmantojamās zemes ierīkošanai mežā zemes vienībā ar kadastra apzīmējumu 56760030425, Mežāres pagastā".

Sagatavotājs Gunda Cērmūkša.

Skatīts 06.07.2023. Attīstības un tautsaimniecības komitejā.

Jēkabpils novada dome, balsojot ar 18 balsīm "Par" (Aigars Nitišs, Ainars Vasilis, Aivars Kraps, Aivars Vanags, Alfons Žuks, Andrejs Gavrilovs, Daina Kalve, Daina Vītola, Edvīns Meņķis, Elīna Serkova, Kaspars Štolnieks, Kārlis Stars, Leonīds Salcevičs, Māris Dimants, Māris Trušelis, Mārtiņš Svilis, Raivis Ragainis, Valdis Vizulis), "Pret" – nav, "Atturas" – nav, **nolemj**:

apstiprināt lēmuma projektu Nr.684 (lēmums pielikumā).

61.

Nr.685 "Par izsoles noteikumu apstiprināšanu" ("Kalniņi", Dignājas pagasts)

Izskatīšanai iesniegts lēmuma projekts Nr.685 "Par izsoles noteikumu apstiprināšanu" ("Kalniņi", Dignājas pagasts).

Sagatavotājs Viktorija Rāviņa.

Skatīts 06.07.2023. Attīstības un tautsaimniecības komitejā.

Jēkabpils novada dome, balsojot ar 18 balsīm "Par" (Aigars Nitišs, Ainars Vasilis, Aivars Kraps, Aivars Vanags, Alfons Žuks, Andrejs Gavrilovs, Daina Kalve, Daina Vītola, Edvīns Meņķis, Elīna Serkova, Kaspars Štolnieks, Kārlis Stars, Leonīds Salcevičs, Māris Dimants, Māris Trušelis, Mārtiņš Svilis, Raivis Ragainis, Valdis Vizulis), "Pret" – nav, "Atturas" – nav, **nolemj**:

apstiprināt lēmuma projektu Nr.685 (lēmums pielikumā).

62.

Nr.686 "Par izsoles noteikumu apstiprināšanu" ("Cīrulīši", Rubenes pagasts)

Izskatīšanai iesniegts lēmuma projekts Nr.686 "Par izsoles noteikumu apstiprināšanu" ("Cīrulīši", Rubenes pagasts).

Sagatavotājs Viktorija Rāviņa.

Skatīts 06.07.2023. Attīstības un tautsaimniecības komitejā.

Jēkabpils novada dome, balsojot ar 18 balsīm "Par" (Aigars Nitišs, Ainars Vasilis, Aivars Kraps, Aivars Vanags, Alfons Žuks, Andrejs Gavrilovs, Daina Kalve, Daina Vītola, Edvīns Meņķis, Elīna Serkova, Kaspars Štolnieks, Kārlis Stars, Leonīds Salcevičs, Māris Dimants, Māris Trušelis, Mārtiņš Svilis, Raivis Ragainis, Valdis Vizulis), "Pret" – nav, "Atturas" – nav, **nolemj**:

apstiprināt lēmuma projektu Nr.686 (lēmums pielikumā).

63.

Nr.687 "Par zemes domājamās daļas nodošanu īpašumā bez atlīdzības" (Zaļā iela 3-6, Zasa, Zasas pagasts)

Izskatīšanai iesniegts lēmuma projekts Nr.687 "Par zemes domājamās daļas nodošanu īpašumā bez atlīdzības" (Zaļā iela 3-6, Zasa, Zasas pagasts).

Sagatavotājs Viktorija Rāviņa.

Skatīts 06.07.2023. Attīstības un tautsaimniecības komitejā.

Jēkabpils novada dome, balsojot ar 18 balsīm "Par" (Aigars Nitišs, Ainars Vasilis, Aivars Kraps, Aivars Vanags, Alfons Žuks, Andrejs Gavrilovs, Daina Kalve, Daina Vītola, Edvīns Meņķis, Elīna Serkova, Kaspars Štolnieks, Kārlis Stars, Leonīds Salcevičs, Māris Dimants, Māris Trušelis, Mārtiņš Svīlis, Raivis Ragainis, Valdis Vizulis), "Pret" – nav, "Atturas" – nav, **nolemj**:

apstiprināt lēmuma projektu Nr.687 (lēmums pielikumā).

64.

Nr.688 "Par grozījumiem Jēkabpils novada domes 24.03.2022. lēmumā Nr.273 "Par nekustamā īpašuma ierakstīšanu zemesgrāmatā un atsavināšanu (Atašienes pagasts)"

Izskatīšanai iesniegts lēmuma projekts Nr.688 "Par grozījumiem Jēkabpils novada domes 24.03.2022. lēmumā Nr.273 "Par nekustamā īpašuma ierakstīšanu zemesgrāmatā un atsavināšanu (Atašienes pagasts)"

Sagatavotājs Viktorija Rāviņa.

Skatīts 06.07.2023. Attīstības un tautsaimniecības komitejā.

Jēkabpils novada dome, balsojot ar 18 balsīm "Par" (Aigars Nitišs, Ainars Vasilis, Aivars Kraps, Aivars Vanags, Alfons Žuks, Andrejs Gavrilovs, Daina Kalve, Daina Vītola, Edvīns Meņķis, Elīna Serkova, Kaspars Štolnieks, Kārlis Stars, Leonīds Salcevičs, Māris Dimants, Māris Trušelis, Mārtiņš Svīlis, Raivis Ragainis, Valdis Vizulis), "Pret" – nav, "Atturas" – nav, **nolemj**:

apstiprināt lēmuma projektu Nr.688 (lēmums pielikumā).

65.

Nr.689 "Par izsoles noteikumu apstiprināšanu" ("Augustiņi", Atašienes pagasts)

Izskatīšanai iesniegts lēmuma projekts Nr.689 "Par izsoles noteikumu apstiprināšanu" ("Augustiņi", Atašienes pagasts).

Sagatavotājs Viktorija Rāviņa.

Skatīts 06.07.2023. Attīstības un tautsaimniecības komitejā.

Jēkabpils novada dome, balsojot ar 18 balsīm "Par" (Aigars Nitišs, Ainars Vasilis, Aivars Kraps, Aivars Vanags, Alfons Žuks, Andrejs Gavrilovs, Daina Kalve, Daina Vītola, Edvīns Meņķis, Elīna Serkova, Kaspars Štolnieks, Kārlis Stars, Leonīds Salcevičs, Māris Dimants, Māris Trušelis, Mārtiņš Svīlis, Raivis Ragainis, Valdis Vizulis), "Pret" – nav, "Atturas" – nav, **nolemj**:

apstiprināt lēmuma projektu Nr.689 (lēmums pielikumā).

66.

Nr.690 "Par nekustamā īpašuma ierakstīšanu zemesgrāmatā un atsavināšanu" ("Pakalnes ferma", Kalna pagasts)

Izskatīšanai iesniegts lēmuma projekts Nr.690 "Par nekustamā īpašuma ierakstīšanu zemesgrāmatā un atsavināšanu" ("Pakalnes ferma", Kalna pagasts).

Sagatavotājs Viktorija Rāviņa.

Skatīts 06.07.2023. Attīstības un tautsaimniecības komitejā.

Jēkabpils novada dome, balsojot ar 17 balsīm "Par" (Aigars Nitišs, Ainars Vasilis, Aivars Kraps, Aivars Vanags, Alfons Žuks, Andrejs Gavrilovs, Daina Kalve, Daina Vītola, Edvīns Meņķis, Elīna Serkova, Kārlis Stars, Leonīds Salcevičs, Māris Dimants, Māris Trušelis, Mārtiņš Svilis, Raivis Ragainis, Valdis Vizulis), "Pret" – nav, "Atturas" – nav, balsojumā nepiedalās Kaspars Štolnieks, **nolemj:**

apstiprināt lēmuma projektu Nr.690 (lēmums pielikumā).

67.

Nr.691 "Par nekustamā īpašuma ierakstīšanu zemesgrāmatā un atsavināšanas procesa uzsākšanu" (Aldaunes iela 3-8, Ābeļu pagasts)

Izskatīšanai iesniegts lēmuma projekts Nr.691 "Par nekustamā īpašuma ierakstīšanu zemesgrāmatā un atsavināšanas procesa uzsākšanu" (Aldaunes iela 3-8, Ābeļu pagasts).

Sagatavotājs Viktorija Rāviņa.

Skatīts 06.07. 2023. Attīstības un tautsaimniecības komitejā

Jēkabpils novada dome, balsojot ar 18 balsīm "Par" (Aigars Nitišs, Ainars Vasilis, Aivars Kraps, Aivars Vanags, Alfons Žuks, Andrejs Gavrilovs, Daina Kalve, Daina Vītola, Edvīns Meņķis, Elīna Serkova, Kaspars Štolnieks, Kārlis Stars, Leonīds Salcevičs, Māris Dimants, Māris Trušelis, Mārtiņš Svilis, Raivis Ragainis, Valdis Vizulis), "Pret" – nav, "Atturas" – nav, **nolemj:**

apstiprināt lēmuma projektu Nr.691 (lēmums pielikumā).

68.

Nr.692 "Par nekustamā īpašuma nodošanu atsavināšanai" ("Smilgas", Dignājas pagasts)

Izskatīšanai iesniegts lēmuma projekts Nr.692 "Par nekustamā īpašuma nodošanu atsavināšanai" ("Smilgas", Dignājas pagasts).

Sagatavotājs Viktorija Rāviņa.

Jēkabpils novada dome, balsojot ar 18 balsīm "Par" (Aigars Nitišs, Ainars Vasilis, Aivars Kraps, Aivars Vanags, Alfons Žuks, Andrejs Gavrilovs, Daina Kalve, Daina Vītola, Edvīns Meņķis,

Elīna Serkova, Kaspars Štolnieks, Kārlis Stars, Leonīds Salcevičs, Māris Dimants, Māris Trušelis, Mārtiņš Svīlis, Raivis Ragainis, Valdis Vizulis), "Pret" – nav, "Atturas" – nav, **nolemj:**
apstiprināt lēmuma projektu Nr.692 (lēmums pielikumā).

69.

Nr.693 "Par zemes nomas līguma noslēgšanu" ("Bērzāres", Leimaņu pagasts)

Izskatīšanai iesniegts lēmuma projekts Nr.693 "Par zemes nomas līguma noslēgšanu" ("Bērzāres", Leimaņu pagasts).

Sagatavotājs Viktorija Rāviņa.

Skatīts 06.07.2023. Attīstības un tautsaimniecības komitejā.

Jēkabpils novada dome, balsojot ar 18 balsīm "Par" (Aigars Nitišs, Ainars Vasilis, Aivars Kraps, Aivars Vanags, Alfons Žuks, Andrejs Gavrilovs, Daina Kalve, Daina Vītola, Edvīns Meņķis, Elīna Serkova, Kaspars Štolnieks, Kārlis Stars, Leonīds Salcevičs, Māris Dimants, Māris Trušelis, Mārtiņš Svīlis, Raivis Ragainis, Valdis Vizulis), "Pret" – nav, "Atturas" – nav, **nolemj:**

apstiprināt lēmuma projektu Nr.693 (lēmums pielikumā).

70.

Nr.694 "Par dzīvokļu īpašumu atsavināšanu (Jēkabpils novadā)"

Izskatīšanai iesniegts lēmuma projekts Nr.694 "Par dzīvokļu īpašumu atsavināšanu (Jēkabpils novadā)".

Sagatavotājs Marta Kolpakova, Viktorija Rāviņa.

Skatīts 06.07.2023. Attīstības un tautsaimniecības komitejā.

Jēkabpils novada dome, balsojot ar 18 balsīm "Par" (Aigars Nitišs, Ainars Vasilis, Aivars Kraps, Aivars Vanags, Alfons Žuks, Andrejs Gavrilovs, Daina Kalve, Daina Vītola, Edvīns Meņķis, Elīna Serkova, Kaspars Štolnieks, Kārlis Stars, Leonīds Salcevičs, Māris Dimants, Māris Trušelis, Mārtiņš Svīlis, Raivis Ragainis, Valdis Vizulis), "Pret" – nav, "Atturas" – nav, **nolemj:**

apstiprināt lēmuma projektu Nr.694 (lēmums pielikumā).

71.

Nr.695 "Par neapdzīvojamo telpu nomas līguma izbeigšanu" (Gobas, Sēlija, Sēlpils pag., Susējas iela 20-42, Sala, Salas pag., "Dunavas skola", Dunava, Dunavas pag.)

Izskatīšanai iesniegts lēmuma projekts Nr.695 "Par neapdzīvojamo telpu nomas līguma izbeigšanu" (Gobas, Sēlija, Sēlpils pag., Susējas iela 20-42, Sala, Salas pag., "Dunavas skola", Dunava, Dunavas pag.).

Sagatavotājs Ingrīda Gādmane, Viktorija Rāviņa.

Skatīts 06.07.2023. Attīstības un tautsaimniecības komitejā.

Jēkabpils novada dome, balsojot ar 18 balsīm "Par" (Aigars Nitišs, Ainars Vasilis, Aivars Kraps, Aivars Vanags, Alfons Žuks, Andrejs Gavrilovs, Daina Kalve, Daina Vītola, Edvīns Meņķis, Elīna Serkova, Kaspars Štolnieks, Kārlis Stars, Leonīds Salcevičs, Māris Dimants, Māris Trušelis, Mārtiņš Svilis, Raivis Ragainis, Valdis Vizulis), "Pret" – nav, "Atturas" – nav, **nolemj**:
apstiprināt lēmuma projektu Nr.695 (lēmums pielikumā).

72.

Nr.696 "Par nosacītās cenas apstiprināšanu un pirkuma līguma slēgšanu" (Jaunbaloži, Sēlpils pag.)

Izskatīšanai iesniegts lēmuma projekts Nr.696 "Par nosacītās cenas apstiprināšanu un pirkuma līguma slēgšanu" (Jaunbaloži, Sēlpils pag.).

Sagatavotājs Ingrīda Gādmane.

Skatīts 06.07.2023. Attīstības un tautsaimniecības komitejā.

Jēkabpils novada dome, balsojot ar 18 balsīm "Par" (Aigars Nitišs, Ainars Vasilis, Aivars Kraps, Aivars Vanags, Alfons Žuks, Andrejs Gavrilovs, Daina Kalve, Daina Vītola, Edvīns Meņķis, Elīna Serkova, Kaspars Štolnieks, Kārlis Stars, Leonīds Salcevičs, Māris Dimants, Māris Trušelis, Mārtiņš Svilis, Raivis Ragainis, Valdis Vizulis), "Pret" – nav, "Atturas" – nav, **nolemj**:
apstiprināt lēmuma projektu Nr.696 (lēmums pielikumā).

73.

Nr.697 "Par izsoles noteikumu apstiprināšanu" (Kumelītes, Salas pag.)

Izskatīšanai iesniegts lēmuma projekts Nr.697 "Par izsoles noteikumu apstiprināšanu" (Kumelītes, Salas pag.).

Sagatavotājs Ingrīda Gādmane.

Skatīts 06.07.2023. Attīstības un tautsaimniecības komitejā.

Jēkabpils novada dome, balsojot ar 18 balsīm "Par" (Aigars Nitišs, Ainars Vasilis, Aivars Kraps, Aivars Vanags, Alfons Žuks, Andrejs Gavrilovs, Daina Kalve, Daina Vītola, Edvīns Meņķis, Elīna Serkova, Kaspars Štolnieks, Kārlis Stars, Leonīds Salcevičs, Māris Dimants, Māris Trušelis, Mārtiņš Svilis, Raivis Ragainis, Valdis Vizulis), "Pret" – nav, "Atturas" – nav, **nolemj**:
apstiprināt lēmuma projektu Nr.697 (lēmums pielikumā).

74.

Nr.698 "Par izsoles noteikumu apstiprināšanu" (Klajumi, Salas pag.)

Izskatīšanai iesniegts lēmuma projekts Nr.698 "Par izsoles noteikumu apstiprināšanu" (Klajumi, Salas pag.).

Sagatavotājs Ingrīda Gādmane.

Skatīts 06.07.2023. Attīstības un tautsaimniecības komitejā.

Jēkabpils novada dome, balsojot ar 18 balsīm "Par" (Aigars Nitišs, Ainars Vasilis, Aivars Kraps, Aivars Vanags, Alfons Žuks, Andrejs Gavrilovs, Daina Kalve, Daina Vītola, Edvīns Meņķis, Elīna Serkova, Kaspars Štolnieks, Kārlis Stars, Leonīds Salcevičs, Māris Dimants, Māris Trušelis, Mārtiņš Svilis, Raivis Ragainis, Valdis Vizulis), "Pret" – nav, "Atturas" – nav, **nolemj**:
apstiprināt lēmuma projektu Nr.698 (lēmums pielikumā).

75.

Nr.699 "Par dzīvokļa īpašuma ierakstīšanu zemesgrāmatā un atsavināšanas procesa uzsākšanu" (Biržu iela 4-11, Birži, Salas pag., Nameja iela 36A-71, Jēkabpils)

Izskatīšanai iesniegts lēmuma projekts Nr.699 "Par dzīvokļa īpašuma ierakstīšanu zemesgrāmatā un atsavināšanas procesa uzsākšanu" (Biržu iela 4-11, Birži, Salas pag., Nameja iela 36A-71, Jēkabpils).
Sagatavotājs Ingrīda Gādmane.

Skatīts 06.07. 2023. Attīstības un tautsaimniecības komitejā

Jēkabpils novada dome, balsojot ar 18 balsīm "Par" (Aigars Nitišs, Ainars Vasilis, Aivars Kraps, Aivars Vanags, Alfons Žuks, Andrejs Gavrilovs, Daina Kalve, Daina Vītola, Edvīns Meņķis, Elīna Serkova, Kaspars Štolnieks, Kārlis Stars, Leonīds Salcevičs, Māris Dimants, Māris Trušelis, Mārtiņš Svilis, Raivis Ragainis, Valdis Vizulis), "Pret" – nav, "Atturas" – nav, **nolemj**:
apstiprināt lēmuma projektu Nr.699 (lēmums pielikumā).

76.

Nr.700 "Par nekustamā īpašuma ierakstīšanu zemesgrāmatā un nodošanu atsavināšanai" (D/s Automobīlists Nr. 5/4-6, Salas pagasts)

Izskatīšanai iesniegts lēmuma projekts Nr.700 "Par nekustamā īpašuma ierakstīšanu zemesgrāmatā un nodošanu atsavināšanai" (D/s Automobīlists Nr. 5/4-6, Salas pagasts).
Sagatavotājs Ingrīda Gādmane.

Skatīts 06.07.2023. Attīstības un tautsaimniecības komitejā.

Jēkabpils novada dome, balsojot ar 18 balsīm "Par" (Aigars Nitišs, Ainars Vasilis, Aivars Kraps, Aivars Vanags, Alfons Žuks, Andrejs Gavrilovs, Daina Kalve, Daina Vītola, Edvīns Meņķis, Elīna Serkova, Kaspars Štolnieks, Kārlis Stars, Leonīds Salcevičs, Māris Dimants, Māris Trušelis, Mārtiņš Svilis, Raivis Ragainis, Valdis Vizulis), "Pret" – nav, "Atturas" – nav, **nolemj**:
apstiprināt lēmuma projektu Nr.700 (lēmums pielikumā).

77.

Nr.701 "Par dzīvokļa īpašuma ierakstīšanu zemesgrāmatā un atsavināšanas procesa uzsākšanu Jēkabpilī"

Izskatīšanai iesniegts lēmuma projekts Nr.701 "Par dzīvokļa īpašuma ierakstīšanu zemesgrāmatā un atsavināšanas procesa uzsākšanu Jēkabpilī".

Sagatavotājs Santa Ozoliņa.

Skatīts 06.07. Attīstības un tautsaimniecības komitejā

Jēkabpils novada dome, balsojot ar 18 balsīm "Par" (Aigars Nitišs, Ainars Vasilis, Aivars Kraps, Aivars Vanags, Alfons Žuks, Andrejs Gavrilovs, Daina Kalve, Daina Vītola, Edvīns Meņķis, Elīna Serkova, Kaspars Štolnieks, Kārlis Stars, Leonīds Salcevičs, Māris Dimants, Māris Trušelis, Mārtiņš Svilis, Raivis Ragainis, Valdis Vizulis), "Pret" – nav, "Atturas" – nav, **nolemj**:

apstiprināt lēmuma projektu Nr.701 (lēmums pielikumā).

78.

IZŅEMTS NO DARBA KĀRTĪBAS Nr.702 "Par otrās izsoles atzīšanu par nenotikušu un trešās izsoles rīkošanu" (Jūlija iela 13C, Jēkabpils)

Izskatīšanai iesniegts lēmuma projekts Nr.702 "Par otrās izsoles atzīšanu par nenotikušu un trešās izsoles rīkošanu" (Jūlija iela 13C, Jēkabpils).

Sagatavotājs Santa Lazare.

Skatīts 06.07.2023. Attīstības un tautsaimniecības komitejā.

E.Serkova norāda, ka Attīstības komitejā bija cita redakcija, uz domes sēdi - savādāka redakcija.

R. Ragainis informē, ka tiks pieprasīti skaidrojumi par šo situāciju.

Priekšlikumu iesniedza Raivis Ragainis:

“Izņemt jautājumu no darba kārtības.”

R.Ragainis aicina balsot par iesniegto priekšlikumu.

Jēkabpils novada dome, atklāti balsojot ar 18 balsīm "Par" (Aigars Nitišs, Ainars Vasilis, Aivars Kraps, Aivars Vanags, Alfons Žuks, Andrejs Gavrilovs, Daina Kalve, Daina Vītola, Edvīns Meņķis, Elīna Serkova, Kaspars Štolnieks, Kārlis Stars, Leonīds Salcevičs, Māris Dimants, Māris Trušelis, Mārtiņš Svilis, Raivis Ragainis, Valdis Vizulis), "Pret" – nav, "Atturas" – nav, **nolemj**:

priekšlikums

“Izņemt jautājumu no darba kārtības” **apstiprināts**.

79.

Nr.703 "Par nekustamā īpašuma atsavināšanu" (Latgales iela 4A, Jēkabpils)

Izskatīšanai iesniegts lēmuma projekts Nr.703 "Par nekustamā īpašuma atsavināšanu" (Latgales iela 4A, Jēkabpils).

Sagatavotājs Santa Lazare.

Skatīts 06.07.2023. Attīstības un tautsaimniecības komitejā.

Jēkabpils novada dome, balsojot ar 18 balsīm "Par" (Aigars Nitišs, Ainars Vasilis, Aivars Kraps, Aivars Vanags, Alfons Žuks, Andrejs Gavrilovs, Daina Kalve, Daina Vītola, Edvīns Meņķis, Elīna Serkova, Kaspars Štolnieks, Kārlis Stars, Leonīds Salcevičs, Māris Dimants, Māris Trušelis, Mārtiņš Svilis, Raivis Ragainis, Valdis Vizulis), "Pret" – nav, "Atturas" – nav, **nolemj:**
apstiprināt lēmuma projektu Nr.703 (lēmums pielikumā).

80.

Nr.704 "Par nekustamā īpašuma atsavināšanu" (Ventas ielas starpgabals, Jēkabpils)

Izskatīšanai iesniegts lēmuma projekts Nr.704 "Par nekustamā īpašuma atsavināšanu" (Ventas ielas starpgabals, Jēkabpils).

Sagatavotājs Santa Lazare.

Skatīts 06.07.2023. Attīstības un tautsaimniecības komitejā.

Jēkabpils novada dome, balsojot ar 18 balsīm "Par" (Aigars Nitišs, Ainars Vasilis, Aivars Kraps, Aivars Vanags, Alfons Žuks, Andrejs Gavrilovs, Daina Kalve, Daina Vītola, Edvīns Meņķis, Elīna Serkova, Kaspars Štolnieks, Kārlis Stars, Leonīds Salcevičs, Māris Dimants, Māris Trušelis, Mārtiņš Svilis, Raivis Ragainis, Valdis Vizulis), "Pret" – nav, "Atturas" – nav, **nolemj:**
apstiprināt lēmuma projektu Nr.704 (lēmums pielikumā).

Domes sēdes vadītājs R. Ragainis paziņo par sēdes pārtraukumu uz 7 minūtēm - no plkst. 11.33 līdz plkst. 11.40.

81.

Nr.705 "Par nekustamā īpašuma atsavināšanu" (Ceriņu iela 7, Jēkabpils)

Izskatīšanai iesniegts lēmuma projekts Nr.705 "Par nekustamā īpašuma atsavināšanu" (Ceriņu iela 7, Jēkabpils).

Sagatavotājs Santa Lazare.

Skatīts 06.07.2023. Attīstības un tautsaimniecības komitejā.

Jēkabpils novada dome, balsojot ar 16 balsīm "Par" (Aigars Nitišs, Aivars Kraps, Aivars Vanags, Alfons Žuks, Andrejs Gavrilovs, Daina Kalve, Daina Vītola, Edvīns Meņķis, Elīna Serkova, Kaspars Štolnieks, Kārlis Stars, Leonīds Salcevičs, Māris Dimants, Māris Trušelis, Raivis Ragainis, Valdis Vizulis), "Pret" – nav, "Atturas" – nav, balsojumā nepiedalās Ainars Vasilis un Mārtiņš Svilis, **nolemj:**

apstiprināt lēmuma projektu Nr.705 (lēmums pielikumā).

82.

IZŅEMTS NO DARBA KĀRTĪBAS Nr.706 "Par būves piespiedu sakārtošanu" (Rīgas iela 157, Jēkabpils)

83.

Nr.707 "Par atsavināšanas ierosinājuma izskatīšanu"

Izskatīšanai iesniegts lēmuma projekts Nr.707 "Par atsavināšanas ierosinājuma izskatīšanu".

Sagatavotājs Santa Lazare.

Skatīts 04.07. Attīstības un tautsaimniecības komiteja

Jēkabpils novada dome, balsojot ar 16 balsīm "Par" (Aigars Nitišs, Aivars Kraps, Aivars Vanags, Alfons Žuks, Andrejs Gavrilovs, Daina Kalve, Daina Vītola, Edvīns Meņķis, Elīna Serkova, Kaspars Štolnieks, Kārlis Stars, Leonīds Salcevičs, Māris Dimants, Māris Trušelis, Raivis Ragainis, Valdis Vizulis), "Pret" – nav, "Atturas" – nav, balsojumā nepiedalās Ainars Vasilis un Mārtiņš Svilis, **nolemj:**

apstiprināt lēmuma projektu Nr.707 (lēmums pielikumā).

84.

Nr.708 "Par pirmās izsoles atzīšanu par nenotikušu un otrās izsoles rīkošanu (Draudzības aleja 26-22, Jēkabpils)"

Izskatīšanai iesniegts lēmuma projekts Nr.708 "Par pirmās izsoles atzīšanu par nenotikušu un otrās izsoles rīkošanu (Draudzības aleja 26-22, Jēkabpils)".

Sagatavotājs Marta Kolpakova.

Skatīts 06.07.2023. Attīstības un tautsaimniecības komitejā.

Jēkabpils novada dome, balsojot ar 16 balsīm "Par" (Aigars Nitišs, Aivars Kraps, Aivars Vanags, Alfons Žuks, Andrejs Gavrilovs, Daina Kalve, Daina Vītola, Edvīns Meņķis, Elīna Serkova, Kaspars Štolnieks, Kārlis Stars, Leonīds Salcevičs, Māris Dimants, Māris Trušelis, Raivis Ragainis, Valdis Vizulis), "Pret" – nav, "Atturas" – nav, balsojumā nepiedalās Ainars Vasilis un Mārtiņš Svilis, **nolemj:**

apstiprināt lēmuma projektu Nr.708 (lēmums pielikumā).

85.

Nr.709 "Par pirmās izsoles atzīšanu par nenotikušu un otrās izsoles rīkošanu (Slimnīcas iela 12-17, Jēkabpils)"

Izskatīšanai iesniegts lēmuma projekts Nr.709 "Par pirmās izsoles atzīšanu par nenotikušu un otrās izsoles rīkošanu (Slimnīcas iela 12-17, Jēkabpils)".

Sagatavotājs Marta Kolpakova.

Skatīts 06.07.2023. Attīstības un tautsaimniecības komitejā.

Jēkabpils novada dome, balsojot ar 17 balsīm "Par" (Aigars Nitišs, Ainars Vasilis, Aivars Kraps, Aivars Vanags, Alfons Žuks, Andrejs Gavrilovs, Daina Kalve, Daina Vītola, Edvīns Meņķis,

Elīna Serkova, Kaspars Štolnieks, Kārlis Stars, Leonīds Salcevičs, Māris Dimants, Māris Trušelis, Raivis Ragainis, Valdis Vizulis), "Pret" – nav, "Atturas" – nav, balsojumā nepiedalās Mārtiņš Svilis, **nolemj:**

apstiprināt lēmuma projektu Nr.709 (lēmums pielikumā).

86.

Nr.710 "Par daudzdzīvokļu dzīvojamās mājas Celtnieku ielā 5C, Jēkabpilī, Jēkabpils novadā, uz pašvaldības dzīvokļu īpašumiem attiecināmas aizdevuma daļas samaksu"

Izskatīšanai iesniegts lēmuma projekts Nr.710 "Par daudzdzīvokļu dzīvojamās mājas Celtnieku ielā 5C, Jēkabpilī, Jēkabpils novadā, uz pašvaldības dzīvokļu īpašumiem attiecināmas aizdevuma daļas samaksu".

Sagatavotājs Marta Kolpakova.

Skatīts 06.07.2023. Attīstības un tautsaimniecības komitejā.

Jautā A.Kraps par situāciju ar norēķiniem ar Namu pārvaldi.

Atbild A.Vasilis un R.Ragainis. Notiek diskusijas par īres maksu un rēķinu iekasēšanu.

Jēkabpils novada dome, balsojot ar 17 balsīm "Par" (Aigars Nitišs, Ainars Vasilis, Aivars Kraps, Alfons Žuks, Andrejs Gavrilovs, Daina Kalve, Daina Vītola, Edvīns Meņķis, Elīna Serkova, Kaspars Štolnieks, Kārlis Stars, Leonīds Salcevičs, Māris Dimants, Māris Trušelis, Mārtiņš Svilis, Raivis Ragainis, Valdis Vizulis), "Pret" – nav, "Atturas" – 1 (Aivars Vanags), **nolemj:**

apstiprināt lēmuma projektu Nr.410 (lēmums pielikumā).

87.

Nr.711 "Par daudzdzīvokļu dzīvojamās mājas Rīgas ielā 104, Jēkabpilī, Jēkabpils novadā, uz pašvaldības dzīvokļu īpašumiem attiecināmas aizdevuma daļas samaksu"

Izskatīšanai iesniegts lēmuma projekts Nr.711 "Par daudzdzīvokļu dzīvojamās mājas Rīgas ielā 104, Jēkabpilī, Jēkabpils novadā, uz pašvaldības dzīvokļu īpašumiem attiecināmas aizdevuma daļas samaksu".

Sagatavotājs Marta Kolpakova.

Skatīts 06.07 Attīstības un tautsaimniecības komitejā

Jēkabpils novada dome, balsojot ar 17 balsīm "Par" (Aigars Nitišs, Ainars Vasilis, Aivars Kraps, Alfons Žuks, Andrejs Gavrilovs, Daina Kalve, Daina Vītola, Edvīns Meņķis, Elīna Serkova, Kaspars Štolnieks, Kārlis Stars, Leonīds Salcevičs, Māris Dimants, Māris Trušelis, Mārtiņš Svilis, Raivis Ragainis, Valdis Vizulis), "Pret" – nav, "Atturas" – 1 (Aivars Vanags), **nolemj:**

apstiprināt lēmuma projektu Nr.711 (lēmums pielikumā).

88.

Nr.712 "Par dzīvojamās mājas Brīvības ielā 18, Jēkabpilī, Jēkabpils novadā pārvaldīšanas un apsaimniekošanas tiesību nodošanu"

Izskatīšanai iesniegts lēmuma projekts Nr.712 "Par dzīvojamās mājas Brīvības ielā 18, Jēkabpilī, Jēkabpils novadā pārvaldīšanas un apsaimniekošanas tiesību nodošanu".

Sagatavotājs Marta Kolpakova.

Skatīts 06.07.2023. Attīstības un tautsaimniecības komitejā.

Jēkabpils novada dome, balsojot ar 18 balsīm "Par" (Aigars Nitišs, Ainars Vasilis, Aivars Kraps, Aivars Vanags, Alfons Žuks, Andrejs Gavrilovs, Daina Kalve, Daina Vītola, Edvīns Meņķis, Elīna Serkova, Kaspars Štolnieks, Kārlis Stars, Leonīds Salcevičs, Māris Dimants, Māris Trušelis, Mārtiņš Svīlis, Raivis Ragainis, Valdis Vizulis), "Pret" – nav, "Atturas" – nav, **nolemj**:

apstiprināt lēmuma projektu Nr.712 (lēmums pielikumā).

89.

Nr.713 "Par izsoles noteikumu apstiprināšanu (Slimnīcas iela 1-4, Jēkabpils pilsēta)"

Izskatīšanai iesniegts lēmuma projekts Nr.713 "Par izsoles noteikumu apstiprināšanu (Slimnīcas iela 1-4, Jēkabpils pilsēta)".

Sagatavotājs Marta Kolpakova.

Skatīts 06.07.2023. Attīstības un tautsaimniecības komitejā.

Jēkabpils novada dome, balsojot ar 18 balsīm "Par" (Aigars Nitišs, Ainars Vasilis, Aivars Kraps, Aivars Vanags, Alfons Žuks, Andrejs Gavrilovs, Daina Kalve, Daina Vītola, Edvīns Meņķis, Elīna Serkova, Kaspars Štolnieks, Kārlis Stars, Leonīds Salcevičs, Māris Dimants, Māris Trušelis, Mārtiņš Svīlis, Raivis Ragainis, Valdis Vizulis), "Pret" – nav, "Atturas" – nav, **nolemj**:

apstiprināt lēmuma projektu Nr.713 (lēmums pielikumā).

90.

Nr.714 "Par izsoles noteikumu apstiprināšanu ("Veldres"-10, Vandāni, Dignājas pagasts, Jēkabpils novads)

Izskatīšanai iesniegts lēmuma projekts Nr.714 "Par izsoles noteikumu apstiprināšanu ("Veldres"-10, Vandāni, Dignājas pagasts, Jēkabpils novads).

Sagatavotājs Marta Kolpakova.

Skatīts 06.07.2023. Attīstības un tautsaimniecības komitejā.

Jēkabpils novada dome, balsojot ar 18 balsīm "Par" (Aigars Nitišs, Ainars Vasilis, Aivars Kraps, Aivars Vanags, Alfons Žuks, Andrejs Gavrilovs, Daina Kalve, Daina Vītola, Edvīns Meņķis, Elīna Serkova, Kaspars Štolnieks, Kārlis Stars, Leonīds Salcevičs, Māris Dimants, Māris Trušelis, Mārtiņš Svīlis, Raivis Ragainis, Valdis Vizulis), "Pret" – nav, "Atturas" – nav, **nolemj**:

apstiprināt lēmuma projektu Nr.714 (lēmums pielikumā).

91.

Nr.715 "Par grozījumiem pirkuma līgumā, Ozolu iela 20 - 3, Jēkabpils"

Izskatīšanai iesniegts lēmuma projekts Nr.715 "Par grozījumiem pirkuma līgumā, Ozolu iela 20 - 3, Jēkabpils".

Sagatavotājs Lauma Bondare - Heisele.

Skatīts 06.07.2023. Attīstības un tautsaimniecības komitejā.

Jēkabpils novada dome, balsojot ar 18 balsīm "Par" (Aigars Nitišs, Ainars Vasilis, Aivars Kraps, Aivars Vanags, Alfons Žuks, Andrejs Gavrilovs, Daina Kalve, Daina Vītola, Edvīns Meņķis, Elīna Serkova, Kaspars Štolnieks, Kārlis Stars, Leonīds Salcevičs, Māris Dimants, Māris Trušelis, Mārtiņš Svīlis, Raivis Ragainis, Valdis Vizulis), "Pret" – nav, "Atturas" – nav, **nolemj**:

apstiprināt lēmuma projektu Nr.715 (lēmums pielikumā).

92.

Nr.716 "Par līdzfinansējuma piešķiršanu daudzdzīvokļu dzīvojamās mājas piesaistītā zemesgabala Brīvības ielā 5A, Jēkabpilī labiekārtošanai"

Izskatīšanai iesniegts lēmuma projekts Nr.716 "Par līdzfinansējuma piešķiršanu daudzdzīvokļu dzīvojamās mājas piesaistītā zemesgabala Brīvības ielā 5A, Jēkabpilī labiekārtošanai".

Sagatavotājs Lauma Bondare - Heisele.

Skatīts 06.07.2023. Attīstības un tautsaimniecības komitejā

Jēkabpils novada dome, balsojot ar 18 balsīm "Par" (Aigars Nitišs, Ainars Vasilis, Aivars Kraps, Aivars Vanags, Alfons Žuks, Andrejs Gavrilovs, Daina Kalve, Daina Vītola, Edvīns Meņķis, Elīna Serkova, Kaspars Štolnieks, Kārlis Stars, Leonīds Salcevičs, Māris Dimants, Māris Trušelis, Mārtiņš Svīlis, Raivis Ragainis, Valdis Vizulis), "Pret" – nav, "Atturas" – nav, **nolemj**:

apstiprināt lēmuma projektu Nr.716 (lēmums pielikumā).

93.

Nr.717 "Par grozījumiem līgumā" (detālplānojums Jāņa Raiņa iela 80 un Administratīvais līgums par detālplānojuma īstenošanas kārtību)

Izskatīšanai iesniegts lēmuma projekts Nr.717 "Par grozījumiem līgumā" (detālplānojums Jāņa Raiņa iela 80 un Administratīvais līgums par detālplānojuma īstenošanas kārtību).

Sagatavotājs Lauma Bondare - Heisele, Gunda Cērmūkša.

Skatīts 06.07.2023. Attīstības un tautsaimniecības komitejā.

Jēkabpils novada dome, balsojot ar 17 balsīm "Par" (Aigars Nitišs, Ainars Vasilis, Aivars Kraps, Aivars Vanags, Alfons Žuks, Andrejs Gavrilovs, Daina Kalve, Daina Vītola, Edvīns Meņķis, Elīna Serkova, Kārlis Stars, Leonīds Salcevičs, Māris Dimants, Māris Trušelis, Mārtiņš Svīlis, Raivis

Ragainis, Valdis Vizulis), "Pret" – nav, "Atturas" – nav, balsojumā nepiedalās Kaspars Štolnieks,
nolemj:

apstiprināt lēmuma projektu Nr.717 (lēmums pielikumā).

94.

Nr.718 "Par kustamās mantas nodošanu bezatlīdzības lietošanā"

Izskatīšanai iesniegts lēmuma projekts Nr.718 "Par kustamās mantas nodošanu bezatlīdzības lietošanā".
Sagatavotājs Lauma Bondare - Heisele.

Skatīts 06.07.2023. Attīstības un tautsaimniecības komitejā.

Jēkabpils novada dome, balsojot ar 18 balsīm "Par" (Aigars Nitišs, Ainars Vasilis, Aivars Kraps, Aivars Vanags, Alfons Žuks, Andrejs Gavrilovs, Daina Kalve, Daina Vītola, Edvīns Meņķis, Elīna Serkova, Kaspars Štolnieks, Kārlis Stars, Leonīds Salcevičs, Māris Dimants, Māris Trušelis, Mārtiņš Svilis, Raivis Ragainis, Valdis Vizulis), "Pret" – nav, "Atturas" – nav, **nolemj:**

apstiprināt lēmuma projektu Nr.718 (lēmums pielikumā).

95.

Nr.719 "Par izsoles rezultātu apstiprināšanu" ("Stašupurvs" Rubenes pag.)

Izskatīšanai iesniegts lēmuma projekts Nr.719 "Par izsoles rezultātu apstiprināšanu" ("Stašupurvs" Rubenes pag.).

Sagatavotājs Ralfs Daniels Midegs.

Skatīts 06.07.2023. Attīstības un tautsaimniecības komitejā.

Informē E.Meņķis par dabas vērtībām purva teritorijā.

Izsakās K.Štolnieks. Informē K.Stars par mežsaimniecisko darbību teritorijā, tā ir cirsmas izsole. K.Stars lūdz precizēt uzņēmuma nosaukumu lēmumā.

Jēkabpils novada dome, balsojot ar 10 balsīm "Par" (Aigars Nitišs, Ainars Vasilis, Aivars Vanags, Andrejs Gavrilovs, Daina Kalve, Daina Vītola, Kārlis Stars, Māris Trušelis, Mārtiņš Svilis, Raivis Ragainis), "Pret" – 4 (Aivars Kraps, Edvīns Meņķis, Leonīds Salcevičs, Māris Dimants), "Atturas" – 3 (Alfons Žuks, Elīna Serkova, Valdis Vizulis), balsojumā nepiedalās Kaspars Štolnieks,
nolemj:

apstiprināt lēmuma projektu Nr.719 (lēmums pielikumā).

96.

Nr.720 "Par izsoles rezultātu apstiprināšanu" (meža cirsmas "Vāverieši 1" un "Mežs" Rubenes pag.)

Izskatīšanai iesniegts lēmuma projekts Nr.720 "Par izsoles rezultātu apstiprināšanu" (meža cirsmas "Vāverieši 1" un "Mežs" Rubenes pag.).

Sagatavotājs Ralfs Daniels Midegs.

Skatīts 06.07.2023. Attīstības un tautsaimniecības komitejā.

Jēkabpils novada dome, balsojot ar 17 balsīm "Par" (Aigars Nitišs, Ainars Vasilis, Aivars Kraps, Aivars Vanags, Alfons Žuks, Andrejs Gavrilovs, Daina Kalve, Daina Vītola, Elīna Serkova, Kaspars Štolnieks, Kārlis Stars, Leonīds Salcevičs, Māris Dimants, Māris Trušelis, Mārtiņš Svīlis, Raivis Ragainis, Valdis Vizulis), "Pret" – 1 (Edvīns Meņķis), "Atturas" – nav, **nolemj**:

apstiprināt lēmuma projektu Nr.720 (lēmums pielikumā).

97.

Nr.721 "Par grozījumiem Jēkabpils novada domes 25.05.2023. lēmumā Nr.508 "Par izsoles noteikumu apstiprināšanu (meža cirsma "Alužāni" zemes vienībā kadastra apzīmējumu 56820030090 Rubenes pagastā)"

Izskatīšanai iesniegts lēmuma projekts Nr.721 "Par grozījumiem Jēkabpils novada domes 25.05.2023. lēmumā Nr.508 "Par izsoles noteikumu apstiprināšanu (meža cirsma "Alužāni" zemes vienībā kadastra apzīmējumu 56820030090 Rubenes pagastā)".

Sagatavotājs Ralfs Daniels Midegs, Viktorija Rāviņa.

Skatīts 06.07. Finanšu komitejā

Jautā A.Kraps - kādēļ ir šie grozījumi?

Atbild A.Vasilis - kļūdas dēļ nepaspēja ievietot izsoles noteikumus elektronisko izsoļu sistēmā, tādēļ ir jāveic grozījumi.

Jēkabpils novada dome, balsojot ar 13 balsīm "Par" (Aigars Nitišs, Ainars Vasilis, Aivars Vanags, Alfons Žuks, Andrejs Gavrilovs, Daina Kalve, Daina Vītola, Kārlis Stars, Māris Dimants, Māris Trušelis, Mārtiņš Svīlis, Raivis Ragainis, Valdis Vizulis), "Pret" – 3 (Aivars Kraps, Edvīns Meņķis, Leonīds Salcevičs), "Atturas" – 1 (Elīna Serkova), balsojumā nepiedalās Kaspars Štolnieks, **nolemj**:

apstiprināt lēmuma projektu Nr.721 (lēmums pielikumā).

98.

Nr.722 "Par pašvaldības līdzfinansējuma piešķiršanu pieslēgšanai centralizētajai ūdensapgādes un sadzīves kanalizācijas sistēmai"

Izskatīšanai iesniegts lēmuma projekts Nr.722 "Par pašvaldības līdzfinansējuma piešķiršanu pieslēgšanai centralizētajai ūdensapgādes un sadzīves kanalizācijas sistēmai".

Sagatavotājs Elita Vaniņa.

Skatīts 06.07.2023. Attīstības un tautsaimniecības komitejā.

Jēkabpils novada dome, balsojot ar 18 balsīm "Par" (Aigars Nitišs, Ainars Vasilis, Aivars Kraps, Aivars Vanags, Alfons Žuks, Andrejs Gavrilovs, Daina Kalve, Daina Vītola, Edvīns Meņķis, Elīna Serkova, Kaspars Štolnieks, Kārlis Stars, Leonīds Salcevičs, Māris Dimants, Māris Trušelis, Mārtiņš Svīlis, Raivis Ragainis, Valdis Vizulis), "Pret" – nav, "Atturas" – nav, **nolemj**:

apstiprināt lēmuma projektu Nr.722 (lēmums pielikumā).

99.

Nr.723 "Par nedzīvojamo telpu nomas līguma izbeigšanu" (SIA "VIJA", Vecpilsētas laukums 3, Jēkabpils, Jēkabpils novads)

Izskatīšanai iesniegts lēmuma projekts Nr.723 "Par nedzīvojamo telpu nomas līguma izbeigšanu" (SIA "VIJA", Vecpilsētas laukums 3, Jēkabpils, Jēkabpils novads).

Sagatavotājs Vineta Verečinska.

Skatīts 06.07.2023. Attīstības un tautsaimniecības komitejā.

Jēkabpils novada dome, balsojot ar 17 balsīm "Par" (Aigars Nitišs, Ainars Vasilis, Aivars Kraps, Aivars Vanags, Alfons Žuks, Andrejs Gavrilovs, Daina Kalve, Daina Vītola, Edvīns Meņķis, Elīna Serkova, Kaspars Štolnieks, Kārlis Stars, Māris Dimants, Māris Trušelis, Mārtiņš Svilis, Raivis Ragainis, Valdis Vizulis), "Pret" – nav, "Atturas" – 1 (Leonīds Salcevičs), **nolemj:**

apstiprināt lēmuma projektu Nr.723 (lēmums pielikumā).

100.

Nr.724 "Par grozījumiem nekustamā īpašuma nomas līgumā" (SIA "AIJA AUDIO")

Izskatīšanai iesniegts lēmuma projekts Nr.724 "Par grozījumiem nekustamā īpašuma nomas līgumā" (SIA "AIJA AUDIO").

Sagatavotājs Vineta Verečinska.

Skatīts 06.07.2023. Attīstības un tautsaimniecības komitejā.

Izsakās L.Salcevičs par nekorektu līguma argumentāciju iesniegumā.

Jēkabpils novada dome, balsojot ar 16 balsīm "Par" (Aigars Nitišs, Ainars Vasilis, Aivars Kraps, Aivars Vanags, Andrejs Gavrilovs, Daina Kalve, Daina Vītola, Edvīns Meņķis, Elīna Serkova, Kaspars Štolnieks, Kārlis Stars, Leonīds Salcevičs, Māris Trušelis, Mārtiņš Svilis, Raivis Ragainis, Valdis Vizulis), "Pret" – nav, "Atturas" – 1 (Alfons Žuks), balsojumā nepiedalās Māris Dimants, **nolemj:**

apstiprināt lēmuma projektu Nr.724 (lēmums pielikumā).

101.

Nr.725 "Par nomas maksas samazināšanu" (SIA "AIJA AUDIO")

Izskatīšanai iesniegts lēmuma projekts Nr.725 "Par nomas maksas samazināšanu" (SIA "AIJA AUDIO").

Sagatavotājs Vineta Verečinska.

Skatīts 06.07.2023. Attīstības un tautsaimniecības komitejā.

A.Kraps izsakās par lēmuma datnes satura mainīšanu pēc sēdes publicēšanas piektdien. Jautā - kādēļ pretendents pieteicās nomai, ja nebija apmierināts ar telpu apstākļiem?

Atbild R.Ragainis par uzņēmēja situāciju.

K.Stars papildina - uzņēmējs jau neatsakās, bet lūdz nomas maksas samazinājumu.

A.Kraps lūdz šādās situācijās atbildīgo darbinieku informēt par izmaiņām lēmumā pirms jautājuma izskatīšanas.

A.Vasilis - Attīstības komitejā bija lēmums izrunāt ar uzņēmēju un precizēt lēmuma projektu.

R.Ragainis norāda, ka sēde bija nopublicēta ļoti laicīgi, lai var iepazīties, tāds Attīstības komitejā bija lēmums, tad lēmums tika labots, bet turpmāk lūdz atbildīgo darbinieku informēt par izmaiņām lēmumā pirms jautājuma izskatīšanas.

D.Vītola jautā par termiņiem nomas samazinājumam. Atbild A.Vasilis par de minimis atbalsta piemērošanu.

Jēkabpils novada dome, balsojot ar 9 balsīm "Par" (Aigars Nitišs, Ainars Vasilis, Andrejs Gavrilovs, Daina Kalve, Kārlis Stars, Māris Trušelis, Mārtiņš Svilis, Raivis Ragainis, Valdis Vizulis), "Pret" – 1 (Aivars Kraps), "Atturas" – 7 (Aivars Vanags, Alfons Žuks, Daina Vītola, Edvīns Meņķis, Elīna Serkova, Kaspars Štolnieks, Leonīds Salcevičs), balsojumā nepiedalās Māris Dimants, **nolemj: apstiprināt** lēmuma projektu Nr.725 (lēmums pielikumā).

102.

Nr.726 "Par dzīvokļa īpašuma atsavināšanas procesa uzsākšanu" (Viesītes iela 18A-4, Jēkabpils, Jēkabpils novads)

Izskatīšanai iesniegts lēmuma projekts Nr.726 "Par dzīvokļa īpašuma atsavināšanas procesa uzsākšanu" (Viesītes iela 18A-4, Jēkabpils, Jēkabpils novads).

Sagatavotājs Vineta Verečinska.

Skatīts 06.07.2023. Attīstības un tautsaimniecības komitejā.

Jēkabpils novada dome, balsojot ar 18 balsīm "Par" (Aigars Nitišs, Ainars Vasilis, Aivars Kraps, Aivars Vanags, Alfons Žuks, Andrejs Gavrilovs, Daina Kalve, Daina Vītola, Edvīns Meņķis, Elīna Serkova, Kaspars Štolnieks, Kārlis Stars, Leonīds Salcevičs, Māris Dimants, Māris Trušelis, Mārtiņš Svilis, Raivis Ragainis, Valdis Vizulis), "Pret" – nav, "Atturas" – nav, **nolemj:**

apstiprināt lēmuma projektu Nr.726 (lēmums pielikumā).

103.

Nr.727 "Par grozījumu Salas novada domes 29.11.2018. domes lēmumā Nr.294 "Par projekta iesnieguma iesniegšanu un īstenošanai nepieciešamā līdzfinansējuma nodrošināšanu"”

Izskatīšanai iesniegts lēmuma projekts Nr.727 "Par grozījumu Salas novada domes 29.11.2018. domes lēmumā Nr.294 "Par projekta iesnieguma iesniegšanu un īstenošanai nepieciešamā līdzfinansējuma nodrošināšanu"”.

Sagatavotājs Agnese Kalniņa.

Skatīts 06.07.2023. Attīstības un tautsaimniecības komitejā.

Jautā A.Kraps - par kādu summu palielinās neattiecināmas izmaksas?

Atbild A.Kalniņa.

Jēkabpils novada dome, balsojot ar 17 balsīm "Par" (Aigars Nitišs, Ainars Vasilis, Aivars Kraps, Aivars Vanags, Andrejs Gavrilovs, Daina Kalve, Daina Vītola, Edvīns Meņķis, Elīna Serkova, Kaspars Štolnieks, Kārlis Stars, Leonīds Salcevičs, Māris Dimants, Māris Trušelis, Mārtiņš Svilis, Raivis Ragainis, Valdis Vizulis), "Pret" – nav, "Atturas" – 1 (Alfons Žuks), **nolemj:**

apstiprināt lēmuma projektu Nr.727 (lēmums pielikumā).

104.

Nr.728 "Par finansējuma iekļaušanu 2024.gada budžetā būvdarbu, būvuzraudzības un autoruzraudzības veikšanai objektā "Ūdensvada un kanalizācijas izbūve Zīlānu ielā, Zīlānu ciemā, Kūku pagastā"

Izskatīšanai iesniegts lēmuma projekts Nr.728 "Par finansējuma iekļaušanu 2024.gada budžetā būvdarbu, būvuzraudzības un autoruzraudzības veikšanai objektā "Ūdensvada un kanalizācijas izbūve Zīlānu ielā, Zīlānu ciemā, Kūku pagastā"

Sagatavotājs Juris Kozuliņš.

Skatīts 06.07.2023. Finanšu komitejā

A.Kraps jautā par Iepirkumu nodaļas darbinieku sastāvu un pielikumā esošo iepirkumu protokolu.

Atbild A.Moskovska par Iepirkumu nodaļas darbinieku sastāvu.

Priekšlikumu iesniedza Raivis Ragainis:

Lūdz atlikt jautājumu uz nākamo domes sēdi.

R.Ragainis aicina balsot par iesniegto priekšlikumu.

Jēkabpils novada dome, atklāti balsojot ar 16 balsīm "Par" (Aigars Nitišs, Aivars Kraps, Aivars Vanags, Alfons Žuks, Andrejs Gavrilovs, Daina Kalve, Daina Vītola, Edvīns Meņķis, Elīna Serkova, Kaspars Štolnieks, Leonīds Salcevičs, Māris Dimants, Māris Trušelis, Mārtiņš Svilis, Raivis Ragainis, Valdis Vizulis), "Pret" – 1 (Ainars Vasilis), "Atturas" – 1 (Kārlis Stars), **nolemj: priekšlikums "atlikt jautājumu uz nākamo domes sēdi" apstiprināts.**

105.

Nr.729 "Par galvojuma sniegšanu SIA "Jēkabpils siltums" projektam Nr. 4.3.1.0/22/A/037 "Fosilā kurināmā aizstāšana un efektivitātes paaugstināšana Tvaika ielā, Jēkabpilī" īstenošanai"

Izskatīšanai iesniegts lēmuma projekts Nr.729 "Par galvojuma sniegšanu SIA "Jēkabpils siltums" projektam Nr. 4.3.1.0/22/A/037 "Fosilā kurināmā aizstāšana un efektivitātes paaugstināšana Tvaika ielā, Jēkabpilī" īstenošanai".

Sagatavotājs Baiba Voltmane.

Skatīts 06.07.2023. Finanšu komitejā

Jautā A.Kraps par procentu likmi un kopējo gada maksājumu.

Atbild R.Sirmovičs -pagaidām nevar atbildēt.

A.Kraps rosina iekļaut budžetā finansējumu, lai visi maksājumi nav uz iezīvotāju pleciem.

Jēkabpils novada dome, balsojot ar 17 balsīm "Par" (Aigars Nitišs, Aivars Kraps, Aivars Vanags, Alfons Žuks, Andrejs Gavrilovs, Daina Kalve, Daina Vītola, Edvīns Meņķis, Elīna Serkova, Kaspars Štolnieks, Kārlis Stars, Leonīds Salcevičs, Māris Dimants, Māris Trušelis, Mārtiņš Svīlis, Raivis Ragainis, Valdis Vizulis), "Pret" – nav, "Atturas" – nav, balsojumā nepiedalās Ainars Vasilis, **nolemj:**

apstiprināt lēmuma projektu Nr.729 (lēmums pielikumā).

106.

Nr.730 "Par investīciju projekta "Dunavas ielas pārbūve, Jēkabpilī, Jēkabpils novadā" īstenošanu"

Izskatīšanai iesniegts lēmuma projekts Nr.730 "Par investīciju projekta "Dunavas ielas pārbūve, Jēkabpilī, Jēkabpils novadā" īstenošanu".

Sagatavotājs Līva Stašule.

Skatīts 06.07.2023. Finanšu komitejā.

Diskusijās piedalās L.salcevičs, A.Kraps, K.Stars, R.Ragainis.

Jēkabpils novada dome, balsojot ar 16 balsīm "Par" (Ainars Vasilis, Aivars Kraps, Aivars Vanags, Alfons Žuks, Daina Kalve, Daina Vītola, Edvīns Meņķis, Elīna Serkova, Kaspars Štolnieks, Kārlis Stars, Leonīds Salcevičs, Māris Dimants, Māris Trušelis, Mārtiņš Svīlis, Raivis Ragainis, Valdis Vizulis), "Pret" – nav, "Atturas" – nav, balsojumā nepiedalās Aigars Nitišs un Andrejs Gavrilovs, **nolemj:**

apstiprināt lēmuma projektu Nr.730 (lēmums pielikumā).

107.

Nr.731 "Par investīciju projekta "14. jūnija ielas pārbūve, Jēkabpilī, Jēkabpils novadā" īstenošanu"

Izskatīšanai iesniegts lēmuma projekts Nr.731 "Par investīciju projekta "14. jūnija ielas pārbūve, Jēkabpilī, Jēkabpils novadā" īstenošanu".

Sagatavotājs Līva Stašule.

Skatīts 06.07.2023. Finanšu komitejā

Jēkabpils novada dome, balsojot ar 17 balsīm "Par" (Ainars Vasilis, Aivars Kraps, Aivars Vanags, Alfons Žuks, Andrejs Gavrilovs, Daina Kalve, Daina Vītola, Edvīns Meņķis, Elīna Serkova, Kaspars Štolnieks, Kārlis Stars, Leonīds Salcevičs, Māris Dimants, Māris Trušelis, Mārtiņš Svīlis,

Raivis Ragainis, Valdis Vizulis), "Pret" – nav, "Atturas" – nav, balsojumā nepiedalās Aigars Nitišs,
nolemj:

apstiprināt lēmuma projektu Nr.731 (lēmums pielikumā).

108.

Nr.732 "Par investīciju projekta “Ķiršu ielas pārbūve, Jēkabpilī, Jēkabpils novadā” īstenošanu"

Izskatīšanai iesniegts lēmuma projekts Nr.732 "Par investīciju projekta “Ķiršu ielas pārbūve, Jēkabpilī, Jēkabpils novadā” īstenošanu".

Sagatavotājs Līva Stašule.

Skatīts 06.07.2023. Finanšu komitejā

Jēkabpils novada dome, balsojot ar 17 balsīm "Par" (Ainars Vasilis, Aivars Kraps, Aivars Vanags, Alfons Žuks, Andrejs Gavrilovs, Daina Kalve, Daina Vītola, Edvīns Meņķis, Elīna Serkova, Kaspars Štolnieks, Kārlis Stars, Leonīds Salcevičs, Māris Dimants, Māris Trušelis, Mārtiņš Svilis, Raivis Ragainis, Valdis Vizulis), "Pret" – nav, "Atturas" – nav, balsojumā nepiedalās Aigars Nitišs,
nolemj:

apstiprināt lēmuma projektu Nr.732 (lēmums pielikumā).

109.

Nr.733 "Par investīciju projekta “Lāčplēša ielas posma pārbūve, Jēkabpilī, Jēkabpils novadā” īstenošanu"

Izskatīšanai iesniegts lēmuma projekts Nr.733 "Par investīciju projekta “Lāčplēša ielas posma pārbūve, Jēkabpilī, Jēkabpils novadā” īstenošanu".

Sagatavotājs Līva Stašule.

Skatīts 06.07.2023. Finanšu komitejā

Jēkabpils novada dome, balsojot ar 17 balsīm "Par" (Ainars Vasilis, Aivars Kraps, Aivars Vanags, Alfons Žuks, Andrejs Gavrilovs, Daina Kalve, Daina Vītola, Edvīns Meņķis, Elīna Serkova, Kaspars Štolnieks, Kārlis Stars, Leonīds Salcevičs, Māris Dimants, Māris Trušelis, Mārtiņš Svilis, Raivis Ragainis, Valdis Vizulis), "Pret" – nav, "Atturas" – nav, balsojumā nepiedalās Aigars Nitišs,
nolemj:

apstiprināt lēmuma projektu Nr.733 (lēmums pielikumā).

110.

Nr.734 "Par investīciju projekta “Parka ielas posma pārbūve, Jēkabpilī, Jēkabpils novadā” īstenošanu"

Izskatīšanai iesniegts lēmuma projekts Nr.734 "Par investīciju projekta “Parka ielas posma pārbūve, Jēkabpilī, Jēkabpils novadā” īstenošanu".

Sagatavotājs Līva Stašule.

Skatīts 06.07.2023. Finanšu komitejā

Jēkabpils novada dome, balsojot ar 17 balsīm "Par" (Ainars Vasilis, Aivars Kraps, Aivars Vanags, Alfons Žuks, Andrejs Gavrilovs, Daina Kalve, Daina Vītola, Edvīns Meņķis, Elīna Serkova, Kaspars Štolnieks, Kārlis Stars, Leonīds Salcevičs, Māris Dimants, Māris Trušelis, Mārtiņš Svilis, Raivis Ragainis, Valdis Vizulis), "Pret" – nav, "Atturas" – nav, balsojumā nepiedalās Aigars Nitišs, **nolemj:**

apstiprināt lēmuma projektu Nr.734 (lēmums pielikumā).

111.

Nr.735 "Par investīciju projekta "Zemgales ielas posma pārbūve, Jēkabpilī, Jēkabpils novadā" īstenošanu"

Izskatīšanai iesniegts lēmuma projekts Nr.735 "Par investīciju projekta "Zemgales ielas posma pārbūve, Jēkabpilī, Jēkabpils novadā" īstenošanu".

Sagatavotājs Līva Stašule.

Skatīts 06.07.2023. Finanšu komitejā

Jēkabpils novada dome, balsojot ar 17 balsīm "Par" (Ainars Vasilis, Aivars Kraps, Aivars Vanags, Alfons Žuks, Andrejs Gavrilovs, Daina Kalve, Daina Vītola, Edvīns Meņķis, Elīna Serkova, Kaspars Štolnieks, Kārlis Stars, Leonīds Salcevičs, Māris Dimants, Māris Trušelis, Mārtiņš Svilis, Raivis Ragainis, Valdis Vizulis), "Pret" – nav, "Atturas" – nav, balsojumā nepiedalās Aigars Nitišs, **nolemj:**

apstiprināt lēmuma projektu Nr.735 (lēmums pielikumā).

112.

Nr.736 "Par investīciju projekta "Putnu ielas pārbūve, Jēkabpilī, Jēkabpils novadā" īstenošanu"

Izskatīšanai iesniegts lēmuma projekts Nr.736 "Par investīciju projekta "Putnu ielas pārbūve, Jēkabpilī, Jēkabpils novadā" īstenošanu".

Sagatavotājs Līva Stašule.

Skatīts 06.07.2023. Finanšu komitejā

Jēkabpils novada dome, balsojot ar 17 balsīm "Par" (Ainars Vasilis, Aivars Kraps, Aivars Vanags, Alfons Žuks, Andrejs Gavrilovs, Daina Kalve, Daina Vītola, Edvīns Meņķis, Elīna Serkova, Kaspars Štolnieks, Kārlis Stars, Leonīds Salcevičs, Māris Dimants, Māris Trušelis, Mārtiņš Svilis, Raivis Ragainis, Valdis Vizulis), "Pret" – nav, "Atturas" – nav, balsojumā nepiedalās Aigars Nitišs, **nolemj:**

apstiprināt lēmuma projektu Nr.736 (lēmums pielikumā).

113.

Nr.737 "Par investīciju projekta "Tilta ielas pārbūve, Jēkabpilī" īstenošanu"

Izskatīšanai iesniegts lēmuma projekts Nr.737 "Par investīciju projekta "Tilta ielas pārbūve, Jēkabpilī" īstenošanu".

Sagatavotājs Sandis Mežaraups.

Skatīts 06.07.2023. Finanšu komitejā

Jēkabpils novada dome, balsojot ar 17 balsīm "Par" (Ainars Vasilis, Aivars Kraps, Aivars Vanags, Alfons Žuks, Andrejs Gavrilovs, Daina Kalve, Daina Vītola, Edvīns Meņķis, Elīna Serkova, Kaspars Štolnieks, Kārlis Stars, Leonīds Salcevičs, Māris Dimants, Māris Trušelis, Mārtiņš Svilis, Raivis Ragainis, Valdis Vizulis), "Pret" – nav, "Atturas" – nav, balsojumā nepiedalās Aigars Nitišs,
nolemj:

apstiprināt lēmuma projektu Nr.737 (lēmums pielikumā).

114.

Nr.738 "Par investīciju projekta "Staburaga ielas pārbūve Jēkabpilī, Jēkabpils novadā" īstenošanu"

Izskatīšanai iesniegts lēmuma projekts Nr.738 "Par investīciju projekta "Staburaga ielas pārbūve Jēkabpilī, Jēkabpils novadā" īstenošanu".

Sagatavotājs Agnese Kalniņa.

Skatīts 06.07.2023. Finanšu komitejā

Jēkabpils novada dome, balsojot ar 17 balsīm "Par" (Ainars Vasilis, Aivars Kraps, Aivars Vanags, Alfons Žuks, Andrejs Gavrilovs, Daina Kalve, Daina Vītola, Edvīns Meņķis, Elīna Serkova, Kaspars Štolnieks, Kārlis Stars, Leonīds Salcevičs, Māris Dimants, Māris Trušelis, Mārtiņš Svilis, Raivis Ragainis, Valdis Vizulis), "Pret" – nav, "Atturas" – nav, balsojumā nepiedalās Aigars Nitišs,
nolemj:

apstiprināt lēmuma projektu Nr.738 (lēmums pielikumā).

115.

Nr.739 "Par investīciju projekta "Dīķu ielas pārbūve Jēkabpilī, Jēkabpils novadā" īstenošanu"

Izskatīšanai iesniegts lēmuma projekts Nr.739 "Par investīciju projekta "Dīķu ielas pārbūve Jēkabpilī, Jēkabpils novadā" īstenošanu".

Sagatavotājs Agnese Kalniņa.

Skatīts 06.07.2023. Finanšu komitejā

Jēkabpils novada dome, balsojot ar 17 balsīm "Par" (Ainars Vasilis, Aivars Kraps, Aivars Vanags, Alfons Žuks, Andrejs Gavrilovs, Daina Kalve, Daina Vītola, Edvīns Meņķis, Elīna Serkova, Kaspars Štolnieks, Kārlis Stars, Leonīds Salcevičs, Māris Dimants, Māris Trušelis, Mārtiņš Svilis, Raivis Ragainis, Valdis Vizulis), "Pret" – nav, "Atturas" – nav, balsojumā nepiedalās Aigars Nitišs,
nolemj:

apstiprināt lēmuma projektu Nr.739 (lēmums pielikumā).

116.

Nr.740 "Par investīciju projekta "Viļānu ielas pārbūve Jēkabpilī, Jēkabpils novadā" īstenošanu"

Izskatīšanai iesniegts lēmuma projekts Nr.740 "Par investīciju projekta "Viļānu ielas pārbūve Jēkabpilī, Jēkabpils novadā" īstenošanu".

Sagatavotājs Agnese Kalniņa.

Skatīts 06.07.2023. Finanšu komitejā

Jēkabpils novada dome, balsojot ar 17 balsīm "Par" (Ainars Vasilis, Aivars Kraps, Aivars Vanags, Alfons Žuks, Andrejs Gavrilovs, Daina Kalve, Daina Vītola, Edvīns Meņķis, Elīna Serkova, Kaspars Štolnieks, Kārlis Stars, Leonīds Salcevičs, Māris Dimants, Māris Trušelis, Mārtiņš Svilis, Raivis Ragainis, Valdis Vizulis), "Pret" – nav, "Atturas" – nav, balsojumā nepiedalās Aigars Nitišs, **nolemj:**

apstiprināt lēmuma projektu Nr.740 (lēmums pielikumā).

117.

Nr.741 "Par investīciju projekta "Andreja Pumpura ielas pārbūve Jēkabpilī, Jēkabpils novadā" īstenošanu"

Izskatīšanai iesniegts lēmuma projekts Nr.741 "Par investīciju projekta "Andreja Pumpura ielas pārbūve Jēkabpilī, Jēkabpils novadā" īstenošanu".

Sagatavotājs Agnese Kalniņa.

Skatīts 06.07.2023. Finanšu komitejā

Jēkabpils novada dome, balsojot ar 17 balsīm "Par" (Ainars Vasilis, Aivars Kraps, Aivars Vanags, Alfons Žuks, Andrejs Gavrilovs, Daina Kalve, Daina Vītola, Edvīns Meņķis, Elīna Serkova, Kaspars Štolnieks, Kārlis Stars, Leonīds Salcevičs, Māris Dimants, Māris Trušelis, Mārtiņš Svilis, Raivis Ragainis, Valdis Vizulis), "Pret" – nav, "Atturas" – nav, balsojumā nepiedalās Aigars Nitišs, **nolemj:**

apstiprināt lēmuma projektu Nr.741 (lēmums pielikumā).

118.

Nr.742 "Par investīciju projekta "Autoceļa S28 Muižiņa- Bogmaļi pārbūve Jēkabpils novadā" īstenošanu"

Izskatīšanai iesniegts lēmuma projekts Nr.742 "Par investīciju projekta "Autoceļa S28 Muižiņa- Bogmaļi pārbūve Jēkabpils novadā" īstenošanu".

Sagatavotājs Vita Salmiņa.

Skatīts 06.07.2023. Finanšu komitejā

Notiek deputātu diskusijas par Miķelānu kompleksu un tā darbības radītajām sekām - nepatīkamo smaku Biržu ciemā.

Jēkabpils novada dome, balsojot ar 16 balsīm "Par" (Ainars Vasilis, Aivars Vanags, Alfons Žuks, Andrejs Gavrilovs, Daina Kalve, Daina Vītola, Edvīns Meņķis, Elīna Serkova, Kaspars Štolnieks, Kārlis Stars, Leonīds Salcevičs, Māris Dimants, Māris Trušelis, Mārtiņš Svīlis, Raivis Ragainis, Valdis Vizulis), "Pret" – nav, "Atturas" – 1 (Aivars Kraps), balsojumā nepiedalās Aigars Nitišs, **nolemj**:

apstiprināt lēmuma projektu Nr.742 (lēmums pielikumā).

119.

Nr.743 "Par investīciju projekta "Gulbju ielas posma pārbūve, Jēkabpilī, Jēkabpils novadā" īstenošana

Izskatīšanai iesniegts lēmuma projekts Nr.743 "Par investīciju projekta "Gulbju ielas posma pārbūve, Jēkabpilī, Jēkabpils novadā" īstenošana.

Sagatavotājs Vita Salmiņa.

Skatīts 06.07.2023. Finanšu komitejā

Jēkabpils novada dome, balsojot ar 17 balsīm "Par" (Ainars Vasilis, Aivars Kraps, Aivars Vanags, Alfons Žuks, Andrejs Gavrilovs, Daina Kalve, Daina Vītola, Edvīns Meņķis, Elīna Serkova, Kaspars Štolnieks, Kārlis Stars, Leonīds Salcevičs, Māris Dimants, Māris Trušelis, Mārtiņš Svīlis, Raivis Ragainis, Valdis Vizulis), "Pret" – nav, "Atturas" – nav, balsojumā nepiedalās Aigars Nitišs, **nolemj**:

apstiprināt lēmuma projektu Nr.743 (lēmums pielikumā).

120.

Nr.744 "Par investīciju projekta "Romas ielas pārbūve, Jēkabpilī, Jēkabpils novadā" īstenošanu"

Izskatīšanai iesniegts lēmuma projekts Nr.744 "Par investīciju projekta "Romas ielas pārbūve, Jēkabpilī, Jēkabpils novadā" īstenošanu".

Sagatavotājs Vita Salmiņa.

Skatīts 06.07.2023. Finanšu komitejā

Jēkabpils novada dome, balsojot ar 17 balsīm "Par" (Ainars Vasilis, Aivars Kraps, Aivars Vanags, Alfons Žuks, Andrejs Gavrilovs, Daina Kalve, Daina Vītola, Edvīns Meņķis, Elīna Serkova, Kaspars Štolnieks, Kārlis Stars, Leonīds Salcevičs, Māris Dimants, Māris Trušelis, Mārtiņš Svīlis, Raivis Ragainis, Valdis Vizulis), "Pret" – nav, "Atturas" – nav, balsojumā nepiedalās Aigars Nitišs, **nolemj**:

apstiprināt lēmuma projektu Nr.744 (lēmums pielikumā).

121.

Nr.745 "Par investīciju projekta "P. Stradiņa ielas atsevišķa posma seguma pārbūve, Viesītē, Jēkabpils novadā" īstenošanu

Izskatīšanai iesniegts lēmuma projekts Nr.745 "Par investīciju projekta "P. Stradiņa ielas atsevišķa posma seguma pārbūve, Viesītē, Jēkabpils novadā" īstenošanu.

Sagatavotājs Vita Salmiņa.

Skatīts 06.07.2023. Finanšu komitejā

Jēkabpils novada dome, balsojot ar 17 balsīm "Par" (Ainars Vasilis, Aivars Kraps, Aivars Vanags, Alfons Žuks, Andrejs Gavrilovs, Daina Kalve, Daina Vītola, Edvīns Meņķis, Elīna Serkova, Kaspars Štolnieks, Kārlis Stars, Leonīds Salcevičs, Māris Dimants, Māris Trušelis, Mārtiņš Sviliš, Raivis Ragainis, Valdis Vizulis), "Pret" – nav, "Atturas" – nav, balsojumā nepiedalās Aigars Nitišs, **nolemj:**

apstiprināt lēmuma projektu Nr.745 (lēmums pielikumā).

122.

Nr.746 "Par investīciju projekta "Rožu ielas seguma pārbūve, Rites pagastā, Jēkabpils novadā" īstenošanu"

Izskatīšanai iesniegts lēmuma projekts Nr.746 "Par investīciju projekta "Rožu ielas seguma pārbūve, Rites pagastā, Jēkabpils novadā" īstenošanu".

Sagatavotājs Vita Salmiņa.

Skatīts 06.07.2023. Finanšu komitejā

Jēkabpils novada dome, balsojot ar 17 balsīm "Par" (Ainars Vasilis, Aivars Kraps, Aivars Vanags, Alfons Žuks, Andrejs Gavrilovs, Daina Kalve, Daina Vītola, Edvīns Meņķis, Elīna Serkova, Kaspars Štolnieks, Kārlis Stars, Leonīds Salcevičs, Māris Dimants, Māris Trušelis, Mārtiņš Sviliš, Raivis Ragainis, Valdis Vizulis), "Pret" – nav, "Atturas" – nav, balsojumā nepiedalās Aigars Nitišs, **nolemj:**

apstiprināt lēmuma projektu Nr.746 (lēmums pielikumā).

123.

Nr.747 "Par aizņēmumu investīciju projekta "Lāčplēša ielas posma pārbūve, Jēkabpilī, Jēkabpils novadā" īstenošanai"

Izskatīšanai iesniegts lēmuma projekts Nr.747 "Par aizņēmumu investīciju projekta "Lāčplēša ielas posma pārbūve, Jēkabpilī, Jēkabpils novadā" īstenošanai".

Sagatavotājs Daiga Zelčāne.

Skatīts 06.07.2023. Finanšu komitejā

Jēkabpils novada dome, balsojot ar 17 balsīm "Par" (Ainars Vasilis, Aivars Kraps, Aivars Vanags, Alfons Žuks, Andrejs Gavrilovs, Daina Kalve, Daina Vītola, Edvīns Meņķis, Elīna Serkova,

Kaspars Štolnieks, Kārlis Stars, Leonīds Salcevičs, Māris Dimants, Māris Trušelis, Mārtiņš Svīlis, Raivis Ragainis, Valdis Vizulis), "Pret" – nav, "Atturas" – nav, balsojumā nepiedalās Aigars Nitišs, **nolemj:**

apstiprināt lēmuma projektu Nr.747 (lēmums pielikumā).

124.

Nr.748 "Par aizņēmumu investīciju projekta "Parka ielas posma pārbūve, Jēkabpilī, Jēkabpils novadā" īstenošanai"

Izskatīšanai iesniegts lēmuma projekts Nr.748 "Par aizņēmumu investīciju projekta "Parka ielas posma pārbūve, Jēkabpilī, Jēkabpils novadā" īstenošanai".

Sagatavotājs Daiga Zelčāne.

Skatīts 06.07.2023. Finanšu komitejā

Jēkabpils novada dome, balsojot ar 17 balsīm "Par" (Ainars Vasilis, Aivars Kraps, Aivars Vanags, Alfons Žuks, Andrejs Gavrilovs, Daina Kalve, Daina Vītola, Edvīns Meņķis, Elīna Serkova, Kaspars Štolnieks, Kārlis Stars, Leonīds Salcevičs, Māris Dimants, Māris Trušelis, Mārtiņš Svīlis, Raivis Ragainis, Valdis Vizulis), "Pret" – nav, "Atturas" – nav, balsojumā nepiedalās Aigars Nitišs, **nolemj:**

apstiprināt lēmuma projektu Nr.748 (lēmums pielikumā).

125.

Nr.749 "Par aizņēmumu investīciju projekta "Putnu ielas pārbūve, Jēkabpilī, Jēkabpils novadā" īstenošanai"

Izskatīšanai iesniegts lēmuma projekts Nr.749 "Par aizņēmumu investīciju projekta "Putnu ielas pārbūve, Jēkabpilī, Jēkabpils novadā" īstenošanai".

Sagatavotājs Daiga Zelčāne.

Skatīts 06.07.2023. Finanšu komitejā

Jēkabpils novada dome, balsojot ar 17 balsīm "Par" (Ainars Vasilis, Aivars Kraps, Aivars Vanags, Alfons Žuks, Andrejs Gavrilovs, Daina Kalve, Daina Vītola, Edvīns Meņķis, Elīna Serkova, Kaspars Štolnieks, Kārlis Stars, Leonīds Salcevičs, Māris Dimants, Māris Trušelis, Mārtiņš Svīlis, Raivis Ragainis, Valdis Vizulis), "Pret" – nav, "Atturas" – nav, balsojumā nepiedalās Aigars Nitišs, **nolemj:**

apstiprināt lēmuma projektu Nr.749 (lēmums pielikumā).

126.

Nr.750 "Par aizņēmumu investīciju projekta "Ķiršu ielas pārbūve, Jēkabpilī, Jēkabpils novadā" īstenošanai"

Izskatīšanai iesniegts lēmuma projekts Nr.750 "Par aizņēmumu investīciju projekta "Ķiršu ielas pārbūve, Jēkabpilī, Jēkabpils novadā" īstenošanai".

Sagatavotājs Daiga Zelčāne.

Skatīts 06.07.2023. Finanšu komitejā

Jēkabpils novada dome, balsojot ar 17 balsīm "Par" (Ainars Vasilis, Aivars Kraps, Aivars Vanags, Alfons Žuks, Andrejs Gavrilovs, Daina Kalve, Daina Vītola, Edvīns Meņķis, Elīna Serkova, Kaspars Štolnieks, Kārlis Stars, Leonīds Salcevičs, Māris Dimants, Māris Trušelis, Mārtiņš Svilis, Raivis Ragainis, Valdis Vizulis), "Pret" – nav, "Atturas" – nav, balsojumā nepiedalās Aigars Nitišs, **nolemj:**

apstiprināt lēmuma projektu Nr.750 (lēmums pielikumā).

127.

Nr.751 "Par aizņēmumu investīciju projekta "14.Jūnija ielas pārbūve, Jēkabpilī, Jēkabpils novadā" īstenošanai"

Izskatīšanai iesniegts lēmuma projekts Nr.751 "Par aizņēmumu investīciju projekta "14.Jūnija ielas pārbūve, Jēkabpilī, Jēkabpils novadā" īstenošanai".

Sagatavotājs Daiga Zelčāne.

Skatīts 06.07.2023. Finanšu komitejā

Jēkabpils novada dome, balsojot ar 17 balsīm "Par" (Ainars Vasilis, Aivars Kraps, Aivars Vanags, Alfons Žuks, Andrejs Gavrilovs, Daina Kalve, Daina Vītola, Edvīns Meņķis, Elīna Serkova, Kaspars Štolnieks, Kārlis Stars, Leonīds Salcevičs, Māris Dimants, Māris Trušelis, Mārtiņš Svilis, Raivis Ragainis, Valdis Vizulis), "Pret" – nav, "Atturas" – nav, balsojumā nepiedalās Aigars Nitišs, **nolemj:**

apstiprināt lēmuma projektu Nr.751 (lēmums pielikumā).

128.

Nr.752 "Par aizņēmumu investīciju projekta "Rožu ielas seguma pārbūve, Rites pagastā, Jēkabpils novadā" īstenošanai"

Izskatīšanai iesniegts lēmuma projekts Nr.752 "Par aizņēmumu investīciju projekta "Rožu ielas seguma pārbūve, Rites pagastā, Jēkabpils novadā" īstenošanai".

Sagatavotājs Daiga Zelčāne.

Skatīts 06.07.2023. Finanšu komitejā

Jēkabpils novada dome, balsojot ar 17 balsīm "Par" (Ainars Vasilis, Aivars Kraps, Aivars Vanags, Alfons Žuks, Andrejs Gavrilovs, Daina Kalve, Daina Vītola, Edvīns Meņķis, Elīna Serkova, Kaspars Štolnieks, Kārlis Stars, Leonīds Salcevičs, Māris Dimants, Māris Trušelis, Mārtiņš Svilis, Raivis Ragainis, Valdis Vizulis), "Pret" – nav, "Atturas" – nav, balsojumā nepiedalās Aigars Nitišs, **nolemj:**

apstiprināt lēmuma projektu Nr.752 (lēmums pielikumā).

129.

Nr.753 "Par aizņēmumu investīciju projekta "P.Stradiņa ielas atsevišķa posma seguma pārbūve, Viesītē, Jēkabpils novadā""

Izskatīšanai iesniegts lēmuma projekts Nr.753 "Par aizņēmumu investīciju projekta "P.Stradiņa ielas atsevišķa posma seguma pārbūve, Viesītē, Jēkabpils novadā"".

Sagatavotājs Daiga Zelčāne.

Skatīts 06.07.2023. Finanšu komitejā

Jēkabpils novada dome, balsojot ar 17 balsīm "Par" (Ainars Vasilis, Aivars Kraps, Aivars Vanags, Alfons Žuks, Andrejs Gavrilovs, Daina Kalve, Daina Vītola, Edvīns Meņķis, Elīna Serkova, Kaspars Štolnieks, Kārlis Stars, Leonīds Salcevičs, Māris Dimants, Māris Trušelis, Mārtiņš Svilis, Raivis Ragainis, Valdis Vizulis), "Pret" – nav, "Atturas" – nav, balsojumā nepiedalās Aigars Nitišs, **nolemj:**

apstiprināt lēmuma projektu Nr.753 (lēmums pielikumā).

130.

Nr.754 "Par aizņēmumu investīciju projekta "Autoceļa S28 Muižiņa-Bogmaļi pārbūve, Jēkabpils novadā" īstenošanai"

Izskatīšanai iesniegts lēmuma projekts Nr.754 "Par aizņēmumu investīciju projekta "Autoceļa S28 Muižiņa-Bogmaļi pārbūve, Jēkabpils novadā" īstenošanai".

Sagatavotājs Daiga Zelčāne.

Skatīts 06.07.2023. Finanšu komitejā

Jēkabpils novada dome, balsojot ar 16 balsīm "Par" (Ainars Vasilis, Aivars Vanags, Alfons Žuks, Andrejs Gavrilovs, Daina Kalve, Daina Vītola, Edvīns Meņķis, Elīna Serkova, Kaspars Štolnieks, Kārlis Stars, Leonīds Salcevičs, Māris Dimants, Māris Trušelis, Mārtiņš Svilis, Raivis Ragainis, Valdis Vizulis), "Pret" – nav, "Atturas" – 1 (Aivars Kraps), balsojumā nepiedalās Aigars Nitišs, **nolemj:**

apstiprināt lēmuma projektu Nr.754 (lēmums pielikumā).

131.

Nr.755 "Par aizņēmumu investīciju projekta "Staburaga ielas pārbūve Jēkabpilī, Jēkabpils novadā" īstenošanai"

Izskatīšanai iesniegts lēmuma projekts Nr.755 "Par aizņēmumu investīciju projekta "Staburaga ielas pārbūve Jēkabpilī, Jēkabpils novadā" īstenošanai".

Sagatavotājs Baiba Voltmane.

Skatīts 06.07.2023. Finanšu komitejā

Jēkabpils novada dome, balsojot ar 17 balsīm "Par" (Ainars Vasilis, Aivars Kraps, Aivars Vanags, Alfons Žuks, Andrejs Gavrilovs, Daina Kalve, Daina Vītola, Edvīns Meņķis, Elīna Serkova, Kaspars Štolnieks, Kārlis Stars, Leonīds Salcevičs, Māris Dimants, Māris Trušelis, Mārtiņš Svilis, Raivis Ragainis, Valdis Vizulis), "Pret" – nav, "Atturas" – nav, balsojumā nepiedalās Aigars Nitišs, **nolemj:**

apstiprināt lēmuma projektu Nr.755 (lēmums pielikumā).

132.

Nr.756 "Par aizņēmumu investīciju projekta "Dīķu ielas pārbūve Jēkabpilī, Jēkabpils novadā" īstenošanai"

Izskatīšanai iesniegts lēmuma projekts Nr.756 "Par aizņēmumu investīciju projekta "Dīķu ielas pārbūve Jēkabpilī, Jēkabpils novadā" īstenošanai".

Sagatavotājs Baiba Voltmane.

Skatīts 06.07.2023. Finanšu komitejā

Jēkabpils novada dome, balsojot ar 16 balsīm "Par" (Ainars Vasilis, Aivars Vanags, Alfons Žuks, Andrejs Gavrilovs, Daina Kalve, Daina Vītola, Edvīns Meņķis, Elīna Serkova, Kaspars Štolnieks, Kārlis Stars, Leonīds Salcevičs, Māris Dimants, Māris Trušelis, Mārtiņš Svilis, Raivis Ragainis, Valdis Vizulis), "Pret" – nav, "Atturas" – nav, balsojumā nepiedalās Aigars Nitišs un Aivars Kraps, **nolemj:**

apstiprināt lēmuma projektu Nr.756 (lēmums pielikumā).

133.

Nr.757 "Par aizņēmumu investīciju projekta "Viļānu ielas pārbūve Jēkabpilī, Jēkabpils novadā" īstenošanai"

Izskatīšanai iesniegts lēmuma projekts Nr.757 "Par aizņēmumu investīciju projekta "Viļānu ielas pārbūve Jēkabpilī, Jēkabpils novadā" īstenošanai".

Sagatavotājs Baiba Voltmane.

Skatīts 06.07.2023. Finanšu komitejā

Jēkabpils novada dome, balsojot ar 17 balsīm "Par" (Ainars Vasilis, Aivars Kraps, Aivars Vanags, Alfons Žuks, Andrejs Gavrilovs, Daina Kalve, Daina Vītola, Edvīns Meņķis, Elīna Serkova, Kaspars Štolnieks, Kārlis Stars, Leonīds Salcevičs, Māris Dimants, Māris Trušelis, Mārtiņš Svilis, Raivis Ragainis, Valdis Vizulis), "Pret" – nav, "Atturas" – nav, balsojumā nepiedalās Aigars Nitišs, **nolemj:**

apstiprināt lēmuma projektu Nr.757 (lēmums pielikumā).

134.

Nr.758 "Par aizņēmumu investīciju projekta "Andreja Pumpura ielas pārbūve Jēkabpilī, Jēkabpils novadā" īstenošanai"

Izskatīšanai iesniegts lēmuma projekts Nr.758 "Par aizņēmumu investīciju projekta "Andreja Pumpura ielas pārbūve Jēkabpilī, Jēkabpils novadā" īstenošanai".

Sagatavotājs Baiba Voltmane.

Skatīts 06.07.2023. Finanšu komitejā

Jēkabpils novada dome, balsojot ar 17 balsīm "Par" (Ainars Vasilis, Aivars Kraps, Aivars Vanags, Alfons Žuks, Andrejs Gavrilovs, Daina Kalve, Daina Vītola, Edvīns Meņķis, Elīna Serkova, Kaspars Štolnieks, Kārlis Stars, Leonīds Salcevičs, Māris Dimants, Māris Trušelis, Mārtiņš Svilis, Raivis Ragainis, Valdis Vizulis), "Pret" – nav, "Atturas" – nav, balsojumā nepiedalās Aigars Nitišs, **nolemj:**

apstiprināt lēmuma projektu Nr.758 (lēmums pielikumā).

135.

Nr.759 "Par aizņēmumu investīciju projekta "Dunavas ielas pārbūve Jēkabpilī, Jēkabpils novadā" īstenošanai"

Izskatīšanai iesniegts lēmuma projekts Nr.759 "Par aizņēmumu investīciju projekta "Dunavas ielas pārbūve Jēkabpilī, Jēkabpils novadā" īstenošanai".

Sagatavotājs Baiba Voltmane.

Skatīts 06.07.2023. Finanšu komitejā

Jēkabpils novada dome, balsojot ar 15 balsīm "Par" (Ainars Vasilis, Aivars Kraps, Aivars Vanags, Alfons Žuks, Daina Kalve, Daina Vītola, Edvīns Meņķis, Elīna Serkova, Kaspars Štolnieks, Kārlis Stars, Leonīds Salcevičs, Māris Trušelis, Mārtiņš Svilis, Raivis Ragainis, Valdis Vizulis), "Pret" – nav, "Atturas" – nav, balsojumā nepiedalās Aigars Nitišs, Andrejs Gavrilovs, Māris Dimants, **nolemj:**

apstiprināt lēmuma projektu Nr.759 (lēmums pielikumā).

136.

Nr.760 "Par aizņēmumu investīciju projekta "Zemgales ielas posma pārbūve Jēkabpilī, Jēkabpils novadā" īstenošanai"

Izskatīšanai iesniegts lēmuma projekts Nr.760 "Par aizņēmumu investīciju projekta "Zemgales ielas posma pārbūve Jēkabpilī, Jēkabpils novadā" īstenošanai".

Sagatavotājs Baiba Voltmane.

Skatīts 06.07.2023. Finanšu komitejā

Jēkabpils novada dome, balsojot ar 17 balsīm "Par" (Ainars Vasilis, Aivars Kraps, Aivars Vanags, Alfons Žuks, Andrejs Gavrilovs, Daina Kalve, Daina Vītola, Edvīns Meņķis, Elīna Serkova, Kaspars Štolnieks, Kārlis Stars, Leonīds Salcevičs, Māris Dimants, Māris Trušelis, Mārtiņš Svilis,

Raivis Ragainis, Valdis Vizulis), "Pret" – nav, "Atturas" – nav, balsojumā nepiedalās Aigars Nitišs,
nolemj:

apstiprināt lēmuma projektu Nr.760 (lēmums pielikumā).

137.

Nr.761 "Par aizņēmumu investīciju projekta "Romās ielas pārbūve Jēkabpilī, Jēkabpils novadā" īstenošanai"

Izskatīšanai iesniegts lēmuma projekts Nr.761 "Par aizņēmumu investīciju projekta "Romās ielas pārbūve Jēkabpilī, Jēkabpils novadā" īstenošanai".

Sagatavotājs Baiba Voltmane.

Skatīts 06.07.2023. Finanšu komitejā

Jēkabpils novada dome, balsojot ar 17 balsīm "Par" (Ainars Vasilis, Aivars Kraps, Aivars Vanags, Alfons Žuks, Andrejs Gavrilovs, Daina Kalve, Daina Vītola, Edvīns Meņķis, Elīna Serkova, Kaspars Štolnieks, Kārlis Stars, Leonīds Salcevičs, Māris Dimants, Māris Trušelis, Mārtiņš Svilis, Raivis Ragainis, Valdis Vizulis), "Pret" – nav, "Atturas" – nav, balsojumā nepiedalās Aigars Nitišs,
nolemj:

apstiprināt lēmuma projektu Nr.761 (lēmums pielikumā).

138.

Nr.762 "Par aizņēmumu investīciju projekta "Gulbju ielas posma pārbūve Jēkabpilī, Jēkabpils novadā" īstenošanai"

Izskatīšanai iesniegts lēmuma projekts Nr.762 "Par aizņēmumu investīciju projekta "Gulbju ielas posma pārbūve Jēkabpilī, Jēkabpils novadā" īstenošanai".

Sagatavotājs Baiba Voltmane.

Skatīts 06.07.2023. Finanšu komitejā

Jēkabpils novada dome, balsojot ar 17 balsīm "Par" (Ainars Vasilis, Aivars Kraps, Aivars Vanags, Alfons Žuks, Andrejs Gavrilovs, Daina Kalve, Daina Vītola, Edvīns Meņķis, Elīna Serkova, Kaspars Štolnieks, Kārlis Stars, Leonīds Salcevičs, Māris Dimants, Māris Trušelis, Mārtiņš Svilis, Raivis Ragainis, Valdis Vizulis), "Pret" – nav, "Atturas" – nav, balsojumā nepiedalās Aigars Nitišs,
nolemj:

apstiprināt lēmuma projektu Nr.762 (lēmums pielikumā).

139.

Nr.763 "Par aizņēmumu investīciju projekta "Tilta ielas pārbūve Jēkabpilī, Jēkabpils novadā" īstenošanai"

Izskatīšanai iesniegts lēmuma projekts Nr.763 "Par aizņēmumu investīciju projekta "Tilta ielas pārbūve Jēkabpilī, Jēkabpils novadā" īstenošanai".

Sagatavotājs Baiba Voltmane.

Skatīts 06.07.2023. Finanšu komitejā

Jēkabpils novada dome, balsojot ar 17 balsīm "Par" (Ainars Vasilis, Aivars Kraps, Aivars Vanags, Alfons Žuks, Andrejs Gavrilovs, Daina Kalve, Daina Vītola, Edvīns Meņķis, Elīna Serkova, Kaspars Štolnieks, Kārlis Stars, Leonīds Salcevičs, Māris Dimants, Māris Trušelis, Mārtiņš Svilis, Raivis Ragainis, Valdis Vizulis), "Pret" – nav, "Atturas" – nav, balsojumā nepiedalās Aigars Nitišs, **nolemj:**

apstiprināt lēmuma projektu Nr.763 (lēmums pielikumā).

140.

PAPILDJAUTĀJUMS Nr.764 "Par Viesītes vidusskolas direktoru"

Izskatīšanai iesniegts lēmuma projekts Nr.764 "Par Viesītes vidusskolas direktoru".

Sagatavotājs Iveta Upmace.

R.Ragainis dod vārdu Sarmītei Ratiņai.

Sarmīte Ratiņa informē par darba mērķiem un skolas nākotnes vīziju.

Jēkabpils novada dome, balsojot ar 18 balsīm "Par" (Aigars Nitišs, Ainars Vasilis, Aivars Kraps, Aivars Vanags, Alfons Žuks, Andrejs Gavrilovs, Daina Kalve, Daina Vītola, Edvīns Meņķis, Elīna Serkova, Kaspars Štolnieks, Kārlis Stars, Leonīds Salcevičs, Māris Dimants, Māris Trušelis, Mārtiņš Svilis, Raivis Ragainis, Valdis Vizulis), "Pret" – nav, "Atturas" – nav, **nolemj:**

apstiprināt lēmuma projektu Nr.764 (lēmums pielikumā).

Edvīns Meņķis aiziet no sēžu zāles (plkst.13:07)

141.

PAPILDJAUTĀJUMS Nr.765 "Par Jēkabpils novada pašvaldībai piekritīgās neapbūvētās nomas zemes vienības ar kadastra apzīmējumu 5688 006 0036 8007, kas atrodas Jēkabpils novada, Saukas pagasta nekustamajā īpašumā "Jaunsauka", nomas tiesību izsolī"

Izskatīšanai iesniegts lēmuma projekts Nr.765 "Par Jēkabpils novada pašvaldībai piekritīgās neapbūvētās nomas zemes vienības ar kadastra apzīmējumu 5688 006 0036 8007, kas atrodas Jēkabpils novada, Saukas pagasta nekustamajā īpašumā "Jaunsauka", nomas tiesību izsolī".

Sagatavotājs Ināra Erte.

Jēkabpils novada dome, balsojot ar 17 balsīm "Par" (Aigars Nitišs, Ainars Vasilis, Aivars Kraps, Aivars Vanags, Alfons Žuks, Andrejs Gavrilovs, Daina Kalve, Daina Vītola, Elīna Serkova, Kaspars Štolnieks, Kārlis Stars, Leonīds Salcevičs, Māris Dimants, Māris Trušelis, Mārtiņš Svilis, Raivis Ragainis, Valdis Vizulis), "Pret" – nav, "Atturas" – nav, **nolemj:**

apstiprināt lēmuma projektu Nr.765 (lēmums pielikumā).

142.

PAPILDJAUTĀJUMS Nr.766 "Par grozījumu Jēkabpils novada domes 30.06.2022. lēmumā Nr.533 "Par detālpārplānojuma izstrādes uzsākšanu zemes vienībā ar kadastra apzīmējumu 5648 003 0185, "Radzes", Ābeļu pagasts, Jēkabpils novads""

Izskatīšanai iesniegts lēmuma projekts Nr.766 "Par grozījumu Jēkabpils novada domes 30.06.2022. lēmumā Nr.533 "Par detālpārplānojuma izstrādes uzsākšanu zemes vienībā ar kadastra apzīmējumu 5648 003 0185, "Radzes", Ābeļu pagasts, Jēkabpils novads"".

Sagatavotājs Gunda Cērmūkša, Lauma Bondare - Heisele.

Jēkabpils novada dome, balsojot ar 17 balsīm "Par" (Aigars Nitišs, Ainars Vasilis, Aivars Kraps, Aivars Vanags, Alfons Žuks, Andrejs Gavrilovs, Daina Kalve, Daina Vītola, Elīna Serkova, Kaspars Štolnieks, Kārlis Stars, Leonīds Salcevičs, Māris Dimants, Māris Trušelis, Mārtiņš Svīlis, Raivis Ragainis, Valdis Vizulis), "Pret" – nav, "Atturas" – nav, **nolemj:**

apstiprināt lēmuma projektu Nr.766 (lēmums pielikumā).

143.

PAPILDJAUTĀJUMS Nr.767 "Par izsoles noteikumu apstiprināšanu" (Zaru kaudžu "Biržu kapi" Salas pagastā un "Smilšu 37B", Viesītē Jēkabpils novadā)

Izskatīšanai iesniegts lēmuma projekts Nr.767 "Par izsoles noteikumu apstiprināšanu" (Zaru kaudžu "Biržu kapi" Salas pagastā un "Smilšu 37B", Viesītē Jēkabpils novadā).

Sagatavotājs Ralfs Daniels Midegs.

Nav saktīts komitejās, saskaņots ar R.Ragaini

Jēkabpils novada dome, balsojot ar 16 balsīm "Par" (Ainars Vasilis, Aivars Kraps, Aivars Vanags, Alfons Žuks, Andrejs Gavrilovs, Daina Kalve, Daina Vītola, Elīna Serkova, Kaspars Štolnieks, Kārlis Stars, Leonīds Salcevičs, Māris Dimants, Māris Trušelis, Mārtiņš Svīlis, Raivis Ragainis, Valdis Vizulis), "Pret" – nav, "Atturas" – nav, balsojumā nepiedalās Aigars Nitišs, **nolemj:**

apstiprināt lēmuma projektu Nr.767 (lēmums pielikumā).

Domes sēdes vadītājs R. Ragainis paziņo par sēdes pārtraukumu uz 5 minūtēm - no plkst. 13:07 līdz plkst. 13:12.

144.

PAPILDJAUTĀJUMS SLĒGTĀ DAĻĀ Nr.768 "Par apstrīdēto rīcību"

Izskatīšanai iesniegts lēmuma projekts Nr.768 "Par apstrīdēto rīcību".

Sagatavotājs Dace Gluha.

Skatīts 12. jūlija Administratīvo strīdu komisijā.

Informē L.Liepa.

Jēkabpils novada dome, balsojot ar 17 balsīm "Par" (Aigars Nitišs, Ainars Vasilis, Aivars Kraps, Aivars Vanags, Alfons Žuks, Andrejs Gavrilovs, Daina Kalve, Daina Vītola, Elīna Serkova, Kaspars Štolnieks, Kārlis Stars, Leonīds Salcevičs, Māris Dimants, Māris Trušelis, Mārtiņš Svīlis, Raivis Ragainis, Valdis Vizulis), "Pret" – nav, "Atturas" – nav, **nolemj**:

apstiprināt lēmuma projektu Nr.768 (lēmums pielikumā).

Sēde slēgta 13.07.2023., plkst. 13:14

Nākamā sēde 24.08.2023., plkst. 10:00

Sēdes darba process, ziņojumi, priekšlikumi/ierosinājumi, komentāri, diskusijas atspoguļoti sēdes ierakstā, fails pievienots sēdes protokolam. Domes sēdes protokols, kā arī domes sēdes audiovizuālais ieraksts ir publiski pieejams Jēkabpils pašvaldības mājas lapā: <https://www.jekabpils.lv>

Sēdes vadītājs: Raivis Ragainis

Sēdes protokolētājs: Diāna Ivanova

**DOKUMENTS PARAKSTĪTS AR DROŠU ELEKTRONISKO PARAKSTU UN SATUR
LAIKA ZĪMOGU**

DOMES SĒDES

DARBA KĀRTĪBA

13.07.2023. plkst. 10:00, Rīgas iela 150A, Jēkabpils/Microsoft Teams platforma

1. Par darba kārtību
2. Izpilddirektora ziņojums
3. Nr.627 "Par saistošo noteikumu apstiprināšanu" (saistošie noteikumi par sociālo pakalpojumu saņemšanas kārtību; Saistošie noteikumi par maznodrošinātas mājsaimniecības ienākumu sliekšni)
4. Nr.628 "Par saistošo noteikumu apstiprināšanu" (sociālās garantijas pedagogiem)
5. Nr.629 "Par saistošo noteikumu apstiprināšanu" (reklāma)
6. Nr.630 "Par saistošo noteikumu apstiprināšanu" ("Par Krustpils novada pašvaldības 2009. gada 16. septembra saistošo noteikumu Nr. 2009/10 "Par detālplānojuma nekustamajam īpašumam „Ķepši” (kad.nr. 5670 001 0057) apstiprināšanu” atzīšanu par spēku zaudējušiem"
7. Nr.631 "Par saistošo noteikumu apstiprināšanu" (pašvaldības nolikums)
8. Nr.632 "Par pašvaldības darba reglamenta apstiprināšanu"
9. Nr.633 "Par grozījumu Jēkabpils novada domes 28.04.2022. lēmumā Nr.372 "Par maksas pakalpojumu cenrādi Jēkabpils Sporta centrā""
10. Nr.634 "Par patapinājuma līguma grozīšanu" (R.Laviņa sporta studija)
11. Nr.635 "Par finansējuma piešķiršanu bērnu izdevumiem"
12. Nr.636 "Par finansējuma piešķiršanu studijām"
13. Nr.637 "Par NVO projekta pašvaldības līdzfinansējuma piešķiršanu"
14. Nr.638 "Par nolikuma apstiprināšanu" (par atbalstu saimnieciskās darbības uzsākšanai un attīstībai Jēkabpils novadā)
15. Nr.639 "Par grozījumiem Jēkabpils novada domes 24.03.2022. lēmumā Nr.194 "Par maksas pakalpojumiem"" (Vēstures muzejs)
16. Nr.640 "Par grozījumiem Jēkabpils novada domes 26.05.2022. lēmumā Nr.456 "Par maksas pakalpojumiem"" (Sēļu amatniecības centrs "Rūme")
17. Nr.641 "Par grozījumiem Jēkabpils novada domes 19.08.2021. lēmumā Nr.118 "Par nolikuma apstiprināšanu"" (Dignājas pamatskola)
18. Nr.642 "Par grozījumu Jēkabpils novada domes 25.11.2021. lēmumā Nr.506 "Par līdzfinansējumu Jēkabpils novada profesionālās ievirzes izglītības un interešu izglītības iestādēs""
19. Nr.643 "Par grozījumu Jēkabpils novada domes 23.09.2021. lēmumā Nr.283 "Par amatu sarakstiem""
20. Nr.644 "Par atļauju atvērt totalizatoru vai derību likmju pieņemšanas vietu Madonas ielā 2A, Jēkabpilī, Jēkabpils novadā"
21. Nr.645 "Par pašvaldībai piekritīga zemes īpašuma sadalīšanu un zemes nomas līguma slēgšanu" ("Flautas", Variešu pagasts)
22. Nr.646 "Par zemes nomas līguma izbeigšanu" (Atašienes pagasts)
23. Nr.647 "Par zemes nomas līguma noslēgšanu" ("Stikāni 1", Vīpes pagasts)
24. Nr.648 "Par zemes nomas līguma noslēgšanu" ("Pīlādziši", Vīpes pagasts)
25. Nr.649 "Par izsoles noteikumu apstiprināšanu" ("Spunģu Pļavas", Krustpils pagasts)

26. Nr.650 "Par nekustamā īpašuma atsavināšanas procesa uzsākšanu" ("Kazubrenči", Krustpils pagasts)
27. Nr.651 "Par nekustamā īpašuma ierakstīšanu zemesgrāmatā un atsavināšanu" ("Rumbas", Mežāres pagasts)
28. Nr.652 "Par nekustamā īpašuma atsavināšanu" ("Meldernīca", Krustpils pagasts)
29. Nr.653 "Par nekustamā īpašuma atsavināšanu" ("Gravāres", Kūku pagasts)
30. Nr.654 "Par nekustamo īpašumu atsavināšanu" (Vīpes pagasts)
31. Nr.655 "Par medību tiesību nodošanu zemes vienībām Kūku pagastā"
32. Nr.656 "Par pašvaldībai piekritīga zemes īpašuma sadalīšanu, nosaukuma piešķiršanu un atsavināšanu" ("Žagatas", Krustpils pagasts)
33. Nr.657 "Par neapbūvēto zemesgabalu saraksta papildināšanu"
34. Nr.658 "Par izmaiņām nekustamā īpašuma Valsts kadastra informācijas sistēmā un nekustamā īpašuma atsavināšanu" (Gārsene)"
35. Nr.659 "Par izmaiņām nekustamā īpašuma Valsts kadastra informācijas sistēmā, nekustamo īpašumu ierakstīšanu zemesgrāmatā un atsavināšanu" (Asares pag.)
36. Nr.660 "Par ceļa servitūta nodibināšanu" (Saukas pagasts)
37. Nr.661 "Par Jēkabpils novada pašvaldībai piekritīgās neapbūvētās nomas zemes vienības ar kadastra apzīmējumu 5688 006 0036 8011, kas atrodas Jēkabpils novada, Saukas pagasta nekustamajā īpašumā "Jaunsauka", nomas tiesību izsoli"
38. Nr.662 "Par Jēkabpils novada pašvaldībai piekritīgās neapbūvētās nomas zemes vienības ar kadastra apzīmējumu 5688 006 0036 8005, kas atrodas Jēkabpils novada, Saukas pagasta nekustamajā īpašumā "Jaunsauka", nomas tiesību izsoli"
39. Nr.663 "Par izsoles noteikumu apstiprināšanu" (Atmatas, Saukas pagasts)
40. Nr.664 "Par izsoles noteikumu apstiprināšanu" (Raina iela 3A, Viesīte)
41. Nr.665 "Par izsoles rezultātu apstiprināšanu" (Robežu iela 1, Viesīte)
42. Nr.666 "Par izsoles rezultātu apstiprināšanu" (Ķieģeļu iela 7-13, Jēkabpils)
43. Nr.667 "Par zemes nomas līguma pagarināšanu" ("Pie akmens", Viesītes pagasts)
44. IZŅEMTS NO DARBA KĀRTĪBAS Nr.668 "Par zemes nomas līguma pārtraukšanu" (Viesītes pagasts)
45. Nr.669 "Par dzīvokļa ierakstīšanu zemesgrāmatā un atsavināšanu" (Viesīte)
46. Nr.670 "Par nomas tiesību izsoles atzīšanu par nenotikušu un lēmuma atcelšanu" (Viesīte)
47. Nr.671 "Par izsoles noteikumu apstiprināšanu" (Liepu iela 4A, Aknīste)
48. Nr.672 "Par izsoles noteikumu apstiprināšanu" ("Silenieki", Aknīstes pagasts)
49. Nr.673 "Par nekustamā īpašuma atsavināšanas procesa uzsākšanu" ("Dzenīši", Aknīstes pagasts)
50. Nr.674 "Par nekustamā īpašuma atsavināšanas procesa uzsākšanu "Kastaņi "(Asares pagasts)
51. Nr.675 "Par nekustamā īpašuma atsavināšanas procesa uzsākšanu" (Aknīstes pagasts)
52. Nr.676 "Par nekustamā īpašuma sadalīšanu un atsavināšanu Aknīstes pilsētā"
53. Nr.677 "Par zemes īpašuma atsavināšanu Aknīstes pagastā"
54. Nr.678 "Par nekustamā īpašuma "Ozolkroņi " atsavināšanu" (Asares pagasts)
55. Nr.679 "Par zemes īpašuma "Jaunvārpas "sadalīšanu un nosaukumu piešķiršanu Aknīstes pagastā"
56. Nr.680 "Par zemes nomas līguma noslēgšanu "Pagasta zeme ", Aknīstes pagastā"
57. Nr.681 "Par grozījumu pirkuma līgumā"

58. Nr.682 "Par nosacītās cenas apstiprināšanu un pirkuma līguma slēgšanu Dzirnāvu iela 3, Aknīste"
59. Nr.683 "Par izmaiņām nekustamā īpašuma Valsts kadastra informācijas sistēmā, nekustamo īpašumu ierakstīšanu zemesgrāmatā un atsavināšanu Gārsenes pagastā"
60. Nr.684 "Par tiesību piešķiršanu un atļaujas (administratīvā akta) izsniegšanu lauksaimniecībā izmantojamās zemes ierīkošanai mežā zemes vienībā ar kadastra apzīmējumu 56760030425, Mežāres pagastā"
61. Nr.685 "Par izsoles noteikumu apstiprināšanu" ("Kalniņi", Dignājas pagasts)
62. Nr.686 "Par izsoles noteikumu apstiprināšanu" ("Cīrulīši", Rubenes pagasts)
63. Nr.687 "Par zemes domājamās daļas nodošanu īpašumā bez atlīdzības" (Zaļā iela 3-6, Zasa, Zasas pagasts)
64. Nr.688 "Par grozījumiem Jēkabpils novada domes 24.03.2022. lēmumā Nr.273 "Par nekustamā īpašuma ierakstīšanu zemesgrāmatā un atsavināšanu (Atašienes pagasts)"
65. Nr.689 "Par izsoles noteikumu apstiprināšanu" ("Augustiņi", Atašienes pagasts)
66. Nr.690 "Par nekustamā īpašuma ierakstīšanu zemesgrāmatā un atsavināšanu" ("Pakalnes ferma", Kalna pagasts)
67. Nr.691 "Par nekustamā īpašuma ierakstīšanu zemesgrāmatā un atsavināšanas procesa uzsākšanu" (Aldaunes iela 3-8, Ābeļu pagasts)
68. Nr.692 "Par nekustamā īpašuma nodošanu atsavināšanai" ("Smilgas", Dignājas pagasts)
69. Nr.693 "Par zemes nomas līguma noslēgšanu" ("Bērzāres", Leimaņu pagasts)
70. Nr.694 "Par dzīvokļu īpašumu atsavināšanu (Jēkabpils novadā)"
71. Nr.695 "Par neapdzīvojamo telpu nomas līguma izbeigšanu" (Gobas, Sēlija, Sēlpils pag., Susējas iela 20-42, Sala, Salas pag., "Dunavas skola", Dunava, Dunavas pag.)
72. Nr.696 "Par nosacītās cenas apstiprināšanu un pirkuma līguma slēgšanu" (Jaunbaloži, Sēlpils pag.)
73. Nr.697 "Par izsoles noteikumu apstiprināšanu" (Kumelītes, Salas pag.)
74. Nr.698 "Par izsoles noteikumu apstiprināšanu" (Klajumi, Salas pag.)
75. Nr.699 "Par dzīvokļa īpašuma ierakstīšanu zemesgrāmatā un atsavināšanas procesa uzsākšanu" (Biržu iela 4-11, Birži, Salas pag., Nameja iela 36A-71, Jēkabpils)
76. Nr.700 "Par nekustamā īpašuma ierakstīšanu zemesgrāmatā un nodošanu atsavināšanai" (D/s Automobīlists Nr. 5/4-6, Salas pagasts)
77. Nr.701 "Par dzīvokļa īpašuma ierakstīšanu zemesgrāmatā un atsavināšanas procesa uzsākšanu Jēkabpilī"
78. ATLIKTS Nr.702 "Par otrās izsoles atzīšanu par nenotikušu un trešās izsoles rīkošanu" (Jūlija iela 13C, Jēkabpils)
79. Nr.703 "Par nekustamā īpašuma atsavināšanu" (Latgales iela 4A, Jēkabpils)
80. Nr.704 "Par nekustamā īpašuma atsavināšanu" (Ventas ielas starpgabals, Jēkabpils)
81. Nr.705 "Par nekustamā īpašuma atsavināšanu" (Ceriņu iela 7, Jēkabpils)
82. IZNEMTS NO DARBA KĀRTĪBAS Nr.706 "Par būves piespiedu sakārtošanu" (Rīgas iela 157, Jēkabpils)
83. Nr.707 "Par atsavināšanas ierosinājuma izskatīšanu"
84. Nr.708 "Par pirmās izsoles atzīšanu par nenotikušu un otrās izsoles rīkošanu (Draudzības aleja 26-22, Jēkabpils)"
85. Nr.709 "Par pirmās izsoles atzīšanu par nenotikušu un otrās izsoles rīkošanu (Slimnīcas iela 12-17, Jēkabpils)"

86. Nr.710 "Par daudzdzīvokļu dzīvojamās mājas Celtnieku ielā 5C, Jēkabpilī, Jēkabpils novadā, uz pašvaldības dzīvokļu īpašumiem attiecināmas aizdevuma daļas samaksu"
87. Nr.711 "Par daudzdzīvokļu dzīvojamās mājas Rīgas ielā 104, Jēkabpilī, Jēkabpils novadā, uz pašvaldības dzīvokļu īpašumiem attiecināmas aizdevuma daļas samaksu"
88. Nr.712 "Par dzīvojamās mājas Brīvības ielā 18, Jēkabpilī, Jēkabpils novadā pārvaldīšanas un apsaimniekošanas tiesību nodošanu"
89. Nr.713 "Par izsoles noteikumu apstiprināšanu (Slimnīcas iela 1-4, Jēkabpils pilsēta)"
90. Nr.714 "Par izsoles noteikumu apstiprināšanu ("Veldres"-10, Vandāni, Dignājas pagasts, Jēkabpils novads)
91. Nr.715 "Par grozījumiem pirkuma līgumā, Ozolu iela 20 - 3, Jēkabpils"
92. Nr.716 "Par līdzfinansējuma piešķiršanu daudzdzīvokļu dzīvojamās mājas piesaistītā zemesgabala Brīvības ielā 5A, Jēkabpilī labiekārtošanai"
93. Nr.717 "Par grozījumiem līgumā" (detālplānojums Jāņa Raiņa iela 80 un Administratīvais līgums par detālplānojuma īstenošanas kārtību)
94. Nr.718 "Par kustamās mantas nodošanu bezatlīdzības lietošanā"
95. Nr.719 "Par izsoles rezultātu apstiprināšanu" ("Stašupurvs" Rubenes pag.)
96. Nr.720 "Par izsoles rezultātu apstiprināšanu" (meža cirsmas "Vāverieši 1" un "Mežs" Rubenes pag.)
97. Nr.721 "Par grozījumiem Jēkabpils novada domes 25.05.2023. lēmumā Nr.508 "Par izsoles noteikumu apstiprināšanu (meža cirsmā "Alužāni" zemes vienībā kadastra apzīmējumu 56820030090 Rubenes pagastā)"
98. Nr.722 "Par pašvaldības līdzfinansējuma piešķiršanu pieslēgšanai centralizētajai ūdensapgādes un sadzīves kanalizācijas sistēmai"
99. Nr.723 "Par nedzīvojamo telpu nomas līguma izbeigšanu" (SIA "VIJA", Vecpilsētas laukums 3, Jēkabpils, Jēkabpils novads)
100. Nr.724 "Par grozījumiem nekustamā īpašuma nomas līgumā" (SIA "AIJA AUDIO")
101. Nr.725 "Par nomas maksas samazināšanu" (SIA "AIJA AUDIO")
102. Nr.726 "Par dzīvokļa īpašuma atsavināšanas procesa uzsākšanu" (Viesītes iela 18A-4, Jēkabpils, Jēkabpils novads)
103. Nr.727 "Par grozījumu Salas novada domes 29.11.2018. domes lēmumā Nr.294 "Par projekta iesnieguma iesniegšanu un īstenošanai nepieciešamā līdzfinansējuma nodrošināšanu"
104. ATLIKTS Nr.728 "Par finansējuma iekļaušanu 2024.gada budžetā būvdarbu, būvuzraudzības un autoruzraudzības veikšanai objektā "Ūdensvada un kanalizācijas izbūve Zilānu ielā, Zilānu ciemā, Kūku pagastā"
105. Nr.729 "Par galvojuma sniegšanu SIA "Jēkabpils siltums" projektam Nr. 4.3.1.0/22/A/037 "Fosilā kurināmā aizstāšana un efektivitātes paaugstināšana Tvaika ielā, Jēkabpilī" īstenošanai"
106. Nr.730 "Par investīciju projekta "Dunavas ielas pārbūve, Jēkabpilī, Jēkabpils novadā" īstenošanu"
107. Nr.731 "Par investīciju projekta "14. jūnija ielas pārbūve, Jēkabpilī, Jēkabpils novadā" īstenošanu"
108. Nr.732 "Par investīciju projekta "Ķiršu ielas pārbūve, Jēkabpilī, Jēkabpils novadā" īstenošanu"
109. Nr.733 "Par investīciju projekta "Lāčplēša ielas posma pārbūve, Jēkabpilī, Jēkabpils novadā" īstenošanu"
110. Nr.734 "Par investīciju projekta "Parka ielas posma pārbūve, Jēkabpilī, Jēkabpils novadā" īstenošanu"

111. Nr.735 "Par investīciju projekta "Zemgales ielas posma pārbūve, Jēkabpilī, Jēkabpils novadā" īstenošanu"
112. Nr.736 "Par investīciju projekta "Putnu ielas pārbūve, Jēkabpilī, Jēkabpils novadā" īstenošanu"
113. Nr.737 "Par investīciju projekta "Tilta ielas pārbūve, Jēkabpilī" īstenošanu"
114. Nr.738 "Par investīciju projekta "Staburaga ielas pārbūve Jēkabpilī, Jēkabpils novadā" īstenošanu"
115. Nr.739 "Par investīciju projekta "Dīķu ielas pārbūve Jēkabpilī, Jēkabpils novadā" īstenošanu"
116. Nr.740 "Par investīciju projekta "Viļānu ielas pārbūve Jēkabpilī, Jēkabpils novadā" īstenošanu"
117. Nr.741 "Par investīciju projekta "Andreja Pumpura ielas pārbūve Jēkabpilī, Jēkabpils novadā" īstenošanu"
118. Nr.742 "Par investīciju projekta "Autoceļa S28 Muižiņa- Bogmaļi pārbūve Jēkabpils novadā" īstenošanu"
119. Nr.743 "Par investīciju projekta "Gulbju ielas posma pārbūve, Jēkabpilī, Jēkabpils novadā" īstenošana"
120. Nr.744 "Par investīciju projekta "Romas ielas pārbūve, Jēkabpilī, Jēkabpils novadā" īstenošanu"
121. Nr.745 "Par investīciju projekta "P. Stradiņa ielas atsevišķa posma seguma pārbūve, Viesītē, Jēkabpils novadā" īstenošanu"
122. Nr.746 "Par investīciju projekta "Rožu ielas seguma pārbūve, Rites pagastā, Jēkabpils novadā" īstenošanu"
123. Nr.747 "Par aizņēmumu investīciju projekta "Lāčplēša ielas posma pārbūve, Jēkabpilī, Jēkabpils novadā" īstenošanai"
124. Nr.748 "Par aizņēmumu investīciju projekta "Parka ielas posma pārbūve, Jēkabpilī, Jēkabpils novadā" īstenošanai"
125. Nr.749 "Par aizņēmumu investīciju projekta "Putnu ielas pārbūve, Jēkabpilī, Jēkabpils novadā" īstenošanai"
126. Nr.750 "Par aizņēmumu investīciju projekta "Ķiršu ielas pārbūve, Jēkabpilī, Jēkabpils novadā" īstenošanai"
127. Nr.751 "Par aizņēmumu investīciju projekta "14.Jūnija ielas pārbūve, Jēkabpilī, Jēkabpils novadā" īstenošanai"
128. Nr.752 "Par aizņēmumu investīciju projekta "Rožu ielas seguma pārbūve, Rites pagastā, Jēkabpils novadā" īstenošanai"
129. Nr.753 "Par aizņēmumu investīciju projekta "P.Stradiņa ielas atsevišķa posma seguma pārbūve, Viesītē, Jēkabpils novadā" "
130. Nr.754 "Par aizņēmumu investīciju projekta "Autoceļa S28 Muižiņa-Bogmaļi pārbūve, Jēkabpils novadā" īstenošanai"
131. Nr.755 "Par aizņēmumu investīciju projekta "Staburaga ielas pārbūve Jēkabpilī, Jēkabpils novadā" īstenošanai"
132. Nr.756 "Par aizņēmumu investīciju projekta "Dīķu ielas pārbūve Jēkabpilī, Jēkabpils novadā" īstenošanai"
133. Nr.757 "Par aizņēmumu investīciju projekta "Viļānu ielas pārbūve Jēkabpilī, Jēkabpils novadā" īstenošanai"
134. Nr.758 "Par aizņēmumu investīciju projekta "Andreja Pumpura ielas pārbūve Jēkabpilī, Jēkabpils novadā" īstenošanai"

135. Nr.759 "Par aizņēmumu investīciju projekta "Dunavas ielas pārbūve Jēkabpilī, Jēkabpils novadā" īstenošanai"
136. Nr.760 "Par aizņēmumu investīciju projekta "Zemgales ielas posma pārbūve Jēkabpilī, Jēkabpils novadā" īstenošanai"
137. Nr.761 "Par aizņēmumu investīciju projekta "Romās ielas pārbūve Jēkabpilī, Jēkabpils novadā" īstenošanai"
138. Nr.762 "Par aizņēmumu investīciju projekta "Gulbju ielas posma pārbūve Jēkabpilī, Jēkabpils novadā" īstenošanai"
139. Nr.763 "Par aizņēmumu investīciju projekta "Tilta ielas pārbūve Jēkabpilī, Jēkabpils novadā" īstenošanai"
140. PĀRĻĀBĪTĀJUMS Nr.764 "Par Viesītes vidusskolas direktoru"
141. PĀRĻĀBĪTĀJUMS Nr.765 "Par Jēkabpils novada pašvaldībai piekritīgās neapbūvētās nomas zemes vienības ar kadastra apzīmējumu 5688 006 0036 8007, kas atrodas Jēkabpils novada, Saukas pagasta nekustamajā īpašumā "Jaunsauka", nomas tiesību izsolī"
142. PĀRĻĀBĪTĀJUMS Nr.766 "Par grozījumu Jēkabpils novada domes 30.06.2022. lēmumā Nr.533 "Par detālplānojuma izstrādes uzsākšanu zemes vienībā ar kadastra apzīmējumu 5648 003 0185, "Radzes", Ābeļu pagasts, Jēkabpils novads"
143. PĀRĻĀBĪTĀJUMS Nr.767 "Par izsoles noteikumu apstiprināšanu" (Zaru kaudžu "Biržu kapi" Salas pagastā un "Smilšu 37B", Viesītē Jēkabpils novadā)
144. PĀRĻĀBĪTĀJUMS SLĒGTĀ DAĻĀ Nr.768 "Par apstrīdēto rīcību"

Jēkabpils novada domes priekšsēdētājs

Raivis Ragainis

Diāna Ivanova 27807841



JĒKABPILS NOVADA PAŠVALDĪBA

JĒKABPILS NOVADA DOME

Reģistrācijas Nr.90000024205

Brīvības iela 120, Jēkabpils, Jēkabpils novads, LV – 5201

Tālrunis 65236777, fakss 65207304, elektroniskais pasts pasts@jekabpils.lv

LĒMUMS

Jēkabpils novadā

13.07.2023. (protokols Nr.11, 3.§)

Nr. 627

Par saistošo noteikumu apstiprināšanu

Jēkabpils novada dome 2022. gada 28. aprīlī izdeva saistošos noteikumus Nr.20 “Saistošie noteikumi par sociālo un cita sociālā atbalsta pakalpojumu saņemšanas un samaksas kārtību Jēkabpils novadā”, kuru izdošanas tiesiskajā pamatojumā kā viens no normatīvajiem aktiem ir norādīts likums “Par pašvaldībām”, kas zaudēja spēku 2023. gada 1. janvārī, stājoties spēkā jaunajam Pašvaldību likumam.

Atbilstoši Oficiālo publikāciju un tiesiskās informācijas likuma 9. panta piektajai daļai, ja spēku zaudē normatīvā akta izdošanas tiesiskais pamats (augstāka juridiska spēka tiesību norma, uz kuras pamata izdots cits normatīvais akts), tad spēku zaudē arī uz šā pamata izdotais normatīvais akts vai tā daļa.

Saskaņā ar Pašvaldību likuma Pārejas noteikumu 6. punktā ietverto speciālo regulējumu līdz jaunu saistošo noteikumu spēkā stāšanās dienai, bet ne ilgāk kā līdz 2024. gada 30. jūnijam piemērojami uz likuma “Par pašvaldībām” normu pamata izdotie saistošie noteikumi, ciktāl tie nav pretrunā ar šo likumu.

Jēkabpils novada pašvaldība, īstenojot Eiropas Reģionālās attīstības fonda projektus Nr.9.3.1.1/18/I/001 “Infrastruktūras izveide sabiedrībā balstītu sociālo pakalpojumu nodrošināšanai dzīvesvietā”, Nr.9.3.1.1/18/I/013 “Dienas aprūpes centra un grupu dzīvokļu izveide deinstitutionalizācijas plāna īstenošanai Jēkabpils novada Aknīstes pilsētā un Asares pagastā”, Nr.9.3.1.1/19/I/001 “Pakalpojumu infrastruktūras attīstība deinstitutionalizācijas plānu īstenošanai Jēkabpils novada Salas un Sēlpils pagastos”, sinerģijā ar Eiropas Sociālā fonda projektu Nr.9.2.2.1/15/I/001 “Atver sirdi Zemgalē” izveidoja/uzlaboja infrastruktūru gan jaunu sabiedrībā balstītu sociālo pakalpojumu ieviešanai, gan esošo sabiedrībā balstītu sociālo pakalpojumu paplašināšanai.

Sociālo pakalpojumu un sociālās palīdzības likuma 3. panta trešajā daļā noteikts, ka kārtību, kādā saņemami pašvaldību sniegtie sociālie pakalpojumi, nosaka pašvaldību saistošajos noteikumos. Līdz ar to ir izdodami jauni saistošie noteikumi.

Jēkabpils novada dome 2021. gada 25. novembrī izdeva saistošos noteikumus Nr.21 “Saistošie noteikumi par maznodrošinātas mājsaimniecības ienākumu sliekšni”, kuru izdošanas tiesiskajā pamatojumā kā viens no normatīvajiem aktiem ir norādīts Sociālo pakalpojumu un sociālās palīdzības likums un tā 33. panta trešā daļa. Ņemot vērā to, ka ar 2023. gada 1. jūniju stājās spēkā likums “Grozījumi Sociālo pakalpojumu un sociālās palīdzības likumā”, saskaņā ar kuru no 2023. gada 1. jūlija 33. pants tiek izteikts jaunā redakcijā, pārceļot panta trešajā daļā ietverto deleģējumu pašvaldībām noteikt maznodrošinātas mājsaimniecības ienākumu sliekšni uz panta ceturto daļu, un to, ka palielinās valstī noteiktie minimālie ienākumu sliekšņi, lai, atbilstoši pašvaldības iespējām, tuvinātu pašvaldības noteiktā maznodrošinātas mājsaimniecības ienākumu sliekšņa atbilstību reālajai

sociālekonomiskajai situācijai valstī un nodrošinātu valsts un pašvaldības noteikto minimālo ienākumu sliekšņu savstarpēju sabalansēšanu, ir izdodami jauni saistošie noteikumi.

Pamatojoties uz Sociālo pakalpojumu un sociālās palīdzības 3. panta otro un trešo daļu, 33. panta ceturto daļu, likuma "Par palīdzību dzīvokļa jautājumu risināšanā" 14. panta sesto daļu, Pašvaldību likuma 4. panta pirmās daļas 9. punktu, 5. panta otro daļu, 10. panta pirmās daļas 1. punktu, 44. panta pirmo un otro daļu, 47. panta pirmo, otro, ceturto un astoto daļu, Jēkabpils novada domes 2021. gada 8. jūlija saistošo noteikumu Nr.2 "Par Jēkabpils novada domes pieņemto saistošo noteikumu publicēšanas vietu" 2. punktu un ņemot vērā Sociālo, izglītības, kultūras, sporta un veselības aizsardzības jautājumu komitejas 2023. gada 4. jūlija lēmumu (protokols Nr.7, 3.punkts),

Jēkabpils novada dome nolēma:

1. Apstiprināt šādus Jēkabpils novada domes 2023. gada 13. jūlija saistošos noteikumus un to paskaidrojuma rakstus:
 - 1.1. saistošie noteikumi Nr.21 "Saistošie noteikumi par sociālo pakalpojumu un sociālā atbalsta pakalpojumu saņemšanas un samaksas kārtību Jēkabpils novadā";
 - 1.2. saistošie noteikumi Nr.22 "Saistošie noteikumi par maznodrošinātas mājsaimniecības ienākumu sliekšni".
2. Nosūtīt saistošos noteikumus un to paskaidrojuma rakstus triju darba dienu laikā pēc saistošo noteikumu parakstīšanas elektroniskā veidā Vides aizsardzības un reģionālās attīstības ministrijai atzinuma sniegšanai.
3. Izsludināt saistošos noteikumus un to paskaidrojuma rakstus, publicējot tos oficiālajā izdevumā „Latvijas Vēstnesis”, ja Vides aizsardzības un reģionālās attīstības ministrijas atzinumā nav izteikti iebildumi par saistošo noteikumu tiesiskumu vai likumā noteiktajā termiņā atzinums pašvaldībā nav saņemts.
4. Publicēt saistošos noteikumus un to paskaidrojuma rakstus pēc to stāšanās spēkā Jēkabpils novada pašvaldības mājaslapā internetā un nodrošināt to pieejamību Jēkabpils novada domes ēkā un Jēkabpils novada pagastu un pilsētu pārvaldēs.
5. Šī lēmuma 1.1. apakšpunktā minētie saistošie noteikumi stājas spēkā nākamajā dienā pēc to publicēšanas oficiālajā izdevumā "Latvijas Vēstnesis", bet šī lēmuma 1.2. apakšpunktā minētie saistošie noteikumi – 2023. gada 1. septembrī.
6. Kontroli par lēmuma izpildi veikt Jēkabpils novada pašvaldības izpilddirektoram.

Pielikumā:

1. Jēkabpils novada domes 2023. gada 13. jūlija saistošie noteikumi Nr.21 "Saistošie noteikumi par sociālo pakalpojumu un sociālā atbalsta pakalpojumu saņemšanas un samaksas kārtību Jēkabpils novadā" un paskaidrojuma raksts uz 36 lp.;
2. Jēkabpils novada domes 2023. gada 13. jūlija saistošie noteikumi Nr.22 "Saistošie noteikumi par maznodrošinātas mājsaimniecības ienākumu sliekšni" un paskaidrojuma raksts uz 5 lp.

Sēdes vadītājs
Domes priekšsēdētājs

R. Ragainis

Pučka 65207088

**DOKUMENTS PARAKSTĪTS AR DROŠU ELEKTRONISKO PARAKSTU UN
SATUR LAIKA ZĪMOGU**



JĒKABPILS NOVADA PAŠVALDĪBA

JĒKABPILS NOVADA DOME

Reģistrācijas Nr.90000024205

Brīvības iela 120, Jēkabpils, Jēkabpils novads, LV – 5201

Tālrunis 65236777, fakss 65207304, elektroniskais pasts pasts@jekabpils.lv

Jēkabpils novadā

APSTIPRINĀTI

ar Jēkabpils novada domes

13.07.2023. lēmumu Nr.627

(protokols Nr.11, 3.§)

13.07.2023.

Saistošie noteikumi Nr.21

Saistošie noteikumi par sociālo pakalpojumu un sociālā atbalsta pakalpojumu saņemšanas un samaksas kārtību Jēkabpils novadā

Izdoti saskaņā ar

Sociālo pakalpojumu un sociālās palīdzības likuma 3. panta trešo daļu,

Pašvaldību likuma 5. panta otro daļu, 44. panta otro daļu,

Ministru kabineta 2003. gada 27. maija noteikumu Nr.275

“Sociālās aprūpes un sociālās rehabilitācijas pakalpojumu

samaksas kārtība un kārtība, kādā pakalpojuma izmaksas

tiek segtas no pašvaldības budžeta” 6. punktu,

Ministru kabineta 2007. gada 4. decembra noteikumu Nr.829

“Noteikumi par dienas centru, grupu māju (dzīvokļu) un pusceļa māju izveidošanas un uzturēšanas izdevumu līdzfinansēšanu” 26. punktu

I. Vispārīgie jautājumi

1. Saistošie noteikumi nosaka Jēkabpils novada pašvaldības nodrošināto sociālo pakalpojumu un sociālā atbalsta pakalpojumu veidus, saņemšanas un samaksas kārtību.

2. Saistošajos noteikumos lietotie termini:

2.1. Atbalsta (pašpalīdzības) grupa – cilvēku kopa, ko vieno līdzīga situācija vai dzīves apstākļi, kura, darbojoties kopā, pārvar grūtības, iegūst zināšanas, sociālās prasmes un atbalstu;

2.2. Atbalsta sistēma – savstarpēji saistīto cilvēku grupu, resursu un institūciju kopa, kas nodrošina indivīdam emocionālu un materiālu atbalstu, kā arī atbalstu krīzes situācijās un kas var veidoties kā dabiskie palīdzības tīklojumi (piemēram, ģimene, draugi, kaimiņi u.tml.), vai arī tā var būt profesionāli plānota un organizēta (piemēram, aprūpes centri, atbalsta (pašpalīdzības) grupas, sabiedriskās organizācijas u.tml.);

2.3. Katastrofa – notikums, kas nodarījis kaitējumu vai radījis apdraudējumu cilvēkiem, videi vai īpašumam, kā arī radījis vai rada būtiskus materiālos un finansiālos zaudējumus (plūdi, vētra, ugunsgrēks, radioaktīvo vai bioloģisko vielu noplūdes, u.c.);

2.4. Sociālās vajadzības – sociālo prasību kopums, kas nepieciešams indivīda, ģimenes, sociālās grupas, visas sabiedrības funkcionēšanas nodrošināšanai;

2.5. Vientuļa persona – atsevišķi dzīvojoša persona, kurai nav laulātā, bērnu, mazbērnu.

3. Sociālo pakalpojumu un sociālā atbalsta pakalpojumu sniegšanas mērķis ir uzlabot personas, ģimenes, personu grupas un sabiedrības dzīves kvalitāti un uzlabot personu spējas sociāli funkcionēt un iekļauties sabiedrībā.

4. Tiesības saņemt sociālos pakalpojumus un sociālā atbalsta pakalpojumus ir personai, kura deklarējusi savu dzīvesvietu Jēkabpils novada administratīvajā teritorijā vai kuras pēdējā deklarētā dzīvesvieta bija Jēkabpils novada administratīvajā teritorijā.

II. Sociālo pakalpojumu un sociālā atbalsta pakalpojumu veidi

5. Sociālo pakalpojumu veidi:

- 5.1. aprūpes mājās pakalpojums;
- 5.2. drošības pogas pakalpojums;
- 5.3. pansijas pakalpojums;
- 5.4. grupu mājas pakalpojums;
- 5.5. dienas aprūpes centra pakalpojums pilngadīgām personām ar garīga rakstura traucējumiem;
- 5.6. dienas aprūpes centra pakalpojums bērniem ar funkcionāliem traucējumiem;
- 5.7. specializētās darbnīcas pakalpojums;
- 5.8. dienas centra pakalpojums;
- 5.9. naktspatversmes pakalpojums;
- 5.10. krīzes centra pakalpojums;
- 5.11. īslaicīgas sociālās aprūpes un sociālās rehabilitācijas pakalpojumi institūcijā pilngadīgām personām;
- 5.12. ilgstošas sociālās aprūpes un sociālās rehabilitācijas pakalpojumi institūcijā pilngadīgām personām;
- 5.13. ilgstošas sociālās aprūpes un sociālās rehabilitācijas pakalpojumi institūcijā bērniem;
- 5.14. īslaicīgās sociālās aprūpes jeb “atelpas brīža” pakalpojums (turpmāk – “atelpas brīža” pakalpojums);
- 5.15. ģimenes asistenta pakalpojums;
- 5.16. sociālā darba pakalpojums;
- 5.17. ārstnieciskās pedagoģijas (Montesori) pakalpojums;
- 5.18. silto smilšu nodarbības;
- 5.19. multisensorās istabas pakalpojums;
- 5.20. mūzikas terapijas pakalpojums;
- 5.21. ergoterapijas pakalpojums;
- 5.22. fizioterapijas pakalpojums;
- 5.23. atkarību profilakses pakalpojums;

- 5.24. psihologa pakalpojums;
 - 5.25. atbalsta (pašpalīdzības) grupu pakalpojums.
6. Sociālā atbalsta pakalpojumu veidi:
- 6.1. transporta pakalpojums;
 - 6.2. mobilā kāpurķēžu pacelāja pakalpojums.

III. Aprūpes mājās pakalpojums

7. Aprūpes mājās pakalpojums nodrošina personas pamatvajadzību apmierināšanu, palīdzību mājas darbu veikšanā un personiskajā aprūpē.
8. Tiesības saņemt aprūpes mājās pakalpojumu ir pilngadīgai personai, kurai objektīvu apstākļu dēļ ir grūtības veikt ikdienas mājas darbus un savu personisko aprūpi un kurai nav apgādnieku vai tie objektīvu apstākļu dēļ nespēj sniegt personai nepieciešamo aprūpi un uzraudzību.
9. Lai saņemtu aprūpes mājās pakalpojumu, persona vai tās likumiskais pārstāvis iesniedz Jēkabpils novada Sociālajā dienestā (turpmāk – Dienests) Ministru kabineta 2019. gada 2. aprīļa noteikumos Nr.138 “Noteikumi par sociālo pakalpojumu saņemšanu” (turpmāk – MK noteikumi) noteiktos dokumentus.
10. Dienests mēneša laikā no šo noteikumu 9. punktā minēto dokumentu saņemšanas veic MK noteikumos noteiktās darbības.
11. Lai novērtētu personas un tās mājsaimniecības locekļu, kā arī apgādnieku (ja pienākums maksāt par pakalpojumu ir arī apgādniekiem) ienākumus, Dienests sadarbībā ar personu un apgādnieku elektroniski sagatavo pašvaldības informācijas sistēmā Ministru kabineta 2020. gada 17. decembra noteikumos Nr.809 “Noteikumi par mājsaimniecības materiālās situācijas izvērtēšanu un sociālās palīdzības saņemšanu” noteiktās iztikas līdzekļu deklarācijas (turpmāk – deklarācija) daļu par ienākumiem. Persona un apgādnieks Dienestā iesniedz:
- 11.1. pirmreizējo deklarāciju;
 - 11.2. ceturkšņa deklarāciju.
12. Pirmreizējā deklarācijā norādāmas ziņas par personas un visu tās mājsaimniecības locekļu, kā arī apgādnieka visu mājsaimniecības locekļu ienākumiem par pēdējiem trīs kalendāra mēnešiem pirms personas iesnieguma par aprūpes mājās pakalpojuma piešķiršanu saņemšanas, bet ceturkšņa deklarācijā – par katriem iepriekšējiem trīs kalendāra mēnešiem. Kopā ar deklarāciju persona un apgādnieks iesniedz ienākumus apliecinošus dokumentus par visiem mājsaimniecības locekļiem.
13. Apgādnieks pirmreizējo deklarāciju iesniedz 10 dienu laikā pēc Dienesta pieprasījuma saņemšanas, ik ceturkšņa deklarāciju – līdz katra nākamā ceturkšņa pirmā mēneša 20. datumam.
14. Ja apgādnieks vēršas Dienestā ar iesniegumu, piekrītot apmaksāt starpību starp aprūpes mājās pakalpojuma maksu un aprūpējamās personas veiktajām iemaksām pilnā apmērā, apgādniekam ir tiesības nedeklarēt savas mājsaimniecības ienākumus.
15. Atkarībā no personas pašaprūpes spējām, aprūpes mājās pakalpojuma apjoms tiek iedalīts četros aprūpes līmeņos:

- 15.1. pirmais aprūpes līmenis 4 stundas nedēļā;
 - 15.2. otrais aprūpes līmenis 8 stundas nedēļā;
 - 15.3. trešais aprūpes līmenis 12 stundas nedēļā;
 - 15.4. ceturtais aprūpes līmenis 16 stundas nedēļā.
16. Nodrošinot pirmā līmeņa aprūpi, atbilstoši personas vajadzībām un nepieciešamībai, tiek sniegti šādi pakalpojumi:
- 16.1. ārstniecības personas izsaukšana;
 - 16.2. pārtikas produktu, medikamentu un citu sīkpreču piegāde (kopējais svars līdz 5 kg);
 - 16.3. dzīvojamo (dzīvojamā istaba, guļamistaba) un palīgtelpu (gaitenis, virtuve, sanitārtehniskās telpas) mitrā uzkopšana 1 reizi nedēļā kopplatībā līdz 40 m²;
 - 16.4. logu siltināšana (aizlīmēšana) un mazgāšana 1 reizi gadā (tikai vientuļām personām);
 - 16.5. aprūpējamās personas veļas mazgāšana automātiskajā veļas mazgājamajā mašīnā vai veļas nodošana un saņemšana no veļas mazgātavas;
 - 16.6. palīdzība īres vai apsaimniekošanas maksas un ar dzīvojamās platības lietošanu saistīto komunālo maksājumu veikšanā;
 - 16.7. palīdzība dokumentu noformēšanā sociālo pakalpojumu un sociālās palīdzības saņemšanai;
 - 16.8. aprūpējamās personas apmeklēšana Jēkabpils novada pašvaldības administratīvajā teritorijā esošajās stacionārajās ārstniecības iestādēs 1 reizi nedēļā;
 - 16.9. sadzīves atkritumu iznešana.
17. Nodrošinot otrā līmeņa aprūpi, atbilstoši personas vajadzībām un nepieciešamībai, tiek sniegti pirmā līmeņa aprūpes pakalpojumi un šādi pakalpojumi:
- 17.1. kurināmā ienešana;
 - 17.2. ūdens ienešana un izlietotā (netīrā) ūdens iznešana;
 - 17.3. palīdzība aprūpējamās personas personiskās higiēnas nodrošināšanā (mazgāšanās, ķemmēšanās, nagu griešana, skūšanās);
 - 17.4. palīdzība ēdiena gatavošanā.
18. Nodrošinot trešā līmeņa aprūpi, atbilstoši personas vajadzībām un nepieciešamībai, tiek sniegti pirmā un otrā līmeņa aprūpes pakalpojumi un šādi pakalpojumi:
- 18.1. krāsns, plīts kurināšana;
 - 18.2. ēdiena gatavošana aprūpējamajai personai;
 - 18.3. trauku mazgāšana;
 - 18.4. palīdzība gultas klāšanā;
 - 18.5. aprūpējamās personas pavadīšana uz ārstniecības iestādi Jēkabpils novada pašvaldības administratīvās teritorijas robežās un no tās (tikai vientuļām personām).

19. Nodrošinot ceturta līmeņa aprūpi, atbilstoši personas vajadzībām un nepieciešamībai, tiek sniegti pirmā, otrā un trešā līmeņa aprūpes pakalpojumi un šādi pakalpojumi:

19.1. palīdzība iekļūšanā gultā un izkļūšanā no tās, pozicionēšana un pārvietošanās;

19.2. palīdzība tualetes apmeklēšanā, mutes dobuma higiēnas nodrošināšanā un protēžu kopšana, palīdzība apģērbties un noģērbties;

19.3. veļas un inkontinences līdzekļu nomaiņa;

19.4. barošana.

20. Ja aprūpes mājās pakalpojums piešķirts vairākiem māsasaimniecības locekļiem, aprūpes mājās pakalpojuma sniegšanas ilgums stundās māsasaimniecībai netiek summēts un atbilst augstākajam aprūpes līmenim, kas noteikts kādam no māsasaimniecības locekļiem.

21. Aprūpes mājās pakalpojumu nepiešķir, ja:

21.1. personai ir smagi garīga rakstura traucējumi;

21.2. persona noslēgusi Uztura līgumu, ar kuru uztura devējam pielīgts uztura ņēmēja kopšanas pienākums;

21.3. persona ar funkcionāliem traucējumiem, kurai noteikts trešais vai ceturtais aprūpes mājās līmenis un kura vienlaicīgi atbilst šādiem kritērijiem:

21.3.1. personas speciālām vajadzībām atbilstošu sociālās aprūpes apjomu (regulārs atbalsts vai diennakts aprūpe un uzraudzība) nav iespējams pilnā apmērā nodrošināt ar aprūpes mājās pakalpojumu;

21.3.2. personai ārpus šo noteikumu 30. punktā noteiktā aprūpes mājās pakalpojuma sniegšanas laika nav iespējas savai aprūpei un uzraudzībai piesaistīt privātos resursus (ģimenes locekļi, kaimiņi, u.c.).

22. Aprūpes mājās pakalpojumu nesniedz, ja aprūpējamā persona pakalpojuma saņemšanas laikā ir alkohola, narkotisko, psihotropo vai citu apreibinošo vielu ietekmē vai liek šķēršļus pakalpojuma sniegšanai (piemēram, bez objektīva iemesla neielaiž dzīvesvietā aprūpētāju).

23. Aprūpes mājās pakalpojuma sniegšanu pārtrauc uz laiku, kas nav īsāks par vienu kalendāra nedēļu uz personas iesnieguma pamata, kurā norādīts pārtraukšanas iemesls un laika periods. Lēmumu par aprūpes mājās pakalpojuma pārtraukšanu Dienests pieņem 10 darbdienu laikā no iesnieguma saņemšanas dienas.

24. Lēmumu par aprūpes mājās pakalpojuma izbeigšanu Dienests pieņem 10 darbdienu laikā no personas vai tās likumiskā pārstāvja iesnieguma saņemšanas dienas vai iestājoties kādam no šādiem apstākļiem:

24.1. persona ir atguvusi sociālās funkcionēšanas vai pašaprūpes spējas un aprūpes mājās pakalpojums vairs nav nepieciešams;

24.2. personas veselības vai pašaprūpes spējas pasliktinājušās tiktāl, ka pakalpojuma apjoms ir nepietiekams, lai nodrošinātu personas speciālās vajadzības vai konstatētas akūtas infekcijas vai atklātas speciālās (psihiskās) kontrindikācijas, kas var ietekmēt aprūpes mājās pakalpojuma sniegšanas kārtību;

- 24.3. personai piešķirti īslaicīgas vai ilgstošas sociālās aprūpes un sociālās rehabilitācijas pakalpojumi institūcijā;
- 24.4. persona pakalpojuma saņemšanas laikā noslēgusi Uztura līgumu, ar kuru uztura devējam pielīgts uztura ņēmēja kopšanas pienākums;
- 24.5. iestājoties kādam no šo noteikumu 21. punktā minētajiem kritērijiem;
- 24.6. persona mainījusi dzīvesvietu, pārceļoties uz citas pašvaldības administratīvo teritoriju.
25. Aprūpes mājās pakalpojums tiek sniegts par maksu, kuru nosaka Jēkabpils novada dome. Aprūpes mājās pakalpojuma maksu nosaka par kalendāro mēnesi. Ja aprūpējamā persona aprūpes mājās pakalpojumu saņēma nepilnu mēnesi, maksa tiek aprēķināta proporcionāli dienu skaitam.
26. Samaksa par aprūpes mājās pakalpojumu tiek veikta Sociālo pakalpojumu un sociālās palīdzības likumā un Ministru kabineta 2003. gada 27. maija noteikumos Nr.275 "Sociālās aprūpes un sociālās rehabilitācijas pakalpojumu samaksas kārtība un kārtība, kādā pakalpojuma izmaksas tiek segtas no pašvaldības budžeta" (turpmāk – samaksas noteikumi) noteiktajā kārtībā, izņemot šo noteikumu 14. punktā noteikto gadījumu.
27. Aprūpes mājās pakalpojumu bez maksas papildus samaksas noteikumos noteiktajām personām ir tiesības saņemt vienuļai personai, kura ir vecāka par 80 gadiem.
28. Apgādniekam ir pienākums:
- 28.1. sadarboties ar Dienestu personai nepieciešamā aprūpes mājās pakalpojuma piešķiršanas un nodrošināšanas procesā;
- 28.2. noslēgt ar Dienestu līgumu par aprūpes mājās pakalpojuma sniegšanu aprūpējamajai personai vai, mainoties maksai – Vienošanās, ja apgādniekam atbilstoši normatīvajiem aktiem ir pienākums maksāt par pakalpojumu.
29. Aprūpes mājās pakalpojumu sniedz Dienesta Aprūpes mājās biroja aprūpētāji. Nepieciešamības gadījumā aprūpes mājās pakalpojuma sniegšanai Dienests var piesaistīt sociālo pakalpojumu sniedzēju, kurš normatīvajos aktos noteiktajā kārtībā reģistrējies sociālo pakalpojumu sniedzēju reģistrā un kura pamatdarbība vai attiecīgās struktūrvienības pamatdarbība ir aprūpes mājās pakalpojuma sniegšana un ar kuru Jēkabpils novada pašvaldība vai Dienests noslēdzis attiecīgu līgumu par aprūpes mājās pakalpojuma sniegšanu.
30. Aprūpes mājās pakalpojums tiek sniegts darba dienās, ievērojot Darba likumā noteikto normālo darba laiku.

IV. Drošības pogas pakalpojums

31. Drošības pogas pakalpojums nodrošina nepārtrauktas saziņas iespējas, informatīvu atbalstu un palīdzības sniegšanu personas dzīvesvietā 24 stundas diennaktī personai, kuras funkcionālais stāvoklis ir mainīgs vai personas vecuma vai veselības stāvokļa dēļ pastāv iespēja nonākt bezpalīdzīgā stāvoklī.
32. Tiesības saņemt drošības pogas pakalpojumu ir:
- 32.1. personai, kurai ar Dienesta lēmumu piešķirts otrā, trešā vai ceturtā līmeņa aprūpes mājās pakalpojums;

- 32.2. atsevišķi dzīvojošai personai, kurai noteikta I vai II grupas invaliditāte un kurai atbilstoši MK noteikumos noteiktajiem kritērijiem noteikts otrais, trešais vai ceturtais aprūpes līmenis;
- 32.3. mājsaimniecībai, ja visiem tās locekļiem ir noteikta I vai II grupas invaliditāte un tiem atbilstoši MK noteikumos noteiktajiem kritērijiem noteikts otrais, trešais vai ceturtais aprūpes līmenis;
- 32.4. citos gadījumos pēc sociālā darbinieka atzinuma.
33. Lai saņemtu drošības pogas pakalpojumu, persona vai tās likumiskais pārstāvis vēršas Dienestā, iesniedzot MK noteikumos noteiktos dokumentus.
34. Dienests mēneša laikā no šo noteikumu 33. punktā minēto dokumentu saņemšanas veic MK noteikumos noteiktās darbības un:
- 34.1. pieņem vienu no šādiem lēmumiem:
- 34.1.1. lēmumu par drošības pogas pakalpojuma piešķiršanu;
- 34.1.2. lēmumu par personas uzņemšanu rindā drošības pogas pakalpojuma saņemšanai;
- 34.1.3. lēmumu par atteikumu piešķirt drošības pogas pakalpojumu;
- 34.2. reģistrē personu sociālo pakalpojumu saņemšanas reģistrā (turpmāk – reģistrs) tādā secībā, kādā Dienestam iesniegti iesniegumi drošības pogas pakalpojuma saņemšanai un visi dokumenti, kas apliecina, ka persona ir tiesīga saņemt attiecīgo pakalpojumu;
- 34.3. rakstiski informē personu vai tās likumisko pārstāvi par pieņemto lēmumu.
35. Par katru personu reģistrā iekļauj šādas ziņas:
- 35.1. personas kārtas numurs reģistrā;
- 35.2. reģistrētās personas vārds, uzvārds, personas kods;
- 35.3. datums, kad reģistrēts iesniegums un iesnieguma reģistrācijas numurs;
- 35.4. lēmuma par personas uzņemšanu rindā drošības pogas pakalpojuma saņemšanai pieņemšanas datums un numurs.
36. Ja pēc personas reģistrēšanas reģistrā zuduši apstākļi, kuri bija par pamatu šīs personas uzņemšanai rindā drošības pogas pakalpojuma saņemšanai un reģistrēšanai reģistrā, personas vai tās likumiskā pārstāvja pienākums ir nekavējoties par to rakstveidā paziņot Dienestam.
37. Persona tiek izslēgta no reģistra, ja:
- 37.1. pieprasot drošības pogas pakalpojumu sniegtas nepatiesas ziņas, kas bija par pamatu tās reģistrēšanai reģistrā;
- 37.2. zuduši apstākļi, kuri bija par pamatu šīs personas reģistrēšanai reģistrā;
- 37.3. persona vai tās likumiskais pārstāvis atsakās no drošības pogas pakalpojuma saņemšanas, iesniedzot Dienestā attiecīgu iesniegumu;
- 37.4. persona ir mirusi.
38. Par personas izslēgšanu no reģistra Dienests pieņem lēmumu un trīs darbdienu laikā paziņo par to personai vai tās likumiskajam pārstāvim.

39. Dienests šo noteikumu 34.1.2. apakšpunktā minētajā gadījumā, ja pienākusi drošības pogas pakalpojuma saņemšanas kārta, pārbauda, vai pakalpojums personai ir nepieciešams, tai skaitā no jauna pieprasa MK noteikumos noteikto ģimenes ārsta izziņu par personas veselības stāvokli un psihiatra atzinumu par personas psihisko veselību un speciālajām (psihiatriskajām) kontrindikācijām sociālo pakalpojumu saņemšanai, kā arī atkārtoti izvērtē personas fiziskās un garīgās spējas, ja kopš personas reģistrēšanas reģistrā ir pagājuši vismaz 12 mēneši, un pieņem lēmumu par drošības pogas pakalpojuma piešķiršanu un viedās uzraudzības sistēmas un sensoru nodošanu lietošanā vai par atteikumu piešķirt drošības pogas pakalpojumu, ja nav ievērotas šajos noteikumos vai MK noteikumos minētās prasības. Dienests informē personu vai tās likumisko pārstāvi par pieņemto lēmumu trīs darbdienu laikā no lēmuma pieņemšanas dienas.

40. Drošības pogas pakalpojums tiek piešķirts uz laiku līdz 12 mēnešiem, nododot personai lietošanā Dienesta īpašumā esošo viedo uzraudzības sistēmu un sensorus tiklīdz persona vai tās likumiskais pārstāvis ir noslēdzis ar Dienestu līgumu par drošības pogas pakalpojumu vai viedās uzraudzības sistēmas un sensoru patapinājuma līgumu, ja pakalpojums saskaņā ar šo noteikumu 45. punktu tiek sniegts bez maksas. Beidzoties piešķirtajam drošības pogas pakalpojuma periodam, personai, pēc šo noteikumu 33. punktā minēto dokumentu iesniegšanas, var pagarināt piešķirtā pakalpojuma termiņu uz laiku līdz divpadsmit mēnešiem.

41. Personai vai tās likumiskajam pārstāvim ir pienākums:

41.1. nodrošināt viedās uzraudzības sistēmas un sensoru lietošanu atbilstoši to funkcijām un ar pienācīgu rūpību;

41.2. nodrošināt Dienesta darbiniekiem iespēju iekļūt dzīvesvietā viedās uzraudzības sistēmas un sensoru montāžas, tehniskās apkopes un demontāžas darbu veikšanai.

42. Drošības pogas pakalpojumu nepiešķir personai ar vidēji smagiem, smagiem un ļoti smagiem garīga rakstura traucējumiem, demenci, ierobežotu rīcībspēju, kā arī personai, kurai piešķirts grupu mājas vai pansijas pakalpojums.

43. Lēmumu par drošības pogas pakalpojuma izbeigšanu pirms Dienesta lēmumā par drošības pogas pakalpojuma piešķiršanu noteiktā termiņa Dienests pieņem 10 darbdienu laikā no personas vai tās likumiskā pārstāvja iesnieguma saņemšanas dienas vai iestājoties kādam no šādiem apstākļiem:

43.1. persona ir atguvusi sociālās funkcionēšanas vai pašaprūpes spējas un drošības pogas pakalpojums vairs nav nepieciešams;

43.2. personai sākotnēji piešķirtais aprūpes mājās līmenis mainīts uz pirmo aprūpes līmeni;

43.3. personai piešķirti īslaicīgas vai ilgstošas sociālās aprūpes un sociālās rehabilitācijas pakalpojumi institūcijā, grupu mājas vai pansijas pakalpojums;

43.4. persona mainījusi dzīvesvietu, pārceļoties uz citas pašvaldības administratīvo teritoriju;

43.5. personai atklātas speciālās (psihiskās) kontrindikācijas drošības pogas pakalpojuma saņemšanai;

43.6. drošības pogas pakalpojuma saņemšanas laikā iestājies kāds no šo noteikumu 42. punktā minētajiem apstākļiem.

44. Maksu par drošības pogas pakalpojumu nosaka Jēkabpils novada dome.

45. Drošības pogas pakalpojumu bez maksas papildus samaksas noteikumos noteiktajām personām ir tiesības saņemt:

45.1. personai ar I grupas invaliditāti;

45.2. vientuļai personai, kura ir vecāka par 80 gadiem.

V. Pansijas pakalpojums

46. Pansijas pakalpojums nodrošina mājokli, uzraudzību, atbalstu pašaprūpē un atbalstu sociālo problēmu risināšanā, ja nepieciešams, saglabājot patstāvīgas dzīves principus.

47. Tiesības saņemt pansijas pakalpojumu ir personai, kurai ir objektīvas grūtības aprūpēt sevi vecuma vai funkcionālo traucējumu dēļ un personai nepieciešamais sociālās aprūpes pakalpojuma apjoms atbilst pirmajam vai otrajam aprūpes līmenim, un tai nav apgādnieku vai tie objektīvu apstākļu dēļ nespēj sniegt personai nepieciešamo aprūpi un uzraudzību, un tā saņem valsts vecuma pensiju vai valsts sociālā nodrošinājuma pabalstu un ir motivēta patstāvīgai dzīvei.

48. Lai saņemtu pansijas pakalpojumu, persona vai tās likumiskais pārstāvis vēršas Dienestā, iesniedzot MK noteikumos noteiktos dokumentus.

49. Dienests mēneša laikā no šo noteikumu 48. punktā minēto dokumentu saņemšanas veic MK noteikumos noteiktās darbības un:

49.1. pieņem vienu no šādiem lēmumiem:

49.1.1. lēmumu par pansijas pakalpojuma piešķiršanu;

49.1.2. lēmumu par personas uzņemšanu rindā pansijas pakalpojuma saņemšanai;

49.1.3. lēmumu par atteikumu piešķirt pansijas pakalpojumu;

49.2. reģistrē personu reģistrā pansijas pakalpojuma saņemšanai tādā secībā, kādā iesniegti Dienestam iesniegumi pansijas pakalpojuma saņemšanai un visi dokumenti, kas apliecina, ka persona ir tiesīga saņemt attiecīgo pakalpojumu;

49.3. rakstiski informē personu vai tās likumisko pārstāvi par pieņemto lēmumu.

50. Par katru personu reģistrā iekļauj šādas ziņas:

50.1. personas kārtas numurs reģistrā;

50.2. reģistrētās personas vārds, uzvārds, personas kods;

50.3. datums, kad reģistrēts iesniegums un iesnieguma reģistrācijas numurs;

50.4. lēmuma par personas uzņemšanu rindā pansijas pakalpojuma saņemšanai pieņemšanas datums un numurs.

51. Ja pēc personas reģistrēšanas reģistrā zuduši apstākļi, kuri bija par pamatu šīs personas uzņemšanai rindā pansijas pakalpojuma saņemšanai un reģistrēšanai reģistrā, personas vai tās likumiskā pārstāvja pienākums ir nekavējoties par to rakstveidā paziņot Dienestam.

52. Persona tiek izslēgta no reģistra, ja:

52.1. pieprasot pansijas pakalpojumu sniegtas nepatiesas ziņas, kas bija par pamatu tās reģistrēšanai reģistrā;

- 52.2. zuduši apstākļi, kuri bija par pamatu šīs personas reģistrēšanai reģistrā;
- 52.3. persona vai tās likumiskais pārstāvis atsakās no pansijas pakalpojuma saņemšanas, iesniedzot Dienestā attiecīgu iesniegumu;
- 52.4. persona ir mirusi.
53. Par personas izslēgšanu no reģistra Dienests pieņem lēmumu un trīs darbdienu laikā paziņo par to personai vai tās likumiskajam pārstāvim.
54. Dienests šo noteikumu 49.1.2. apakšpunktā minētajā gadījumā, ja pienākusi pansijas pakalpojuma saņemšanas kārtā, pārbauda, vai pakalpojums personai ir nepieciešams, tai skaitā no jauna pieprasa MK noteikumos noteikto ģimenes ārsta izziņu par personas veselības stāvokli, psihiatra atzinumu par personas psihisko veselību un speciālajām (psihiatriskajām) kontraindikācijām sociālo pakalpojumu saņemšanai, kā arī atkārtoti izvērtē personas fiziskās un garīgās spējas, ja kopš personas reģistrēšanas reģistrā ir pagājuši vismaz 12 mēneši, un pieņem lēmumu par pansijas pakalpojuma piešķiršanu vai par atteikumu piešķirt pansijas pakalpojumu, ja nav ievērotas šajos noteikumos vai MK noteikumos minētās prasības. Dienests pieņemto lēmumu trīs darbdienu laikā nosūta personai vai tās likumiskajam pārstāvim.
55. Pansijas pakalpojums tiek piešķirts uz laiku līdz divpadsmit mēnešiem. Beidzoties piešķirtajam pansijas pakalpojuma periodam, personai, pēc šo noteikumu 48. punktā minēto dokumentu iesniegšanas, var pagarināt piešķirtā pakalpojuma termiņu uz laiku līdz divpadsmit mēnešiem.
56. Lai novērtētu personas un tās apgādnieku (ja pienākums maksāt par pakalpojumu ir arī apgādniekiem) ienākumus, Dienests sadarbībā ar personu un apgādnieku elektroniski sagatavo pašvaldības informācijas sistēmā šo noteikumu 11. punktā minēto deklarāciju, ievērojot šo noteikumu 12. un 13. punktā noteikto.
57. Ja apgādnieks vēršas Dienestā ar iesniegumu, piekrītot apmaksāt starpību starp pansijas pakalpojuma maksu un aprūpējamās personas veiktajām iemaksām pilnā apmērā, apgādniekam ir tiesības nedeklarēt savas māsaimniecības ienākumus.
58. Pansijas pakalpojumu nepiešķir, ja:
- 58.1. personai ir vidēji smagi, smagi vai ļoti smagi garīga rakstura traucējumi;
 - 58.2. persona noslēgusi Uztura līgumu, ar kuru uztura devējam pielīgts uztura ņēmēja kopšanas pienākums.
59. Lēmumu par pansijas pakalpojuma izbeigšanu pirms Dienesta lēmumā par pansijas pakalpojuma piešķiršanu noteiktā termiņa Dienests pieņem 10 darbdienu laikā no personas vai tās likumiskā pārstāvja iesnieguma saņemšanas dienas vai iestājoties kādam no šādiem apstākļiem:
- 59.1. persona ir atgūvusi sociālās funkcionēšanas vai pašaprūpes spējas un pansijas pakalpojums vairs nav nepieciešams;
 - 59.2. personas veselības vai pašaprūpes spējas pasliktinājušās tiktāl, ka pakalpojuma apjoms ir nepietiekams, lai nodrošinātu personas speciālās vajadzības vai konstatētas akūtas infekcijas vai atklātas speciālās (psihiskās) kontraindikācijas, kas var ietekmēt pansijas pakalpojuma sniegšanas kārtību;

- 59.3. personai piešķirti īslaicīgas vai ilgstošas sociālās aprūpes un sociālās rehabilitācijas pakalpojumi institūcijā;
- 59.4. persona pakalpojuma saņemšanas laikā noslēgusi Uztura līgumu, ar kuru uztura devējam pielīgts uztura ņēmēja kopšanas pienākums;
- 59.5. persona mainījusi dzīvesvietu, pārceļoties uz citas pašvaldības administratīvo teritoriju.
60. Maksu par pansionāta pakalpojumu un pansionāta nodrošināto ēdināšanas pakalpojumu nosaka Jēkabpils novada dome.
61. Samaksa par pansionāta pakalpojumu tiek veikta Sociālo pakalpojumu un sociālās palīdzības likumā un MK noteikumos noteiktajā kārtībā, izņemot šo noteikumu 57. punktā noteikto gadījumu.
62. Samaksu par pansionāta nodrošināto ēdināšanas pakalpojumu persona veic pilnā apmērā no saviem finanšu līdzekļiem. Ja persona ir garantētā minimālā ienākuma pabalsta saņēmēja vai tā nav garantētā minimālā ienākuma pabalsta saņēmēja un tās ienākumi nepārsniedz valstī noteikto garantētā minimālā ienākuma sliekšni, pēc pansionāta nodrošinātā ēdināšanas pakalpojuma samaksas, personas rīcībā esošie līdzekļi nedrīkst būt mazāki par 50 % no valstī noteiktā garantētā minimālā ienākumu sliekšņa apmēra. Ja šajā punktā noteiktajā kārtībā persona nevar samaksāt pilnu pansionāta nodrošinātā ēdināšanas pakalpojuma maksu, pārējo ēdināšanas pakalpojuma samaksas daļu līdz pilnai pakalpojuma samaksai sedz pašvaldība.
63. Apgādniekam ir pienākums:
- 63.1. sadarboties ar Dienestu personai nepieciešamā pansionāta pakalpojuma piešķiršanas un nodrošināšanas procesā;
- 63.2. noslēgt ar Dienestu līgumu par pansionāta pakalpojuma sniegšanu aprūpējamajai personai vai, mainoties maksai – Vienošanās, ja apgādniekam atbilstoši normatīvajiem aktiem ir pienākums maksāt par pakalpojumu.

VI. Grupu mājas pakalpojums

64. Grupu mājas pakalpojums nodrošina mājokli, diennakts uzraudzību, personas pašaprūpes un sociālo prasmju korekciju un individuālu atbalstu sociālo problēmu risināšanā, lai persona varētu uzsākt patstāvīgu dzīvi vai spētu pēc iespējas neatkarīgi funkcionēt grupu mājā.
65. Tiesības saņemt grupu mājas pakalpojumu ir pilngadīgai personai ar viegliem, vidēji smagiem vai smagiem garīga rakstura traucējumiem un noteiktu I vai II grupas invaliditāti, kurai:
- 65.1. ir objektīvas grūtības dzīvot patstāvīgi, bet nav nepieciešama atrašanās ilgstošas sociālās aprūpes un sociālās rehabilitācijas institūcijā;
- 65.2. beidzies sociālās rehabilitācijas kurss pusceļā mājā un persona ir piemērota dzīvei grupu mājā.
66. Lai saņemtu grupu mājas pakalpojumu, persona vai tās likumiskais pārstāvis, vai ilgstošas sociālās aprūpes un sociālās rehabilitācijas institūcijas vadītājs, ja personai, kuras deklarētā dzīvesvieta pirms ievietošanas ilgstošas sociālās aprūpes un sociālās rehabilitācijas pakalpojumu institūcijā vai tās pēdējā konstatējamā atrašanās vieta bija Jēkabpils novada

pašvaldība un viņai ir iespēja nomainīt pakalpojumus ilgstošas sociālās aprūpes un sociālās rehabilitācijas institūcijā pret grupu mājas pakalpojumu, iesniedz Dienestā MK noteikumos noteiktos dokumentus.

67. Dienests mēneša laikā no šo noteikumu 66. punktā minēto dokumentu saņemšanas veic MK noteikumos noteiktās darbības un:

67.1. pieņem vienu no šādiem lēmumiem:

67.1.1. lēmumu par grupu mājas pakalpojuma piešķiršanu;

67.1.2. lēmumu par personas uzņemšanu rindā grupu mājas pakalpojuma saņemšanai;

67.1.3. lēmumu par atteikumu piešķirt grupu mājas pakalpojumu;

67.2. reģistrē personu reģistrā grupu mājas pakalpojuma saņemšanai tādā secībā, kādā iesniegti Dienestam iesniegumi grupu mājas pakalpojuma saņemšanai un visi dokumenti, kas apliecina, ka persona ir tiesīga saņemt attiecīgo pakalpojumu;

67.3. rakstiski informē personu, tās likumisko vai ilgstošas sociālās aprūpes un sociālās rehabilitācijas institūcijas vadītāju par pieņemto lēmumu.

68. Par katru personu reģistrā iekļauj šādas ziņas:

68.1. personas kārtas numurs reģistrā;

68.2. reģistrētās personas vārds, uzvārds, personas kods;

68.3. datums, kad reģistrēts iesniegums un iesnieguma reģistrācijas numurs;

68.4. lēmuma par personas uzņemšanu rindā grupu mājas pakalpojuma saņemšanai pieņemšanas datums un numurs.

69. Ja pēc personas reģistrēšanas reģistrā zuduši apstākļi, kuri bija par pamatu šīs personas uzņemšanai rindā grupu mājas pakalpojuma saņemšanai un reģistrēšanai reģistrā, personas, tās likumiskā pārstāvja vai ilgstošas sociālās aprūpes un sociālās rehabilitācijas pakalpojumu institūcijas vadītāja pienākums ir nekavējoties par to rakstveidā paziņot Dienestam.

70. Persona tiek izslēgta no reģistra, ja:

70.1. pieprasot grupu mājas pakalpojumu sniegtas nepatiesas ziņas, kas bija par pamatu tās reģistrēšanai reģistrā;

70.2. zuduši apstākļi, kuri bija par pamatu šīs personas reģistrēšanai reģistrā;

70.3. persona vai tās likumiskais pārstāvis atsakās no grupu mājas pakalpojuma saņemšanas, iesniedzot Dienestā attiecīgu iesniegumu;

70.4. persona ir mirusi.

71. Par personas izslēgšanu no reģistra Dienests pieņem lēmumu un trīs darbdienu laikā paziņo par to personai, tās likumiskajam pārstāvim vai ilgstošas sociālās aprūpes un sociālās rehabilitācijas pakalpojumu institūcijas vadītājam.

72. Dienests šo noteikumu 67.1.2. apakšpunktā minētajā gadījumā, ja pienākusi grupu mājas pakalpojuma saņemšanas kārta, pārbauda, vai pakalpojums personai ir nepieciešams, tai skaitā no jauna pieprasa MK noteikumos noteikto ģimenes ārsta izziņu par personas veselības stāvokli, psihiatra atzinumu par personas psihisko veselību un speciālajām (psihiatriskajām)

kontrindikācijām sociālo pakalpojumu saņemšanai, kā arī atkārtoti novērtē personas fiziskās un garīgās spējas, ja kopš personas reģistrēšanas reģistrā ir pagājuši vismaz 12 mēneši, un pieņem lēmumu par grupu mājas pakalpojuma piešķiršanu vai par atteikumu piešķirt grupu mājas pakalpojumu, ja nav ievērotas šajos noteikumos vai MK noteikumos minētās prasības. Dienests pieņemto lēmumu trīs darbdienu laikā nosūta personai, tās likumiskajam pārstāvim vai ilgstošas sociālās aprūpes un sociālās rehabilitācijas pakalpojumu institūcijas vadītājam.

73. Personai, kura vēlas saņemt grupu mājas pakalpojumu un Dienestā ir iesniegti visi lēmuma pieņemšanai nepieciešamie dokumenti saskaņā ar MK noteikumos noteikto kārtību, ir pienākums pirms grupu mājas pakalpojuma piešķiršanas apmeklēt grupu māju, lai iepazītos ar tās vidi.

74. Grupu mājas pakalpojums tiek piešķirts uz laiku līdz divpadsmit mēnešiem. Beidzoties piešķirtajam grupu mājas pakalpojuma periodam, personai, pēc šo noteikumu 66. punktā minēto dokumentu iesniegšanas, var pagarināt piešķirtā pakalpojuma termiņu uz laiku līdz divpadsmit mēnešiem.

75. Lēmumu par grupu mājas pakalpojuma izbeigšanu pirms Dienesta lēmumā par grupu mājas pakalpojuma piešķiršanu noteiktā termiņa Dienests pieņem 10 darbdienu laikā no personas vai tās likumiskā pārstāvja iesnieguma saņemšanas dienas vai iestājoties kādam no šādiem apstākļiem:

75.1. persona ir atguvusi sociālās funkcionēšanas vai pašaprūpes spējas un grupu mājas pakalpojums vairs nav nepieciešams;

75.2. personai piešķirti īslaicīgas vai ilgstošas sociālās aprūpes un sociālās rehabilitācijas pakalpojumi institūcijā;

75.3. persona mainījusi dzīvesvietu, pārceļoties uz citas pašvaldības administratīvo teritoriju;

75.4. persona apdraud citu personu veselību vai dzīvību;

75.5. persona ļaunprātīgi pārkāpj vai nepilda līgumā par grupu mājas pakalpojuma sniegšanu noteiktās saistības;

75.6. personas veselības vai pašaprūpes spējas pasliktinājušās tiktāl, ka pakalpojuma apjoms ir nepietiekams, lai nodrošinātu personas speciālās vajadzības vai konstatētas akūtas infekcijas vai atklātas speciālās (psihiskās) kontrindikācijas, kas var ietekmēt grupu mājas pakalpojuma sniegšanas kārtību;

75.7. persona ir nodibinājusi ģimeni (izņemot gadījumu, ja laulātais ir persona ar garīga rakstura traucējumiem un tai ar Dienesta lēmumu ir piešķirts grupu mājas pakalpojums);

75.8. persona bez attaisnojoša iemesla ilgāk par diviem mēnešiem nedzīvo grupu mājā.

76. Ja Dienests pieņēmis lēmumu par grupu mājas pakalpojuma sniegšanas izbeigšanu sakarā ar kāda no šo noteikumu 75.1., 75.4., 75.5., 75.6., 75.7. un 75.8. apakšpunktā noteiktā apstākļa iestāšanos, persona var uzturēties grupu mājā līdz personas vajadzībām atbilstoša sociālā pakalpojuma piešķiršanai vai jaunas dzīvesvietas atrašanai, bet ne ilgāk kā vienu mēnesi no lēmuma par grupu mājas pakalpojuma sniegšanas izbeigšanu stāšanās spēkā. Sociālā pakalpojuma sniedzējs šajā laikā aktīvi iesaistās personas sociālo problēmu un dzīvesvietas jautājuma risināšanā, kā arī nodrošina personas uzraudzību.

77. Ja persona, kurai piešķirts grupu mājas pakalpojums ir nodibinājusi ģimeni, kuras abi ģimenes locekļi ir personas ar garīga rakstura traucējumiem un atbilst šo noteikumu 65. punktā noteiktajiem kritērijiem, sociālā pakalpojuma sniedzējs nodrošina ģimenei grupu mājā dzīvojamo telpu vienā dzīvojamā istabā.

78. Grupu mājas pakalpojums tiek sniegts bez maksas.

79. Personai ir pienākums samaksāt sociālā pakalpojuma sniedzējam par dzīvojamās telpas, koplietošanas telpu, t.sk. virtuves, ekspluatāciju (atbilstoši lietojamai daļai).

80. Ja personai izveidojies šo noteikumu 79. punktā minēto maksājumu parāds, personai nav tiesību mainīt grupu mājas pakalpojuma sniedzēju līdz parāda samaksai.

VII. Dienas aprūpes centra pakalpojums pilngadīgām personām ar garīga rakstura traucējumiem

81. Dienas aprūpes centra pakalpojums nodrošina dienas laikā personas sociālo aprūpi un sociālo rehabilitāciju, sociālo prasmju attīstīšanu, izglītošanu un brīvā laika pavadīšanu, kā arī atbalstu personai un tās likumiskajam pārstāvim sociālo problēmu risināšanā.

82. Tiesības saņemt dienas aprūpes centra pakalpojumu ir pilngadīgai personai ar viegliem, vidēji smagiem vai smagiem garīga rakstura traucējumiem un noteiktu I vai II grupas invaliditāti.

83. Lai saņemtu dienas aprūpes centra pakalpojumu, persona vai tās likumiskais pārstāvis vēršas Dienestā, iesniedzot MK noteikumos noteiktos dokumentus.

84. Dienests mēneša laikā no šo noteikumu 83. punktā minēto dokumentu saņemšanas veic MK noteikumos noteiktās darbības.

85. Dienas aprūpes centra pakalpojumu piešķir uz laiku līdz divpadsmit mēnešiem. Beidzoties piešķirtajam dienas aprūpes centra pakalpojuma periodam, personai var atkārtoti piešķirt pakalpojumu pēc šo noteikumu 83. punktā minēto dokumentu iesniegšanas.

86. Dienas aprūpes centra pakalpojumu nepiešķir, ja nav iespējams nodrošināt personas speciālās vajadzības.

87. Lēmumu par dienas aprūpes centra pakalpojuma izbeigšanu pirms Dienesta lēmumā par dienas aprūpes centra pakalpojuma piešķiršanu noteiktā termiņa Dienests pieņem 10 darbdienu laikā no personas vai tās likumiskā pārstāvja iesnieguma saņemšanas dienas vai iestājoties kādam no šādiem apstākļiem:

87.1. personas veselības vai pašaprūpes spējas pasliktinājušās tiktāl, ka pakalpojuma apjoms ir nepietiekams, lai nodrošinātu personas speciālās vajadzības vai konstatētas akūtas infekcijas vai atklātas speciālās (psihiskās) kontraindikācijas, kas var ietekmēt dienas aprūpes centra pakalpojuma sniegšanas kārtību;

87.2. personai piešķirti īslaicīgas vai ilgstošas sociālās aprūpes un sociālās rehabilitācijas pakalpojumi institūcijā;

87.3. persona mainījusi dzīvesvietu, pārceļoties uz citas pašvaldības administratīvo teritoriju.

88. Dienas aprūpes centra pakalpojums (izņemot ēdināšanas pakalpojumu) tiek sniegts bez maksas. Dienas aprūpes centra nodrošinātā ēdināšanas pakalpojuma maksu nosaka Jēkabpils novada dome.

89. Dienas aprūpes centra pakalpojums tiek sniegts darba dienās.

VIII. Dienas aprūpes centrs bērniem ar funkcionāliem traucējumiem

90. Dienas aprūpes centra pakalpojums bērniem ar funkcionāliem traucējumiem nodrošina dienas laikā sociālo aprūpi un sociālo rehabilitāciju, sociālo prasmju attīstīšanu, izglītošanu un saturīgu brīvā laika pavadīšanu.

91. Tiesības saņemt dienas aprūpes centra pakalpojumu ir bērnam ar funkcionāliem traucējumiem no 5 līdz 18 gadu vecumam, kuram ir noteikta invaliditāte un kurš dzīvo ģimenē.

92. Lai saņemtu dienas aprūpes centra pakalpojumu, bērna ar funkcionāliem traucējumiem likumiskais pārstāvis vai audžuģimene vēršas Dienestā, iesniedzot MK noteikumos noteiktos dokumentus.

93. Dienests mēneša laikā no šo noteikumu 92. punktā minēto dokumentu saņemšanas veic MK noteikumos noteiktās darbības.

94. Dienas aprūpes centra pakalpojumu piešķir līdz trīs stundām dienā un uz laiku līdz divpadsmit mēnešiem, nepārsniedzot periodu, uz kuru noteikta invaliditāte. Beidzoties piešķirtajam dienas aprūpes centra pakalpojuma periodam, personai var atkārtoti piešķirt pakalpojumu pēc šo noteikumu 92. punktā minēto dokumentu iesniegšanas.

95. Dienas aprūpes centra pakalpojumu nepiešķir, ja nav iespējams nodrošināt personas speciālās vajadzības.

96. Lēmumu par dienas aprūpes centra pakalpojuma izbeigšanu pirms Dienesta lēmumā par dienas aprūpes centra pakalpojuma piešķiršanu noteiktā termiņa Dienests pieņem 10 darbdienu laikā no bērna ar funkcionāliem traucējumiem likumiskā pārstāvja vai audžuģimenes iesnieguma saņemšanas dienas vai iestājoties kādam no šādiem apstākļiem:

96.1. personas veselības stāvoklis pasliktinājies tiktāl, ka pakalpojuma apjoms ir nepietiekams, lai nodrošinātu personas speciālās vajadzības vai konstatētas akūtas infekcijas vai atklātas speciālās (psihiskās) kontraindikācijas, kas var ietekmēt dienas aprūpes centra pakalpojuma sniegšanas kārtību;

96.2. persona mainījusi dzīvesvietu, pārceļoties uz citas pašvaldības administratīvo teritoriju.

97. Dienas aprūpes centra pakalpojums tiek sniegts bez maksas.

98. Dienas aprūpes centra pakalpojums tiek sniegts darba dienās.

IX. Specializētās darbnīcas pakalpojums

99. Specializētās darbnīcas pakalpojums nodrošina prasmes veicinošas aktivitātes un speciālistu atbalstu, un sevī ietver personas nodarbinātības interešu un iemaņu novērtēšanu, darba iemaņu apguvi ēdienu gatavošanā, galdniecībā, keramikā, rokdarbos un zīmēšanā individuāli vai grupā, sociālā darbinieka individuālās konsultācijas, personu informēšanas un izglītošanas pasākumus atbilstoši nepieciešamībai, brīvā laika pasākumus un ēdināšanu.

100. Tiesības saņemt specializētās darbnīcas pakalpojumu ir pilngadīgai personai ar viegliem, vidēji smagiem un smagiem garīga rakstura traucējumiem un noteiktu I vai II grupas invaliditāti.

101. Lai saņemtu specializētās darbnīcas pakalpojumu, persona vai tās likumiskais pārstāvis vēršas Dienestā, iesniedzot MK noteikumos noteiktos dokumentus.

102. Dienests mēneša laikā no šo noteikumu 101. punktā minēto dokumentu saņemšanas veic MK noteikumos noteiktās darbības.

103. Specializētās darbnīcas pakalpojumu piešķir uz laiku līdz divpadsmit mēnešiem. Beidzoties piešķirtajam specializētās darbnīcas pakalpojuma periodam, personai var atkārtoti piešķirt pakalpojumu pēc šo noteikumu 101. punktā minēto dokumentu iesniegšanas.

104. Specializētās darbnīcas pakalpojumu nepiešķir, ja nav iespējams nodrošināt personas speciālās vajadzības.

105. Lēmumu par specializētās darbnīcas pakalpojuma izbeigšanu pirms Dienesta lēmumā par specializētās darbnīcas pakalpojuma piešķiršanu noteiktā termiņa Dienests pieņem 10 darbdienu laikā no personas vai tās likumiskā pārstāvja iesnieguma vai iestājoties kādam no šādiem apstākļiem:

105.1. personas veselības vai pašaprūpes spējas pasliktinājušās tiktāl, ka pakalpojuma apjoms ir nepietiekams, lai nodrošinātu personas speciālās vajadzības vai konstatētas akūtas infekcijas vai atklātas speciālās (psihiskās) kontrindikācijas, kas var ietekmēt specializētās darbnīcas pakalpojuma sniegšanas kārtību;

105.2. personai piešķirti īslaicīgas vai ilgstošas sociālās aprūpes un sociālās rehabilitācijas pakalpojumi institūcijā;

105.3. persona mainījusi dzīvesvietu, pārceļoties uz citas pašvaldības administratīvo teritoriju.

106. Specializētās darbnīcas pakalpojums (izņemot ēdināšanas pakalpojumu) tiek sniegts bez maksas. Ēdināšanas pakalpojuma maksu nosaka Jēkabpils novada dome.

107. Specializētās darbnīcas pakalpojums tiek sniegts darba dienās.

X. Dienas centra pakalpojums

108. Dienas centra pakalpojums nodrošina sociālu atbalstu personai, kura, izmantojot pieejamos resursus, vēlas uzlabot savu dzīves kvalitāti un pilnīgāk integrēties sabiedrībā.

109. Dienas centra pakalpojumu sniedz Dienesta izveidots Dienas centrs (turpmāk – Centrs) un sociālo pakalpojumu sniedzējs, kurš normatīvajos aktos noteiktajā kārtībā reģistrējies sociālo pakalpojumu sniedzēju reģistrā un kura pamatdarbība vai attiecīgās struktūrvienības pamatdarbība ir dienas centra pakalpojuma sniegšana un ar kuru Jēkabpils novada pašvaldība vai Dienests noslēdzis līgumu par dienas centra pakalpojuma sniegšanu (turpmāk – ārpalpojuma sniedzējs).

110. Tiesības saņemt Centra sniegto dienas centra pakalpojumu ir pilngadīgai personai ar invaliditāti, riska ģimenei, pensijas vecuma personai, jauniešiem darbspējīgā vecumā, kurš neiegūst izglītību un nekur nestrādā.

111. Tiesības saņemt dienas centra pakalpojumu pie ārpalpojuma sniedzēja ir pensijas vecuma personai.

112. Dienas centra pakalpojums sevī ietver psiholoģiskas atbalsta grupas, praktiskās nodarbības, izglītojošas lekcijas, individuālas konsultācijas, domubiedru tikšanās u.c.

113. Dienas centra pakalpojums tiek nodrošināts darba dienās atbilstoši sociālo pakalpojumu sniedzēja dibinātāja noteiktajam darba laikam.

114. Lai saņemtu dienas centra pakalpojumu, persona vai tās likumiskais pārstāvis vēršas Dienestā, iesniedzot MK noteikumos noteiktos dokumentus.

115. Dienests mēneša laikā no šo noteikumu 114. punktā minēto dokumentu saņemšanas veic MK noteikumos noteiktās darbības un dienas centra pakalpojuma saņemšanai pie ārpalpojuma sniedzēja izsniedz norīkojumu. Norīkojumā norāda:

115.1. norīkojuma numuru un sastādīšanas datumu;

115.2. personas vārdu, uzvārdu, personas kodu, kontaktālruni;

115.3. periodu, uz kādu piešķirts dienas centra pakalpojums;

115.4. dienas centra pakalpojuma sniegšanas ilgumu stundās pakalpojuma sniegšanas dienā, nepārsniedzot četras stundas dienā;

115.5. norīkotāja amatu, vārdu, uzvārdu, parakstu.

116. Dienas centra pakalpojumu piešķir uz laiku līdz divpadsmit mēnešiem. Beidzoties piešķirtajam dienas centra pakalpojuma periodam, personai var atkārtoti piešķirt pakalpojumu pēc šo noteikumu 114. punktā minēto dokumentu iesniegšanas.

117. Dienas centra pakalpojumu nepiešķir, ja:

117.1. personai ir smagi vai ļoti smagi garīga rakstura traucējumi;

117.2. nav iespējams nodrošināt personas speciālās vajadzības.

118. Lēmumu par dienas centra pakalpojuma izbeigšanu pirms Dienesta lēmumā par dienas centra pakalpojuma piešķiršanu noteiktā termiņa Dienests pieņem 10 darbdienu laikā no personas vai tās likumiskā pārstāvja iesnieguma saņemšanas dienas vai iestājoties kādam no šādiem apstākļiem:

118.1. personas veselības vai pašaprūpes spējas pasliktinājušās tiktāl, ka pakalpojuma apjoms ir nepietiekams, lai nodrošinātu personas speciālās vajadzības vai konstatētas akūtas infekcijas vai atklātas speciālās (psihiskās) kontrindikācijas, kas var ietekmēt dienas centra pakalpojuma sniegšanas kārtību;

118.2. personai piešķirti īslaicīgas vai ilgstošas sociālās aprūpes un sociālās rehabilitācijas pakalpojumi institūcijā;

118.3. persona mainījusi dzīvesvietu, pārcēloties uz citas pašvaldības administratīvo teritoriju.

119. Dienas centra pakalpojums tiek sniegts bez maksas.

XI. Naktspatversmes pakalpojums

120. Naktspatversmes pakalpojums nodrošina drošu naktsmītni, bezmaksas vakariņas un personiskās higiēnas iespējas.

121. Naktspatversmes pakalpojumu sniedz Dienesta izveidota Naktspatversme (turpmāk – Naktspatversme).

122. Tiesības saņemt naktspatversmes pakalpojumu ir pilngadīgai personai bez noteiktas dzīvesvietas, vai kura nonākusi krīzes situācijā un nespēj sevi nodrošināt ar pajumti.

123. Lai saņemtu naktspatversmes pakalpojumu, persona vai tās likumiskais pārstāvis vēršas Naktspatversmē, iesniedzot iesniegumu.

124. Ja persona uzturas Naktspatversmē ilgāk par trim darba dienām, tās pienākums ir papildus šo noteikumu 123. punktā minētajam iesniegt ģimenes ārsta izziņu par veselības stāvokli, kurā norādīti funkcionālo traucējumu veidi un akūtas infekcijas (piemēram, plaušu tuberkuloze aktīvajā stadijā, akūtas infekcijas slimības) pazīmes (ja tādas ir), kas var ietekmēt naktspatversmes pakalpojuma sniegšanas kārtību.

125. Naktspatversme pēc 123. punktā minētā iesnieguma saņemšanas nekavējoties pieņem lēmumu par pakalpojuma nodrošināšanu un Dienests, pamatojoties uz Naktspatversmes lēmumu, trīs darbdienu laikā rakstveidā noformē lēmumu par naktspatversmes pakalpojuma piešķiršanu.

126. Naktspatversmes pakalpojumu nenodrošina personai, kura atrodas alkohola, narkotisko, psihotropo, toksisko vai citu apreibinošo vielu ietekmē.

127. Naktspatversmes pakalpojumu piešķir uz laiku līdz sešiem mēnešiem. Beidzoties piešķirtajam naktspatversmes pakalpojuma periodam, personai var atkārtoti piešķirt pakalpojumu pēc šo noteikumu 123. un 124. punktā minēto dokumentu iesniegšanas.

128. Trūcīgai personai, izņemot 130. punktā minēto personu, naktspatversmes pakalpojums tiek sniegts bez maksas 60 secīgas dienas kalendārā gada laikā. Sākot ar 61. kalendāro dienu persona veic līdzmaksājumu par katru Naktspatversmē pavadīto nakti Jēkabpils novada domes noteiktajā apmērā.

129. Naktspatversmē tiek nodrošināta iespēja par papildus samaksu saņemt brokastis. Maksu par brokastīm nosaka Jēkabpils novada dome.

130. Personai, kuras pamata dzīvesvieta vai pēdējā deklarēta dzīvesvieta bija deklarēta citas pašvaldības administratīvajā teritorijā, Naktspatversmes pakalpojums tiek sniegts par maksu. Maksu par Naktspatversmes pakalpojumu nosaka Jēkabpils novada dome.

XII. Krīzes centra pakalpojums

131. Krīzes centra pakalpojums nodrošina krīzes situācijā nonākušai personai psihosociālu atbalstu, drošu naktsmītni un diennakts aprūpi.

132. Krīzes centra pakalpojumu sniedz Dienesta izveidots Ģimenes atbalsta centrs bērniem no 2 gadu vecuma un pilngadīgām personām.

133. Tiesības saņemt krīzes centra pakalpojumu ir:

133.1. bērnam, kura dzīvība, veselība, attīstība, pašcieņa ir vai var tikt apdraudēta vardarbības (visu veidu fiziska vai emocionāla cietsirdība, seksuāla vardarbība vai cita veida prettiesiskas darbības) dēļ;

- 133.2. bērnam, kurš patvaļīgi aizgājis no ģimenes, aizbildņa, audžuģimenes vai bērnu aprūpes iestādes, atrodas sabiedriskā vietā reibuma stāvoklī, nav sasniedzis 16 gadu vecumu un atrodas sabiedriskā vietā bez vecāku, aizbildņa, audžuģimenes, bērnu aprūpes iestādes vadītāja vai viņu pilnvarotas pilngadīgas personas klātbūtnes nakts laikā (no plkst. 22.00 līdz 6.00), ja policija četrus stundus laikā nav spējusi noskaidrot bērna personību un nodot bērnu vecākiem, aizbildnim, audžuģimenei, bērnu aprūpes iestādei, kuru viņš pametis, vai to pilnvarotai personai;
- 133.3. bērnam pēc vecāku lūguma, ja viņi veselības stāvokļa dēļ nespēj bērnu aprūpēt;
- 133.4. jaundzimušam bērnam kopā ar vienu no vecākiem, ja nav iztikas līdzekļu, pajumtes vai trūkst iemaņu bērna aprūpē;
- 133.5. grūtniecei;
- 133.6. ģimenei ar bērniem, ja katastrofas rezultātā nav iespējams uzturēties mājoklī;
- 133.7. bērnam ar vienu no ģimenes locekļiem, ja vardarbības dēļ ģimenē ir vai var tikt apdraudēta viņu dzīvība vai veselība;
- 133.8. citos gadījumos pēc sociālā darbinieka atzinuma.
134. Krīzes centra pakalpojums tiek piešķirts uz laiku līdz sešiem mēnešiem.
135. Lai saņemtu krīzes centra pakalpojumu, pilngadīga persona, bērns vai tā likumiskais pārstāvis, aizbildnis vai audžuģimene vai kompetentas iestādes pārstāvis, kurš nogādājis bērnu uz Ģimenes atbalsta centru, vēršas Ģimenes atbalsta centrā, iesniedzot iesniegumu.
136. Ģimenes atbalsta centrs pēc 135. punktā minētā iesnieguma saņemšanas nekavējoties pieņem lēmumu par pakalpojuma nodrošināšanu un Dienests, pamatojoties uz Ģimenes atbalsta centra lēmumu, trīs darbdienu laikā rakstveidā noformē lēmumu par krīzes centra pakalpojuma piešķiršanu un informē par pieņemto lēmumu pilngadīgo personu, bērna likumisko pārstāvi, aizbildni vai audžuģimeni.
137. Lēmumu par krīzes centra pakalpojuma izbeigšanu Dienests pieņem, ja:
- 137.1. novērsti apstākļi, kas bija par pamatu pakalpojuma piešķiršanai;
- 137.2. saņemts pilngadīgās personas, bērna likumiskā pārstāvja, aizbildņa vai audžuģimenes vai kompetentas iestādes rakstisks iesniegums par pakalpojuma izbeigšanu;
- 137.3. saņemts bāriņtiesas lēmums par bērna ievietošanu ilgstošas sociālās aprūpes un sociālās rehabilitācijas pakalpojumu institūcijā, audžuģimenē, aizbildnības nodibināšanu vai atgriešanu bioloģiskajā ģimenē.
138. Maksu par krīzes centra pakalpojumu nosaka Jēkabpils novada dome. Jēkabpils novada pašvaldībā deklarētas personas krīzes centra pakalpojumu saņem bez maksas.

XIII. Īslaicīgas sociālās aprūpes un sociālās rehabilitācijas pakalpojumi institūcijā pilngadīgām personām

139. Īslaicīgas sociālās aprūpes un sociālās rehabilitācijas pakalpojumi institūcijā pilngadīgām personām (turpmāk – īslaicīgas aprūpes pakalpojumi institūcijā) nodrošina mājokli, atbalstu problēmu risināšanā, sociālo rehabilitāciju un diennakts aprūpi.

140. Tiesības saņemt īslaicīgas aprūpes pakalpojumus institūcijā ir pensijas vecuma personai un personai ar I un II grupas invaliditāti, ja nepieciešamais pakalpojuma apjoms pārsniedz aprūpei mājās, dienas aprūpes un sociālās rehabilitācijas institūcijā, grupu mājas, pensijas noteikto sociālās aprūpes un sociālās rehabilitācijas pakalpojuma apjomu, un personai bez noteiktas dzīvesvietas (pēdējā deklarētā dzīvesvieta – Jēkabpils novadā), kurai pašvaldība nevar nodrošināt dzīvojamo telpu, bet ir nepieciešams aprūpes mājās pakalpojums.

141. Lai saņemtu īslaicīgas aprūpes pakalpojumus institūcijā, persona vai tās likumiskais pārstāvis vēršas Dienestā, iesniedzot MK noteikumos noteiktos dokumentus.

142. Dienests mēneša laikā no šo noteikumu 141. punktā minēto dokumentu saņemšanas veic MK noteikumos noteiktās darbības.

143. Lai novērtētu personas un tās māsaimniecības locekļu, kā arī apgādnieku (ja pienākums maksāt par pakalpojumu ir arī apgādniekiem) ienākumus, Dienests sadarbībā ar personu un apgādnieku elektroniski sagatavo pašvaldības informācijas sistēmā šo noteikumu 11. punktā minēto deklarāciju, ievērojot šo noteikumu 12. un 13. punktā noteikto.

144. Pirmreizējā deklarācija iesniedzama 10 dienu laikā pēc Dienesta pieprasījuma saņemšanas un atkārtoti gadījumā, ja saskaņā ar šo noteikumu 146. punktu tiek pagarināts personai piešķirto īslaicīgas aprūpes pakalpojumu institūcijā termiņš.

145. Ja apgādnieks vēršas Dienestā ar iesniegumu, piekrītot apmaksāt starpību starp īslaicīgas aprūpes pakalpojumu institūcijā maksu un personas veiktajām iemaksām pilnā apmērā, apgādniekam ir tiesības nedeklarēt savas māsaimniecības ienākumus.

146. Īslaicīgas aprūpes pakalpojumus institūcijā piešķir līdz trīs mēnešiem. Atsevišķos gadījumos Dienestam ir tiesības pagarināt minētā pakalpojuma saņemšanas termiņu, ja to nav iespējams aizstāt ar citu sociālo pakalpojumu dzīvesvietā vai institūcijā.

147. Lēmumu par īslaicīgas aprūpes pakalpojumu institūcijā izbeigšanu pirms Dienesta lēmumā par īslaicīgas aprūpes pakalpojumu institūcijā piešķiršanu noteiktā termiņa Dienests pieņem 10 darbdienu laikā no personas vai tās likumiskā pārstāvja iesnieguma saņemšanas dienas vai iestājoties kādam no šādiem apstākļiem:

147.1. persona ir atguvusi sociālās funkcionēšanas vai pašaprūpes spējas un īslaicīgas aprūpes pakalpojumi institūcijā vairs nav nepieciešami;

147.2. personai piešķirts cits sociālās aprūpes pakalpojums dzīvesvietā vai ilgstošas sociālās aprūpes un sociālās rehabilitācijas pakalpojumi institūcijā.

148. Samaksa par īslaicīgas aprūpes pakalpojumiem institūcijā tiek veikta Sociālo pakalpojumu un sociālās palīdzības likumā un samaksas noteikumos noteiktajā kārtībā, izņemot šo noteikumu 145. punktā noteikto gadījumu.

149. Apgādniekam ir pienākums:

149.1. sadarboties ar Dienestu personai nepieciešamā īslaicīgas aprūpes pakalpojumu institūcijā piešķiršanas un nodrošināšanas procesā;

149.2. noslēgt ar Dienestu līgumu par īslaicīgas aprūpes pakalpojumu institūcijā sniegšanu personai vai, mainoties maksai – Vienošanās, ja apgādniekam atbilstoši normatīvajiem aktiem ir pienākums maksāt par pakalpojumu.

XIV. Ilgstošas sociālās aprūpes un sociālās rehabilitācijas pakalpojumi institūcijā pilngadīgām personām

150. Ilgstošas sociālās aprūpes un sociālās rehabilitācijas pakalpojumi institūcijā pilngadīgām personām (turpmāk – ilgstošas aprūpes pakalpojumi institūcijā) nodrošina mājokli, atbalstu problēmu risināšanā, sociālo rehabilitāciju un diennakts aprūpi.

151. Tiesības saņemt pašvaldības pilnībā vai daļēji finansētus ilgstošas aprūpes pakalpojumus institūcijā ir pensijas vecuma personai un personai ar I un II grupas invaliditāti (izņemot personai ar smagiem garīga rakstura traucējumiem un neredzīgai personai), ja nepieciešamais pakalpojuma apjoms pārsniedz aprūpei mājās, dienas aprūpes un sociālās rehabilitācijas institūcijā, grupu mājas, pansionāta noteikto sociālās aprūpes un sociālās rehabilitācijas pakalpojuma apjomu.

152. Lai saņemtu ilgstošas aprūpes pakalpojumus institūcijā, persona vai tās likumiskais pārstāvis vēršas Dienestā, iesniedzot MK noteikumos noteiktos dokumentus.

153. Dienests mēneša laikā no šo noteikumu 152. punktā minēto dokumentu saņemšanas veic MK noteikumos noteiktās darbības.

154. Lai novērtētu personas un viņas mājsaimniecības locekļu, kā arī tās apgādnieku (ja pienākums maksāt par pakalpojumu ir arī apgādniekiem) ienākumus, Dienests sadarbībā ar personu un apgādnieku elektroniski sagatavo pašvaldības informācijas sistēmā šo noteikumu 11. punktā minēto deklarāciju, ievērojot šo noteikumu 12. un 13. punktā noteikto.

155. Ja apgādnieks vēršas Dienestā ar iesniegumu, piekrītot apmaksāt starpību starp ilgstošas aprūpes pakalpojumu institūcijā maksu un personas veiktajām iemaksām pilnā apmērā, apgādniekam ir tiesības nedeklarēt savas mājsaimniecības ienākumus.

156. Samaksa par ilgstošas aprūpes pakalpojumiem institūcijā tiek veikta Sociālo pakalpojumu un sociālās palīdzības likumā un samaksas noteikumos noteiktajā kārtībā, izņemot šo noteikumu 155. punktā noteikto gadījumu.

157. Apgādniekam ir pienākums:

157.1. sadarboties ar Dienestu personai nepieciešamo ilgstošas aprūpes pakalpojumu institūcijā piešķiršanas un nodrošināšanas procesā;

157.2. noslēgt ar Dienestu līgumu par ilgstošas aprūpes pakalpojumu institūcijā sniegšanu personai un mainoties pakalpojuma maksai vai apgādnieka līdzmaksājuma daļai – Vienošanās, ja apgādniekam atbilstoši normatīvajiem aktiem ir pienākums maksāt par pakalpojumu.

XV. Ilgstošas sociālās aprūpes un sociālās rehabilitācijas pakalpojumi institūcijā bērniem

158. Ilgstošas sociālās aprūpes un sociālās rehabilitācijas pakalpojumi institūcijā bērniem (turpmāk – ilgstošas aprūpes pakalpojumi institūcijā bērniem) nodrošina mājokli, diennakts aprūpi, sociālo rehabilitāciju, kā arī veicina bērna un ģimenes atkalapvienošanos vai jaunas ģimenes iegūšanu vai, ja tas nav iespējams, sagatavo bērnu patstāvīgas dzīves uzsākšanai.

159. Tiesības saņemt pašvaldības finansētus ilgstošas aprūpes pakalpojumus institūcijā bērniem ir bāreņiem vai bez vecāku gādības palikušiem bērniem, ja bērna ārpusģimenes aprūpi nav iespējams nodrošināt audžuģimenē vai pie aizbildņa.

160. Dienests nodrošina ilgstošas aprūpes pakalpojumus institūcijā bērniem, pamatojoties uz Jēkabpils novada bāriņtiesas lēmumu par bērna ievietošanu ilgstošas aprūpes pakalpojumu institūcijā bērniem un Dienesta lēmumu par minētā pakalpojuma piešķiršanu.

XVI. Atelpas brīža pakalpojums

161. Atelpas brīža pakalpojums nodrošina īslaicīgu izmitināšanu, uzraudzību, sociālās aprūpes un rehabilitācijas pasākumu kompleksu, apmierinot personas pamatvajadzības atbilstoši funkcionēšanas spēju līmenim un aizstājot mājsaimniecības locekļus aprūpes procesā.

162. Tiesības saņemt atelpas brīža pakalpojumu ir:

162.1. bērna ar funkcionāliem traucējumiem, kurš dzīvo ģimenē un kuram noteikta invaliditāte, kā arī Veselības un darbaspēju ekspertīzes ārstu valsts komisija (turpmāk – VDEĀVK) izsniegusi atzinumu par īpašas kopšanas nepieciešamību sakarā ar smagiem funkcionāliem traucējumiem, likumiskajiem pārstāvjiem un audžuģimenei no bērna 5 gadu vecuma;

162.2. pilngadīgai personai ar garīga rakstura traucējumiem un noteiktu I vai II grupas invaliditāti.

163. Lai saņemtu atelpas brīža pakalpojumu, persona, tās likumiskais pārstāvis vai audžuģimene vēršas Dienestā, iesniedzot MK noteikumos noteiktos dokumentus.

164. Dienests mēneša laikā no šo noteikumu 163. punktā minēto dokumentu saņemšanas veic MK noteikumos noteiktās darbības.

165. Atelpas brīža pakalpojums tiek piešķirts uz laiku līdz 30 diennaktīm kalendārajā gadā.

166. Atelpas brīža pakalpojums tiek sniegts bez maksas.

XVII. Ģimenes asistenta pakalpojums

167. Ģimenes asistenta pakalpojums nodrošina ģimenei vai atsevišķi dzīvojošai personai (turpmāk – mājsaimniecība) atbalstu un palīdzību mājokļa, nodarbinātības, izglītības, atkarības, veselības problēmu risināšanā, sociālo un sadzīves prasmju attīstīšanā, kā arī bērnu aprūpē un audzināšanā saskaņā ar individuāli izstrādātu sociālās rehabilitācijas plānu.

168. Tiesības saņemt ģimenes asistenta pakalpojumu ir:

168.1. bāreņiem vai bez vecāku gādības palikušam bērnam pēc pilngadības sasniegšanas līdz 24 gadu vecumam, kuram nav pietiekamu prasmju un iemaņu patstāvīgas dzīves uzsākšanai, līdz 6 stundām nedēļā;

168.2. ģimenei, kurai nav pietiekamu prasmju un iemaņu bērnu audzināšanā un aprūpē un kura ir Dienesta sociālo darbinieku darbam ar ģimeni un bērniem redzeslokā, līdz 10 stundām nedēļā;

168.3. personai ar garīga rakstura traucējumiem darbspējīgā vecumā, kuras mājsaimniecības locekļi sava vecuma, veselības stāvokļa vai nodarbinātības dēļ nevar

nodrošināt nepieciešamo palīdzību sociālo un sadzīves prasmju apgūšanai un nodarbinātības jautājumu risināšanai, līdz 6 stundām nedēļā.

169. Lai saņemtu ģimenes asistenta pakalpojumu, mājsaimniecība vēršas Dienestā, iesniedzot MK noteikumos noteiktos dokumentus.

170. Dienests mēneša laikā no šo noteikumu 169. punktā minēto dokumentu saņemšanas veic MK noteikumos noteiktās darbības.

171. Ģimenes asistenta pakalpojums tiek piešķirts uz laiku līdz sešiem mēnešiem. Pamatojoties uz sociālā darbinieka, kurš vada mājsaimniecības sociālo gadījumu, atzinumu, piešķirtā ģimenes asistenta pakalpojuma periodu var pagarināt.

172. Ģimenes asistenta pakalpojumu sniedz Dienesta sociālais mentors. Nepieciešamības gadījumā ģimenes asistenta pakalpojuma sniegšanai Dienests var piesaistīt citu sociālo pakalpojumu sniedzēju, kurš normatīvajos aktos noteiktajā kārtībā reģistrējies sociālo pakalpojumu sniedzēju reģistrā un kura pamatdarbība vai attiecīgās struktūrvienības pamatdarbība ir ģimenes asistenta pakalpojuma sniegšana un ar kuru Jēkabpils novada pašvaldība vai Dienests noslēdzis līgumu par ģimenes asistenta pakalpojuma sniegšanu, un kurš spēj nodrošināt, ka pakalpojumu sniedz speciālisti, kuriem ir augstākā izglītība sociālajā darbā, sociālās aprūpes vai sociālās rehabilitācijas jomā, pedagogijā vai psiholoģijā.

173. Ģimenes asistenta pakalpojumu nesniedz, ja pakalpojuma saņemšanas laikā kāds no mājsaimniecības locekļiem ir alkohola, narkotisko, psihotropo, toksisko vai citu apreibinošo vielu ietekmē, uzvedas agresīvi.

174. Lēmumu par ģimenes asistenta pakalpojuma izbeigšanu pirms Dienesta lēmumā par ģimenes asistenta pakalpojuma piešķiršanu noteiktā termiņa Dienests pieņem 10 darbdienu laikā no mājsaimniecības iesnieguma saņemšanas dienas vai iestājoties kādam no šādiem apstākļiem:

174.1. mājsaimniecībai saskaņā ar sociālā darbinieka, kurš vada mājsaimniecības sociālo gadījumu, atzinumu ģimenes asistenta pakalpojums vairs nav nepieciešams;

174.2. kādam no mājsaimniecības locekļiem konstatētas akūtas infekcijas vai atklātas speciālās (psihiskās) kontrindikācijas, kas var ietekmēt ģimenes asistenta pakalpojuma sniegšanas kārtību;

174.3. kāds no mājsaimniecības locekļiem apdraud vai izsaka draudus pakalpojuma sniedzējam;

174.4. mājsaimniecība mainījusi dzīvesvietu, pārceļoties uz citas pašvaldības administratīvo teritoriju.

XVIII. Sociālā darba pakalpojums

175. Sociālā darba pakalpojums nodrošina palīdzību personām, ģimenēm, personu grupām un sabiedrībai kopumā veicināt vai atjaunot savu spēju sociāli funkcionēt, radīt šai funkcionēšanai labvēlīgus apstākļus, kā arī veicināt sociālās atstumtības un riska faktoru mazināšanu, attīstot personas resursus un iesaistot atbalsta sistēmās.

176. Tiesības saņemt sociālā darba pakalpojumu ir ikvienam pašvaldības iedzīvotājam, kuram savu sociālo vajadzību realizēšanai ir nepieciešama sociālā darbinieka palīdzība.

177. Sociālā darba pakalpojums sevī ietver:

177.1. personas sociālo problēmu identificēšanu un to risināšanas gaitas vadīšanu, piesaistot nepieciešamos resursus un koordinējot dažādu jomu speciālistu palīdzību;

177.2. personas individuālo vajadzību, materiālo un personisko resursu izvērtēšanu, veicot personas apsekošanu dzīvesvietā (apsekošanu var veikt bez iepriekšējas saskaņošanas);

177.3. personas sociālās rehabilitācijas plāna izstrādāšanu, vienojoties ar personu par viņas līdzdarbību plāna īstenošanā;

177.4. personas patstāvības un spēju pašam risināt savas problēmas veicināšanu;

177.5. starpprofesionāļu un starpinstitucionālās sadarbības nodrošināšanu, lai risinātu personas sociālo situāciju;

177.6. personas interešu un tiesību pārstāvēšanu citās institūcijās;

177.7. atbalsta, izglītojošu un citu grupu organizēšanu un vadīšanu;

177.8. iedzīvotāju informēšanu par viņu tiesībām un iespējām saņemt sociālo palīdzību un sociālos pakalpojumus;

177.9. sociālo problēmu cēloņu analizēšanu.

178. Sociālā darba pakalpojumu, izvērtējot mājsaimniecības sociālo situāciju, pēc savas iniciatīvas, mājsaimniecības vai kompetentas valsts vai pašvaldību iestādes lūguma sniedz sociālie darbinieki Dienestā un tā izveidotajās sociālo pakalpojumu sniedzēju institūcijās.

XIX. Ārstnieciskās pedagoģijas (Montesori) pakalpojums

179. Ārstnieciskās pedagoģijas (Montesori) pakalpojums nodrošina bērna ar funkcionāliem traucējumiem attīstību, palīdz apgūt sadzīves un pašaprūpes iemaņas, trenēt pašdisciplīnu, koncentrēšanos un gribasspēku, iepazīstot bērna iedzimtās dotības, apgūto valodu un matemātiski loģisko domāšanu.

180. Tiesības saņemt ārstnieciskās pedagoģijas (Montesori) pakalpojumu ir bērnam ar funkcionāliem traucējumiem līdz 6 gadu (ieskaitot) vecumam, kuram ir noteikta invaliditāte un kurš dzīvo ģimenē.

181. Lai saņemtu ārstnieciskās pedagoģijas (Montesori) pakalpojumu, bērna likumiskais pārstāvis vai audžuģimene vēršas Dienestā, iesniedzot MK noteikumos noteiktos dokumentus.

182. Dienests mēneša laikā no šo noteikumu 181. punktā minēto dokumentu saņemšanas veic MK noteikumos noteiktās darbības.

183. Ārstnieciskās pedagoģijas (Montesori) pakalpojumu piešķir līdz 25 nodarbībām kalendārajā gadā.

184. Ārstnieciskās pedagoģijas (Montesori) pakalpojums tiek sniegts bez maksas.

XX. Silto smilšu nodarbības

185. Silto smilšu nodarbības nodrošina personas ķermeņa un sīkās muskulatūras stimulāciju, organisma pašregulācijas attīstīšanu, uzvedības traucējumu, tajā skaitā nedrošības un baiļu sajūtas mazināšanu, kognitīvo (izziņas) procesu un koncentrēšanās spēju sekmēšanu, jaunu prasmju veidošanu un esošo prasmju nostiprināšanu bērnam ar funkcionāliem traucējumiem.

186. Tiesības saņemt silto smilšu nodarbības ir bērnam ar funkcionāliem traucējumiem līdz 18 gadu vecumam, kuram ir noteikta invaliditāte un kurš dzīvo ģimenē.

187. Lai saņemtu silto smilšu nodarbības, bērna likumiskais pārstāvis vai audžuģimene vēršas Dienestā, iesniedzot MK noteikumos noteiktos dokumentus.

188. Dienests mēneša laikā no šo noteikumu 187. punktā minēto dokumentu saņemšanas veic MK noteikumos noteiktās darbības.

189. Silto smilšu nodarbības piešķir līdz 12 nodarbībām kalendārajā gadā. Nepieciešamības gadījumā, atbilstoši smilšu nodarbību speciālista atzinumam, var piešķirt ne vairāk kā septiņas papildu nodarbības.

190. Silto smilšu nodarbības tiek sniegtas bez maksas.

XXI. Multisensorās istabas pakalpojums

191. Multisensorās istabas pakalpojums nodrošina bērna ar funkcionāliem traucējumiem kustību prasmju attīstīšanu, maņu pieredzes dažādošanu, komunikācijas un pašregulācijas prasmju uzlabošanu un mācīšanos caur spēli veicināšanu ar mērķi atvieglot nervu sistēmas spēju normāli apstrādāt jušanas datus un attīstīt adekvātas reakcijas uz kairinātājiem.

192. Tiesības saņemt multisensorās istabas pakalpojumu ir ģimenē dzīvojošam bērnam ar funkcionāliem traucējumiem, kuram ir noteikta invaliditāte un diagnoze saskaņā ar Pasaules Veselības organizācijas Starptautisko slimību klasifikāciju (SSK – 10) F (0 – 99), no 5 gadu vecuma.

193. Lai saņemtu multisensorās istabas pakalpojumu, bērna likumiskais pārstāvis vai audžuģimene vēršas Dienestā, iesniedzot MK noteikumos noteiktos dokumentus un ārstniecības personas, psihologa vai sociālā darba speciālista atzinumu par multisensorās istabas pakalpojuma nepieciešamību.

194. Dienests mēneša laikā no šo noteikumu 193. punktā minēto dokumentu saņemšanas veic MK noteikumos noteiktās darbības.

195. Multisensorās istabas pakalpojumu piešķir līdz 24 nodarbībām kalendārajā gadā.

196. Multisensorās istabas pakalpojums tiek sniegts bez maksas.

XXII. Mūzikas terapijas pakalpojums

197. Mūzikas terapijas pakalpojums nodrošina personas veselības un sociālo problēmu risināšanu un pārvarēšanu, komunikācijas prasmju attīstīšanu un emocionālas labsajūtas uzlabošanu.

198. Tiesības saņemt mūzikas terapijas pakalpojumu ir bērnam ar funkcionāliem traucējumiem, kuram noteikta invaliditāte un kurš dzīvo ģimenē.

199. Lai saņemtu mūzikas terapijas pakalpojumu, bērna likumiskais pārstāvis vai audžuģimene vēršas Dienestā, iesniedzot MK noteikumos noteiktos dokumentus.

200. Dienests mēneša laikā no šo noteikumu 199. punktā minēto dokumentu saņemšanas veic MK noteikumos noteiktās darbības.

201. Mūzikas terapijas pakalpojumu piešķir līdz 10 nodarbībām kalendārajā gadā.

202. Mūzikas terapijas pakalpojums tiek sniegts bez maksas.

XXIII. Ergoterapijas pakalpojums

203. Ergoterapijas pakalpojums nodrošina prasmju apgūšanu un atgūšanu, funkcionālo spēju atjaunošanu, uzlabošanu, saglabāšanu, kavējot slimības progresēšanu, invaliditātes attīstīšanos un veicinot personas neatkarību ikdienas aktivitātēs.

204. Tiesības saņemt ergoterapijas pakalpojumu ir bērnam ar funkcionāliem traucējumiem, kuram noteikta invaliditāte un kurš dzīvo ģimenē.

205. Lai saņemtu ergoterapijas pakalpojumu, bērna likumiskais pārstāvis vai audžuģimene vēršas Dienestā iesniedzot MK noteikumos noteiktos dokumentus.

206. Dienests mēneša laikā no šo noteikumu 205. punktā minēto dokumentu saņemšanas veic MK noteikumos noteiktās darbības.

207. Ergoterapijas pakalpojumu piešķir līdz 10 individuālajām nodarbībām kalendārajā gadā.

208. Ergoterapijas pakalpojums tiek sniegts bez maksas.

XXIV. Fizioterapijas pakalpojums

209. Fizioterapijas pakalpojums nodrošina personai iespēju atgūt zaudēto funkciju vai mazināt tās trūkumu.

210. Tiesības saņemt fizioterapijas pakalpojumu ir bērnam ar funkcionāliem traucējumiem, kuram noteikta invaliditāte un kurš dzīvo ģimenē.

211. Lai saņemtu fizioterapijas pakalpojumu, bērna likumiskais pārstāvis vai audžuģimene vēršas Dienestā, iesniedzot MK noteikumos noteiktos dokumentus.

212. Dienests mēneša laikā no šo noteikumu 211. punktā minēto dokumentu saņemšanas veic MK noteikumos noteiktās darbības.

213. Fizioterapijas pakalpojumu piešķir līdz 10 individuālajām nodarbībām kalendārajā gadā.

214. Fizioterapijas pakalpojums tiek sniegts bez maksas.

XXV. Atkarību profilakses pakalpojums

215. Atkarību profilakses pakalpojums nodrošina atkarīgām un līdzatkarīgām personām psihosociālu atbalstu un palīdzību sociālās funkcionēšanas spēju atjaunošanā, sociālās atstumtības un riska faktoru mazināšanā.

216. Tiesības saņemt atkarību profilakses pakalpojumu ir ikvienai personai, kurai ir alkohola, narkotisko, psihotropo, toksisko vai citu apreibinošo vielu, smēķēšanas, azartspēļu un datorspēļu atkarība, vai tās tuviniekiem.

217. Atkarību profilakses pakalpojums sevī ietver:

217.1. psiholoģisku un emocionālu atbalstu gan atkarīgai personai, gan tās tuviniekiem;

217.2. skaidrojumu par atkarības un līdzatkarības veidošanās procesu;

217.3. motivēšanu dzīvei bez atkarību izraisošām vielām, azartspēlēm u.c.;

217.4. līdzatkarīgas uzvedības atpazīšanu un kā to mainīt;

217.5. atbalstu personai remisijas (simptomu pierimšana un samazināšanās vai pilnīgs zudums) laikā;

- 217.6. informācijas sniegšanu par Latvijā pieejamām ārstēšanās un rehabilitācijas iespējām un saņemšanas kārtību;
- 217.7. dažādu sociālo pakalpojumu (grupu nodarbības, sociālās rehabilitācijas pakalpojums institūcijā, psihologa pakalpojums u.c.) piesaisti, ņemot vērā personas individuālās vajadzības;
- 217.8. HIV, HCV Hepatitis (C hepatīts), HBsAg (B hepatīts) un sifilisa eksprestestu veikšanu;
- 217.9. šļirču un adatu maiņu;
- 217.10. preventīvo darbu ar jauniešiem atkarību jautājumos;
- 217.11. sociālās rehabilitācijas plāna izveidošanu un realizēšanu sadarbībā ar sociālā darba speciālistiem.
218. Atkarību profilakses pakalpojumu Dienests nodrošina pēc savas iniciatīvas vai personas lūguma.

XXVI. Psihologa pakalpojums

219. Psihologa pakalpojums nodrošina personas vai ģimenes sociālo funkcionēšanu, sociālā un psiholoģiskā statusa atjaunošanu sabiedrībā.

220. Tiesības saņemt psihologa pakalpojumu ir:

220.1. ģimenei ar bērniem, kura nonākusi krīzes situācijā un nespēj saviem spēkiem pārvarēt psiholoģiskās problēmas, pamatojoties uz Dienesta sociālā darbinieka darbu ar ģimeni un bērniem veiktu ģimenes individuālo vajadzību un resursu novērtējumu;

220.2. bērnam, ja tas nepieciešams bērna interešu aizstāvībai, un bērna vecāki, aizbildnis vai audžuģimene nepiekrīt konsultācijas saņemšanai, pamatojoties uz Jēkabpils novada bāriņtiesas pieprasījumu vai nolēmumu;

220.3. atkarīgai un līdzatkarīgai personai saskaņā ar Dienesta sociālā darbinieka vai sociālā rehabilitētāja izstrādātu sociālās rehabilitācijas plānu.

221. Psihologa pakalpojumu bez maksas sniedz Dienesta psihologs Dienesta telpās. Nepieciešamības gadījumā psihologa pakalpojuma sniegšanai Dienests var piesaistīt citu psihologu, kurš atbilst Psihologu likumā noteiktajām psihologa profesionālās darbības prasībām, ir ieguvis psihologa sertifikātu klīniskajā un veselības psiholoģijā, konsultatīvajā psiholoģijā un ar kuru Jēkabpils novada pašvaldība vai Dienests noslēdzis līgumu par psihologa pakalpojuma sniegšanu.

XXVII. Atbalsta (pašpalīdzības) grupu pakalpojums

222. Atbalsta (pašpalīdzības) grupu pakalpojums nodrošina personai iespēju mazināt sociālo izolētību, grupā risināt sociālās problēmas, vairot izpratni par sevi, gūt motivāciju un saņemt atbalstu to risināšanā, lai uzlabotu savu sociālo funkcionēšanu un dzīves kvalitāti.

223. Tiesības saņemt atbalsta (pašpalīdzības) grupu pakalpojumu ir ikvienai motivētai personai, kura ir Dienesta sociālo darbinieku darbam ar ģimeni un bērniem redzeslokā vai uzturas Dienesta izveidotā Ģimenes atbalsta centrā.

224. Atbalsta (pašpalīdzības) grupu pakalpojums ietver nodarbības profesionāla grupas vadītāja klātbūtnē saskaņā ar mērķa grupas vajadzībām atbilstošu programmu.

225. Atbalsta (pašpalīdzības) grupas pakalpojumu Dienests nodrošina pēc savas iniciatīvas.

226. Atbalsta (pašpalīdzības) grupas pakalpojumu nodrošina Dienesta izveidots Ģimenes atbalsta centrs vai Sociālā darba un sociālo pakalpojumu nodaļa. Nepieciešamības gadījumā atbalsta grupu pakalpojuma sniegšanai Dienests var piesaistīt sociālo pakalpojumu sniedzēju, kurš normatīvajos aktos noteiktajā kārtībā reģistrējies sociālo pakalpojumu sniedzēju reģistrā un ar kuru Jēkabpils novada pašvaldība vai Dienests noslēdzis līgumu par atbalsta (pašpalīdzības) grupas pakalpojuma sniegšanu.

XXVIII. Transporta pakalpojums

227. Transporta pakalpojums nodrošina personai pārvietošanās iespēju Latvijas Republikas robežās, lai nokļūtu uz dzīvesvietu, ārstniecības iestādi, sociālās rehabilitācijas institūciju, īslaicīgas vai ilgstošas sociālās aprūpes un sociālās rehabilitācijas institūciju pakalpojuma saņemšanas uzsākšanai.

228. Tiesības saņemt transporta pakalpojumu ir:

228.1. trūcīgai un maznodrošinātai personai, kurai noteikta invaliditāte, VDEĀVK izsniegusi atzinumu par medicīniskajām indikācijām vieglā automobiļa speciālai pielāgošanai un pabalsta saņemšanai transporta izdevumu kompensēšanai (turpmāk – atzinums) un nevar pārvietoties ar sabiedrisko transportu;

228.2. personai, kura objektīvu iemeslu dēļ nevar pārvietoties ar sabiedrisko transportu un VDEĀVK nav izsniegusi atzinumu;

228.3. personai, kurai ar Dienesta lēmumu piešķirts īslaicīgas vai ilgstošas sociālās aprūpes un sociālās rehabilitācijas pakalpojums institūcijā.

229. Lai saņemtu transporta pakalpojumu, persona vai tās likumiskais pārstāvis vēršas Dienestā, iesniedzot iesniegumu vismaz trīs darbdienas pirms dienas, kad nepieciešams transporta pakalpojums.

230. Dienests divu darbdieņu laikā no šo noteikumu 229. punktā minētā iesnieguma saņemšanas veic šādas darbības:

230.1. Invaliditātes informatīvajā sistēmā pārliedzinās, vai VDEĀVK personai ir noteikusi invaliditāti un izsniegusi atzinumu;

230.2. izvērtē personas sociālo situāciju un māsjsaimniecības un apgādnieku līdzdarbības iespējas, ja transporta pakalpojumu pieprasa šo noteikumu 228.2. apakšpunktā minētā persona;

230.3. pieņem lēmumu par transporta pakalpojuma piešķiršanu vai par atteikumu piešķirt transporta pakalpojumu.

231. Transporta pakalpojums tiek piešķirts līdz pieciem braucieniem (nogādāšana no sākuma galapunkta līdz beigu galapunktam, ieskaitot gaidīšanas laiku) kalendārā gada laikā, no kuriem ne vairāk kā divi braucieni var būt ārpus Jēkabpils novada pašvaldības administratīvās teritorijas.

232. Transporta pakalpojums tiek sniegts bez maksas.

XXIX. Mobilā kāpurķēžu pacēlāja pakalpojums

233. Mobilā kāpurķēžu pacēlāja pakalpojums nodrošina personai izklūšanu no dzīvesvietas Jēkabpils novada administratīvajā teritorijā un iekļūšanu tajā, ja ēka nav aprīkota ar stacionāru pacēlāju vai pandusu.

234. Tiesības saņemt mobilā kāpurķēžu pacēlāja pakalpojumu ir personai ar kustību funkcionāliem traucējumiem, kura pārvietojas ratiņkrēslā.

235. Lai saņemtu mobilā kāpurķēžu pacēlāja pakalpojumu, persona vai tās likumiskais pārstāvis vēršas Dienestā, iesniedzot iesniegumu vismaz trīs darbdienu pirms dienas, kad nepieciešams mobilā kāpurķēžu pacēlāja pakalpojums.

236. Dienests divu darbdienu laikā no šo noteikumu 235. punktā minētā iesnieguma saņemšanas veic šādas darbības:

236.1. Invaliditātes informatīvajā sistēmā pārlicinās, vai VDEĀVK personai noteikusi invaliditāti;

236.2. noskaidro, vai dzīvojamās ēkas plānojums un inženiertehniskie risinājumi ir savietojami ar mobilā kāpurķēžu pacēlāja pakalpojuma sniegšanu, nepieciešamības gadījumā, veicot ēkas vai tās attiecīgās daļas apskati dabā;

236.3. pieņem lēmumu par mobilā kāpurķēžu pacēlāja pakalpojuma piešķiršanu vai par atteikumu piešķirt mobilā kāpurķēžu pacēlāja pakalpojumu.

237. Mobilā kāpurķēžu pacēlāja pakalpojums tiek sniegts darba dienās, ievērojot Dienestam noteikto darba laiku.

238. Mobilā kāpurķēžu pacēlāja pakalpojuma maksu, ieskaitot mobilā kāpurķēžu pacēlāja piegādāšanu līdz personas dzīvesvietai un atpakaļ līdz Dienestam, nosaka Jēkabpils novada dome.

239. Mobilā kāpurķēžu pacēlāja pakalpojumu bez maksas divas reizes (viena reize – izklūšana no dzīvesvietas un iekļūšana tajā) kalendārajā mēnesī ir tiesības saņemt trūcīgai, maznodrošinātai personai un personai ar I un II grupas invaliditāti.

XXX. Lēmumu apstrīdēšanas un pārsūdzēšanas kārtība

240. Dienesta lēmumu var apstrīdēt Jēkabpils novada domē Administratīvā procesa likumā noteiktajā kārtībā.

241. Jēkabpils novada domes lēmumu var pārsūdzēt Administratīvajā rajona tiesā Administratīvā procesa likumā noteiktajā kārtībā.

XXXI. Noslēguma jautājums

242. Atzīt par spēku zaudējušiem Jēkabpils novada domes 2022. gada 28. aprīļa saistošos noteikumus Nr.20 (protokols Nr.9, 16. §) “Saistošie noteikumi par sociālo un cita sociālā atbalsta pakalpojumu saņemšanas un samaksas kārtību Jēkabpils novadā” (Latvijas Vēstnesis, 2022., 103. nr.).

Jēkabpils novada domes
priekšsēdētājs

(personiskais paraksts)

R. Ragainis

**Saistošo noteikumu projekta
 “Saistošie noteikumi par sociālo pakalpojumu un sociālā atbalsta pakalpojumu
 saņemšanas un samaksas kārtību Jēkabpils novadā”
 paskaidrojuma raksts**

Paskaidrojuma raksta sadaļa	Norādāmā informācija
<p>1. Mērķis un nepieciešamības pamatojums</p>	<p>1.1. Izstrādes pamatojums Jēkabpils novada domes tiesību akta projekts “Saistošie noteikumi par sociālo pakalpojumu un sociālā atbalsta pakalpojumu saņemšanas un samaksas kārtību Jēkabpils novadā” (turpmāk – saistošo noteikumu projekts) izstrādāts, pamatojoties uz Pašvaldību likuma Pārejas noteikumu 6. punktu, kas pašvaldības domei nosaka izvērtēt uz likuma “Par pašvaldībām” normu pamata izdoto saistošo noteikumu atbilstību Pašvaldību likumam un izdot jaunus saistošos noteikumus atbilstoši šajā likumā ietvertajam pilnvarojumam.</p> <p>1.2. Mērķis Saistošo noteikumu projekta mērķis ir izstrādāt jaunu Jēkabpils novada pašvaldības nodrošināto sociālo pakalpojumu un sociālā atbalsta pakalpojumu saņemšanas un samaksas kārtību, aizstājot šobrīd piemērojamajos Jēkabpils novada domes 2022. gada 28. aprīļa saistošajos noteikumos Nr.20 “Saistošie noteikumi par sociālo un cita sociālā atbalsta pakalpojumu saņemšanas un samaksas kārtību Jēkabpils novadā” (turpmāk – Saistošie noteikumi Nr.20) iekļautās normas.</p> <p>1.3. Pašreizējā situācija Saistošie noteikumi Nr.20 tika izdoti saskaņā ar vairākiem normatīvajiem aktiem, tai skaitā likumu “Par pašvaldībām”, kas zaudēja spēku 2023. gada 1. janvārī, stājoties spēkā jaunajam Pašvaldību likumam. Atbilstoši Oficiālo publikāciju un tiesiskās informācijas likuma 9. panta piektajai daļai, ja spēku zaudē normatīvā akta izdošanas tiesiskais pamats (augstāka juridiska spēka tiesību norma, uz kuras pamata izdots cits normatīvais akts), tad spēku zaudē arī uz šā pamata izdotais normatīvais akts vai tā daļa. Saskaņā ar Pašvaldību likuma Pārejas noteikumu 6. punktā ietvertu speciālo regulējumu, līdz jaunu saistošo noteikumu spēkā stāšanās dienai, bet ne ilgāk kā līdz 2024. gada 30. jūnijam piemērojami uz likuma “Par pašvaldībām” normu pamata izdotie saistošie noteikumi, ciktāl tie nav pretrunā ar šo likumu.</p> <p>1.4. Problēmas un risinājumi <i>Problēmas apraksts</i> Jēkabpils novada pašvaldība darbības programmas “Izaugsme un nodarbinātība” 9.3.1. specifiskā atbalsta mērķa “Attīstīt pakalpojumu infrastruktūru bērnu aprūpei ģimeniskā vidē un personu ar invaliditāti neatkarīgai dzīvei un integrācijai sabiedrībā” 9.3.1.1. pasākuma “Pakalpojumu infrastruktūras attīstība deinstitucionalizācijas plānu īstenošanai” (turpmāk – 9.3.1.1. pasākums) projekta ietvaros izveidoja/uzlaboja infrastruktūru, kurā primāri nodrošināma darbības programmas “Izaugsme un nodarbinātība” 9.2.2. specifiskā atbalsta mērķa “Palielināt kvalitatīvu institucionālai aprūpei alternatīvu sociālo pakalpojumu dzīvesvietā un</p>

	<p>ģimeniskai videi pietuvinātu pakalpojumu pieejamību personām ar invaliditāti un bērniem” 9.2.2.1. pasākuma “Deinstitucionalizācija” (turpmāk – 9.2.2.1. pasākums) projekta ietvaros īstenojamo sabiedrībā balstītu sociālo pakalpojumu sniegšana šajos projektos noteiktajām mērķa grupas personām – pilngadīgām personām ar garīga rakstura traucējumiem (turpmāk – personas ar GRT), kurām ir noteikta I vai II grupas invaliditāte, bērniem ar funkcionāliem traucējumiem (turpmāk – bērniem ar FT), kuriem ir noteikta invaliditāte un kuri dzīvo ģimenēs, un viņu likumiskajiem pārstāvjiem un audžuģimenēm.</p> <p>Jēkabpils novada pašvaldība 9.3.1.1. pasākuma ietvaros izveidoja/uzlaboja infrastruktūru grupu mājas un specializēto darbnīcu pakalpojumiem personām ar GRT, dienas aprūpes centra un īslaicīgās sociālās aprūpes jeb “atelpas brīža” pakalpojumiem (turpmāk – “atelpas brīža” pakalpojums) personām ar GRT un bērniem ar FT un sociālās rehabilitācijas pakalpojumiem (multisensorā istaba, ergoterapijas, fizioterapijas, ārstnieciskās pedagoģijas (Montesori), mūzikas terapijas pakalpojumi, silto smilšu nodarbības) bērniem ar FT.</p> <p>Saskaņā ar Sociālo pakalpojumu un sociālās palīdzības likuma 3. panta trešo daļu, kārtība, kādā saņemami pašvaldības sniegtie sociālie pakalpojumi, nosakāma pašvaldības saistošajos noteikumos.</p> <p>Dienas aprūpes centra pakalpojums bērniem ar FT, “atelpas brīža” pakalpojums personām ar GRT un bērniem ar FT un sociālās rehabilitācijas pakalpojumi (multisensorā istaba, ergoterapijas, fizioterapijas un mūzikas terapijas pakalpojumi) bērniem ar FT ir jauni pakalpojumi, kuru saņemšanas kārtība nav atrunāta Saistošajos noteikumos Nr.20.</p> <p>Risinājuma apraksts</p> <p>Saistošo noteikumu projektā ietvert tiesisko regulējumu dienas aprūpes centra pakalpojuma bērniem ar FT, “atelpas brīža” pakalpojuma personām ar GRT un bērniem ar FT un sociālās rehabilitācijas pakalpojumu (multisensorā istaba, ergoterapijas, fizioterapijas un mūzikas terapijas pakalpojumi) bērniem ar FT saņemšanai.</p>			
2. Fiskālā ietekme uz pašvaldības budžetu	Turpmākie trīs gadi (euro)			
	2023	2024	2025	2026
2.1. Budžeta ieņēmumi	90 000	60 360	60 360	60 360
2.2. Budžeta izdevumi	2 123 257	2 297 601	2 297 601	2 297 601
2.3. Fiskālā ietekme	2 033 257	2 237 241	2 237 241	2 237 241
2.4. Detalizēts ieņēmumu un izdevumu aprēķins	<p>Sakarā ar to, ka nav iespējams prognozēt pašvaldībā deklarēto iedzīvotāju skaita un veselības stāvokļa izmaiņas, un līdz ar to arī pieprasījumu pēc viena vai otra sociālā pakalpojuma, kā arī pakalpojumu saņēmēju un viņu apgādnieku (ja pienākums maksāt par pakalpojumu ir arī apgādniekiem) maksātspēju atbilstoši Sociālo pakalpojumu un sociālās palīdzības likuma 8. pantā, 29. panta otrajā daļā un Ministru kabineta 2003. gada 27. maija noteikumos Nr.275 “Sociālās aprūpes un sociālās rehabilitācijas pakalpojumu samaksas kārtība un kārtība, kādā pakalpojuma izmaksas tiek segtas no pašvaldības budžeta” nostiprinātajiem sociālās aprūpes un sociālās rehabilitācijas pakalpojumu samaksas</p>			

vispārīgajiem principiem, precīzus ieņēmumu un izdevumu aprēķinus veikt nav iespējams.

Ņemot vērā sociālo pakalpojumu nodrošināšanai nepieciešamās infrastruktūras uzturēšanas un citu ar pakalpojumu nodrošināšanu saistīto izmaksu vidējos apmērus iepriekšējos gados, kā arī iespējamo Ministru kabineta 2023. gada 17. janvāra noteikumos Nr.25 "Noteikumi par valsts atbalstu pašvaldībām atbildības palielināšanai aprūpētājiem ilgstošas sociālās aprūpes un sociālās rehabilitācijas institūcijās" noteikto valsts atbalstu 2023. gadā, indikatīvi 2023. gadā budžeta ieņēmumi sastādīs 90 000 *euro*.

Pēc provizoriskām aplēsēm:

1. aprūpes mājās pakalpojuma saņēmēju/apgādnieku veiktie maksājumi vidēji 500 – 600 *euro* mēnesī, 7000 *euro* gadā;
2. pansionāru pakalpojuma saņēmēju/apgādnieku veiktie maksājumi vidēji 2000 *euro* mēnesī, 24000 *euro* gadā;
3. iemaksas par ēdināšanas pakalpojumu dienas aprūpes centrā personām ar GRT – 16,67 *euro* mēnesī, 200 *euro* gadā;
4. naktspatversmes pakalpojuma saņēmēju veiktie līdzmaksājumi vidēji 150 *euro* mēnesī, 1800 *euro* gadā;
5. pašvaldību savstarpējie norēķini par krīzes centra pakalpojumu 7000 *euro* gadā;
6. valsts atbalsts saskaņā ar Ministru kabineta 2023. gada 17. janvāra noteikumiem Nr.25 "Noteikumi par valsts atbalstu pašvaldībām atbildības palielināšanai aprūpētājiem ilgstošas sociālās aprūpes un sociālās rehabilitācijas institūcijās" 50 000 *euro* gadā.

Ilgstošas sociālās aprūpes un sociālās rehabilitācijas pakalpojumus institūcijā vidēji saņem 181 klients.

(*aprēķins*: 181 klients x 23 *euro* (valsts atbalsta apmērs, kas noteikts par vienu pakalpojuma sniedzēja aprūpētu personu (klientu)) x 12 mēneši = 49 956 *euro*).

Indikatīvi 2023. gadā budžeta izdevumi sastādīs 2 123 257 *euro*, t.sk.:

1. aprūpes mājās pakalpojuma nodrošināšanai 349 101 *euro*, t.sk.: pašvaldības sociālā dienesta sniegtais aprūpes mājās pakalpojums 148 201 *euro* un ārvalsts pakalpojums 200 900 *euro*.

Pašvaldības sociālais dienests pakalpojumu ar savu darbaspēku sniedz vidēji 40 klientiem mēnesī un ārvalsts pakalpojuma sniedzējs – vidēji 65 klientiem mēnesī;

2. pansionāru pakalpojuma nodrošināšanai 162 012 *euro*. Pakalpojums tiek sniegts vidēji 23 klientiem mēnesī;
3. drošības pogas pakalpojuma nodrošināšanai (drošības pogu montāžas, demontāžas, tehnisko apkopju un remontizmaksas) 1150 *euro*;
4. grupu mājas pakalpojuma nodrošināšanai divos 9.3.1.1. pasākuma projekta ietvaros izveidotajos infrastruktūras objektos 143 888 *euro*;
5. daudzfunkcionālā sociālo pakalpojumu centra sniegto pakalpojumu nodrošināšanai 9.3.1.1. pasākuma projekta ietvaros uzlabotajā/izveidotajā infrastruktūrā 200 941 *euro*, t.sk.:
 - 5.1. dienas aprūpes centra pakalpojums pilngadīgām personām ar GRT – 60 621 *euro*;

- 5.2. dienas aprūpes centra pakalpojums bērniem ar FT – 51 031 *euro*;
- 5.3. specializēto darbnīcu pakalpojums pilngadīgām personām ar GRT – 52 555 *euro*;
- 5.4. sociālās rehabilitācijas pakalpojumi bērniem ar FT (sīto smilšu nodarbības, ārstnieciskās pedagoģijas (Montesori) pakalpojums, mūzikas terapijas pakalpojums, fizioterapijas pakalpojums, ergoterapijas pakalpojums, multisensorās istabas pakalpojums) – 36 734 *euro*;
6. dienas centra pakalpojuma nodrošināšanai – 39 720 *euro*, t.sk. pašvaldības sociālā dienesta sniegtais pakalpojums – 7720 *euro* un ārpakalpojumu sniedzēja sniegtais pakalpojums 32 000 *euro*;
7. naktspatversmes pakalpojuma nodrošināšanai 117 921 *euro*;
8. krīzes centra pakalpojuma nodrošināšanai – 186 456 *euro*;
9. dienas aprūpes centra pakalpojuma pilngadīgām personām ar GRT nodrošināšanai 9.3.1.1. pasākuma projekta ietvaros izveidotajā infrastruktūrā – 41 338 *euro*;
10. “atelpas brīža” pakalpojuma bērniem ar FT un pilngadīgām personām ar GRT nodrošināšanai 9.3.1.1. pasākuma projekta ietvaros izveidotajā infrastruktūrā – 30 294 *euro*;
11. ilgstošas sociālās aprūpes un sociālās rehabilitācijas pakalpojumu institūcijā nodrošināšanai 847 436 *euro*, t.sk.: 37 000 *euro* pakalpojuma nodrošināšana bērniem bāreņiem un bez vecāku gādības palikušiem bērniem un 810 436 *euro* – pilngadīgām personām;
12. ģimenes asistenta pakalpojuma nodrošināšanai – 3000 *euro*.

Ņemot vērā to, ka lielāko īpatsvaru no ieņēmumiem sastāda valsts atbalsts, kuru saskaņā ar Ministru kabineta 2023. gada 17. janvāra noteikumiem Nr.25 “Noteikumi par valsts atbalstu pašvaldībām atbildības palielināšanai aprūpētājiem ilgstošas sociālās aprūpes un sociālās rehabilitācijas institūcijās” paredzēts nodrošināt tikai līdz 2023. gada 31. decembrim, 2024. gada budžeta ieņēmumi tiek plānoti samazinātā apjomā.

Tā kā ir novērojams pieprasījuma pēc sociālajiem pakalpojumiem pieaugums un 9.3.1.1. pasākuma projekta ietvaros ir izveidota/uzlabota infrastruktūra un ieviesti jauni sabiedrībā balstīti sociālie pakalpojumi 9.2.2.1. pasākuma projektā noteiktajām mērķa grupas personām, 2024. gadā izdevumi plānoti palielinātā apmērā.

Atbilstoši Ministru kabineta 2016. gada 20. decembra noteikumu Nr.871 “Darbības programmas “Izaugsme un nodarbinātība” 9.3.1. specifiskā atbalsta mērķa “Attīstīt pakalpojumu infrastruktūru bērnu aprūpei ģimeniskā vidē un personu ar invaliditāti neatkarīgai dzīvei un integrācijai sabiedrībā” 9.3.1.1. pasākuma “Pakalpojumu infrastruktūras attīstība deinstitucionalizācijas plānu īstenošanai” pirmās un otrās projektu iesniegumu atlases kārtas īstenošanas noteikumi” 50.10. apakšpunktam, cita ar pašvaldības budžetu nesaistīta finansējuma avota finansētu sociālo pakalpojumu un maksas sociālo pakalpojumu sniegšana 9.3.1.1. pasākuma projekta ietvaros izveidotajā infrastruktūrā, t.sk. projekta rezultātu ilgspējas nodrošināšanas periodā, ir ierobežota.

2.4.1. detalizēts ieņēmumu aprēķins	-
2.4.2. detalizēts izdevumu aprēķins	-
2.5. Amata vietu skaita izmaiņas (palielinājuma gadījumā: izvērstis pamatojums, izvērtējums par esošo resursu pārskatīšanas iespējām, t.sk. vakanto amata vietu, ilgstošo vakanču izmantošana u.c.)	<p>Dienas aprūpes centra pakalpojuma bērniem ar FT, ergoterapijas un fizioterapijas pakalpojumu, grupu mājas pakalpojuma Aknīstē, "atelpas brīža" pakalpojuma un dienas aprūpes centra pakalpojuma personām ar GRT Salas pagasta Biržos nodrošināšanai 9.3.1.1. pasākuma projekta ietvaros izveidotajā infrastruktūrā plānotas jaunas 20 darba vietas, grupu mājas pakalpojuma un "atelpas brīža" pakalpojuma ietvaros nodrošinot diennakts uzraudzību.</p> <p>Lielo attālumu starp infrastruktūras objektiem un esošo darbinieku lielās noslodzes dēļ, kā arī ņemot vērā normatīvajos aktos izvirzītās kvalifikācijas prasības speciālistiem, nav iespējams izmantot esošos cilvēkresursus.</p>
3. Sociālā ietekme, ietekme uz vidi, iedzīvotāju veselību, uzņēmējdarbības vidi pašvaldības teritorijā, kā arī plānotā regulējuma ietekme uz konkurenci	<p>3.1. Sociālā ietekme Saistošo noteikumu projektā iekļautās tiesību normas nodrošinās pašvaldības administratīvajā teritorijā deklarēto iedzīvotāju (bērnu, personu ar GRT, pilngadīgu personu, kurām ir objektīvas grūtības aprūpēt sevi vecuma vai funkcionālo traucējumu dēļ, personu ar invaliditāti, bezpajumtnieku, no psihoaktīvām vielām atkarīgu personu) dzīves kvalitātes uzlabošanu, sociālās izolētības mazināšanu un veiksmīgāku funkcionēšanu sabiedrībā, tādējādi pozitīvi ietekmējot šo personu un viņu mājsaimniecības locekļus, kā arī radīnieku labsajūtu.</p> <p>3.2. Ietekme uz vidi Nav attiecināms</p> <p>3.3. Ietekme uz iedzīvotāju veselību Saistošo noteikumu projektā iekļautās tiesību normas nodrošinās bērnu ar FT veselības stāvokļa uzlabošanu.</p> <p>3.4. Ietekme uz uzņēmējdarbības vidi pašvaldības teritorijā Nav attiecināms</p> <p>3.5. Ietekme uz konkurenci Nav attiecināms</p>
4. Ietekme uz administratīvajām procedūrām un to izmaksām	<p>Saistošo noteikumu projekts paredz, ka, lai privātpersona saņemtu saistošo noteikumu projektā ietvertos sociālos pakalpojumus vai sociālā atbalsta pakalpojumus, tai jāvēršas Jēkabpils novada Sociālajā dienestā vai tieši pie sociālo pakalpojumu sniedzēja (Naktspatversme, Ģimenes atbalsta centrs) un jāiesniedz iesniegums un citi saistošo noteikumu projektā noteiktie dokumenti attiecīgā pakalpojuma saņemšanai.</p> <p>Administratīvo procedūru izmaksas nav paredzētas.</p>
5. Ietekme uz pašvaldības funkcijām un cilvēkresursiem	<p>Saistošo noteikumu projekts izstrādāts, lai nodrošinātu Pašvaldību likuma 4. panta pirmās daļas 9. punktā noteiktās pašvaldību autonomās funkcijas – nodrošināt iedzīvotājiem atbalstu sociālo problēmu risināšanā, kā arī iespēju saņemt sociālo palīdzību un sociālos pakalpojumus izpildi, kā arī īstenotu pašvaldības brīvprātīgās iniciatīvas, nodrošinot bērniem ar FT sociālo pakalpojumu ietvaros saņemt arī ārstniecības pakalpojumus (mūzikas terapijas pakalpojums,</p>

	<p>fizioterapijas un ergoterapijas pakalpojumi) 9.3.1.1. pasākuma projekta ietvaros izveidotajā infrastruktūrā.</p> <p>Lai īstenotu saistošo noteikumu projektā paredzēto sociālo pakalpojumu (grupu mājas pakalpojums personām ar GRT Aknīstē, dienas aprūpes centra pakalpojums bērniem ar FT Jēkabpilī, dienas aprūpes centra pakalpojums personām ar GRT Salas pagasta Biržos, “atelpas brīža” pakalpojums Sēlpils pagastā, mūzikas terapijas, fizioterapijas un ergoterapijas pakalpojumi Jēkabpilī) ieviešanu un nodrošināšanu atbilstoši Ministru kabineta 2017. gada 13. jūnija noteikumiem Nr.338 “Prasības sociālo pakalpojumu sniedzējiem”, Jēkabpils novada Sociālajā dienestā plānotas 20 darba vietas.</p>
<p>6. Informācija par izpildes nodrošināšanu</p>	<p>Saistošo noteikumu projektā paredzēto sociālo pakalpojumu (grupu mājas pakalpojums, dienas aprūpes centra pakalpojums, “atelpas brīža” pakalpojums, specializēto darbnīcu pakalpojums, silto smilšu nodarbības, ārstnieciskās pedagogijas “Montesori”, multisensorās istabas, mūzikas terapijas, ergoterapijas un fizioterapijas pakalpojumi) ieviešanai un nodrošināšanai 9.3.1.1. pasākuma projekta ietvaros tika izveidota/uzlabota pašvaldības infrastruktūra, pielāgojot to personām ar funkcionāliem traucējumiem un aprīkojot ar atbilstošu materiāltehnisko bāzi. Izveidotajā/uzlabotajā infrastruktūrā ir izveidotas jaunas Jēkabpils novada Sociālā dienesta struktūrvienības – sociālo pakalpojumu sniedzēji (Daudzfunkcionālais sociālo pakalpojumu centrs “Rosme”, Grupu māja “Saka”, Grupu mājas “Aknīste”, Dienas aprūpes centrs “Birži” un sociālās aprūpes centrs “Atelpa”).</p> <p>Pārējo saistošo noteikumu projektā paredzēto sociālo pakalpojumu un sociālā atbalsta pakalpojumu sniegšana tiks nodrošināta līdz šim izveidotajās Jēkabpils novada Sociālā dienesta struktūrvienībās.</p>
<p>7. Prasību un izmaksu samērīgums pret ieguvumiem, ko sniedz mērķa sasniegšana</p>	<p>Saistošo noteikumu projektā ietvertās tiesību normas ir piemērotas iecerētā mērķa sasniegšanas nodrošināšanai un paredz tikai to, kas ir vajadzīgs minētā mērķa sasniegšanai.</p> <p>Pašvaldības izraudzītie līdzekļi ir leģitīmi un rīcība ir atbilstoša augstāka juridiskā spēka normatīvajiem aktiem.</p>
<p>8. Izstrādes gaitā veiktās konsultācijas ar privātpersonām un institūcijām</p>	<p>8.1. Sabiedrības pārstāvji (tostarp biedrības, nodibinājumi, apvienības u.tml.), ar kuriem notikušas konsultācijas saistošo noteikumu izstrādes procesā Nav</p> <p>8.2. Izmantotais sabiedrības līdzdalības veids Saistošo noteikumu projekts sabiedrības viedokļa noskaidrošanai no 29.05.2023. līdz 12.06.2023. publicēts pašvaldības tīmekļvietnē www.jekabpils.lv sadaļā “Normatīvie akti”.</p> <p>8.3. Sabiedrības pārstāvju izteiktie priekšlikumi un iebildumi Priekšlikumi un iebildumi netika saņemti.</p> <p>8.4. Par saistošo noteikumu projektu saņemto viedokļu apkopojums un izvērtējums Nav</p> <p>8.5. No institūcijām saņemtie viedokļi un atzinumi, to apkopojums un izvērtējums Nav</p>

	8.6. Informācija par cita veida saziņu un konsultācijām Nav
--	---

Jēkabpils novada domes priekšsēdētājs

R. Ragainis



JĒKABPILS NOVADA PAŠVALDĪBA

JĒKABPILS NOVADA DOME

Reģistrācijas Nr.90000024205

Brīvības iela 120, Jēkabpils, Jēkabpils novads, LV – 5201

Tālrunis 65236777, fakss 65207304, elektroniskais pasts pasts@jekabpils.lv

Jēkabpils novadā

APSTIPRINĀTI

ar Jēkabpils novada domes

13.07.2023. lēmumu Nr.627

(protokols Nr.11, 3.§)

13.07.2023

Saistošie noteikumi Nr.22

Saistošie noteikumi par maznodrošinātas mājsaimniecības ienākumu sliekšni

*Izdoti saskaņā ar
likuma “Par palīdzību dzīvokļa jautājumu risināšanā” 14. panta sesto daļu
un Sociālo pakalpojumu un sociālās palīdzības likuma
33. panta ceturto un piekto daļu*

1. Saistošie noteikumi nosaka ienākumu sliekšni mājsaimniecības atzīšanai par maznodrošinātu Jēkabpils novadā.
2. Maznodrošinātas mājsaimniecības ienākumu sliekšnis ir 410 *euro* pirmajai vai vienīgajai personai mājsaimniecībā un 287 *euro* katrai nākamajai personai mājsaimniecībā.
3. Atzīt par spēku zaudējušiem Jēkabpils novada domes 2021. gada 25. novembra saistošos noteikumus Nr.21 “Saistošie noteikumi par maznodrošinātas mājsaimniecības ienākumu sliekšni” (Latvijas Vēstnesis, 2022, 11. nr.).
4. Saistošie noteikumi stājas spēkā 2023. gada 1. septembrī.

Jēkabpils novada domes
priekšsēdētājs

R. Ragainis

**DOKUMENTS PARAKSTĪTS AR DROŠU ELEKTRONISKO PARAKSTU UN
SATUR LAIKA ZĪMOGU**

**Saistošo noteikumu projekta
“Saistošie noteikumi par maznodrošinātas mājsaimniecības ienākumu sliekšni”
paskaidrojuma raksts**

Paskaidrojuma raksta sadaļa	Norādāmā informācija
<p>1. Mērķis un nepieciešamības pamatojums</p>	<p>1.1. Izstrādes pamatojums Jēkabpils novada domes tiesību akta projekts “Saistošie noteikumi par maznodrošinātas mājsaimniecības ienākumu sliekšni” (turpmāk – saistošo noteikumu projekts) izstrādāts pēc Jēkabpils novada Sociālā dienesta iniciatīvas, pamatojoties uz likuma “Grozījumi Sociālo pakalpojumu un sociālās palīdzības likumā” (stājās spēkā 2023. gada 1. jūnijā) 3. punktu, kurš stāsies spēkā 2023. gada 1. jūlijā.</p> <p>1.2. Mērķis Saistošo noteikumu projekta mērķis ir noteikt maznodrošinātas mājsaimniecības ienākumu sliekšni Jēkabpils novada pašvaldībā, lai, atbilstoši pašvaldības iespējām, tuvinātu tā atbilstību reālajai sociālekonomiskajai situācijai valstī un pašvaldībā deklarētajiem iedzīvotājiem ar zemiem ienākumiem tiktu nodrošināta tiem nepieciešamā palīdzība.</p> <p>1.3. Pašreizējā situācija Saskaņā ar Sociālo pakalpojumu un sociālās palīdzības likuma (turpmāk – SPSPL) 33. panta trešo daļu (<i>likuma redakcijā līdz 2023. gada 1. jūlijam</i>) maznodrošinātas mājsaimniecības ienākumu sliekšni katra pašvaldība ir tiesīga noteikt ne augstāku par 436 <i>euro</i> pirmajai vai vienīgajai personai mājsaimniecībā un 305 <i>euro</i> pārējām mājsaimniecībām, bet ne zemāku par valstī noteikto trūcīgas mājsaimniecības ienākumu sliekšni, kas atbilstoši SPSPL 33. panta otrajā daļā noteiktajam ir 272 <i>euro</i> pirmajai vai vienīgajai personai mājsaimniecībā un 190 <i>euro</i> pārējām personām mājsaimniecībā. Ievērojot iepriekš minēto tiesisko regulējumu, Jēkabpils novada dome ar saviem 2021. gada 25. novembra saistošajiem noteikumiem Nr.21 “Saistošie noteikumi par maznodrošinātas mājsaimniecības ienākumu sliekšni” (turpmāk – saistošie noteikumi Nr.21) noteica maznodrošinātas mājsaimniecības ienākumu sliekšni Jēkabpils novada pašvaldībā 360 <i>euro</i> pirmajai vai vienīgajai personai mājsaimniecībā un 252 <i>euro</i> katrai nākamajai personai mājsaimniecībā.</p> <p>1.4. Problēmas un risinājumi Problēmas apraksts 2023. gada 1. jūlijā stāsies spēkā likuma “Grozījumi Sociālo pakalpojumu un sociālās palīdzības likumā” (stājās spēkā 2023. gada 1. jūnijā) 3. punkts, ar kuru SPSPL 33. pants tiek izteikts jaunā redakcijā, nosakot, ka minimālo ienākumu sliekšņus sociālās palīdzības sniegšanai nosaka procentuālā apmērā no Centrālās statistikas pārvaldes pārskata gadā publicētās minimālo ienākumu mediānas uz vienu ekvivalento patērētāju (turpmāk – ienākumu mediāna) un ka garantētais minimālais ienākumu sliekšnis ir 20 procentu apmērā no ienākumu mediānas, trūcīgas mājsaimniecības ienākumu sliekšnis ir 50 procentu apmērā no ienākumu mediānas, bet maznodrošinātas mājsaimniecības ienākumu sliekšni katra pašvaldība ir tiesīga noteikt ne augstāku kā 80 procentu apmērā no ienākumu mediānas, bet ne zemāku par trūcīgas</p>

	<p>mājsaimniecības ienākumu sliekšni, kāds noteikts šajā likumā.</p> <p>Aprēķinot minimālo ienākumu sliekšņu apmērus mājsaimniecībai, attiecīgajam ienākumu sliekšnim piemērojami šādi koeficienti:</p> <p>1) pirmajai vai vienīgajai personai mājsaimniecībā – koeficients 1;</p> <p>2) pārējām personām mājsaimniecībā – koeficients 0,7.</p> <p>2023. gada 1. jūlijā stāsies spēkā arī likums “Grozījumi likumā “Par sociālo drošību””, kurā noteikts, ka minimālo ienākumu sliekšņus 2023. gadā pārskata 2023. gada 1. jūlijā, ņemot vērā Centrālās statistikas pārvaldes tīmekļvietnē publicēto ienākumu mediānu par 2020. gadu.</p> <p>Ienākumu mediāna par 2020. gadu uz vienu ekvivalento patērētāju mēnesī ir 626,57 euro (pieejama: https://data.stat.gov.lv/pxweb/lv/OSP_PUB/START_POP_NN_NNM/NNM080/table/tableViewLayout1/), attiecīgi no 2023. gada 1. jūlija valstī noteiktie minimālie ienākumu sliekšņi pirmajai vai vienīgajai personai mājsaimniecībā un katrai nākamajai personai mājsaimniecībā būs: 1) garantēto minimālo ienākumu sliekšnis 125 euro/87,50 euro; 2) trūcīgas mājsaimniecības sliekšnis 313 euro/219 euro un 3) maznodrošinātas mājsaimniecības ienākumu sliekšnis ne augstāks par 501 euro/351 euro un ne zemāks par trūcīgas mājsaimniecības ienākumu sliekšni jeb par ~ 15 % augstāks nekā šobrīd.</p> <p>Risinājuma apraksts</p> <p>Pārskatīt saistošajos noteikumos Nr.21 pašvaldības noteikto maznodrošinātas mājsaimniecības ienākumu sliekšni un noteikt to paaugstinātā apmērā ar 2023. gada 1. septembri, tādējādi nodrošinot valsts un pašvaldības noteikto minimālo ienākumu sliekšņu savstarpēju sabalansēšanu.</p>			
2. Fiskālā ietekme uz pašvaldības budžetu	<p style="text-align: center;">Turpmākie trīs gadi (euro)</p>			
	2023	2024	2025	2026
2.1. Budžeta ieņēmumi	0	0	0	0
2.2. Budžeta izdevumi	0	0	0	0
2.3. Fiskālā ietekme	0	0	0	0
2.4. Detalizēts ieņēmumu un izdevumu aprēķins	<p>Tā kā pašvaldībā ir noteikti papildu atvieglojumi un pabalsti maznodrošinātām personām, tad saistošo noteikumu projekta ieviešanai būs ietekme gan uz pašvaldības budžeta ieņēmumiem šai mērķa grupai noteikto atvieglojumu nodrošināšanai, gan uz pašvaldības budžeta izdevumiem pamata un papildu sociālās palīdzības pabalstu nodrošināšanai. Tātad maznodrošinātas mājsaimniecības ienākumu sliekšņa pārskatīšana prasīs papildu budžeta līdzekļus, taču tas dos iespēju palielināt atbalsta apmēru zemu ienākumu mājsaimniecībām gan sociālās palīdzības veidā, gan valsts un pašvaldības noteikto atvieglojumu saņemšanai.</p> <p>Sakarā ar to, ka nav iespējams prognozēt pašvaldībā deklarēto iedzīvotāju skaitu un to ienākumu un materiālā stāvokļa izmaiņas, sociālās palīdzības un pašvaldības noteikto atvieglojumu pieprasītāju skaitu, precīzus izdevumu aprēķinus veikt nav iespējams.</p>			
2.4.1. detalizēts ieņēmumu aprēķins	-			

2.4.2. detalizēts izdevumu aprēķins	-
2.5. Amata vietu skaita izmaiņas (palielinājuma gadījumā: izvērsts pamatojums, izvērtējums par esošo resursu pārskatīšanas iespējām, t.sk. vakanto amata vietu, ilgstošo vakanču izmantošana u.c.)	-
3. Sociālā ietekme, ietekme uz vidi, iedzīvotāju veselību, uzņēmējdarbības vidi pašvaldības teritorijā, kā arī plānotā regulējuma ietekme uz konkurenci	<p>3.1. Sociālā ietekme Saistošo noteikumu projekts atstās tiešu, pozitīvu ietekmi uz pašvaldības administratīvajā teritorijā deklarētajiem iedzīvotājiem un māsasaimniecībām ar zemiem ienākumiem, jo īpaši pensijas vecuma personām un personām ar invaliditāti, kurām pensiju indeksācijas rezultātā palielinājušies ienākumi. Maznodrošinātas māsasaimniecības statuss dod tiesības saņemt ne tikai pašvaldības noteikto sociālo palīdzību un atvieglojumus, bet arī valsts noteiktus atvieglojumus. Līdz ar to, paaugstinot maznodrošinātas māsasaimniecības ienākumu sliekšni, minētās personas varēs turpināt saņemt sociālo atbalstu un atvieglojumus.</p> <p>3.2. Ietekme uz vidi Nav attiecināms</p> <p>3.3. Ietekme uz iedzīvotāju veselību Nav attiecināms</p> <p>3.4. Ietekme uz uzņēmējdarbības vidi pašvaldības teritorijā Nav attiecināms</p> <p>3.5. Ietekme uz konkurenci Nav attiecināms</p>
4. Ietekme uz administratīvajām procedūrām un to izmaksām	Ienākumu un materiālā stāvokļa atbilstības izvērtēšanai atbilstoši saistošo noteikumu projektā noteiktajam maznodrošinātas māsasaimniecības ienākumu sliekšnim, privātpersonai SPSPL un Ministru kabineta 2020. gada 17. decembra noteikumos Nr.809 "Noteikumi par māsasaimniecības materiālās situācijas izvērtēšanu un sociālās palīdzības saņemšanu" noteiktajā kārtībā jāvēršas pašvaldības sociālajā dienestā un jāiesniedz normatīvajos aktos noteiktie dokumenti. Administratīvo procedūru izmaksas nav paredzētas.
5. Ietekme uz pašvaldības funkcijām un cilvēkresursiem	Saistošo noteikumu projekts izstrādāts, lai nodrošinātu Pašvaldību likuma 4. panta pirmās daļas 9. punktā noteiktās pašvaldību autonomās funkcijas – nodrošināt iedzīvotājiem atbalstu sociālo problēmu risināšanā, kā arī iespēju saņemt sociālo palīdzību un sociālos pakalpojumus, izpildi un īstenotu pašvaldības brīvprātīgās iniciatīvas. Saistošo noteikumu projekta īstenošana tiks veikta ar esošajiem cilvēkresursiem, nemainot to pienākumus un uzdevumus.
6. Informācija par izpildes nodrošināšanu	Saistošo noteikumu projekta izpildi īstēnos pašvaldības sociālais dienests. Jaunu institūciju izveide, esošo likvidācija vai reorganizācija netiks veikta.
7. Prasību un izmaksu samērīgums pret ieguvumiem, ko sniedz mērķa sasniegšana	Saistošo noteikumu projektā ietvertās tiesību normas ir piemērotas iecerētā mērķa sasniegšanas nodrošināšanai un paredz tikai to, kas ir vajadzīgs minētā mērķa sasniegšanai. Pašvaldības izraudzītie līdzekļi ir leģitīmi un rīcība ir

	atbilstoša augstāka juridiskā spēka normatīvajiem aktiem.
8. Izstrādes gaitā veiktās konsultācijas ar privātpersonām un institūcijām	<p>8.1. Sabiedrības pārstāvji (tostarp biedrības, nodibinājumi, apvienības u.tml.), ar kuriem notikušas konsultācijas saistošo noteikumu izstrādes procesā Nav</p> <p>8.2. Izmantotais sabiedrības līdzdalības veids Saistošo noteikumu projekts sabiedrības viedokļa noskaidrošanai no 07.06.2023. līdz 21.06.2023. publicēts pašvaldības tīmekļvietnē www.jekabpils.lv sadaļā "Normatīvie akti".</p> <p>8.3. Sabiedrības pārstāvju izteiktie priekšlikumi un iebildumi Priekšlikumi un iebildumi netika saņemti.</p> <p>8.4. Par saistošo noteikumu projektu saņemto viedokļu apkopojums un izvērtējums Nav</p> <p>8.5. No institūcijām saņemtie viedokļi un atzinumi, to apkopojums un izvērtējums Nav</p> <p>8.6. Informācija par cita veida saziņu un konsultācijām Nav</p>

Domes priekšsēdētājs

R. Ragainis

**DOKUMENTS PARAKSTĪTS AR DROŠU ELEKTRONISKO PARAKSTU UN
SATUR LAIKA ZĪMOGU**



JĒKABPILS NOVADA PAŠVALDĪBA

JĒKABPILS NOVADA DOME

Reģistrācijas Nr.90000024205

Brīvības iela 120, Jēkabpils, Jēkabpils novads, LV – 5201

Tālrunis 65236777, fakss 65207304, elektroniskais pasts pasts@jekabpils.lv

LĒMUMS

Jēkabpilī

13.07.2023. (protokols Nr.11, 4.§)

Nr.628

Par saistošo noteikumu apstiprināšanu (sociālās garantijas pedagogiem)

Jēkabpils novada dome 2022.gada 27.janvārī pieņēma saistošos noteikumus Nr.2 “Saistošie noteikumi par sociālajām garantijām pedagogiem Jēkabpils novadā”, pamatojoties uz likuma “Par pašvaldībām” 43.panta trešo daļu un Izglītības likuma 60.panta trešo daļu.

2023.gada 1.janvārī spēkā stājās Pašvaldību likums. Minētā likuma Pārejas noteikumu 6.punkts nosaka, ka dome izvērtē uz likuma "Par pašvaldībām" normu pamata izdoto saistošo noteikumu atbilstību šim likumam un izdod jaunus saistošos noteikumus atbilstoši šajā likumā ietvertajam pilnvarojumam. Līdz jaunu saistošo noteikumu spēkā stāšanās dienai, bet ne ilgāk kā līdz 2024. gada 30. jūnijam piemērojami uz likuma "Par pašvaldībām" normu pamata izdotie saistošie noteikumi, ciktāl tie nav pretrunā ar šo likumu.

Pašvaldības likuma 44.panta pirmā daļa nosaka, ka dome atbilstoši likumā vai Ministru kabineta noteikumos ietvertam pilnvarojumam izdod saistošos noteikumus. Atbilstoši Pašvaldību likuma 44.panta otrajai daļai dome var izdot saistošos noteikumus, lai nodrošinātu pašvaldības autonomo funkciju un brīvprātīgo iniciatīvu izpildi, ievērojot likumos un Ministru kabineta noteikumos paredzēto funkciju izpildes kārtību.

Izglītības likuma 60.panta trešās daļas piektais teikums nosaka, ka pašvaldības izglītības iestāžu pedagogu sociālās garantijas pašvaldības var finansēt no saviem budžetiem saistošajos noteikumos noteiktajā apmērā un kārtībā.

Pašvaldības institūcijas amatpersonām (darbiniekiem) piemēro Valsts un pašvaldību institūciju amatpersonu un darbinieku atlīdzības likumu (turpmāk – Likums), kurā ir noteikts, kādas sociālās garantijas var paredzēt pašvaldības darbiniekiem. Ar sociālajām garantijām saprot pabalstus, kompensācijas, apdrošināšanu un likumā noteikto izdevumu segšanu. Uz pedagogiem attiecas tikai Likuma 3.panta astotā un devītā daļa.

Lai pašvaldības izglītības iestādēs sociālās garantijas, tostarp ar papildu atlīdzību saistītie pasākumi, būtu vienlīdzīgi piemērojamas gan darbiniekiem, gan pedagogiem, ir nepieciešams ar saistošajiem noteikumiem noteikt sociālās garantijas pedagogiem.

Sociālo garantiju paredzēšana pedagogiem ir arī viens no atbalsta veidiem, lai pašvaldības izglītības iestādēs piesaistītu jaunus pedagogus.

Pamatojoties uz Pašvaldības likuma 10.panta pirmās daļas 1. un 21.punktu, 44.panta pirmo daļu, 46.panta pirmo daļu, 47.panta pirmo, otro, ceturto un astoto daļu, Izglītības likuma 60.panta trešo daļu, ņemot vērā Sociālo, izglītības, kultūras, sporta un veselības aizsardzības komitejas 04.07.2023. lēmumu, (protokols Nr.7, 4.punkts.)

Jēkabpils novada dome nolemj:

1. Apstiprināt Jēkabpils novada domes 13.07.2023. saistošos noteikumus Nr.23 “Saistošie noteikumi par sociālajām garantijām pedagogiem Jēkabpils novadā” un paskaidrojuma rakstu.

2. Saistošos noteikumus un paskaidrojuma rakstu pēc saistošo noteikumu parakstīšanas elektroniskā veidā nosūtīt publicēšanai oficiālajā izdevumā "Latvijas Vēstnesis".
3. Saistošie noteikumi stājas spēkā nākamajā dienā pēc to pilna teksta publicēšanas oficiālajā izdevumā "Latvijas Vēstnesis".
4. Publicēt saistošos noteikumus un paskaidrojuma rakstu pēc to stāšanās spēkā Jēkabpils novada pašvaldības mājaslapā internetā un nodrošināt saistošo noteikumu un paskaidrojuma raksta pieejamību pagasta un pilsētas pārvaldēs.
5. Kontroli par lēmuma izpildi veikt Jēkabpils novada pašvaldības izpilddirektoram.

Pielikumā: Jēkabpils novada domes 13.07.2023. saistošie noteikumi Nr.23 "Saistošie noteikumi sociālajām garantijām pedagogiem Jēkabpils novadā" un paskaidrojuma raksts uz 5 lp.

Sēdes vadītājs
Jēkabpils novada domes priekšsēdētājs

R. Ragainis

Liepa 29991839

**DOKUMENTS PARAKSTĪTS AR DROŠU ELEKTRONISKO PARAKSTU UN
SATUR LAIKA ZĪMOGU**



JĒKABPILS NOVADA PAŠVALDĪBA

JĒKABPILS NOVADA DOME

Reģistrācijas Nr.90000024205

Brīvības iela 120, Jēkabpils, Jēkabpils novads, LV – 5201

Tālrunis 65236777, fakss 65207304, elektroniskais pasts pasts@jekabpils.lv

Jēkabpilī

APSTIPRINĀTS

ar Jēkabpils novada domes

13.07.2023. lēmumu Nr.628

(protokols Nr.11, 4.§)

13.07.2023.

Saistošie noteikumi Nr.23

Saistošie noteikumi par sociālajām garantijām pedagogiem Jēkabpils novadā

Izdoti saskaņā ar Izglītības likuma 60.panta trešo daļu

1. Saistošie noteikumi nosaka Jēkabpils novada pašvaldības izglītības iestādēs strādājošo pedagogu (turpmāk – pedagogi) sociālās garantijas.

2. Ar sociālajām garantijām šo noteikumu izpratnē tiek saprasti pabalsti, apdrošināšana, kompensācijas, likumā noteikto izdevumu segšana un citi ar papildu atlīdzību saistīti pasākumi.

3. Sociālās garantijas pedagogiem sedz no Jēkabpils novada pašvaldības budžeta līdzekļiem.

4. Pedagogiem tiek noteikti šādi pabalstu veidi un apmērs:

4.1. Pabalsts par apgādībā esošu bērnu invalīdu līdz 18 gadu vecumam –50% apmērā no mēnešalgas reizi gadā;

4.2. Pabalsts sakarā ar ģimenes locekļa (laulātā, bērna, vecāku, vecvecāku, adoptētāja vai adoptētā, brāļa vai māsas) vai apgādājamā nāvi - vienas minimālās mēneša darba algas apmērā;

4.3. Pabalsts pedagoga nāves gadījumā – pedagogam noteiktās mēnešalgas apmērā.

5. Noteikumu 4.1. un 4.2. apakšpunktā noteiktos pabalstus pedagogam piešķir izglītības iestādes vadītājs, pamatojoties uz pedagoga iesniegumu, un izmaksā uz pedagoga kontu kredītiestādē.

6. Noteikumu 4.3.apakšpunktā minēto pabalstu izmaksā Ministru kabineta 2010.gada 21.jūnija noteikumos Nr.565 „Noteikumi par valsts un pašvaldību institūciju amatpersonu un darbinieku sociālajām garantijām” noteiktajā kārtībā.

7. Pedagogam tiek paredzēta veselības apdrošināšana (ar pedagoga līdzmaksājumu) atbilstoši normatīvajiem aktiem un Jēkabpils novada domes lēmumiem.

8. Pedagogam, papildus normatīvajos aktos noteiktajam, tiek paredzēti šādi ar papildu atlīdzību saistīti pasākumi:

8.1. viena apmaksāta brīvdiena pirmajā skolas dienā sakarā ar bērna skolas gaitu uzsākšanu 1.-4.klasē;

8.2. trīs apmaksātas brīvdienas sakarā ar stāšanos laulībā;

8.3. viena apmaksāta brīvdiena izlaiduma dienā, pedagogam vai viņa bērnam absolvējot vispārējās izglītības, profesionālās izglītības iestādi vai augstākās izglītības iestādi.

9. Noteikumu 8.punktā minētās apmaksātās brīvdienas pedagogam piešķir izglītības iestādes vadītājs, pamatojoties uz pedagoga iesniegumu.

10. Atzīt par spēku zaudējušiem Jēkabpils novada domes 2022.gada 27.janvāra saistošos noteikumus Nr.2 "Saistošie noteikumi par sociālajām garantijām pedagogiem Jēkabpils novadā".

Jēkabpils novada domes priekšsēdētājs

R.Ragainis

**DOKUMENTS PARAKSTĪTS AR DROŠU ELEKTRONISKO PARAKSTU UN
SATUR LAIKA ZĪMOGU**

Paskaidrojuma raksts
Jēkabpils novada domes 13.07.2023. saistošajiem noteikumiem Nr.23
"Saistošie noteikumi par sociālajām garantijām pedagogiem Jēkabpils novadā"

Paskaidrojuma raksta sadaļa	Norādāmā informācija
<p>1. Mērķis un nepieciešamības pamatojums</p>	<p>Jēkabpils novada dome 2022.gada 27.janvārī pieņēma saistošos noteikumus Nr.2 “Saistošie noteikumi par sociālajām garantijām pedagogiem Jēkabpils novadā”, pamatojoties uz likuma “Par pašvaldībām” 43.panta trešo daļu un Izglītības likuma 60.panta trešo daļu.</p> <p>2023.gada 1.janvārī spēkā stājās Pašvaldību likums. Minētā likuma Pārejas noteikumu 6.punkts nosaka, ka dome izvērtē uz likuma "Par pašvaldībām" normu pamata izdoto saistošo noteikumu atbilstību šim likumam un izdod jaunus saistošos noteikumus atbilstoši šajā likumā ietvertajam pilnvarojumam. Līdz jaunu saistošo noteikumu spēkā stāšanās dienai, bet ne ilgāk kā līdz 2024. gada 30. jūnijam piemērojami uz likuma "Par pašvaldībām" normu pamata izdotie saistošie noteikumi, ciktāl tie nav pretrunā ar šo likumu.</p> <p>Pašvaldības likuma 44.panta pirmā daļa nosaka, ka dome atbilstoši likumā vai Ministru kabineta noteikumos ietvertam pilnvarojumam izdod saistošos noteikumus.</p> <p>Izglītības likuma 60.panta trešās daļas piektais teikums nosaka, ka pašvaldības izglītības iestāžu pedagogu sociālās garantijas pašvaldības var finansēt no saviem budžetiem saistošajos noteikumos noteiktajā apmērā un kārtībā.</p> <p>Pašvaldības institūcijas amatpersonām (darbiniekiem) piemēro Valsts un pašvaldību institūciju amatpersonu un darbinieku atlīdzības likumu (turpmāk – Likums), kurā ir noteikts, kādas sociālās garantijas var paredzēt pašvaldības darbiniekiem. Ar sociālajām garantijām saprot pabalstus, kompensācijas, apdrošināšanu un likumā noteikto izdevumu segšanu. Uz pedagogiem attiecas tikai Likuma 3.panta astotā un devītā daļa.</p> <p>Lai pašvaldības izglītības iestādēs sociālās garantijas, tostarp ar papildu atlīdzību saistītie pasākumi, būtu vienlīdzīgi piemērojamas gan darbiniekiem, gan pedagogiem, ir nepieciešams ar saistošajiem noteikumiem noteikt sociālās garantijas pedagogiem.</p> <p>Sociālo garantiju paredzēšana pedagogiem ir arī viens no atbalsta veidiem, lai pašvaldības izglītības iestādēs piesaistītu jaunus pedagogus.</p> <p>Nemot vērā Pašvaldības likuma Pārejas noteikumos 6.punktā noteikto, ir nepieciešams apstiprināt saistošos noteikumus par sociālajām garantijām pedagogiem Jēkabpils novadā. Ar saistošo noteikumu spēkā stāšanos spēku zaudēs Jēkabpils novada domes 2022.gada 27.janvāra saistošie noteikumi Nr.2 “Saistošie noteikumi par sociālajām garantijām pedagogiem Jēkabpils novadā”.</p>

<p>2. Fiskālā ietekme uz pašvaldības budžetu</p>	<p>Saistošo noteikumu izpilde notiks pašvaldības kārtējā gada budžeta ietvaros: izdevumu daļa nav precīzi aprēķināma, jo atkarīga no iesniegumu skaita; nav paredzēta ietekme uz citām pozīcijām budžeta ieņēmumu vai izdevumu daļā.</p> <p>Nav nepieciešami papildus resursi sakarā ar jaunu institūciju vai darba vietu veidošanu, lai nodrošinātu saistošo noteikumu izpildi.</p>
<p>3. Sociālā ietekme, ietekme uz vidi, iedzīvotāju veselību, uzņēmējdarbības vidi pašvaldības teritorijā, kā arī plānotā regulējuma ietekme uz konkurenci</p>	<p>Saistošie noteikumi nerada ietekmi uz vidi, iedzīvotāju veselību un uzņēmējdarbības vidi, kā arī neietekmē konkurenci.</p>
<p>4. Ietekme uz administratīvajām procedūrām un to izmaksām</p>	<p>Līdzšinējā kārtība netiek mainīta. Saistošo noteikumu piemērošanā persona var vēsties konkrētajā izglītības iestādē. Sociālās garantijas piešķir izglītības iestādes vadītājs, pamatojoties uz iesniegumu.</p> <p>Nav paredzētas papildus administratīvo procedūru izmaksas.</p> <p>Saistošie noteikumi tiks publicēti oficiālajā izdevumā "Latvijas Vēstnesis". Noteikumi tiks publicēti pašvaldības informatīvajā izdevumā un oficiālajā pašvaldības tīmekļvietnē, vienlaikus nodrošinot atbilstību oficiālajai publikācijai norādot atsauci uz oficiālo publikāciju atbilstoši Pašvaldību likuma 47. panta astotajai daļai.</p>
<p>5. Ietekme uz pašvaldības funkcijām un cilvēkresursiem</p>	<p>Saistošo noteikumu izpilde notiks iesaistot esošos cilvēkresursus. Pašvaldībā papildus institūcijas un štata vietas netiks radītas.</p> <p>Iesniegumus izskatīs izglītības iestāžu vadītāji.</p>
<p>6. Informācija par izpildes nodrošināšanu</p>	<p>Saistošo noteikumu izpildi nodrošinās izglītības iestāžu vadītāji. Jaunas institūcijas netiek veidotas.</p>
<p>7. Prasību un izmaksu samērīgums pret ieguvumiem, ko sniedz mērķa sasniegšana</p>	<p>Noteikumi ir piemēroti iecerētā mērķa sasniegšanas nodrošināšanai un paredz tikai to, kas ir vajadzīgs minētā mērķa sasniegšanai. Pašvaldības izraudzītie līdzekļi ir piemēroti leģitīmā mērķa sasniegšanai un tās rīcība ir atbilstoša.</p> <p>Izdodot saistošos noteikumus, pašvaldības izglītības iestādēs sociālās garantijas, tostarp ar papildu atlīdzību saistītie pasākumi, būs vienlīdzīgi piemērojami gan darbiniekiem, gan pedagogiem.</p> <p>Izdodot saistošos noteikumus, tiks izpildīts Pašvaldības likuma Pārejas noteikumu 6.punktā noteiktais pienākums.</p>
<p>8. Izstrādes gaitā veiktās konsultācijas ar privātpersonām un institūcijām</p>	<p>Saistošo noteikumu izstrādes procesā notikušas konsultācijas ar sabiedrības pārstāvjiem.</p> <p>Sabiedrības līdzdalības veids - informācijas publicēšana pašvaldības tīmekļvietnē un iesniegto priekšlikumu</p>

	<p>izvērtēšana. Noteikumu projekts bija publicēts pašvaldības tīmekļvietnē www.jekabpils.lv no 2023. gada 12.jūnija līdz 2023. gada 26.jūnijam (ieskaitot). Sabiedrības viedokļi nav saņemti.</p>
--	---

Jēkabpils novada domes priekšsēdētājs

R.Ragainis

**DOKUMENTS PARAKSTĪTS AR DROŠU ELEKTRONISKO PARAKSTU UN
SATUR LAIKA ZĪMOGU**



JĒKABPILS NOVADA PAŠVALDĪBA

JĒKABPILS NOVADA DOME

Reģistrācijas Nr.90000024205

Brīvības iela 120, Jēkabpils, Jēkabpils novads, LV – 5201

Tālrunis 65236777, fakss 65207304, elektroniskais pasts pasts@jekabpils.lv

LĒMUMS

Jēkabpils novadā

13.07.2023. (protokols Nr.11, 5.§)

Nr.629

Par saistošo noteikumu apstiprināšanu

Jēkabpils novada dome 2022.gada 26.maijā pieņēma saistošos noteikumus Nr.30 "Saistošie noteikumi par reklāmas un citu informatīvo materiālu izvietošanu publiskās vietās vai vietās, kas vērstas pret publisku vietu Jēkabpils novadā", pamatojoties uz likuma "Par pašvaldībām" 43.panta pirmās daļas 7. punktu, Reklāmas likuma 7.panta trešo daļu, Priekšvēlēšanu aģitācijas likuma 22.pantu, Ministru kabineta 2012.gada 30.oktobranoteikumu Nr.732 "Kārtība, kādā saņemama atļauja reklāmas izvietošanai publiskās vietās vai vietās, kas vērstas pret publisku vietu" 45.punktu, Ministru kabineta 2005.gada 28.jūnija noteikumu Nr.480 "Noteikumi par kārtību, kādā pašvaldības var uzlikt nodevas" 16.¹ punktu.

2023.gada 1.janvārī spēkā stājās Pašvaldību likums. Minētā likuma Pārejas noteikumu 6.punkts nosaka, ka dome izvērtē uz likuma "Par pašvaldībām" normu pamata izdoto saistošo noteikumu atbilstību šim likumam un izdod jaunus saistošos noteikumus atbilstoši šajā likumā ietvertajam pilnvarojumam. Līdz jaunu saistošo noteikumu spēkā stāšanās dienai, bet ne ilgāk kā līdz 2024. gada 30. jūnijam piemērojami uz likuma "Par pašvaldībām" normu pamata izdotie saistošie noteikumi, ciktāl tie nav pretrunā ar šo likumu.

Pašvaldības likuma 44.panta pirmā daļa nosaka, ka dome atbilstoši likumā vai Ministru kabineta noteikumos ietvertam pilnvarojumam izdod saistošos noteikumus.

Pamatojoties uz Pašvaldību likuma 45.panta otrās daļas 4) punktu, dome ir tiesīga paredzēt administratīvos sodus par saistošo noteikumu pārkāpšanu, ja likumos nav noteikts citādi, par reklāmas un informatīvo materiālu izvietošanu publiskās vietās un vietās, kas vērstas pret publisku vietu.

Reklāmas likuma 7.panta trešā daļa nosaka, ka pašvaldībai, ievērojot šā likuma un citu normatīvo aktu noteikumus reklāmas jomā, ir tiesības izdot saistošos noteikumus par reklāmas izvietošanu publiskās vietās un vietās, kas vērstas pret publisku vietu, paredzot ierobežojumus reklāmas izmēram, veidam, gaismas un skaņas efektiem atbilstoši videi, ēku un būvju arhitektūrai, kā arī nosakot vietas, kurās aizliegta atsevišķu preču, preču grupu vai pakalpojumu reklāmas izplatīšana.

Pamatojoties uz Pašvaldību likuma 44.panta pirmo daļu, 45.panta otrās daļas 4.punktu, 46.panta pirmo daļu, 47.panta pirmo, otro un astoto daļu, Reklāmas likuma 7.panta trešo daļu, Priekšvēlēšanu aģitācijas likuma 22.pantu, 22.¹ panta otro daļu, likuma "Par nodokļiem un nodevām" 12.panta pirmās daļas 7.punktu, ceturto daļu, Ministru kabineta 2005.gada 28.jūnija noteikumu Nr.480 "Noteikumi par kārtību, kādā pašvaldības var uzlikt pašvaldību nodevas" 3.punktu, 12.punktu, 16.4.apakšpunktu, 16.¹ punktu, Ministru kabineta 2012.gada 30.oktobra noteikumu Nr.732 "Kārtība, kādā saņemama atļauja reklāmas izvietošanai publiskās vietās vai vietās, kas vērstas pret publisku vietu" 28. un 45.punktu, ņemot vērā Attīstības un tautsaimniecības komitejas sēdes 06.07.2023. lēmumu (protokols Nr.8, 2.§.)

Jēkabpils novada dome nolēmj:

1. Apstiprināt Jēkabpils novada domes 2023.gada 13.jūlija saistošos noteikumus Nr.24 "Saistošie noteikumi par reklāmas un citu informatīvo materiālu izvietošānu publiskās vietās vai vietās, kas vērstas pret publisku vietu Jēkabpils novadā" un paskaidrojuma rakstu (pielikumā).

2. Saistošie noteikumi un paskaidrojuma raksts triju darba dienu laikā pēc saistošo noteikumu parakstīšanas elektroniskā veidā nosūtāmi Vides aizsardzības un reģionālās attīstības ministrijai atzinuma sniegšanai.

3. Ja Vides aizsardzības un reģionālās attīstības ministrijas atzinumā nav izteikti iebildumi par saistošo noteikumu projekta tiesiskumu vai pašvaldībai likumā noteiktajā termiņā atzinums nav saņemts, saistošos noteikumus un paskaidrojuma rakstu publicēt oficiālajā izdevumā "Latvijas Vēstnesis".

4. Saistošie noteikumi stājas spēkā nākamajā dienā pēc to pilna teksta publicēšanas oficiālajā izdevumā "Latvijas Vēstnesis".

5. Publicēt saistošos noteikumus pēc to stāšanās spēkā Jēkabpils novada pašvaldības mājaslapā internetā un nodrošināt saistošo noteikumu un paskaidrojuma raksta pieejamību pagasta un pilsētas pārvaldēs.

6. Kontroli par lēmuma izpildi veikt Jēkabpils novada pašvaldības izpilddirektoram.

Pielikumā: Jēkabpils novada domes 13.07.2023. saistošie noteikumi Nr.24 "Saistošie noteikumi par reklāmas un citu informatīvo materiālu izvietošānu publiskās vietās vai vietās, kas vērstas pret publisku vietu Jēkabpils novadā" un paskaidrojuma raksts uz 8 lp.

Sēdes vadītājs
Jēkabpils novada domes priekšsēdētājs

R.Ragainis

Liepa 29991839

**DOKUMENTS PARAKSTĪTS AR DROŠU ELEKTRONISKO PARAKSTU UN
SATUR LAIKA ZĪMOGU**



JĒKABPILS NOVADA PAŠVALDĪBA

JĒKABPILS NOVADA DOME

Reģistrācijas Nr.90000024205

Brīvības iela 120, Jēkabpils, Jēkabpils novads, LV – 5201

Tālrunis 65236777, fakss 65207304, elektroniskais pasts pasts@jekabpils.lv

Jēkabpils novadā

APSTIPRINĀTS

ar Jēkabpils novada domes

13.07.2023. lēmumu Nr.629

(protokols Nr.11, 5.§)

13.07.2023.

Saistošie noteikumi Nr.24

Saistošie noteikumi par reklāmas un citu informatīvo materiālu izvietojumu publiskās vietās vai vietās, kas vērstas pret publisku vietu Jēkabpils novadā

Izdoti saskaņā ar Pašvaldību likuma 44.panta pirmo daļu, Reklāmas likuma 7.panta trešo daļu, Priekšvēlēšanu aģitācijas likuma 22. pantu, Ministru kabineta 2012.gada 30.oktobra noteikumu Nr.732 "Kārtība, kādā saņemama atļauja reklāmas izvietojumam publiskās vietās vai vietās, kas vērstas pret publisku vietu" 45.punktu, Ministru kabineta 2005.gada 28.jūnija noteikumu Nr.480 "Noteikumi par kārtību, kādā pašvaldības var uzlikt nodevas" 16.¹ punktu

I. Vispārīgie jautājumi

1. Saistošie noteikumi nosaka reklāmas un citu informatīvo materiālu izvietojuma, ekspluatācijas, grafiskā dizaina maiņas saskaņošanas kārtību, demontāžas kārtību, atļaujas izsniegšanu par reklāmas izvietojumu publiskās vietās vai vietās, kas vērstas pret publisku vietu, pašvaldības nodevas apmēru par reklāmas izvietojumu, maksāšanas kārtību un atbrīvojumus, kā arī atbildību par šo noteikumu neievērošanu Jēkabpils novadā.
2. Tiesības izvietot reklāmu vai reklāmas objektu, kā arī priekšvēlēšanu aģitāciju materiālus Jēkabpils novadā ir visām fiziskām un juridiskām personām (turpmāk – reklāmas devējs) šo noteikumu noteiktajā kārtībā, kuriem vides dizaina speciālists ir saskaņojis reklāmas projektu un izdevis izvietojuma atļauju.
3. Jēkabpils novadā aizliegta patvaļīga reklāmas vai reklāmas objektu un priekšvēlēšanu aģitācijas materiālu izvietojuma.

II. Reklāmas vai reklāmas objekta izvietojuma pamatprincipi

4. Izvietojot reklāmu vai reklāmas objektu, jānodrošina Jēkabpils novadam raksturīgās arhitektūras un vides saglabāšana.
5. Reklāmu vai reklāmas objektu atļauts izvietot tikai uz sakoptas ēkas fasādes.
6. Izvietojot reklāmu vai reklāmas objektu bez piesaistes zemei:
 - 6.1. jārespektē fasādes dalījums ar logiem, durvīm, dzegām, kamīzēm;
 - 6.2. reklāma nedrīkst aizsegēt arhitektoniskas detaļas (logus, kamīzes, fasādes dekorus u.c.);

6.3. stiprinājuma veids nedrīkst bojāt nesošās konstrukcijas;

6.4. maksimāli pieļaujamais reklāmas izvirzījums no būvlaides ir 1,3 m, ja reklāmas ārējās malas attālums līdz brauktuvei nav mazāks par 0,7 m un netiek aizsegta ielas perspektīve;

6.5. perpendikulāri fasādei izvietotas reklāmas apakšējā mala neatkarīgi no tās platuma nedrīkst atrasties zemāk par 2,2 m no zemes. Brīvajam ietves platumam jā saglabājas ne mazāk par 1,5 m;

6.6. paralēli fasādei izvietotas reklāmas apakšējā mala nedrīkst atrasties zemāk par 1 m no zemes. Brīvā zona sastāda 30 % no fasādes laukuma (atstājot brīvo zonu no fasādes malām, pamatiem);

6.7. fasādēs nedrīkst būt redzami reklāmas konstrukcijas elektroapgādes pieslēguma kabeļi.

7. Izvietojot reklāmas objektus ar vai bez piesaistes zemei, tie nedrīkst aizsegt skatu uz vides panorāmu, valsts aizsargājamiem kultūras pieminekļiem, baznīcām un ielu perspektīvi.
8. Projektējot reklāmu vai reklāmas objektu viena skata perspektīvā, jābūt vizuāli saskanīgām. Tās izkārto līnijā paralēli brauktuvei.
9. Minimālais attālums starp diviem stacionāri izvietotiem reklāmas objektiem ar piesaisti zemei vai bloķētām reklāmas stendu grupām ir 30 m.
10. Projektējot stacionāru reklāmu objektu uz gājēju ietves, tas nedrīkst apgrūtināt gājēju plūsmu. To izvietojot jāievēro vismaz 0,7 m attālums no brauktuves, gājēju plūsmai atstājot vismaz 1,5 m, veicot plūsmas aprēķinu, atbilstoši spēkā esošajiem normatīviem.
11. Projektējot stacionāru reklāmas objektu ielu sarkanajās līnijās, ja to pieļauj esošās apakšzemes inženierkomunikācijas, atdalošajā zaļajā zonā starp brauktuvi un gājēju ietvi, jāievēro vismaz 0,7 m attālums līdz brauktuvei un gājēju ietvei, neradot traucējumus gājējiem, velosipēdu vadītājiem vai citiem satiksmes dalībniekiem.
12. Aizliegti reklāmas objekti ar betona pamatiem, kuru izmēri plānā ir lielāki par 0,7 x 0,5 m un ieguldīšanas dziļums vairāk par 1 m, izvietošana ielu sarkanajās līnijās.
13. Aizliegta mehāniski vai korozijas bojātas, notraipītas, krāsojuma detaļu vai izgaismojuma defektus saturošas reklāmas eksponēšana.
14. Aizliegts uzstādīt reklāmu vai reklāmas objektu uz ūdens, arī izmantojot dažādus peldlīdzekļus (pontonus, plostus, kuģus, laivas u.tml.) un dažādus reklāmas izvietošanas palīgīdzekļus.
15. Aizliegts izvietot reklāmu un reklāmas objektu uz apgaismes, elektropiegādes un citiem Reklāmas izvietošanai speciāli neparedzētiem stabiem.
16. Aizliegts izvietot reklāmu un reklāmas objektu uz tiltiem pār Daugavu (uz to konstrukcijām, balstiem, apgaismes stabiem, kā arī uz tiem projektēt speciālas konstrukcijas lielformāta reklāmas laukumu uzstādīšanai) posmos, kas projicējas pret ūdeni.
17. Aizliegta reklāmas vai reklāmas objekta izvietošana uz žogiem un sētām valsts nozīmes pilsētbūvniecības pieminekļa Nr.7432 "Jēkabpils vēsturiskais centrs" teritorijā. Pārējā novada teritorijā izvietot reklāmu vai reklāmas objektu uz žogiem un sētām atļauts ne ilgāk par vienu kalendāro mēnesi. Aizliegums par izvietošana neattiecas uz būvobjektiem.
18. Reklāmas vai reklāmas objekta izvietošana valsts aizsargājama kultūras pieminekļa teritorijā pieļaujama tā, lai izvietojums un veids netraucē valsts aizsargājama kultūras pieminekļa vizuālo uztveri, nepārveido saglabājamā kultūras pieminekļa substanci un neizjauc kultūrvēsturiskās vides tēlu, kā arī vērtību kopuma radīto noskaņu. Reklāma nedrīkst dominēt pār apkārtējo apbūvi, kolorītu un izgaismojumu.
19. Reklāmas vai reklāmas objekta izvietošana valsts aizsargājama kultūras pieminekļa aizsardzības zonā pieļaujama tā, lai izvietojums un veids netraucē valsts aizsargājama kultūras pieminekļa vizuālo uztveri un nemazina tā kultūrvēsturisko vērtību.

20. Uz valsts aizsargājama kultūras pieminekļa aizliegtas izkārtnes ar gaismas un skaņas efektu (izņēmums ir telpiskie gaismas burti).
21. Slietņus var izvietot pie komersanta saimnieciskās darbības veikšanas vietas tikai tā darba laikā. Slietņa augstums nedrīkst pārsniegt 1,2 m. Slietni izvieto vienā līnijā pie ēku fasādēm, gājēju plūsmai atstājot 75 % no ietves platuma, bet ne mazāk kā 1,5 m. Ja uz ietves ir izveidots gājēju un velosipēdistu ceļš, jāparedz vismaz 2,25 m plata brīva zona.
22. Piekrišanu par reklāmas vai reklāmas objektu, tostarp priekšvēlēšanas aģitācijas materiālu izvietošanu uz pašvaldībai piederoša nekustamā īpašuma dod vides dizaina speciālists.
23. No jauna projektējamās parkos reklāmas objektu vietas jāparedz parku projektā, saistībā ar parku plānojuma struktūru un atrašanos vidē.
24. Uz afišu stabiem un stendiem atļauts izvietot afišas, plakātus, paziņojumus par pasākumiem, lekcijām, izstādēm, koncertiem u.tml. ar norādītu pasākuma norises laiku un vietu, kā arī priekšvēlēšanu aģitācijas materiālus ne lielākus par A1 izmēru.

III. Reklāmas vai reklāmas objektu projektu izskatīšanas un saskaņošanas kārtība

25. Persona, kura vēlas izvietot reklāmu vai reklāmas objektu, mainīt saskaņoto reklāmas vai reklāmas objekta grafisko dizainu, iesniedz vides dizaina speciālistam saskaņošanai reklāmas vai reklāmas objekta projektu un normatīvajos aktos noteiktos dokumentus.
26. Vides dizaina speciālists ir tiesīgs pieņemt lēmumu par atteikumu izsniegt reklāmas vai reklāmas objekta izvietošanas atļauju, ja reklāmas izvietošana neatbilst konkrētās vides zonas apbūves raksturam un mērogam, ēkas arhitektoniskajam risinājumam, pielietotie materiāli neatbilst fasādes apdares materiāliem, reklāmas vai reklāmas objekta projektā nav ievērotas šajos noteikumos un citos normatīvajos aktos ietvertās prasības vai arī nav iesniegti normatīvajos aktos noteiktie dokumenti.

IV. Reklāmas vai reklāmas objektu ekspluatācijas un demontāžas kārtība

27. Reklāmas devējs ir tiesīgs izvietot reklāmu vai reklāmas objektu tikai pēc pašvaldības atļaujas saņemšanas, atļaujā noteikto nosacījumu izpildes, nodevas samaksas, un uz atļaujā noteikto termiņu.
28. Reklāmas devējs ir atbildīgs par reklāmas objektu konstrukciju drošību un elektroinstalācijas pieslēguma atbilstību pastāvošajām normām, tās uzturēšanu tehniski un vizuāli labā stāvoklī.
29. Reklāmas devējam pēc reklāmas vai reklāmas objekta izvietošanas termiņa beigām pašam jāveic reklāmas vai reklāmas objekta demontāžu 5 dienu laikā, sakārtojot reklāmas izvietošanas vietu (fasādes krāsojumu, labiekārtojumu, veicot pamatu demontāžu utt.).
30. Par reklāmas vai reklāmas objekta demontāžu personai 5 dienu laikā rakstiski jāpaziņo vides dizaina speciālistam, informāciju sūtot uz elektroniskā pasta adresi pasts@jekabpils.lv.
31. Vides dizaina speciālists izskata jautājumu par reklāmas vai reklāmas objekta demontāžu, kas veicama sekojošos gadījumos:
 - 31.1. ja reklāma vai reklāmas objekts netiek uzturēts labā tehniskā un vizuālā stāvoklī;
 - 31.2. ja beidzies reklāmas vai reklāmas objekta izvietošanas atļaujas termiņš un nav izpildīta šo noteikumu 30.punktā noteiktā prasība;
 - 31.3. ja reklāma vai reklāmas objekts tiek ekspluatēts bez reklāmas izvietošanas atļaujas;
 - 31.4. ja reklāma vai reklāmas objekts uzstādīts bez saskaņota projekta vai neatbilstoši saskaņotajam projektam;
 - 31.5. ja izvietota reklāma vai reklāmas objekts un izsniegtās atļaujas noteiktajā termiņā nav novērsti norādītie trūkumi;
 - 31.6. ja izkārtne atrodas komercdarbības vietā, kurā komersants komercdarbību ir izbeidzis;

- 31.7. ja par reklāmas vai reklāmas objekta izvietojumu noteiktā termiņā nav samaksāta nodeva.
32. Ja reklāmas devējs neveic reklāmas vai reklāmas objekta demontāžu, pašvaldība veic darbības reklāmas demontāžai normatīvajos aktos noteiktajā kārtībā.
33. Vides dizaina speciālists nosūta reklāmas devējam brīdinājumu par nepieciešamību demontēt reklāmu vai reklāmas objektu.
34. Ja viena mēneša laikā no brīdinājuma nosūtīšanas reklāma vai reklāmas objekts netiek demontēts, tad vides dizaina speciālists ir tiesīgs veikt pasākumus reklāmas vai reklāmas objekta demontāžai.
35. Reklāmas devējam jāapmaksā reklāmas vai reklāmas objekta demontāžas un uzglabāšanas izdevumi.
36. Demontētie reklāmas objekti tiek uzglabāti 1 mēnesi un pēc tam tiek likvidēti.

V. Priekšvēlēšanu aģitācijas materiālu izvietojšana

37. Priekšvēlēšanu aģitācijas materiālu izvietojšanai piemērojami šo noteikumu noteiktie reklāmas vai reklāmas objektu izvietojšanas pamatprincipi, ekspluatācijas un demontāžas kārtības noteikumi, un paredzēta atbilstoša administratīvā atbildība.
38. Priekšvēlēšanu aģitācijas materiālus izvieto pēc nodevas ieskaitīšanas pašvaldības budžetā.

VI. Nodevas apmērs, samaksas kārtība un personas, kuras atbrīvojamas no nodevas samaksas

39. Nodevas apmērs par reklāmas vai reklāmas objekta izvietojumu Jēkabpils novada administratīvajā teritorijā:
 - 39.1. reklāmai vai reklāmas objektam (plakātiem, baneriem, stendiem, telpiskiem objektiem, gaismas reklāmai), ja tas tiek izvietots:
 - 39.1.1. uz gadu – 10,00 *euro*/m²;
 - 39.1.2. uz mēnesi – 1,50 *euro*/m²;
 - 39.1.3. uz dienu – 0,20 *euro*/m²;
 - 39.2. mobilai reklāmai – 10,00 *euro*/dienā.
 - 39.3. afišu (ne lielāku par A1 izmēru) komplekta izvietojšana uz pašvaldībai piederošiem afišu stabiem un stendiem vienam pasākumam – 30,00 *euro*.
 - 39.4. vienas afišas (ne lielākas par A1 izmēru) izvietojšana uz pašvaldībai piederošiem afišu stabiem un stendiem vienam pasākumam – 0,20 *euro*/dienā;
 - 39.5. speciālu konstrukciju (teltis, skatuves u.tml.) izvietojšana reklāmas vajadzībām vienai dienai – 50,00 *euro*, katra nākamā diena – 30,00 *euro*.
40. Nodeva par priekšvēlēšanu aģitācijas materiālu izvietojumu Jēkabpils novada administratīvajā teritorijā tiek noteikta atbilstoši šo noteikumu 39.punktā noteiktajam nodevas apmēram.
41. Nodeva jāiemaksā pašvaldības norēķinu kontā.
42. Nodevu samaksā pirms atļaujas saņemšanas. Nodevas netiek atgrieztas.
43. Patvaļīga reklāmas vai reklāmas objekta izvietojšana un naudas soda nomaksa par patvaļīgu izvietojumu neatbrīvo no nodevas samaksas.
44. Konstatējot faktu par patvaļīgu reklāmas vai reklāmas objekta izvietojumu, tiek sastādīts akts, un no akta sastādīšanas dienas līdz šī objekta demontāžai patvaļīgi izvietotās reklāmas devējam jāveic nodevas maksājums.
45. Nodevas maksātājam, kurš infrastruktūras uzturēšanai nodrošina mazo arhitektonisko formu (solīņu, apgaismes iekārtu, stacionāro vides reklāmu, skulptūru, atkritumu urnu u.tml.) izgatavošanu, izvietojšanu, apkopi, uzturēšanu un bezmaksas lietošanu publiskām vajadzībām un to izveidošana pirms tam normatīvajos aktos noteiktajā kārtībā ir saskaņota ar pašvaldību, tiek noteikta nodeva 50% apmērā no šo noteikumu 39.punktā noteiktās nodevas apmēra.

46. No nodevas par reklāmas vai reklāmas objekta izvietošānu publiskās vietās vai vietās, kas vērstas pret publisku vietu, papildus normatīvajos aktos noteiktajiem atbrīvojumiem ir atbrīvojamas šādas personas:
- 46.1. fiziskas un juridiskas personas par reklāmu vai reklāmas objektu, kurai nav komerciāls raksturs;
 - 46.2. fiziskas un juridiskas personas, ja, izvietojot reklāmu sabiedriskā transporta pieturvietās, tiek nodrošināta to apkope, uzturēšana un citas darbības novada infrastruktūras uzturēšanai un sakopšanai, un nomas tiesības iegūtas atklātā izsolē vai konkursā;
 - 46.3. izglītības iestādes.

VII. Administratīvā atbildība par saistošo noteikumu neievērošanu

47. Par reklāmas vai reklāmas objektu izvietošānu bez pašvaldības atļāujas un nodevas samaksas, par reklāmas vai reklāmas objekta izvietošānas atļāujā noteikto nosacījumu neizpildi, par saistošo noteikumu 2.nodaļā noteikto reklāmas vai reklāmas izvietošānas pamatprincipu neievērošanu, par reklāmas objektu demontāžas kārtības neievērošanu, par reklāmas objektu neuzturēšanu tehniski drošā un vizuāli labā stāvoklī fiziskajām un juridiskajām personām piemēro brīdinājumu vai naudas sodu līdz sešdesmit naudas soda vienībām.
48. Administratīvā pārkāpuma procesu par šo noteikumu 47. punktā minētajiem pārkāpumiem līdz administratīvā pārkāpuma lietas izskatīšanai veic Jēkabpils novada pašvaldības policija. Administratīvā pārkāpuma lietu izskata Jēkabpils novada domes Administratīvā komisija.

VIII. Lēmumu apstrīdēšanas un pārsūdzēšanas kārtība

49. Vides dizaina speciālists izdoto administratīvo aktu vai faktisko rīcību persona normatīvajos aktos noteiktā kārtībā var apstrīdēt Jēkabpils novada domē.
50. Jēkabpils novada domes izdoto administratīvo aktu persona normatīvajos aktos noteiktā kārtībā var pārsūdzēt Administratīvajā rajona tiesā.

IX. Noslēguma jautājumi

51. Ja reklāmas projekts ir saskaņots un izdota reklāmas izvietošānas atļāuja līdz 2018.gada 31.decembrim, reklāmas devējam ir pienākums līdz 2023.gada 31.decembrim saņemt jaunu atļāuju reklāmas izvietošānai.
52. Atzīt par spēku zaudējušiem Jēkabpils novada domes 2022.gada 26.maija saistošos noteikumus Nr.30 "Saistošie noteikumi par reklāmas un citu informatīvo materiālu izvietošānu publiskās vietās vai vietās, kas vērstas pret publisku vietu Jēkabpils novadā" (Latvijas Vēstnesis, 2022, 129. nr.).

Jēkabpils novada domes priekšsēdētājs

R.Ragainis

**DOKUMENTS PARAKSTĪTS AR DROŠU ELEKTRONISKO PARAKSTU UN
SATUR LAIKA ZĪMOGU**

**Jēkabpils novada domes 13.07.2023. saistošo noteikumu Nr.24
 “Saistošie noteikumi par reklāmas un citu informatīvo materiālu izvietošānu publiskās
 vietās vai vietās, kas vērstas pret publisku vietu Jēkabpils novadā”
 paskaidrojuma raksts**

Paskaidrojuma raksta sadaļa	Norādāmā informācija
<p>1. Mērķis un nepieciešamības pamatojums</p>	<p>Jēkabpils novada dome 2022.gada 26.maijā pieņēma saistošos noteikumus Nr.30 “Saistošie noteikumi par reklāmas un citu informatīvo materiālu izvietošānu publiskās vietās vai vietās, kas vērstas pret publisku vietu Jēkabpils novadā”, pamatojoties uz likuma “Par pašvaldībām” 43. panta pirmās daļas 7. punktu, Reklāmas likuma 7.panta trešo daļu, Priekšvēlēšanu aģitācijas likuma 22. pantu, Ministru kabineta 2012.gada 30.oktobra noteikumu Nr.732 "Kārtība, kādā saņemama atļauja reklāmas izvietošānai publiskās vietās vai vietās, kas vērstas pret publisku vietu" 45.punktu, Ministru kabineta 2005.gada 28.jūnija noteikumu Nr.480 “Noteikumi par kārtību, kādā pašvaldības var uzlikt nodevas” 16.¹ punktu.</p> <p>2023.gada 1.janvārī spēkā stājās Pašvaldību likums. Minētā likuma Pārejas noteikumu 6.punkts nosaka, ka dome izvērtē uz likuma "Par pašvaldībām" normu pamata izdoto saistošo noteikumu atbilstību šim likumam un izdod jaunus saistošos noteikumus atbilstoši šajā likumā ietvertajam pilnvarojumam. Līdz jaunu saistošo noteikumu spēkā stāšanās dienai, bet ne ilgāk kā līdz 2024. gada 30. jūnijam piemērojami uz likuma "Par pašvaldībām" normu pamata izdotie saistošie noteikumi, ciktāl tie nav pretrunā ar šo likumu.</p> <p>Pašvaldības likuma 44.panta pirmā daļa nosaka, ka dome atbilstoši likumā vai Ministru kabineta noteikumos ietvertam pilnvarojumam izdod saistošos noteikumus.</p> <p>Pamatojoties uz Pašvaldību likuma 45.panta otrās daļas 4) punktu, dome ir tiesīga paredzēt administratīvos sodus par saistošo noteikumu pārkāpšanu, ja likumos nav noteikts citādi, par reklāmas un informatīvo materiālu izvietošānu publiskās vietās un vietās, kas vērstas pret publisku vietu.</p> <p>Reklāmas likuma 7.panta trešā daļa nosaka, ka pašvaldībai, ievērojot šā likuma un citu normatīvo aktu noteikumus reklāmas jomā, ir tiesības izdot saistošos noteikumus par reklāmas izvietošānu publiskās vietās un vietās, kas vērstas pret publisku vietu, paredzot ierobežojumus reklāmas izmēram, veidam, gaismas un skaņas efektiem atbilstoši videi, ēku un būvju arhitektūrai, kā arī nosakot vietas, kurās aizliegta atsevišķu preču, preču grupu vai pakalpojumu reklāmas izplatīšana.</p> <p>Ņemot vērā Pašvaldības likuma Pārejas noteikumos 6.punktā noteikto, ir nepieciešams apstiprināt saistošos noteikumus par reklāmas un citu informatīvo materiālu izvietošānu publiskās vietās vai vietās, kas vērstas pret publisku vietu Jēkabpils novadā.</p>

	<p>Ar saistošo noteikumu spēkā stāšanos spēku zaudēs Jēkabpils novada domes 2022.gada 26.maija saistošos noteikumus Nr.30 "Saistošie noteikumi par reklāmas un citu informatīvo materiālu izvietošānu publiskās vietās vai vietās, kas vērstas pret publisku vietu Jēkabpils novadā".</p>
2. Fiskālā ietekme uz pašvaldības budžetu	<p>2023.gadā plānoti ieņēmumi par reklāmas vai reklāmas objektu izvietošānu pašvaldības nodevas veidā.</p> <p>Nav nepieciešami papildus resursi sakarā ar jaunu institūciju vai darba vietu veidošanu, lai nodrošinātu saistošo noteikumu izpildi.</p>
3. Sociālā ietekme, ietekme uz vidi, iedzīvotāju veselību, uzņēmējdarbības vidi pašvaldības teritorijā, kā arī plānotā regulējuma ietekme uz konkurenci	<p>Saistošie noteikumi nerada ietekmi uz vidi un iedzīvotāju veselību. Plānota pozitīva ietekme uz uzņēmējdarbības vidi. Konkurence netiek ierobežota.</p>
4. Ietekme uz administratīvajām procedūrām un to izmaksām	<p>Saistošo noteikumu piemērošanā persona var vēsties Jēkabpils novada pašvaldībā. Reklāmas vai reklāmas objektu izvietošānas projektus skaņos un atļaujas reklāmas izvietošānai izdos iestādes "Jēkabpils novada Attīstības pārvalde" vides dizaina speciālists.</p> <p>Līdzšinējā kārtībā atļauju izsniegšanā un nodevas maksāšanā netiek mainīta.</p> <p>Nav paredzētas papildus administratīvo procedūru izmaksas.</p> <p>Saistošie noteikumi tiks publicēti oficiālajā izdevumā "Latvijas Vēstnesis". Noteikumi tiks publicēti pašvaldības informatīvajā izdevumā un oficiālajā pašvaldības tīmekļvietnē, vienlaikus nodrošinot atbilstību oficiālajai publikācijai norādot atsauci uz oficiālo publikāciju atbilstoši Pašvaldību likuma 47. panta astotajai daļai.</p>
5. Ietekme uz pašvaldības funkcijām un cilvēkresursiem	<p>Saistošo noteikumu izpilde notiks, iesaistot esošos cilvēkresursus. Jaunas institūcijas netiek veidotas. Iesniegumus par reklāmas vai reklāmas objekta izvietošānu, projekta saskaņošānu un atļauju izsniegšanu izskatīs iestādes "Jēkabpils novada Attīstības pārvalde" vides dizaina speciālists.</p>
6. Informācija par izpildes nodrošināšanu	<p>Atļauju izsniegšanu nodrošinās vides dizaina speciālists.</p> <p>Administratīvā pārkāpuma procesu par saistošajos noteikumos minētajiem pārkāpumiem līdz administratīvā pārkāpuma lietas izskatīšanai veiks Jēkabpils novada pašvaldības policija. Administratīvā pārkāpuma lietu izskatīs Jēkabpils novada domes Administratīvā komisija.</p>

<p>7. Prasību un izmaksu samērīgums pret ieguvumiem, ko sniedz mērķa sasniegšana</p>	<p>Noteikumi ir piemēroti iecerētā mērķa sasniegšanas nodrošināšanai un paredz tikai to, kas ir vajadzīgs minētā mērķa sasniegšanai. Pašvaldības izraudzītie līdzekļi ir piemēroti leģitīmā mērķa sasniegšanai un tās rīcība ir atbilstoša. Izdodot saistošos noteikumus tiks izpildīts Pašvaldības likuma Pārejas noteikumu 6.punktā noteiktais pienākums.</p>
<p>8. Izstrādes gaitā veiktās konsultācijas ar privātpersonām un institūcijām</p>	<p>Saistošo noteikumu izstrādes procesā notikušas konsultācijas ar sabiedrības pārstāvjiem. Sabiedrības līdzdalības veids - informācijas publicēšana pašvaldības tīmekļvietnē un iesniegto priekšlikumu izvērtēšana. Noteikumu projekts bija publicēts pašvaldības tīmekļvietnē www.jekabpils.lv no 2023. gada 12.jūnija līdz 2023. gada 26.jūnijam (ieskaitot). Sabiedrības viedokļi nav saņemti.</p>

Jēkabpils novada domes priekšsēdētājs

R.Ragainis

**DOKUMENTS PARAKSTĪTS AR DROŠU ELEKTRONISKO PARAKSTU UN
SATUR LAIKA ZĪMOGU**



JĒKABPILS NOVADA PAŠVALDĪBA

JĒKABPILS NOVADA DOME

Reģistrācijas Nr.90000024205

Brīvības iela 120, Jēkabpils, Jēkabpils novads, LV – 5201

Tālrunis 65236777, fakss 65207304, elektroniskais pasts pasts@jekabpils.lv

LĒMUMS

Jēkabpils novadā

13.07.2023. (protokols Nr.11, 6.§)

Nr.630

Par saistošo noteikumu apstiprināšanu

(“Par Krustpils novada pašvaldības 2009. gada 16. septembra saistošo noteikumu Nr. 2009/10 “Par detālplānojuma nekustamajam īpašumam „Ķepši” (kad.nr. 5670 001 0057) apstiprināšanu” atzīšanu par spēku zaudējušiem”)

Saskaņā ar Administratīvo teritoriju un apdzīvoto vietu likuma pielikuma 19. punktu un Pārejas noteikumu 6. punktu ar 2021. gada pašvaldību vēlēšanās jaunieievēlētās pašvaldības domes vai ar atsevišķu likumu ieceltas pagaidu administrācijas pirmo sēdi izbeidzas visu bijušo pašvaldību domju pilnvaras. Novada pašvaldība ir attiecīgajā novadā iekļauto pašvaldību institūciju, finanšu, mantas, tiesību un saistību pārņēmēja. Jēkabpils novada pašvaldība (reģistrācijas Nr. 90000024205) ir attiecīgajā novadā iekļauto pašvaldību institūciju, finanšu, mantas, tiesību un saistību pārņēmēja.

Detālplānojums nekustamajam īpašumam „Ķepši” kadastra numurs 5670 001 0057, Kūku pagastā, Jēkabpils novadā, apstiprināts ar Krustpils novada domes 2009. gada 16. septembra lēmumu (sēdes protokols Nr.9., 15.p) “Par novada teritoriālo vienību detālplānojumu apstiprināšanu ar Krustpils novada domes saistošajiem noteikumiem”. Nekustamā īpašuma “Ķepši”, kadastra numurs 5670 001 0057, Kūku pagastā, Jēkabpils novadā, detālplānojuma teritorija attēlota Krustpils novada teritorijas plānojuma 2013. – 2024.gadam” Grafiskās daļas kartē un detālplānojums iekļauts Teritorijas izmantošanas un apbūves noteikumu 1. pielikumā. Detālplānojums tika izstrādāts ar mērķi - detalizēt un precizēt Kūku pagasta teritorijas plānojumā noteikto izmantošanu un izmantošanas aprobežojumus plānojamajā teritorijā.

Jēkabpils novada dome 2022. gada 30. jūnijā pieņēma lēmumu Nr. 568 (protokols Nr.13, 84.§) “Par Jēkabpils novada teritorijas plānojuma izstrādes uzsākšanu”. Izstrādes gaitā, izvērtējot Jēkabpils novada pašvaldības rīcībā esošo informāciju par detālplānojuma „Ķepši” teritoriju Kūku pagastā, secināts, ka detālplānojums ir daļēji īstenots un saņemts detālplānojuma pasūtītāja, nekustamā īpašuma “Ķepši 2”, Kūku pagastā, zemes īpašnieka iesniegums, kurā norādīts, ka īpašnieks atsakās no tālākas detālplānojuma īstenošanas.

Teritorijas attīstības plānošanas likuma 12. panta trešā daļa nosaka, ka vietējā pašvaldība koordinē un uzrauga vietējās pašvaldības attīstības stratēģijas, attīstības programmas, teritorijas plānojuma, lokālplānojumu, detālplānojumu un tematisko plānojumu īstenošanu. Teritorijas attīstības plānošanas likuma 29. pantā noteikts, ka detālplānojums ir spēkā, līdz to atceļ vai atzīst par spēku zaudējušu un Pārejas noteikumu 10. punkta 1) apakšpunkts nosaka, ka pēc šā likuma spēkā stāšanās, ir spēkā detālplānojumi, kas apstiprināti ar pašvaldības saistošajiem noteikumiem.

Pamatojoties uz Teritorijas attīstības plānošanas likuma 12.panta pirmo daļu un 29.pantu, Pārejas noteikumu 10.¹ punktu, Pašvaldību likuma 10.panta pirmās daļas 21.punktu, 44.panta pirmo daļu, 46.panta ceturto daļu, 47.panta pirmo daļu, 48.panta trešo daļu, Administratīvo teritoriju un apdzīvoto vietu likuma Pārejas noteikumu 6. punktu, Ministru kabineta 2014.gada 14.oktobra noteikumu Nr.628 „Noteikumi par pašvaldību teritorijas attīstības plānošanas dokumentiem” 3.punktu, ņemot vērā Attīstības un tautsaimniecības komitejas 06.07.2023. lēmumu (protokols Nr.8, 62.§),

Jēkabpils novada dome nolemj:

1. Apstiprināt Jēkabpils novada domes 2023. gada 13. jūlija saistošos noteikumus Nr.25 "Par Krustpils novada pašvaldības 2009. gada 16. septembra saistošo noteikumu Nr. 2009/10 "Par detālplānojuma nekustamajam īpašumam „Ķepši” (kad.nr. 5670 001 0057) apstiprināšanu” atzīšanu par spēku zaudējušiem” un paskaidrojuma rakstu.
2. Atzīt par spēku zaudējušu Krustpils novada domes 2009. gada 16. septembra lēmuma (sēdes protokols Nr. 9., 15.p.) "Par novada teritoriālo vienību detālplānojumu apstiprināšanu ar Krustpils novada domes saistošajiem noteikumiem” 1. punkta daļu, ar kuru apstiprināts detālplānojums saskaņā ar pielikumu (Krustpils novada pašvaldības saistošie noteikumi Nr. 2009/10 "Par detālplānojuma nekustamajam īpašumam „Ķepši” (kad.nr. 5670 001 0057) apstiprināšanu”.
3. Lēmumu piecu darbdienu laikā pēc tā spēkā stāšanās ievietot Teritorijas attīstības plānošanas informācijas sistēmā un pašvaldības tīmekļa vietnē www.jekabpils.lv.
4. Saistošos noteikumus nosūtīt izsludināšanai oficiālajā izdevumā "Latvijas Vēstnesis", izmantojot teritorijas attīstības plānošanas informācijas sistēmu, ievietot Jēkabpils novada pašvaldības tīmekļa vietnē www.jekabpils.lv un paziņojumu par lēmumu ievietot Jēkabpils novada pašvaldības informatīvajā izdevumā "Jēkabpils Novada Vēstis".
5. Saistošie noteikumi stājas spēkā nākamajā dienā pēc to izsludināšanas.
6. Kontroli par lēmuma izpildi veikt Jēkabpils novada pašvaldības izpilddirektoram.

Pielikumā: Jēkabpils novada domes 2023. gada 13. jūlija saistošie noteikumi Nr.25 "Par Krustpils novada pašvaldības 2009. gada 16. septembra saistošo noteikumu Nr. 2009/10 "Par detālplānojuma nekustamajam īpašumam „Ķepši” (kad.nr. 5670 001 0057) apstiprināšanu” atzīšanu par spēku zaudējušiem” un paskaidrojuma raksts uz 2 lp.

Sēdes vadītājs

Domes priekšsēdētājs

R.Ragainis

Gunda Cērmūkša 22018804

**DOKUMENTS PARAKSTĪTS AR DROŠU ELEKTRONISKO PARAKSTU UN
SATUR LAIKA ZĪMOGU**



JĒKABPILS NOVADA PAŠVALDĪBA

JĒKABPILS NOVADA DOME

Reģistrācijas Nr.90000024205

Brīvības iela 120, Jēkabpils, Jēkabpils novads, LV – 5201

Tālrunis 65236777, fakss 65207304, elektroniskais pasts pasts@jekabpils.lv

Jēkabpils novadā

APSTIPRINĀTS

ar Jēkabpils novada domes
13.07.2023. lēmumu Nr.630
(protokols Nr.11, 6.§)

13.07.2023.

Saistošie noteikumi Nr.25

**Par Krustpils novada pašvaldības 2009. gada 16. septembra saistošo noteikumu
Nr. 2009/10 “Par detālplānojuma nekustamajam īpašumam „Ķepši”
(kad.nr. 5670 001 0057) apstiprināšanu” atzīšanu par spēku zaudējušiem**

*Izdoti saskaņā ar
Pašvaldību likuma 44.panta pirmo daļu,
Teritorijas attīstības plānošanas likuma 29.pantu*

Atzīt par spēku zaudējušiem Krustpils novada pašvaldības 2009. gada 16. septembra saistošos noteikumus Nr. 2009/10 “Par detālplānojuma nekustamajam īpašumam „Ķepši” (kad.nr. 5670 001 0057) apstiprināšanu”.

Domes priekšsēdētājs

R.Ragainis

**DOKUMENTS PARAKSTĪTS AR DROŠU ELEKTRONISKO PARAKSTU UN
SATUR LAIKA ZĪMOGU**

Paskaidrojuma raksts

Jēkabpils novada domes 13.07.2023. saistošajiem noteikumiem Nr. 25 “Par Krustpils novada pašvaldības 2009. gada 16. septembra saistošo noteikumu Nr. 2009/10 “Par detālplānojuma nekustamajam īpašumam „Ķepši” (kad.nr. 5670 001 0057) apstiprināšanu” atzīšanu par spēku zaudējušiem”

Paskaidrojuma raksta sadaļa	Norādāmā informācija
1. Mērķis un nepieciešamības pamatojums	<p>Teritorijas attīstības plānošanas likuma Pārejas noteikumu 10.¹ punkts nosaka, ka līdz 2023. gada 1. jūnijam pašvaldības normatīvajā aktā par teritorijas attīstības plānošanas dokumentu izstrādi noteiktajā kārtībā nodrošina šo pārejas noteikumu 10. punktā noteiktajā kārtībā apstiprināto detālplānojumu atbilstību šā likuma 29. pantam.</p> <p>Tiek izstrādāts Jēkabpils novada teritorijas plānojums.</p> <p>Detālplānojums “Ķepši” ir daļēji īstenots un detālplānojuma teritorijā esoša nekustamā īpašuma “Ķepši 2” zemes īpašnieks - detālplānojuma pasūtītājs atsakās no tālākas detālplānojuma īstenošanas, tāpēc nepieciešams atzīt par spēku zaudējušiem Krustpils novada pašvaldības 2009. gada 16. septembra saistošos noteikumus Nr. 2009/10 “Par detālplānojuma nekustamajam īpašumam „Ķepši” (kad.nr. 5670 001 0057) apstiprināšanu”.</p>
2. Fiskālā ietekme uz pašvaldības budžetu	Nav ietekmes uz pašvaldības budžetu.
3. Sociālā ietekme, ietekme uz vidi, iedzīvotāju veselību, uzņēmējdarbības vidi pašvaldības teritorijā, kā arī plānotā regulējuma ietekme uz konkurenci	Nav ietekmes uz vidi, iedzīvotāju veselību un uzņēmējdarbības vidi pašvaldības teritorijā.
4. Ietekme uz administratīvajām procedūrām un to izmaksām	Nav ietekmes uz administratīvajām procedūrām un to izmaksām.
5. Ietekme uz pašvaldības funkcijām un cilvēkresursiem	Pašvaldības funkcijas neietekmēs
6. Informācija par izpildes nodrošināšanu	<p>Saistošie noteikumi tiks izsludināti oficiālajā izdevumā “Latvijas Vēstnesis”, izmantojot teritorijas attīstības plānošanas informācijas sistēmu (https://geolatvija.lv/geo/tapis#document_18127), publicēti pašvaldības tīmekļa vietnē www.jekabpils.lv, kā arī paziņojumu par lēmumu publicēs pašvaldības informatīvajā izdevumā “Jēkabpils Novada Vēstis”.</p>
7. Prasību un izmaksu samērīgums pret ieguvumiem, ko sniedz mērķa sasniegšana	Saistošo noteikumu darbībai papildus izmaksas nav nepieciešamas.
8. Izstrādes gaitā veiktās konsultācijas ar privātpersonām un institūcijām	<p>Konsultācijas ar detālplānojuma pasūtītāju - teritorijas zemes īpašnieku.</p> <p>Saskaņā ar Pašvaldību likuma 48.panta trešo daļu saistošo noteikumu izstrādi teritorijas plānošanas jomā un to uzraudzības kārtību regulē Teritorijas attīstības plānošanas likums un līdz ar to nav nepieciešams Pašvaldības likuma 46.panta trešajā daļā noteiktajā kārtībā noskaidrot sabiedrības viedokli.</p>



JĒKABPILS NOVADA PAŠVALDĪBA

JĒKABPILS NOVADA DOME

Reģistrācijas Nr.90000024205

Brīvības iela 120, Jēkabpils, Jēkabpils novads, LV – 5201

Tālrunis 65236777, fakss 65207304, elektroniskais pasts pasts@jekabpils.lv

LĒMUMS

Jēkabpils novadā

13.07.2023. (protokols Nr.11, 7.§)

Nr.631

Par saistošo noteikumu apstiprināšanu

Oficiālo publikāciju un tiesiskās informācijas likuma 9.panta piektajā daļā ir noteikts, ka: *Ja spēku zaudē normatīvā akta izdošanas tiesiskais pamats (augstāka juridiska spēka tiesību norma, uz kuras pamata izdots cits normatīvais akts), tad spēku zaudē arī uz šā pamata izdotais normatīvais akts vai tā daļa.*

Ar 2023.gada 1.janvāri spēku zaudēja likums “Par pašvaldībām” un stājās spēkā Pašvaldību likums, kura Pārejas noteikumu 6.punktā ir noteikts, ka: *“Dome izvērtē uz likuma “Par pašvaldībām” normu pamata izdoto saistošo noteikumu atbilstību šim likumam un izdod jaunus saistošos noteikumus atbilstoši šajā likumā ietvertajam pilnvarojumam. Līdz jaunu saistošo noteikumu spēkā stāšanās dienai, bet ne ilgāk kā līdz 2024. gada 30. jūnijam piemērojami uz likuma “Par pašvaldībām” normu pamata izdotie saistošie noteikumi, ciktāl tie nav pretrunā ar šo likumu.”*

Pašvaldību likuma 49.panta pirmajā daļā ir noteikts, ka pašvaldības nolikums ir saistošie noteikumi, kas nosaka pašvaldības institucionālo sistēmu un darba organizāciju.

Ņemot vērā, ka ar 2023.gada 1.janvāri spēku zaudēja Jēkabpils novada domes 2021.gada 1.jūlija saistošie noteikumi Nr. 1 “Jēkabpils novada pašvaldības nolikums”, bet tos piemēro ciktāl tie nav pretrunā ar Pašvaldību likumu, ir nepieciešams apstiprināt jaunu Jēkabpils novada pašvaldības nolikumu.

Pamatojoties uz Pašvaldību likuma 10.panta pirmās daļas 1., 4., 8., 13. un 14.punktu, 13.panta otro daļu, 14.panta otro daļu, 17.panta trešās daļas 5. un 9.punktu, ceturto un sesto daļu, 20.panta pirmo, otro, piekto un sesto daļu, 21.panta sesto daļu, 22.panta pirmās daļas 2., 3., 7., 14. un 15.punktu, 22.panta otro daļu, 23.panta pirmo un otro daļu, 25.pantu, 27.panta trešo un ceturto daļu, 28.panta ceturto daļu, 33.panta pirmo un otro daļu, 35.panta otro daļu, 38.panta sesto daļu, 40.panta ceturto daļu, 41.panta piekto un astoto daļu, 46.panta pirmo un trešo daļu, 47.panta pirmo daļu, 49.pantu, 51.panta pirmo daļu, 52.panta pirmo daļu, 53.panta pirmo daļu, 73.panta astoto daļu, Pārejas noteikumu 6. un 9. punktu, ņemot vērā 54., 55., 58. un 77.pantu, Pašvaldības domes deputāta statusa likuma 5.pantu, 6.panta otro daļu, 7. un 8.pantu, 9.panta ceturto daļu, Valsts valodas likuma 6.panta pirmo daļu, Publiskas personas mantas atsavināšanas likuma 4.panta trešo daļu, 5.panta piekto daļu, 9.panta otro daļu, ņemot vērā Finanšu komitejas 06.07.2023. lēmumu (protokols Nr.10, 5.§.),

Jēkabpils novada dome nolemj:

1. Apstiprināt Jēkabpils novada domes 2023. gada 13. jūlija saistošos noteikumus Nr.26 “Jēkabpils novada pašvaldības nolikums” un paskaidrojuma rakstu.
2. Saistošos noteikumus un to paskaidrojuma rakstu triju darba dienu laikā pēc to parakstīšanas nosūtīt izsludināšanai oficiālajā izdevumā “Latvijas Vēstnesis” un zināšanai Vides aizsardzības un reģionālās attīstības ministrijai.

3. Saistošie noteikumi stājas spēkā pēc to publicēšanas oficiālajā izdevumā "Latvijas Vēstnesis".
4. Uzdot iestādei "Jēkabpils novada Attīstības pārvalde":
 - 4.1. noteikt kārtību, kādā tiek nodrošināta nekustamā īpašuma atsavināšana, ja pieņemts attiecīgs Jēkabpils novada domes lēmums un atsavināšanas veids noteikts - izsole, nodrošinot procesu tiesiskuma pārbaudi;
 - 4.2. izstrādāt kārtību, kādā noskaidro publiskas personas vai tās iestāžu vajadzību pēc pašvaldībai nevajadzīgās mantas, kā arī mantas turētāja maiņas kārtību un iesniegšanu apstiprināšanai domē.
5. Kontroli par lēmuma izpildi veikt pašvaldības izpilddirektoram.

Pielikumā: Jēkabpils novada domes 2023. gada 13. jūlija saistošie noteikumi Nr. 26 "Jēkabpils novada pašvaldības nolikums" un paskaidrojuma raksts uz 13 lp.

Sēdes vadītājs
Domes priekšsēdētājs

R.Ragainis

Gluha 26393416

**DOKUMENTS PARAKSTĪTS AR DROŠU ELEKTRONISKO PARAKSTU UN
SATUR LAIKA ZĪMOGU**



JĒKABPILS NOVADA PAŠVALDĪBA

JĒKABPILS NOVADA DOME

Reģistrācijas Nr.90000024205

Brīvības iela 120, Jēkabpils, Jēkabpils novads, LV – 5201

Tālrunis 65236777, fakss 65207304, elektroniskais pasts pasts@jekabpils.lv

Jēkabpils novadā

APSTIPRINĀTS

ar Jēkabpils novada domes

13.07.2023. lēmumu Nr.631

(protokols Nr.11, 7.§)

13.07.2023.

Saistošie noteikumi Nr.26

Jēkabpils novada pašvaldības nolikums

Izdoti saskaņā ar Pašvaldību likuma 49.panta pirmo daļu

I. Pašvaldības administrācijas struktūra

1. Saistošie noteikumi (turpmāk arī Noteikumi) nosaka Jēkabpils novada pašvaldības institucionālo sistēmu un darba organizāciju.
2. Jēkabpils novada pašvaldības iedzīvotāju pārstāvību nodrošina iedzīvotāju ievēlēta pašvaldības lēmējinstītūcija – Jēkabpils novada dome (turpmāk – Dome).
3. Jēkabpils novada pašvaldības administratīvi teritoriālais vienību dalījums ir noteikts Administratīvo teritoriju un apdzīvoto vietu likumā.
4. Pašvaldības funkciju izpildei Dome ir izveidojusi šādas iestādes:
 - 4.1. Jēkabpils novada administratīvā pārvalde;
 - 4.2. Jēkabpils novada Attīstības pārvalde;
 - 4.3. Jēkabpils novada Sociālais dienests;
 - 4.4. Pašvaldības aģentūra “Jaunāmuiža”;
 - 4.5. Jēkabpils novada Bāriņtiesa;
 - 4.6. Jēkabpils novada Izglītības pārvalde;
 - 4.7. Aknīstes vidusskola;
 - 4.8. Antūžu pamatskola;
 - 4.9. Ābeļu pamatskola;
 - 4.10. Dignājas pamatskola;
 - 4.11. Jēkabpils 2. vidusskola;
 - 4.12. Jēkabpils 3. vidusskola;
 - 4.13. Jēkabpils Valsts ģimnāzija;
 - 4.14. Krustpils pamatskola;
 - 4.15. Rubeņu pamatskola;
 - 4.16. Biržu pamatskola;
 - 4.17. Salas vidusskola;
 - 4.18. Sūnu pamatskola;
 - 4.19. Viesītes vidusskola;
 - 4.20. Zasas vidusskola;
 - 4.21. Jēkabpils novada Bērnu un jauniešu centrs;

- 4.22. Arvīda Žilinska Jēkabpils Mūzikas skola;
- 4.23. Viesītes Mūzikas un mākslas skola;
- 4.24. Sēlijas Sporta skola;
- 4.25. Jēkabpils Mākslas skola;
- 4.26. Jēkabpils Sporta skola;
- 4.27. Jēkabpils novada Aknīstes pirmsskolas izglītības iestādes "Bitīte";
- 4.28. Jēkabpils novada Jēkabpils pirmsskolas izglītības iestādes "Auseklītis";
- 4.29. Jēkabpils novada Jēkabpils pirmsskolas izglītības iestādes "Bērziņš";
- 4.30. Jēkabpils novada Jēkabpils pirmsskolas izglītības iestādes "Zvaigznīte";
- 4.31. Jēkabpils novada Jēkabpils pirmsskolas izglītības iestādes "Kāpēcītis";
- 4.32. Jēkabpils novada Jēkabpils pirmsskolas izglītības iestādes "Zvaniņš";
- 4.33. Jēkabpils novada Salas pirmsskolas izglītības iestādes "Ābelīte";
- 4.34. Jēkabpils novada Viesītes pirmsskolas izglītības iestādes "Zīlīte";
- 4.35. Jēkabpils novada Galvenā bibliotēka;
- 4.36. Jēkabpils Vēstures muzejs;
- 4.37. Viesītes muzejs "Sēlija";
- 4.38. Jēkabpils Sporta centrs;
- 4.39. Jēkabpils novada Kultūras pārvalde;
- 4.40. Jēkabpils novada Tūrisma informācijas centrs;
- 4.41. Jēkabpils novada pašvaldības vēlēšanu komisija.
5. Pašvaldības iestāde "Jēkabpils novada administratīvā pārvalde" (turpmāk – Centrālā administrācija) pilda Pašvaldību likumā noteiktos centrālās pārvaldes uzdevumus un nodrošina Domes darba organizatorisko, tehnisko apkalpošanu, pašvaldības iestāžu darbības iekšējo auditu, kā arī veic citus normatīvajos aktos noteiktos uzdevumus. Centrālās administrācijas vadītājs ir izpilddirektora vietnieks.
6. Centrālā administrācija nodrošina vienotu grāmatvedības uzskaites kārtošānu visām Jēkabpils novada pašvaldības iestādēm, veicot centralizētu grāmatvedības uzskaiti, izņemot nolikuma 4.4.apakšpunktā noteikto iestādi.
7. Centrālā administrācija pilda Pašvaldību likumā noteiktās pagasta un pilsētas pārvaldes funkcijas Jēkabpils novada pašvaldības administratīvajā teritorijā esošajos pagastos un pilsētās, izņemot Jēkabpils valstspilsētā. Pārvalžu vadītāji atrodas izpilddirektora vietnieka pakļautībā, bet Domes pārraudzībā.
8. Centrālā administrācija pilda Valsts un pašvaldību vienoto klientu apkalpošanas centra funkcijas šādās adresēs:
 - 8.1. Skolas iela 7, Aknīste, Jēkabpils novads, LV-5208;
 - 8.2. "Svīres", Rubeņi, Rubenes pagasts, Jēkabpils novads, LV-5229;
 - 8.3. Susējas iela 9, Sala, Salas pagasts, Jēkabpils novads, LV-5230;
 - 8.4. Brīvības iela 10, Viesīte, Jēkabpils novads, LV-5237.
9. Iestāžu nolikumus apstiprina Dome. Centrālā administrācija un Jēkabpils novada Attīstības pārvalde darbojas saskaņā ar normatīvajiem aktiem un Kvalitātes vadības sistēmas ietvaros izstrādātajiem procesiem un procedūrām. Centrālā administrācija un Jēkabpils novada Attīstības pārvalde labas pārvaldības nodrošināšanai nepārtraukti pilnveido procesus un procedūras, tos fiksējot kvalitātes vadības sistēmā.
10. Dome ir izveidojusi Jēkabpils novada būvvaldi, Jēkabpils novada pašvaldības policiju, Audita un kvalitātes vadības nodaļu un Jēkabpils novada Dzimtsarakstu nodaļu, kas ir iekļautas Centrālās administrācijas sastāvā.
11. Atbilstoši normatīvajiem aktiem, kas regulē darba tiesiskās attiecības, Domes izveidotās iestādes ir atzīstamas par darba devēju. Ja domes priekšsēdētājs vai domes priekšsēdētāja vietnieki uz pilnvaru laiku pieņem darbā konsultatīvos darbiniekus vai izveido biroju, domes priekšsēdētājs vai domes priekšsēdētāja vietnieki ir atzīstami par darba devēju.

12. Pašvaldības izpilddirektors papildus normatīvajos aktos noteiktajiem pienākumiem:
 - 12.1. ierosina ārējo un iekšējo normatīvo aktu un citu dokumentu izstrādi un apstiprināšanu;
 - 12.2. organizē un nodrošina Domes lēmumu izpildi;
 - 12.3. organizē budžeta ienākumu un izdevumu daļas izpildi;
 - 12.4. iesniedz Domei priekšlikumus par pašvaldības dalību komercsabiedrībās, biedrībās, nodibinājumos;
 - 12.5. nodrošina pašvaldības iestāžu un kapitālsabiedrību darba nepārtrauktību Domes nomaiņas gadījumā;
 - 12.6. regulāri, bet ne retāk kā vienu reizi mēnesī, ziņo Domei par iestāžu darbu, domes lēmumu izpildi, kā arī pēc Domes vai Domes priekšsēdētāja pieprasījuma sniedz ziņojumus un pārskatus par pieprasītajiem jautājumiem;
 - 12.7. pēc kārtējām Domes vēlēšanām nodrošina dokumentācijas un materiālo vērtību nodošanu jaunajam pašvaldības Domes priekšsēdētājam;
 - 12.8. slēdz saimnieciskus darījumus ar juridiskām un fiziskām personām;
 - 12.9. slēdz darba līgumus ar iestāžu vadītājiem;
 - 12.10. pašvaldības administrācijas ikdienas uzdevumu veikšanai izveido un likvidē darba grupas, dod rīkojumus pašvaldības administrācijas darbiniekiem un iestādēm;
 - 12.11. izskata Domē saņemto korespondenci un izdara rezolūcijas;
 - 12.12. paraksta maksājuma uzdevumus, rēķinus, izdara rezolūcijas par apmaksu;
 - 12.13. norīko iestāžu vadītājus braucieniem uz citu apdzīvotu vietu Latvijas Republikā vai ārvalstīm darba uzdevumu izpildei vai mācību komandējumos;
 - 12.14. ierosina un izskata disciplinārlietas par iestāžu vadītājiem, kā arī pieņem lēmumu par disciplinārsoda piemērošanu;
 - 12.15. atbild par grāmatvedības uzskaiti un organizāciju;
 - 12.16. nosaka grāmatvedības kārtošanu un organizāciju, nodrošinot centralizēto grāmatvedības uzskaiti Jēkabpils novada pašvaldības iestādēs, izstrādā un apstiprina normatīvajiem aktiem grāmatvedības un budžeta jomā atbilstošu un pašvaldības specifikai atbilstošu vienotu grāmatvedības uzskaites kārtību un nosaka konkrētus principus, nostādnes, metodes, noteikumus un praksi (tai skaitā uzskaites pamatprincipus, kontu plānu un darījumu grāmatojumus, būtiskuma līmeni);
 - 12.17. nosaka grāmatvedības attaisnojuma un uzskaites dokumentu un pieņemšanas – nodošanas aktu sagatavošanas, parakstīšanas, apmaksas un aprites kārtību, kā arī preču un pakalpojumu saņemšanas, uzskaites un norakstīšanas kārtību pašvaldības iestādēs;
 - 12.18. lemj par pašvaldības kustamā un nekustamā īpašuma nodošanu starp pašvaldības iestādēm;
 - 12.19. nosaka personāla dokumentu sagatavošanas, parakstīšanas un aprites kārtību un darba aizsardzības un ugunsdrošības pasākumu nodrošināšanas kārtību pašvaldības iestādēs;
 - 12.20. nosaka kārtību, kādā pieņem darbā pašvaldības administrācijas darbiniekus un amatpersonas pašvaldības iestādēs;
 - 12.21. neizsludinot atklātu konkursu un motivējot pārcelšanas pieļaujamību un lietderību, administrācijas darbiniekus pārceļ jebkurā citā pašvaldības amatā citā iestādē;
 - 12.22. nosaka pašvaldības administrācijas pieņemto pārvaldes lēmumu tiesiskuma kontroles kārtību;
 - 12.23. pieņem lēmumus par atļaujas izsniegšanu publiska pasākuma, sapulces, gājiena vai piketa rīkošanai;
 - 12.24. saskaņo 2. klases uguņošanas ierīču un T1 klases skatuves pirotehnisko izstrādājumu sezonas tirdzniecību Jēkabpils novada pašvaldības teritorijā;

- 12.25. saskaņo bezpilota gaisa kuģa lidojumu Jēkabpils novada pašvaldības teritorijā, kā arī nosaka ierobežojumus bezpilota gaisa kuģu lidojumiem virs normatīvajos aktos noteiktajiem objektiem;
- 12.26. pieņem lēmumus par aizliegumu atrasties uz pašvaldības teritorijā esošo publisko ūdeņu un pašvaldības valdījumā esošo ūdeņu ledus tādās vietās, kur var tikt apdraudēta personas dzīvība un veselība;
- 12.27. apstiprina Audita un kvalitātes vadības nodaļas un Kapitālsabiedrību pārvaldības nodaļu darba uzdevumus;
- 12.28. pašvaldības nolikumā un domes noteiktajā kārtībā rīkojas ar pašvaldības mantu un finanšu resursiem, kā arī veic tiesiskus darījumus;
- 12.29. veic citus pienākumus, kas noteikti ar domes priekšsēdētāja vai vietnieku rīkojumu vai Domes lēmumu.
13. Izpilddirektoram ir viens vietnieks.
14. Ja izpilddirektors, veicot savus pienākumus, nonāk interešu konflikta situācijā, konkrētās izpilddirektora funkcijas veic izpilddirektora vietnieks, Domes priekšsēdētājs vai Domes priekšsēdētāja vietnieks.
15. Izpilddirektora prombūtnes laikā izpilddirektora pienākumus veic izpilddirektora vietnieks. Ja izpilddirektora vietnieks nevar veikt izpilddirektora pienākumus, tad izpilddirektora pienākumus veic cits Centrālās administrācijas struktūrvienības vadītājs atbilstoši rīkojumam.
16. Izpilddirektora vietnieks ir Centrālās administrācijas vadītājs un pieņem darbā un atbrīvo no darba Centrālās administrācijas darbiniekus.
17. Izpilddirektora vietnieks:
 - 17.1. pilda Centrālās administrācijas vadītāja funkcijas;
 - 17.2. izskata Domē saņemto korespondenci un izdara rezolūcijas;
 - 17.3. paraksta maksājuma uzdevumus, rēķinus, izdara rezolūcijas par apmaksu;
 - 17.4. dod uzdevumus pašvaldības iestāžu darbiniekiem un iestādēm jautājumos, kas ir Centrālās administrācijas kompetencē;
 - 17.5. ierosina un izskata disciplinārlietas par Centrālās administrācijas darbiniekiem un pašvaldības iestāžu darbiniekiem gadījumos, ja nav izpildīti 17.4.punktā noteiktie uzdevumi, kā arī pieņem lēmumu par disciplinārsoda piemērošanu;
 - 17.6. Domes noteiktajā kārtībā rīkojas ar pašvaldības mantu un finanšu resursiem, kā arī veic tiesiskus darījumus;
 - 17.7. slēdz saimnieciskus darījumus ar juridiskām un fiziskām personām Centrālās administrācijas vajadzībām;
 - 17.8. veic citus pienākumus, kas noteikti ar domes priekšsēdētāja vai vietnieku rīkojumu, Domes lēmumos un Centrālās administrācijas nolikumā.
18. Ja izpilddirektora vietnieks, veicot savus pienākumus, nonāk interešu konflikta situācijā, konkrētās izpilddirektora vietnieka funkcijas veic izpilddirektors, Domes priekšsēdētājs vai Domes priekšsēdētāja vietnieks.

II. Jēkabpils novada domes struktūra un darba organizācija

19. Jēkabpils novada domē ir 19 deputāti.
20. Domes priekšsēdētājam ir trīs vietnieki:
 - 20.1. Domes priekšsēdētāja vietnieks izglītības un kultūras jautājumos;
 - 20.2. Domes priekšsēdētāja vietnieks attīstības jautājumos;
 - 20.3. Domes priekšsēdētāja vietnieks veselības un sociālo pakalpojumu jautājumos.
21. Domes priekšsēdētāja un domes priekšsēdētāja vietnieka amats ir algots amats.
22. Domes priekšsēdētājs:

- 22.1. popularizē Jēkabpils novadu kā perspektīvu Latvijas reģionu valstī un ārvalstīs;
- 22.2. izskata Domē saņemto korespondenci un izdara rezolūcijas;
- 22.3. pieņem lēmumus par tiesvedības procesu ierosināšanu un procesuālo tiesību īstenošanu;
- 22.4. izdod pilnvaras pašvaldības administrācijai tiesvedības procesu ietvaros un pilnvaras pārstāvēt pašvaldību attiecībās ar valsts institūcijām un privātpersonām;
- 22.5. izdod pilnvaras pašvaldības administrācijai slēgt konkrētus saimnieciskus līgumus;
- 22.6. koordinē deputātu, Centrālās administrācijas darbinieku un pašvaldības institūciju darbību;
- 22.7. ierosina jautājumu izskatīšanu Domē, komitejās un komisijās;
- 22.8. izveido darba grupas, komisijas;
- 22.9. vada Domes izveidotos fondus;
- 22.10. pārstāv pašvaldību biedrībās, nodibinājumos un fondos;
- 22.11. atver un slēdz kontus kredītiestādēs, par to tuvākajā sēdē informējot Finanšu komiteju;
- 22.12. nosaka finanšu līdzekļu ekonomijas pasākumus pašvaldības iestādēm;
- 22.13. paraksta maksājuma uzdevumus, rēķinus, izdara rezolūcijas par apmaksu;
- 22.14. amata zaudēšanas gadījumā nodrošina dokumentācijas un materiālo vērtību nodošanu jaunajam domes priekšsēdētājam;
- 22.15. nosaka priekšsēdētāja vietnieku pienākumus;
- 22.16. uz pilnvaru laiku var pieņemt darbā konsultatīvos darbiniekus un izveido biroju, atbilstoši Domes noteiktajam amatu sarakstam;
- 22.17. civilās aizsardzības pasākumu ietvaros pieņem lēmumus kā Reaģēšanas un seku likvidācijas vadītājs jautājumos, kas ir pašvaldības kompetencē;
- 22.18. veic citus pienākumus, kas paredzēti likumos, Ministru kabineta noteikumos, Domes lēmumos un šajā nolikumā.
- 23. Domes priekšsēdētāja vietnieki:
 - 23.1. Nolikuma noteiktajā kārtībā pilda Domes priekšsēdētāja pienākumus Domes priekšsēdētāja prombūtnes laikā;
 - 23.2. bez papildus pilnvarojuma paraksta līgumus un citus dokumentus;
 - 23.3. nosaka tās Domes darbības sfēras, kurās nav panākta pietiekoša atklātība, un sniedz priekšlikumu šo jautājumu risināšanai;
 - 23.4. darbojas Domes pretkorupcijas jomā;
 - 23.5. paraksta maksājuma uzdevumus, rēķinus, izdara rezolūcijas par apmaksu;
 - 23.6. uz pilnvaru laiku var pieņemt darbā konsultatīvos darbiniekus un izveidot biroju, atbilstoši Domes noteiktajam amatu sarakstam;
 - 23.7. pilda citus ar normatīvajiem aktiem un domes lēmumiem noteiktos uzdevumus un priekšsēdētāja uzdotos uzdevumus un pienākumus.
- 24. Papildus Noteikumu 23.punktā noteiktajam priekšsēdētāja vietnieks izglītības un kultūras jautājumos:
 - 24.1. pilda domes priekšsēdētāja pienākumus domes priekšsēdētāja prombūtnes laikā;
 - 24.2. koordinē un pārrauga izglītības, sporta un kultūras jautājumus;
 - 24.3. nosaka Jēkabpils novada pagastu un pilsētu pārvalžu darbības pamatprincipus;
 - 24.4. pārrauga iestāžu sadarbību ar nevalstisko sektoru un ar izglītības, sporta, kultūras un iestāžu darbību saistītos jautājumus;
 - 24.5. bez īpaša pilnvarojuma pārstāv pašvaldību attiecībās ar valsts pārvaldes un citām valsts institūcijām un privātpersonām izglītības, sporta un kultūras jautājumos.
- 25. Papildus Noteikumu 23.punktā noteiktajam priekšsēdētāja vietnieks attīstības jautājumos:
 - 25.1. pilda domes priekšsēdētāja pienākumus domes priekšsēdētāja prombūtnes laikā, ja priekšsēdētāja vietnieks izglītības un kultūras jautājumos ir kavēts pildīt domes priekšsēdētāja pienākumus domes priekšsēdētāja prombūtnes laikā;

- 25.2. pārrauga un koordinē pašvaldības investīciju jautājumus, tūrisma un uzņēmējdarbības attīstības jautājumus, publiskās infrastruktūras būvniecības un uzturēšanas jautājumus;
- 25.3. bez īpaša pilnvarojuma pārstāv pašvaldību attiecībās ar valsts pārvaldes un citām valsts institūcijām un privātpersonām pašvaldības investīciju jautājumos, tūrisma un uzņēmējdarbības attīstības jautājumos, publiskās infrastruktūras būvniecības un uzturēšanas jautājumos.
26. Papildus Noteikumu 23. punktā noteiktajam priekšsēdētāja vietnieks veselības un sociālo pakalpojumu jautājumos:
 - 26.1. pilda domes priekšsēdētāja pienākumus domes priekšsēdētāja prombūtnes laikā, ja priekšsēdētāja vietnieks izglītības un kultūras jautājumos un priekšsēdētāja vietnieks attīstības jautājumos ir kavēti pildīt domes priekšsēdētāja pienākumus domes priekšsēdētāja prombūtnes laikā;
 - 26.2. koordinē ar sociālo pakalpojumu un sociālās palīdzības sniegšanu iedzīvotājiem saistītos jautājumus;
 - 26.3. koordinē jautājumus par veselības aprūpes pieejamību un ar veselības aprūpi saistītos jautājumus;
 - 26.4. koordinē jautājumus par palīdzības sniegšanu iedzīvotājiem dzīvokļa jautājumu risināšanā;
 - 26.5. pārrauga ar veselības aprūpes un sociālo pakalpojumu iestāžu darbību saistītos jautājumus;
 - 26.6. koordinē un pārrauga jautājumus, kas saistīti ar komunālo pakalpojumu sniegšanu iedzīvotājiem neatkarīgi no tā kā īpašumā atrodas dzīvojamais fonds;
 - 26.7. koordinē jautājumus, kas saistīti ar pašvaldības administratīvo teritoriju labiekārtošanu un sanitāro tīrību;
 - 26.8. bez īpaša pilnvarojuma pārstāv pašvaldību attiecībās ar valsts pārvaldes un citām valsts institūcijām un privātpersonām veselības un sociālo pakalpojumu jautājumos.
27. Deputātu pārstāvību pastāvīgajās komitejās nosaka ievērojot proporcionalitātes principu. Šādu principu neievēro, ja tas nav iespējams objektīvu iemeslu dēļ, kā arī matemātisku iemeslu dēļ, un gadījumā, kad visi no domes deputātu kandidātu saraksta domē ievēlētie deputāti atsakās no dalības komitejā.
28. Dome izveido šādas pastāvīgās komitejas:
 - 28.1. Finanšu komiteju, kas sastāv no 19 locekļiem;
 - 28.2. Sociālo, izglītības, kultūras, sporta un veselības aizsardzības jautājumu komiteju, kas sastāv no 9 locekļiem;
 - 28.3. Attīstības un tautsaimniecības komiteju, kas sastāv no 9 locekļiem.
29. Finanšu komitejas kompetence:
 - 29.1. sniegt priekšlikumus un atzinumus par nekustamā īpašuma un kustamās mantas iegūšanu pašvaldības īpašumā;
 - 29.2. vadīt pašvaldības budžeta projekta sagatavošanu, izskatīt komiteju atzinumus par budžeta projekta priekšlikumiem un iesniegt pašvaldības budžeta projektu izskatīšanai Domes sēdē;
 - 29.3. dot atzinumu par budžeta līdzekļu pieprasījumiem un budžeta projektu;
 - 29.4. konceptuāli noteikt un kopīgi ar administrāciju un citām komitejām, komisijām un darba grupām īstenot vienotu Jēkabpils novada finanšu politiku;
 - 29.5. izskatīt jautājumus, kas saistīti ar dažādiem finanšu pārkāpumiem pašvaldības iestādēs;
 - 29.6. izskatīt un sniegt atzinumu par jebkuru ar pašvaldības darbību un autonomo funkciju izpildi saistītu jautājumu;
 - 29.7. ierosināt saistošo noteikumu un citu normatīvo aktu izstrādi jebkuras pašvaldības funkcijas izpildes ietvaros.

30. Sociālo, izglītības, kultūras, sporta un veselības aizsardzības jautājumu komitejas kompetence:
 - 30.1. izstrādāt sociālo, izglītības, kultūras, sporta un veselības aizsardzības lietu politiku Jēkabpils novadā un pārraudzīt to īstenošanu;
 - 30.2. izskatīt un sniegt atzinumu Finanšu komitejai par kompetencē esošo nozaru struktūrvienību budžeta līdzekļu pieprasījumiem;
 - 30.3. izskatīt jebkuru jautājumu, kas skar sociālo, izglītības, kultūras, sporta un veselības aizsardzības jomas;
 - 30.4. ierosināt saistošo noteikumu un citu normatīvo aktu izstrādi kompetences ietvaros;
 - 30.5. atbilstoši kompetencei veicināt sabiedriskās aktivitātes.
31. Attīstības un tautsaimniecības komitejas kompetence:
 - 31.1. izstrādāt vienotu pašvaldības reģionālās attīstības, vides aizsardzības, mājokļu attīstības, būvniecības politiku, novada attīstības, tai skaitā atkritumu apsaimniekošanas, labiekārtošanas un pašvaldības īpašumu apsaimniekošanas politiku un pārraudzīt to īstenošanu;
 - 31.2. izskatīt jautājumus, kas saistīti ar novada teritoriālo vienību pārvaldi;
 - 31.3. izskatīt Jēkabpils novada Attīstības programmu, teritorijas plānojumu, ierosināt grozījumu veikšanu;
 - 31.4. sniegt atzinumus par pašvaldības jaunu būvju projektēšanu un būvniecību;
 - 31.5. sniegt priekšlikumus Domei par nepieciešamību piedalīties Valsts investīciju programmās un Eiropas Savienības finansētos projektos;
 - 31.6. atbilstoši kompetencei ierosināt izstrādāt saistošos noteikumus un citus normatīvos aktus;
 - 31.7. veicināt saimnieciskās darbības un tūrisma attīstību novadā;
 - 31.8. izskatīt un sniegt atzinumu Finanšu komitejai par kompetencē esošo nozaru struktūrvienību budžeta līdzekļu pieprasījumiem;
 - 31.9. izskatīt jebkuru jautājumu, kas skar novada attīstību, pašvaldības īpašumus, to pārvaldību, tautsaimniecību, transporta attīstību, kā arī tirdzniecību un komercdarbību.
32. Komiteju sēdes notiek ne retāk kā reizi mēnesī. Komiteju sēdes nedrīkst būt Domes sēžu laikā.
33. Komiteju priekšsēdētāja vietniekiem papildus pienākumi netiek noteikti.
34. Atsevišķu pašvaldības funkciju veikšanai Dome var izveidot no Domes deputātiem un iedzīvotājiem koleģiālās institūcijas – komisijas, konsultatīvās komisijas, valdes un darba grupas. Izveidotās koleģiālās institūcijas darbojas uz Domes apstiprināto nolikumu pamata, ja domes lēmumā nav noteikts citādi.
35. Kandidātus darbam Domes koleģiālajās institūcijās var izvirzīt tikai Domes deputāti. Pirms kandidāta izvirzīšanas darbam Domes koleģiālajās institūcijās izvirzītājam ir jāsaņem kandidāta rakstiska piekrišana. Ja Dome neapstiprina izvirzīto kandidātu, tiek izvirzīts cits kandidāts.
36. Pašvaldības pārstāvjus citu publisku personu izveidotajās vai pašvaldības un citu publisku personu kopīgajās komitejās, komisijās, konsultatīvajās padomēs un darba grupās, ja normatīvajos aktos noteikti nav noteikts, ka lēmums jāpieņem domei, pašvaldības pārstāvi norīko domes priekšsēdētājs vai priekšsēdētāja vietnieki atbilstoši pārziņā esošajai nozarei.
37. Dome ir izveidojusi Deputātu ētikas komisiju, kas sastāv no 19 deputātiem un kuru vada domes priekšsēdētājs. Deputātu ētikas komisija izskata Jēkabpils novada pašvaldības ētikas kodeksa (turpmāk – Ētikas kodekss) deputātu pārkāpumus. Deputātu ētikas komisijas sēdes ir slēgtas.

38. Iesniegumu par deputāta Ētikas kodeksa pārkāpumu rakstveidā var iesniegt 5 (pieci) deputāti, kurā:
 - 38.1. izklāstīta lietas būtība;
 - 38.2. paskaidrots, kādā veidā izpaužies deputātu Ētikas kodeksa pārkāpums;
 - 38.3. sniegti pierādījumi, ja tādi ir iesniedzēja rīcībā;
 - 38.4. minēti citi fakti, kuriem var būt nozīme lietas izskatīšanā.
39. Ja iesniegums nav pietiekami pamatots, to atgriež iesniedzējam precizēšanai un trūkumu novēršanai.
40. Iesniegumu Deputātu ētikas komisija izskata ne vēlāk kā 14 darba dienu laikā pēc tā saņemšanas vai trūkumu novēršanas.
41. Konstatējusi Ētikas kodeksa pārkāpumu, komisija pieņem vienu no šādiem lēmumiem:
 - 41.1. izsaka deputātam mutvārdu brīdinājumu, kas tiek atzīmēts komisijas protokolā;
 - 41.2. izsaka deputātam rakstveida brīdinājumu;
 - 41.3. izsaka deputātam rakstveida brīdinājumu, paziņo par to domes sēdē un publicē komisijas lēmumu pašvaldības tīmekļvietnē.
42. Domes lēmumu projekti ir publiski pieejami pašvaldības tīmekļvietnē sadaļā "Pašvaldība" – "Dome" – "Domes sēdes" ne vēlāk kā trīs darbdienu pirms domes kārtējās sēdes, izņemot domes lēmumu projektus, kas ir iekļauti domes sēdes darba kārtībā pēc šā termiņa, kā arī lēmuma projektus, kas izskatāmi Domes sēdē vai tās daļā, kas pasludina par slēgtu sēdi. Domes lēmuma projektā, kas tiek izskatīts Domes sēdē vai tās daļā, kas pasludina par slēgtu, tiek norādīta izskatāmā jautājuma būtība.
43. Domes priekšsēdētājs vai komitejas priekšsēdētājs, var noteikt, ka sēdes norisē tiks izmantots videokonferences sarunu rīks un sēde notiks attālināti šādos gadījumos:
 - 43.1. sēde klātienē nevar notikt epidemioloģiskās situācijas dēļ;
 - 43.2. tiek izsludināta ārkārtas sēde;
 - 43.3. tiek sasaukta atkārtota domes sēde;
 - 43.4. deputāts domes kārtējo sēdi klātienē nevar apmeklēt veselības stāvokļa vai komandējuma dēļ;
 - 43.5. ja pašvaldības teritorijā izsludināta ārkārtēja situācija vai izņēmuma stāvokli.
44. Domes deputāts uzskatāms par klātesošu domes sēdē un ir tiesīgs piedalīties balsošanā, neatrodoties sēdes norises vietā, ja viņam ir nodrošināta tehniska iespēja piedalīties sēdē ar videokonferences sarunu rīka palīdzību, ir nodrošināta elektroniskā balsošana tiešsaistē un deputāts sēdei ir reģistrējies, izmantojot dokumentu vadības sistēmu "Namejs". Neatrodoties sēdes norises vietā, deputāts nevar piedalīties Pašvaldību likuma 35.panta otrajā daļā paredzētajos balsojumos.
45. Deputāts, piedaloties sēdē ar videokonferences sarunu rīka palīdzību, videokonferences sarunas rīkam pieslēdzas ar piešķirtu lietotāja vārdu un paroli.
46. Administratīvos aktus pašvaldības vārdā izdod Dome, pašvaldības iestāde vai amatpersona, atbilstoši iestādes nolikumā vai domes lēmumos noteiktajam pilnvarojumam.

III. Publisko tiesību līgumu noslēgšanas procedūra

47. Publisko tiesību līgumi saskaņā ar Valsts pārvaldes iekārtas likuma 12.panta pirmo daļu ir:
 - 47.1. sadarbības līgums;
 - 47.2. administratīvais līgums;
 - 47.3. deleģēšanas līgums;
 - 47.4. līdzdarbības līgums.

48. Līgumus publisko tiesību jomā slēdz, pamatojoties uz domes lēmumu, ar kuru apstiprinātas publisko tiesību līguma būtiskās sastāvdaļas vai līguma projekts.
49. Sadarbības līgumus patstāvīgi var slēgt pašvaldības iestādes, ja pilnvarojums slēgt sadarbības līgumus ir noteikti noteikts iestādes nolikumā vai pilnvarojums noteikts ar atsevišķu domes lēmumu.
50. Līgumu projekti pirms parakstīšanas tiek iesniegti vizēšanai Centrālās administrācijas Juridiskās nodaļas juristam un konkrētajā jomā atbildīgajam darbiniekam. Pēc tam, kad līguma projektam ir pozitīvas vīzas, to iesniedz paraksttiesīgajai amatpersonai uz parakstu. Noslēgtos līgumus reģistrē dokumentu vadības sistēmā "Namejs" un uzglabā atbilstoši noteiktajai nomenklatūrai.
51. Ja sadarbības līgumu slēdz iestāde, pirms līguma projekta parakstīšanas to iesniedz vizēšanai iestādes juristam un konkrētajā jomā atbildīgajam darbiniekam. Pēc tam, kad līguma projektam ir pozitīvas vīzas, to iesniedz iestādes paraksttiesīgajai amatpersonai uz parakstu. Noslēgtos līgumus reģistrē dokumentu vadības sistēmā "Namejs" un uzglabā atbilstoši noteiktajai nomenklatūrai.
52. Domes priekšsēdētājs un priekšsēdētāja vietnieks informē Domi par noslēgtajiem starptautiskiem sadarbības līgumiem.

IV. Pašvaldības administrācijas izdoto administratīvo aktu apstrīdēšanas kārtība

53. Pašvaldības padotībā esošo institūciju un amatpersonu izdotos administratīvos aktus un faktisko rīcību apstrīd Domē. Administratīvo strīdu komisija sagatavo apstrīdējumu izskatīšanu Domē, kā arī uzklauša procesa dalībniekus.
54. Administratīvo strīdu komisijas sastāvu nosaka dome.
55. Ja persona apstrīd administratīvo aktu un prasa atlīdzināt mantiskos zaudējumus vai personisko kaitējumu, arī morālo kaitējumu, tad par to lemj Dome, pirms tam jautājumu izskatot Finanšu komitejā.
56. Jēkabpils novada domes izdotos administratīvos aktus var pārsūdzēt Administratīvajā rajona tiesā attiecīgajā tiesu namā pēc pieteicēja adreses (fiziskā persona - pēc deklarētās dzīvesvietas, papildu adreses vai nekustamā īpašuma atrašanās vietas, juridiskā persona - pēc juridiskās adreses).

V. Kārtība, kādā domes deputāti un pašvaldības administrācija pieņem apmeklētājus un izskata iesniegumus

57. Domes priekšsēdētājs iedzīvotājus pieņem katra mēneša otrajā un ceturtajā pirmdienā no plkst. 14.00 līdz plkst. 17.00. Domes priekšsēdētāja vietnieki iedzīvotājus pieņem katra mēneša pirmajā un trešajā pirmdienā no plkst. 14.00 līdz 17.00. Par iedzīvotāju pieņemšanas laiku un vietas izmaiņām tiek izziņots publiski pašvaldības tīmekļvietnē.
58. Izpilddirektors iedzīvotājus pieņem pirmdienās no plkst. 14.00 līdz plkst. 17.00. Iedzīvotāju pieņemšanas kārtību iestādēs nosaka iestādes nolikumā vai iestādes vadītājs par to informējot Izpilddirektoru, iedzīvotāju pieņemšanas laikus publicē iestādes vai pašvaldības tīmekļvietnē.
59. Iedzīvotāji iesniegumus, kas adresēti Domei, var sūtīt pa pastu vai nodot personīgi Centrālās administrācijas Klientu apkalpošanas nodaļā Brīvības ielā 120, Jēkabpilī, Jēkabpils novadā, LV-5201 ēkas pirmajā stāvā vai jebkurā pilsētas un pagasta pārvaldē. Elektroniskos iesniegumus un dokumentus var sūtīt uz elektroniskā pasta adresi: pasts@jekabpils.lv vai uz e-adresi.
60. Jēkabpils novada pašvaldība publicitātes veicināšanai Jēkabpils novada domes priekšsēdētāja noteiktajā kārtībā izveido un uztur pašvaldības profilu sociālajos tīklos.

61. Jēkabpils novada pašvaldība izdod periodisku iespiedtehnikā izdotu izdevumu “Jēkabpils novada Vēstis”, kurā pašvaldība informē iedzīvotājus par pašvaldības autonomo funkciju un brīvprātīgo iniciatīvu izpildi, kā arī publicē Pašvaldību likumā un citos normatīvajos aktos noteikto informāciju.
62. Pašvaldības iestādes reģistrē iesniegumus un izskata tos atbilstoši to apstiprinātajai kārtībai.
63. Personām ir pieejama visa Domes rīcībā esošā informācija, kas nav ierobežotas pieejamības informācija.
64. Deputāta pieprasījumus un iesniegumus var iesniegt Brīvības ielā 120, Jēkabpils, Jēkabpils novads, LV-5201 vai jebkurā pilsētas un pagasta pārvaldē, nosūstīt uz elektronisko pasta adresi: pasts@jekabpils.lv, uz e-adresi vai iesniegt izmantojot dokumentu vadības sistēmu “Namejs”. Informāciju uz deputāta pieprasījumu sniedz 10 darbdienu laikā no deputāta iesnieguma saņemšanas dienas, ja ārējos normatīvajos aktos nav noteikti citi termiņi.

VI. Kārtība, kādā pašvaldības amatpersonas rīkojas ar pašvaldības mantu un finanšu resursiem

65. Pašvaldības amatpersonas ar pašvaldības mantu un finanšu līdzekļiem rīkojas Domes lēmumos noteiktajā kārtībā.
66. Dome apstiprina kārtību, kādā pašvaldības amatpersonas un darbinieki rīkojas ar pašvaldības mantu un finanšu līdzekļiem.
67. Ja ir pieņemts Domes lēmums par nekustamā īpašuma atsavināšanu un tiek noteikts atsavināšanas veids – izsole, Jēkabpils novada Attīstības pārvalde organizē nekustamā īpašuma atsavināšanu, *tai skaitā, bet ne tikai apstiprina izsoles noteikumus*, izskata sūdzības par izsoles rīkotāja darbībām, apstiprina izsoles rezultātus un veic citas darbības, kas nepieciešamas atsavināšanas procesa nodrošināšanai. Jēkabpils novada Attīstības pārvaldes pienākums ir reizi mēnesī Domei sniegt informāciju par uzdevuma izpildi.

VII. Kārtība, kādā pašvaldība sadarbojas ar pilsoniskās sabiedrības organizācijām (biedrībām un nodibinājumiem) un nodrošina sabiedrības iesaisti pašvaldības darbā

68. Jebkurš sabiedrības loceklis var iesaistīties pašvaldības darbā, iesniedzot ierosinājumus, piedaloties sabiedriskās apspriešanās, iesniedzot kolektīvo iesniegumu un veicot jebkuras citas darbības, kas noteiktas normatīvajos aktos vai Domes lēmumos.
69. Sadarbība tiek īstenota gan ar formālām (biedrības, nodibinājumi, arodbiedrības, reliģiskās organizācijas), gan neformālām (neregistrētas iniciatīvu grupas, interešu apvienības) sabiedrības grupām, kā arī ar atsevišķām fiziskām personām.
70. Lai iesaistītu sabiedrību atsevišķu pašvaldības funkciju vai uzdevumu pildīšanā, saskaņā ar normatīvajos aktos noteikto kārtību pašvaldība var izveidot konsultatīvās padomes un komisijas.

VIII. Kārtība, kādā tiek noskaidrots viedoklis par saistošo noteikumu projektiem

71. Viedokļa noskaidrošanai par saistošo noteikumu projektu, pirms to virzīšanas izskatīšanai kādā no komitejām, saistošo noteikumu projektu un to paskaidrojuma rakstu publicē pašvaldības tīmekļvietnē sadaļā “Pašvaldība” - “Saistošo noteikumu projekti”.
72. Viedokļus un priekšlikumus par saistošo noteikumu projektu var iesniegt:
 - 72.1. elektroniski parakstītu ar drošu elektronisko parakstu, nosūtot uz elektronisko pasta adresi: saistosie@jekabpils.lv;
 - 72.2. nosūtot Jēkabpils novada pašvaldības administrācijai pa pastu uz adresi: Brīvības iela 120, Jēkabpils, Jēkabpils novads, LV-5201;

- 72.3. klātienē iesniedzot Jēkabpils novada pašvaldības Klientu apkalpošanas nodaļā: Brīvības iela 120, Jēkabpils, Jēkabpils, LV-5201, kā arī visās pašvaldības Klientu apkalpošanas vietās Jēkabpils novada teritorijā (Klientu apkalpošanas speciālistu pieņemšanas darba laikos).
73. Par saistošo noteikumu projektu iedzīvotāji viedokli var sniegt divas nedēļas no saistošo noteikumu projekta publicēšanas datuma pašvaldības tīmekļvietnē, ja augstākstāvošā normatīvajā aktā nav noteikts cits termiņš. Viedokļu sniegšanas termiņš tiek norādīts pie attiecīgā dokumenta.
74. Saņemtie viedokļi par saistošo noteikumu projektu tiek apkopoti un iesniegti izskatīšanai domes deputātiem reizē ar domes lēmuma projektu, ar kuru apstiprina saistošos noteikumus. Atsevišķi tiek norādīti tie viedokļi, kuri iesniegti no neidentificēta iesniedzēja.

IX. Kārtība, kādā organizējama publiskā apspriešana

75. Lai nodrošinātu iedzīvotāju līdzdalību pašvaldības autonomas kompetences jautājumos, Dome visā pašvaldības teritorijā vai tās daļā var organizēt publisku apspriešanu.
76. Par publiskās apspriešanas rīkošanu ne vēlāk kā vienu mēnesi pēc attiecīga ierosinājuma saņemšanas Dome var lemt:
 - 76.1. pēc ne mazāk kā 2/3 Domes deputātu iniciatīvas;
 - 76.2. pēc ne mazāk kā 5 % pašvaldības iedzīvotāju iniciatīvas;
 - 76.3. pēc pašvaldības Domes priekšsēdētāja iniciatīvas;
 - 76.4. citos normatīvajos aktos noteiktos gadījumos.
77. Iesniedzot ierosinājumu publiskās apspriešanas sarīkošanai, norāda:
 - 77.1. tās datumu un vēlamos termiņus;
 - 77.2. paredzamā jautājuma iespējamo formulējumu;
 - 77.3. publiskās apspriešanas rezultātu aprēķināšanas metodiku;
 - 77.4. publiskās apspriešanas lapas formu;
 - 77.5. minimālo iedzīvotāju skaitu, kuriem jāpiedalās publiskajā apspriešana, lai publisko apspriešanu uzskatītu par notikušu;
 - 77.6. citu informāciju, kas noteikta citos normatīvajos aktos.

X. Kārtība, kādā iedzīvotāji var piedalīties domes un tās komiteju sēdēs

78. Domes un tās komiteju sēdes ir atklātas, ja vien sēde vai tās daļa nav pasludināta par slēgtu. Domes un tās komiteju sēdē var piedalīties jebkurš iedzīvotājs. Ja attiecīgā sēde vai tās daļa ir pasludināta par slēgtu sēdi, tajā piedalās tās personas, kuras skar izskatāmais jautājums.
79. Jebkurai personai, kura piedalās Domes un tās komiteju sēdē, ir saistoši sēdes vadītāja norādījumi.
80. Domes sēdes audiovizuālā tiešraide tiek nodrošināta Jēkabpils novada pašvaldības tīmekļvietnē sadaļā “Pašvaldība” – “Dome” – “Domes sēdes” – “Domes sēžu tiešraides un ieraksti”.
81. Komiteju sēdes audiovizuālais ieraksts pieejams Jēkabpils novada pašvaldības tīmekļvietnē sadaļā “Pašvaldība” – “Komitejas-komisijas” pie attiecīgās komitejas.

XI. Noslēguma jautājums

82. Nolikuma 12.21. apakšpunkts stājas spēkā 2024.gada 1.janvārī.

Jēkabpils novada domes priekšsēdētājs

R.Ragainis

Jēkabpils novada domes 2023.gada 13. jūlija saistošo noteikumu Nr.26 “Jēkabpils novada pašvaldības nolikums” paskaidrojuma raksts

Paskaidrojuma raksta sadaļas	Norādāmā informācija
Saistošo noteikumu mērķis un izdošanas nepieciešamības pamatojums	Jēkabpils novada pašvaldības nolikums ir izstrādāts saskaņā ar Pašvaldību likumā noteiktajām prasībām un nosacījumiem.
Saistošo noteikumu fiskālā ietekme uz pašvaldības budžetu	Netiek prognozēts
Saistošo noteikumu sociālā ietekme, ietekme uz vidi, iedzīvotāju veselību, uzņēmējdarbības vidi pašvaldības teritorijā, kā arī plānotā regulējuma ietekme uz konkurenci	Netiek prognozēts
Saistošo noteikumu ietekme uz administratīvajām procedūrām un to izmaksām gan attiecībā uz saimnieciskās darbības veicējiem, gan fiziskajām personām un nevalstiskā sektora organizācijām, gan budžeta finansētām institūcijām	<p>Ar saistošajiem noteikumiem tai skaitā tiek noteikts/a:</p> <ul style="list-style-type: none"> • kāda ir pašvaldības administrācijas struktūra; • kāda ir domes struktūra un darba organizācija; • kāda ir publisko tiesību līgumu noslēgšanas procedūra; • kāda ir pašvaldības administrācijas izdoto administratīvo aktu apstrīdēšanas kārtība; • kārtība, kādā domes deputāti un pašvaldības administrācija pieņem apmeklētājus un izskata iesniegumus; • kārtība, kādā pašvaldības amatpersonas rīkojas ar pašvaldības mantu un finanšu resursiem; • kārtība, kādā pašvaldība sadarbojas ar pilsoniskās sabiedrības organizācijām (biedrībām un nodibinājumiem) un nodrošina sabiedrības iesaisti pašvaldības darbā; • kārtība, kādā tiek noskaidrots viedoklis par saistošo noteikumu projektiem; • kārtība, kādā organizējama publiskā apspriešana; • kārtība, kādā iedzīvotāji var piedalīties domes un tās komiteju sēdēs. <p>Jebkurai ieinteresētajai personai ir pieejama informācija un zināmas procedūras, kas saistītas ar Jēkabpils novada pašvaldības struktūru, darba organizāciju u.c. informāciju, kas noteikta nolikumā.</p>
Saistošo noteikumu ietekme uz pašvaldības funkcijām un cilvēkresursiem	Ar saistošajiem noteikumiem tiek noteikts Jēkabpils novada pašvaldības administratīvi teritoriālais dalījums, domes izveidotās pašvaldības iestādes un institūcijas, noteikti izpilddirektora uzdevumi, noteikti domes priekšsēdētāja un priekšsēdētāja vietnieku pienākumi.
Saistošo noteikumu izpildes nodrošināšana	Par Jēkabpils novada nolikuma izpildes nodrošināšanu ir atbildīgi gan domes priekšsēdētājs, izpilddirektors un iestāžu vadītāji atbilstoši savai kompetencei.

Saistošo noteikumu prasību un izmaksu samērīgumu pret ieguvumiem, ko sniedz mērķa sasniegšana	Jēkabpils novada pašvaldības nolikums izstrādāts, ņemot vērā Pašvaldību likumā noteiktās prasības, kam jābūt noteiktam pašvaldības nolikumā.
Saistošo noteikumu izstrādes gaitā veiktās konsultācijas ar privātpersonām, saņemtais sabiedrības viedoklis	Saistošo noteikumu projekts tika publicēts Jēkabpils novada pašvaldības tīmekļvietnē laikā no 15.06.2023. līdz 29.06.2023. Privātpersonu ierosinājumi nav saņemti.

Domes priekšsēdētājs

R.Ragainis



JĒKABPILS NOVADA PAŠVALDĪBA

JĒKABPILS NOVADA DOME

Reģistrācijas Nr.90000024205

Brīvības iela 120, Jēkabpils, Jēkabpils novads, LV – 5201

Tālrunis 65236777, fakss 65207304, elektroniskais pasts pasts@jekabpils.lv

LĒMUMS

Jēkabpils novadā

13.07.2023. (protokols Nr.11, 8.§)

Nr.632

Par pašvaldības darba reglamenta apstiprināšanu

2023.gada 1.janvārī stājās spēkā Pašvaldību likums, kura Pārejas noteikumu 6.punktā ir noteikts, ka: *“Dome izvērtē uz likuma “Par pašvaldībām” normu pamata izdoto saistošo noteikumu atbilstību šim likumam un izdod jaunus saistošos noteikumus atbilstoši šajā likumā ietvertajam pilnvarojumam. Līdz jaunu saistošo noteikumu spēkā stāšanās dienai, bet ne ilgāk kā līdz 2024. gada 30. jūnijam piemērojami uz likuma “Par pašvaldībām” normu pamata izdotie saistošie noteikumi, ciktāl tie nav pretrunā ar šo likumu.”*

Ņemot vērā, ka ar 2023.gada 1.janvārī spēku zaudēja Jēkabpils novada domes 2021.gada 1.jūlija saistošie noteikumi Nr. 1 “Jēkabpils novada pašvaldības nolikums”, bet tos piemēro ciktāl tie nav pretrunā ar Pašvaldību likumu, ir nepieciešams apstiprināt jaunu Jēkabpils novada domes darba reglamentu.

Pašvaldību likuma 26.panta otrajā daļā ir noteikts, ka domes darba organizāciju nosaka pašvaldības darba reglaments. Pašvaldību likuma 50.panta otrajā daļā ir noteikts, ka darba reglamentā nosaka: domes un tās izveidoto institūciju, izņemot iestādes, darba organizatorisko un tehnisko apkalpošanu; domes sēdes norises kārtību; iekšējo normatīvo aktu izdošanas kārtību; kārtību, kādā domes priekšsēdētāja nomaņas gadījumā organizē lietvedības un dokumentu nodošanu jaunajam domes priekšsēdētājam; privāto tiesību līgumu noslēgšanas procedūru.

Atbilstoši citām Pašvaldību likuma tiesību normām pašvaldības darba reglamentā jābūt noteiktai kārtībai, kā izziņo sasauktās komiteju un domes sēdes, kādiem materiāliem jābūt pievienotiem lēmumu projektiem, kā tiek nodrošināta domes deputātiem piekļuve domes lēmumu projektiem, atzinumiem par tiem un citiem izziņas materiāliem. Tāpat pašvaldības darba reglamentā jānosaka komiteju un domes sēžu vadīšanas kārtību, tiešsaistes videokonferences sarunu rīka izmantošanas kārtību domes sēdē, tostarp kārtību, kādā deputāts reģistrējas dalībai domes sēdē un piedalās balsošanā, un kārtību, kādā tiek nodrošināts domes sēdes atklātums un to domes sēdes dalībnieku iespēja izteikties par domes sēdē izskatāmajiem jautājumiem, kuri nav domes deputāti. Darba reglamentā jānosaka deputātu balsošanas kārtību, domes lēmuma projekta sagatavošanas, iesniegšanas, reģistrēšanas, kā arī izskatīšanas kārtību pašvaldības institūcijās, tostarp tiesiskuma iepriekšēju pārbaudi un atbilstības pašvaldības budžetam izvērtēšanu, kā arī atzinuma saņemšanu no domes komitejām.

Pamatojoties uz Pašvaldību likuma 10.panta pirmās daļas 1.punktu, 26.panta otro daļu, 28.panta otro daļu, 29.panta trešo daļu, 31.panta pirmo daļu, 33.panta ceturto daļu, 35.pantu, 36.panta otro daļu, 38.panta pirmo daļu, 39.panta pirmo daļu, 40.panta trešo daļu, 41.panta otro daļu, 50.pantu, 57.panta pirmo daļu, ņemot vērā Valsts pārvaldes iekārtas likuma VIII. nodaļu, 72., 73. un 89.pantu un Finanšu komitejas 06.07.2023. lēmumu (protokols Nr.10, 6.§.),

Jēkabpils novada dome nolemj:

1. Apstiprināt Jēkabpils novada pašvaldības darba reglamentu saskaņā ar pielikumu.

2. Noteikt, ka Jēkabpils novada pašvaldības darba reglaments stājas spēkā vienlaicīgi ar Jēkabpils novada domes 2023.gada 13.jūlija saistošajiem noteikumiem Nr.26 “Jēkabpils novada pašvaldības nolikums”.
3. Publicēt Jēkabpils novada pašvaldības darba reglamentu triju darbdienu laikā pēc tā spēkā stāšanās pašvaldības oficiālajā tīmekļvietnē www.jekabpils.lv.
4. Kontroli par lēmuma izpildi veikt pašvaldības izpilddirektoram.

Pielikumā: Jēkabpils novada pašvaldības darba reglaments uz 8 lp.

Sēdes vadītājs
Domes priekšsēdētājs

R.Ragainis

Gluha 26393416

**DOKUMENTS PARAKSTĪTS AR DROŠU ELEKTRONISKO PARAKSTU UN
SATUR LAIKA ZĪMOGU**



JĒKABPILS NOVADA PAŠVALDĪBA

JĒKABPILS NOVADA DOME

Reģistrācijas Nr.90000024205

Brīvības iela 120, Jēkabpils, Jēkabpils novads, LV – 5201

Tālrunis 65236777, fakss 65207304, elektroniskais pasts pasts@jekabpils.lv

Jēkabpils novadā

APSTIPRINĀTS

ar Jēkabpils novada domes

13.07.2023. lēmumu Nr.632

(protokols Nr.11, 8.§)

Jēkabpils novada pašvaldības darba reglaments

*Izdots saskaņā ar Pašvaldību likuma
26.panta otro daļu un 50.panta otro daļu*

1. Vispārīgie jautājumi

1. Reglaments nosaka Jēkabpils novada domes (turpmāk – Dome) darba organizāciju.
2. Domes darba organizatorisko un tehnisko apkalpošanu nodrošina pašvaldības iestāde "Jēkabpils novada administratīvā pārvalde" (turpmāk – Centrālā administrācija).
3. Jautājumi, kas ir atrunāti šajā reglamentā, to izpildes kārtība var tikt noteikta ar domes priekšsēdētāja rīkojumu.

2. Domes un tās izveidoto institūciju, izņemot iestādes, darba organizācija

2.1. Vispārējā darba organizācija Domē un komitejās

4. Domes priekšsēdētājs vai komitejas priekšsēdētājs, izsludinot sēdes darba kārtību, nosaka vai sēde ir atklāta, slēgta vai daļēji slēgta sēde.
5. Plānoto domes sēžu un komiteju sēžu grafiks tiek sagatavots nākamajiem sešiem mēnešiem, kas tiek publicēts Kvalitātes vadības sistēmā "Namejs". Sēdes var notikt arī ārpus grafika.
6. Domes priekšsēdētājs vai komitejas priekšsēdētājs atbilstoši normatīvajiem aktiem nosaka vai sēdē deputāts var piedalīties attālināti, izmantojot tiešsaistes videokonferences sarunu rīku. Ja sēdē tiek izmantots tiešsaistes videokonferences sarunu rīks, deputāti sēdes laikā nodrošina attēla redzamību par savu klātbūtni sēdē.
7. Domes priekšsēdētājs vai komitejas priekšsēdētājs var noteikt, ka sēdē tiešsaistes videokonferences sarunu rīku izmanto pašvaldības administrācija, tādā gadījumā sēdes laikā ziņotājs nodrošina attēla redzamību par savu klātbūtni sēdē.
8. Personām, kuras nav deputāti vai pašvaldības administrācija, piekļuve sēdē izmantotajam tiešsaistes videokonferences sarunu rīkam tiek nodrošināta pēc personas attiecīga pieprasījuma saņemšanas vai pēc pašvaldības iniciatīvas, tādā gadījumā sēdes laikā persona nodrošina attēla redzamību par savu klātbūtni, ja to pieprasa sēdes vadītājs. Izmantojot tiešsaistes videokonferences sarunu rīku, persona nodrošina sēdes vadītāja noteiktās kārtības ievērošanu, ja tas netiek nodrošināts, sēdes vadītājam ir tiesības pieprasīt liegt piekļuvi sēdei, kas ir pielīdzināms izraidīšanai no sēdes.

9. Normatīvajos aktos noteiktajos gadījumos domes priekšsēdētājs var noteikt, ka domes sēde notiek attālināti un sēdes norisē tiek izmantota videokonference (attēla un skaņas pārraide reālajā laikā).
10. Domes deputāts uzskatāms par klātesošu Domes sēdē un ir tiesīgs piedalīties balsošanā, neatrodies sēdes norises vietā, ja viņam ir nodrošināta tehniska iespēja piedalīties sēdē ar videokonferences palīdzību, ir nodrošināta elektroniskā balsošana tiešsaistē un deputāts sēdei ir reģistrējies, izmantojot dokumentu vadības sistēmu Namejs (turpmāk – Namejs). Neatrodies sēdes norises vietā, deputāts nevar piedalīties Pašvaldību likuma 35.panta otrajā daļā paredzētajos balsojumos.
11. Ja Domes vai komitejas sēde ir izsludināta kā slēgtā sēde vai slēgtās sēdes daļa, tad sēdes vadītājs pirms darba kārtības jautājumu izskatīšanas pārliecinās vai sēdē atrodas tikai tās personas, kurām saskaņā ar normatīvajiem aktiem ir tiesības piedalīties šādā sēdē.
12. Slēgtā sēdē no pašvaldības administrācijas piedalās izpilddirektors, Centrālās administrācijas Juridiskās nodaļas darbinieks, Centrālās administrācijas Informācijas tehnoloģijas nodaļas darbinieks un lēmuma projekta sagatavotājs. Nepieciešamības gadījumā sēdes vadītājs var noteikt arī citu pašvaldības speciālistu klātbūtni.
13. Jautājumi, kas jāskata Domes sēdē, pirms tam tiek skatīti pēc piekritības kādā no komitejām, izņemot, ja jautājums ir skatāms Administratīvo strīdu komisijā. Ja jautājumam nevar noteikt piekritību, to izskata Finanšu komiteja. Jautājuma piekritību kādai no komitejām nosaka domes priekšsēdētājs.
14. Domstarpības starp komitejām, deputātiem un pašvaldības amatpersonām, iestādēm un kapitālsabiedrībām izskata domes priekšsēdētājs vai Dome. Domes priekšsēdētājs izvērtē, kādos gadījumos domstarpības izskata Dome.
15. Komitejas locekļi un priekšsēdētājs var tikt izslēgti no komitejas sastāva ar Domes lēmumu, ja komitejas loceklis trīs reizes pēc kārtas neattaisnojošu iemeslu dēļ neierodas uz komiteju sēdēm vai citos gadījumos, kas tiek izvērtēti un argumentēti katrā konkrētā gadījumā.
16. Domes un komitejas sēdes norisei izmanto datortehniku un Namejs, izmantojot kuru tiek nodrošināta elektroniska piekļuve sēžu darba kārtībai, sēžu materiāliem un atklātu un vārdisku balsošanu. Piekļuvi Namejam nodrošina deputātam izsniegts unikāls "Lietotāja vārds" un "Parole", kuru datus aizliegts nodot citām personām.
17. Lēmuma projekta sagatavotājs nodrošina, ka Namejā pie lēmuma projekta tiek pievienoti šādi materiāli:
 - 17.1. atzinumi;
 - 17.2. informatīvie materiāli;
 - 17.3. aprēķini;
 - 17.4. iesniegumi;
 - 17.5. izpildshēmas;
 - 17.6. cita informācija, kas ir būtiska un nepieciešama lēmuma izskatīšanā.
18. Elektronisku pieeju Domes sēdes darba kārtībai, lēmuma projektiem, izziņas materiāliem, deputātu priekšlikumiem deputātiem nodrošina Namejā normatīvajos aktos noteiktajos termiņos.
19. Domes deputāti neizpauž informāciju par fizisko personu datiem un juridisko personu komercnoslēpumiem vai jebkuru citu ierobežotas pieejamības informāciju, kas tiem kļuvusi zināma pildot domes deputāta pienākumus.
20. Domes sēžu un komiteju sekretāri:
 - 20.1. sagatavo dokumentus jautājumu izskatīšanai sēdē;
 - 20.2. kārtu sēžu organizatoriskos jautājumus un protokolē sēdes atbilstoši normatīvo aktu prasībām;
 - 20.3. sagatavo domes lēmumu projektus, ja to uzdod sēdes vadītājs;

- 20.4. kārto dokumentus, veic dokumentu uzskaiti, nodrošina to saglabāšanu, atbilstoši dokumentu pārvaldības noteikumiem;
- 20.5. rediģē un publicē audiovizuālos sēžu ierakstus;
- 20.6. sagatavo un izsniedz pieņemtus lēmumus;
- 20.7. publicē pašvaldības oficiālajā tīmekļvietnē paziņojumus un citu normatīvajos aktos noteikto informāciju par izsludinātajām sēdēm;
- 20.8. nodrošina lēmumu projektu pieejamību pašvaldības oficiālajā tīmekļvietnē;
- 20.9. veic citus pienākumus, kas noteikti normatīvajos aktos.
21. Domes un komiteju sēžu protokolu numerācija tiek uzsākta katru kalendāro gadu no jauna.
22. Centrālās administrācijas Klientu apkalpošanas nodaļa nodrošina Domes pieņemto nolikumu, noteikumu, reglamentu, instrukciju, saistošo noteikumu grupēšanu un konsolidāciju.
23. Centrālās administrācijas Klientu apkalpošanas nodaļa nodrošina paziņojuma par Domes un komiteju sēdes darba kārtību, norises laiku un vietu izlikšanu apmeklētājiem pieejamā vietā un publicēšanu pašvaldības oficiālajā tīmekļvietnē, normatīvajos aktos noteiktajos termiņos un publicē lēmumu projektus oficiālajā tīmekļvietnē.

2.2. Domes sēžu darba organizācija

24. Domes sēdes ir kārtējās un ārkārtas.
25. Domes kārtējās sēdes vismaz reizi mēnesī sasauc domes priekšsēdētājs. Domes priekšsēdētājs, sasaucot Domes sēdes, nosaka to datumu, laiku, vietu un izsludina darba kārtību, ko deputātiem izziņo Namejs. Informācija, par sēdes izsludināšanu deputātiem tiek nosūtīta uz deputāta norādīto elektronisko pasta adresi, izmantojot Namejs, par informācijas nosūtīšanu deputātiem atbild Centrālās administrācijas Klientu apkalpošanas nodaļa.
26. Ja saņemts kolektīvais iesniegums, to domes priekšsēdētājs iekļauj izskatīšanai domes sēdes darba kārtībā, par ko deputātiem informācija tiek nodrošināta Namejā, atbilstoši reglamentā noteiktajai kārtībai.
27. Par domes ārkārtas sēdes norises laiku un vietu deputātiem izziņo dokumentu vadības sistēmā Namejs un informāciju par ārkārtas Domes sēdes steidzamību, darba kārtību, datumu, laiku, vietu deputātiem tiek nosūtīta uz deputāta norādīto elektronisko pasta adresi. Par informācijas nosūtīšanu deputātiem atbild Centrālās administrācijas Klientu apkalpošanas nodaļa.
28. Reglamenta 25.punktā noteikto kārtību piemēro, arī, ja ārkārtas domes sēde tiek sasaukta Pašvaldību likuma 31.panta pirmajā daļā noteiktajā gadījumā.
29. Domes sēdēs obligāti piedalās izpilddirektors, Centrālās administrācijas vadītājs, Jēkabpils novada Attīstības pārvaldes vadītājs, Centrālās administrācijas Juridiskās nodaļas pārstāvis, lēmuma projekta sagatavotājs un lēmuma projekta vizētājs.
30. Izpilddirektors reizi mēnesī Domes sēdē sniedz pārskatu par veikto darbu un par domes pieņemto lēmumu izpildes gaitu attiecīgajā periodā.
31. Ja kāds no iepriekš pieņemtajiem Domes lēmumiem nav izpildīts noteiktajā termiņā, Domes sēdes vadītājs sniedz informāciju, norādot, kādēļ lēmums nav izpildīts. Šādas atskaites ir obligāti iekļaujamas Domes sēdes darba kārtībā.
32. Pirms balsošanas par Domes sēdes darba kārtību deputāti izsaka savus priekšlikumus darba kārtības izmaiņai un papildināšanai. Izvirzīt jautājuma iekļaušanu Domes sēdes darba kārtībā var domes sēdes vadītājs. Ārkārtas Domes sēdes darba kārtība var tikt grozīta, ja dome atzīst, ka kāds darba kārtībā iekļautais jautājums nav steidzams.
33. Domes sēdes vadītājs:

- 33.1. pārliecinās par kvoruma esamību;
- 33.2. atklāj, vada, pārtrauc un slēdz sēdi, vada debates;
- 33.3. dod vārdu ziņotājam;
- 33.4. nodrošina iespēju deputātiem uzdot jautājumus ziņotājam un citiem klātesošajiem;
- 33.5. ierosina jautājumu nobalsošanu, tai skaitā, grozījumus Domes sēdes darba kārtībā;
- 33.6. izsludina pārtraukumus sēdē un piedāvā sēdes datumu, laiku un vietu, ja sēde jāturpina citā dienā;
- 33.7. tiesīgs nodot sēdes vadīšanu par atsevišķu jautājumu domes priekšsēdētāja vietniekam;
- 33.8. nodrošina kārtības un normatīvo aktu ievērošanu sēdes laikā.
34. Par Domes sēdē izskatāmo jautājumu var ziņot Domes deputāti un pašvaldības administrācijas darbinieki.
35. Domes sēdes vadītājam pēc debašu slēgšanas un pirms balsošanas ir tiesības izteikt savu viedokli.
36. Domes sēdē var izteikties tikai tad, kad vārdu ir devis sēdes vadītājs.
37. Ja balsojot deputāts ir kļūdījies, viņam par to ir jāpaziņo Domes sēdes vadītājam pirms balsošanas rezultātu paziņošanas, pretējā gadījumā balsojuma izmaiņas netiek ņemtas vērā.
38. Nodrošinot kārtību Domes sēdē, sēdes vadītājam ir tiesības izteikt aizrādījumu kārtības traucētājam vai izraidīt to no sēdes.
39. Ja, izskatot lēmuma projektu, ir radušies priekšlikumi labojumiem, tad sākumā balso par priekšlikumiem to iesniegšanas kārtībā un pēc tam par pašu lēmuma projektu. Ja priekšlikumi netiek pieņemti, tad balso par lēmuma projektu sākotnējā redakcijā. Priekšlikumus labojumiem deputāti iesniedz Namejā pie attiecīgā lēmuma projekta.
40. Personām, kuras piedalās Domes sēdē, nav tiesības runāt bez uzaicinājuma, piedalīties debatēs, balsošanā un traucēt Domes sēdes gaitu.
41. Deputātiem ir tiesības iepazīties ar Domes sēdes protokolu un izteikt pretenzijas par to. Ja kāds no deputātiem nepiekrīt ierakstam Domes sēdes protokolā, tad viņam ir tiesības Pašvaldību likuma 38.panta piektajā daļā noteiktajā termiņā Namejs rakstveidā iesniegt domes priekšsēdētājam savu viedokli. Deputāta viedokli Centrālās administrācijas Klientu apkalpošanas nodaļas atbildīgie darbinieki pievieno domes sēdes protokolam un tas kļūst par neatņemamu domes sēdes protokola sastāvdaļu.
42. Ja Domes sēdē izskata administratīvā akta projektu, kas personai liedz tiesības vai uzliek tai pienākumus un lēmums nav skatīts kādā citā koleģiālajā institūcijā, tad domes priekšsēdētājs organizē personas uzaicināšanu viedokļa un argumentu noskaidrošanai par izskatāmo jautājumu, ja personas viedoklis saskaņā ar Administratīvā procesa likumu nav noskaidrots.

2.3. Komitejas sēžu darba organizācija

43. Komiteju sēdes notiek ne retāk kā reizi mēnesī. Komitejas sēžu laiku, vietu un darba kārtību nosaka komitejas priekšsēdētājs, ko komitejas locekļiem izziņo Namejs. Informācija par sēdes izsludināšanu deputātiem tiek nosūtīta uz deputāta norādīto elektronisko pasta adresi, izmantojot Namejs, par informācijas nosūtīšanu deputātiem atbild Centrālās administrācijas Klientu apkalpošanas nodaļa.
44. Elektronisku pieeju komiteju sēdes darba kārtībai, lēmuma projektiem, izziņas materiāliem, deputātu priekšlikumiem deputātiem nodrošina Namejā normatīvajos aktos noteiktajos termiņos.
45. Komiteju sēdes nedrīkst būt Domes sēžu laikā.

46. Normatīvajos aktos noteiktajos gadījumos komitejas priekšsēdētājs var noteikt, ka komitejas sēdes norisē tiek izmantota videokonference (attēla un skaņas pārraide reālajā laikā).
47. Domes deputāts uzskatāms par klātesošu komitejas sēdē un ir tiesīgs piedalīties balsošanā, neatrodoties sēdes norises vietā, ja viņam ir nodrošināta tehniska iespēja piedalīties sēdē ar videokonferences palīdzību, ir nodrošināta elektroniskā balsošana tiešsaistē un deputāts sēdei ir reģistrējies, izmantojot Namejs.
48. Izskatot materiālus, kas attiecas uz vairākām komitejām, var organizēt kopīgas komiteju sēdes. Sēdi vada tās komitejas vadītājs, kurš ierosinājis jautājuma izskatīšanu kopīgā sēdē vai domes priekšsēdētājs.
49. Komitejas priekšsēdētājs, bet viņa prombūtnes laikā komitejas priekšsēdētāja vietnieks:
 - 49.1. atbild par komitejas uzdevumu un lēmumu izpildi;
 - 49.2. pārstāv komitejas viedokli domes sēdēs, citās komitejās un institūcijās;
 - 49.3. kontrolē komitejas kompetences jomās pieņemto domes lēmumu izpildi;
 - 49.4. nodrošina jautājumu sagatavošanu izskatīšanai komitejas sēdē;
 - 49.5. nodrošina komitejas lēmumu ierakstīšanu komitejas sēdes protokolā;
 - 49.6. nodrošina komitejas sagatavoto Domes lēmumu projektu, atzinumu un priekšlikumu iesniegšanu domes priekšsēdētājam;
 - 49.7. ziņo par komitejas kompetencē esošiem jautājumiem domes sēdē, ja komiteja nav vienojusies, ka ziņo cits komitejas loceklis;
 - 49.8. pilda 33. punktā noteiktos sēdes vadītāja pienākumus.
50. Komitejas priekšsēdētājam ir tiesības uz sēdi uzaicināt padomdevējus.
51. Komitejas locekļiem ir tiesības iesniegt komitejas priekšsēdētājam jautājumus izskatīšanai komitejas sēdēs, un komitejas priekšsēdētāja pienākums ir par tiem informēt komitejas locekļus. Jautājumus izskatīšanai komitejas sēdēs deputāti iesniedz Namejā.
52. Ja komiteja izskata administratīvā akta projektu, kas personai liedz tiesības vai uzliek tai pienākumus, tad komitejas priekšsēdētājs organizē personas uzaicināšanu viedokļa un argumentu noskaidrošanai par izskatāmo jautājumu, ja personas viedoklis saskaņā ar Administratīvā procesa likumu nav noskaidrots.
53. Komitejās jautājumus izskata sagatavotu domes lēmumu projektu formā. Ja komiteja nepiekrīt sagatavotajam lēmuma projektam, tad komitejai jāiesniedz uz kārtējo domes sēdi cits lēmuma projekta variants. Par komitejās izskatītajiem lēmuma projektiem domes sēdē ziņo komitejas priekšsēdētājs vai kāds no komitejas locekļiem.
54. Komitejas sniedz atzinumus jautājumos, kuri ir komitejas kompetencē, par tiem pieņemot lēmumus, kas noformēti sēdes protokolā.
55. Ja uz komitejas sēdi neierodas komitejas locekļu vairākums, komitejas priekšsēdētājs sasauc atkārtotu komitejas sēdi ne vēlāk kā pēc septiņām dienām. Ja uz atkārtotu komitejas sēdi neierodas komitejas locekļu vairākums, komitejas priekšsēdētājs par to ziņo Domei.
56. Komiteju pieņemtie lēmumi stājas spēkā pēc tam, kad tos ir parakstījis komitejas priekšsēdētājs. Komitejas priekšsēdētājs paraksta komitejas pieņemtos lēmumus divu dienu laikā no lēmuma pieņemšanas sēdē.

3.Lēmuma projektu sagatavošanas kārtība

57. Domes sēdē izskata komitejās vai citā Domes izveidotā koleģiālā institūcijā izskatītus lēmumu projektus.
58. Deputāta sagatavotu domes lēmuma projektu, lūgumus, ierosinājumus, deputāts iesniedz domes priekšsēdētājam, virzības noteikšanai, izmantojot Nameju.

59. Lēmuma projekta sagatavotājs ir atbildīgs par lēmuma projekta kvalitāti, satura atbilstību faktiskajai situācijai, tā atbilstību nozares speciālajām tiesību normām, kā arī visas nepieciešamās dokumentācijas un izziņas materiālu pievienošanu un reģistrēšanu Namejā.
60. Domes lēmumu tiesiskuma papildpārbaudi veic Centrālās administrācijas Juridiskā nodaļa. Lēmumu projektu lietderības pārbaudi veic Domes izveidotās koleģiālās institūcijas un Dome.
61. Domes lēmumu projekti, kas izskatīti kādā no komitejām, vizēšanai Centrālās administrācijas Juridiskajā nodaļā jāiesniedz vienas darba dienas laikā pēc komitejas sēdes.
62. Domes lēmumu projektus, kas izskatīti kādā citā Domes izveidotajā koleģiālajā institūcijā, iesniedz vizēšanai Centrālās administrācijas Juridiskajā nodaļā vienas darba dienas laikā pēc attiecīgās institūcijas sēdes.
63. Centrālās administrācijas Juridiskās nodaļas jurists, vizējot domes lēmuma projektu, pārbauda tā atbilstību vispārējām tiesību normām un var nodot lēmuma projektu vizēšanai jebkuram pašvaldības administrācijas darbiniekam vai lēmuma projekta sagatavotājam papildināt lēmuma projektu pēc būtības.
64. Ja lēmuma projekts nodots pašvaldības administrācijas darbiniekam vai lēmuma projekta sagatavotājam tā papildināšanai, atbildīgais darbinieks uzdevumu veic ne vēlāk kā piecu darba dienu laikā no uzdevuma saņemšanas Namejā. Ja noteiktais termiņš netiek ievērots vai lēmuma projekts netiek papildināts pēc būtības, Centrālās administrācijas Juridiskās nodaļas jurists lēmuma projektu var nevizēt.
65. Centrālās administrācijas Juridiskās nodaļas jurists var atteikties vizēt lēmuma projektu, ja tas vizēšanai iesniegts neievērojot noteiktos termiņus, nav ievērota noteiktā kārtība vai tos atteicies vizēt attiecīgās nozares speciālists vai lēmuma projekta sagatavotājs vai, ja lēmuma projekts nav izskatīts kādā no koleģiālajām institūcijām, vai, ja lēmuma projekts uz domes sēdi tiek virzīts kā papildjautājums pēc domes sēdes darba kārtības izsludināšanas.
66. Centrālās administrācijas Juridiskās nodaļas vizētos domes lēmumu projektus ne vēlāk kā piektajā darba dienā pirms Domes sēdes plkst. 16.00 nodod Centrālās administrācijas Klientu apkalpošanas nodaļai. Centrālās administrācijas Juridiskās nodaļas atbildīgais jurists informē domes priekšsēdētāju un Centrālās administrācijas Klientu apkalpošanas nodaļas speciālistu par tiem domes lēmumu projektiem, kuriem ir veikta negatīva atzīme par lēmuma tiesiskumu.
67. Ja starp komitejas vai koleģiālās institūcijas sēdi un Domes sēdi ir īsāks termiņš nekā iepriekš noteiktie termiņi, Domes lēmumu projekti vizēšanai Centrālās administrācijas Juridiskajai nodaļai tiek nodoti ne vēlāk kā piecas darba dienas pirms Domes sēdes. Šādā gadījumā, ja Centrālās administrācijas Juridiskās nodaļas jurists nodod lēmuma projektu vizēšanai pašvaldības administrācijas darbiniekam vai lēmuma projekta sagatavotājam papildināt lēmuma projektu pēc būtības, tas izdarāms uzdevuma uzdošanas dienā līdz plkst.16.00.
68. Ārkārtas domes sēdē izskatāmos lēmuma projektus vizēšanai Centrālās administrācijas Juridiskajai nodaļai nodod ne vēlāk kā piecas stundas pirms domes sēdes. Šādā gadījumā, ja Centrālās administrācijas Juridiskās nodaļas jurists nodod lēmuma projektu vizēšanai pašvaldības administrācijas darbiniekam vai lēmuma projekta sagatavotājam papildināt lēmuma projektu pēc būtības, tas izdarāms ne vēlāk kā četras stundas pirms ārkārtas Domes sēdes.
69. Uz ārkārtas Domes sēdi vizētos domes lēmumu projektus ne vēlāk kā trīs stundas pirms ārkārtas Domes sēdes Centrālās administrācijas Juridiskās nodaļas jurista vizētos lēmumu

- projektus nodod Centrālās administrācijas Klientu apkalpošanas nodaļai. Centrālās administrācijas Juridiskās nodaļas atbildīgais jurists informē domes priekšsēdētāju un Centrālās administrācijas Klientu apkalpošanas nodaļas speciālistu par tiem domes lēmumu projektiem, kuriem ir veikta negatīva atzīme par lēmuma tiesiskumu.
70. Domes lēmumu atbilstības pašvaldības budžetam izvērtēšanu nodrošina Centrālās administrācijas Finanšu ekonomikas nodaļa, kurai, vizējot domes lēmuma projektus, ir šajā nodaļā noteiktās Centrālās administrācijas Juridiskās nodaļas tiesības, pienākumi un jāievēro noteiktie termiņi.
 71. Domes priekšsēdētājs nosaka Domes sēdes darba kārtību. Centrālās administrācijas Klientu apkalpošanas nodaļa Domes sēdes darba kārtību, izskatāmos lēmumu projektus un pievienotos materiālus ievieto Namejā, sadaļā “Aktuālās sēdes” vismaz trīs darba dienas pirms kārtējās Domes sēdes un trīs stundas pirms ārkārtas Domes sēdes.
 72. Komitejas sēdēs izskatāmos lēmumu projektus, lēmuma projekta sagatavotājs ne vēlāk kā trīs dienas pirms komitejas sēdes nodod Centrālās administrācijas Klientu apkalpošanas nodaļai Namejā. Komitejas priekšsēdētājs nosaka Komitejas sēdes darba kārtību. Centrālās administrācijas Klientu apkalpošanas nodaļa Komitejas sēdes darba kārtību, izskatāmos lēmumu projektus un pievienotos materiālus ievieto Namejā attiecīgās komitejas sēdes sadaļā vismaz vienu darba dienu pirms Komitejas sēdes un stundu pirms ārkārtas Komitejas sēdes.
 73. Deputāti ar Domes sēžu lēmumu projektiem un pievienotajiem materiāliem iepazīstas elektroniski Namejā pie attiecīgās sēdes.

4. Iekšējo normatīvo aktu izdošanas kārtība

74. Iekšējie normatīvie akti, kuru izdošana ir Domes kompetencē, tiek sagatavoti atbilstoši normatīvajos aktos noteiktajam saturam.
75. Iekšējo normatīvo aktu nepieciešamību, tai skaitā grozījumus, var ierosināt atbildīgie speciālisti, struktūrvienību vadītāji, iestāžu vadītāji un deputāti.
76. Domes lēmumu projektus sagatavo atbildīgie speciālisti atbilstoši noteiktajai kārtībai.

5. Kārtība, kādā domes priekšsēdētāja nomaiņas gadījumā tiek organizēta lietvedības un dokumentu nodošana jaunajam domes priekšsēdētājam

77. Domes priekšsēdētāja nomaiņas gadījumā dokumentu nodošanu jaunajam domes priekšsēdētājam organizē un par to ir atbildīgs izpilddirektors.
78. Izpilddirektors organizē arī materiālo vērtību nodošanu jaunajam domes priekšsēdētājam atbilstoši Centrālās administrācijas Grāmatvedības nodaļas izsniegtajam materiālo vērtību sarakstam.
79. Par dokumentu un materiālo vērtību nodošanu tiek sastādīts nodošanas – pieņemšanas akts, ko paraksta pilnvaras zaudējušais domes priekšsēdētājs, jaunais domes priekšsēdētājs, izpilddirektors un Centrālās administrācijas Grāmatvedības nodaļas pārstāvis.

6. Privāto tiesību līgumu noslēgšanas procedūra

80. Jebkuru līgumu, ko slēdz pašvaldība bez īpaša pilnvarojuma var parakstīt domes priekšsēdētājs, domes priekšsēdētāja vietnieks un izpilddirektors.
81. Domes priekšsēdētājs un priekšsēdētāja vietnieks informē Finanšu komiteju par noslēgtajiem ziedojuma vai dāvinājuma līgumiem, ja pašvaldība ir mantas saņēmēja.

82. Domes priekšsēdētājs vai domes priekšsēdētāja vietnieks var pilnvarot jebkuru Centrālās administrācijas darbinieku slēgt atsevišķus līgumus, par to sastādot attiecīgu pilnvaru.
83. Līgumus pašvaldības iestādēs slēdz iestādes vadītājs budžetā paredzēto līdzekļu apmērā, iestādes nolikumā paredzētās kompetences ietvaros un Domes noteiktajā kārtībā.
84. Līgumu projekti pirms parakstīšanas jāiesniedz vizēšanai attiecīgās pašvaldības iestādes juristam, ja tāds ir, un konkrētajā jomā atbildīgajam darbiniekam.
85. Ja līguma vizētājiem nav pretenziju, tad uz līguma tiek uzlikta vīza ar pozitīva vērtējuma nozīmi. Līguma vizētājs, sniedzot negatīvu vīzu par līguma projektu, norāda uz tā trūkumiem un iespējamiem labojumiem. Atkarībā no līgumu sarežģītības pakāpes līguma vizēšanu veic 3 līdz 10 darba dienu laikā. Nepārkāpjot vizēšanas termiņu, līguma vizētājs ir tiesīgs nodot līguma projekta vizēšanu jebkuram pašvaldības administrācijas darbiniekam.
86. Dome apstiprina Centrālās administrācijas un Jēkabpils novada Attīstības pārvaldes līgumu noslēgšanas un saistību izpildes kontroles kārtību.

Jēkabpils novada domes priekšsēdētājs

R.Ragainis



JĒKABPILS NOVADA PAŠVALDĪBA

JĒKABPILS NOVADA DOME

Reģistrācijas Nr.90000024205

Brīvības iela 120, Jēkabpils, Jēkabpils novads, LV – 5201

Tālrunis 65236777, fakss 65207304, elektroniskais pasts pasts@jekabpils.lv

LĒMUMS

Jēkabpils novadā

13.07.2023. (protokols Nr.11, 9.§)

Nr.633

Par grozījumu Jēkabpils novada domes 28.04.2022. lēmumā Nr.372

“Par maksas pakalpojumu cenrādi Jēkabpils Sporta centrā”

2022.gada septembrī tika veikti Jēkabpils Sporta centra maksas pakalpojumu aprēķini, par pamatu ņemot tā brīža aktuālo ekonomisko situāciju un straujo komunālo pakalpojumu izmaksu palielinājumu. Kopš 2022.gada septembra komunālo pakalpojumu izmaksas ir samazinājušās un nostabilizējušās. Lai varētu nodrošināt, ka Jēkabpils sporta halles sniegtie maksas pakalpojumi būtu ekonomiski pamatoti un pieejami novada iedzīvotājiem un viesiem, ir pārskatīti maksas pakalpojumi un to izmaksas Jēkabpils sporta hallē.

Pamatojoties uz Pašvaldību likuma 10.panta pirmās daļas 21.punktu, otrās daļas 2.punkta “a” un “d” apakšpunktiem, Publiskas personas finanšu līdzekļu un mantas izšķērdēšanas novēršanas likuma 3.panta 1.punktu, ņemot vērā Ministru kabineta 2018.gada 20.februāra noteikumu Nr.97 „Publiskas personas mantas iznomāšanas noteikumi” 4.1.apakšpunktu un 5.punktu, Ministru kabineta 2011.gada 3.maija noteikumiem Nr.333 „Kārtība, kādā plānojami un uzskaitāmi ieņēmumi no maksas pakalpojumiem un ar šo pakalpojumu sniegšanu saistītie izdevumi, kā arī maksas pakalpojumu izcenojumu noteikšanas metodika un izcenojumu apstiprināšanas kārtība”, ņemot vērā Vides aizsardzības un reģionālās attīstības ministrijas “Vadlīnijas maksas pakalpojumu izcenojumu noteikšanai un izcenojumu apstiprināšanas kārtībai pašvaldībās”, kā arī veiktos aprēķinus izcenojumu noteikšanā, Finanšu komitejas 06.07.2023. lēmumu (protokols Nr.10, 7.§),

Jēkabpils novada dome nolemj:

1. Izdarīt Jēkabpils novada domes 28.04.2022. lēmumā Nr.372 „Par maksas pakalpojumu cenrādi Jēkabpils Sporta centrā” šādus grozījumus:

1.1. Izteikt lēmuma pielikuma “Maksas pakalpojumu cenrādis iestādē “Jēkabpils sporta centrā” 1.1. apakšpunktu šādā redakcijā:

1.1.	Jēkabpils sporta halles pakalpojumi (Brīvības ielā 289B, Jēkabpilī):				
1.1.1.	Ledus laukuma noma (t.sk. viena ģērbtuves) ¹	1 stunda	161,16	33,84	195,00 ¹¹
1.1.2.	Ledus laukuma noma pasākumiem (ar ledus sagatavošanu)	1 diena	1289,26	270,74	1560,00
1.1.3.	Ledus laukuma noma publiskās slidošanas laikā ²	1 stunda	4,13	0,87	5,00
1.1.4.	Ledus laukuma noma publiskai slidošanai ar nūju	1 stunda	7,44	1,56	9,00
1.1.5.	Slidu noma	1 stunda	1,65	0,35	2,00
1.1.6.	Ķiveres noma	1 stunda	0,83	0,17	1,00
1.1.7.	Slidu asināšana	komplekts	4,13	0,87	5,00
1.1.8.	Ledus laukuma noma kērlinga spēlei (tai skaitā inventārs)	1 laukums/ 2 stundas	81,82	17,18	99,00

1.1.9.	Ledus laukuma noma kērlinga apmācības un treniņa laikā (tai skaitā inventārs)	1 apmeklējums	10,33	2,17	12,50
1.1.10.	Žāvētavas noma	mēnesis	107,44	22,56	130,00
1.1.11.	Rezultātu tablo un apskaņošanas nodrošinājums	1 stunda	20,66	4,34	25,00
1.1.12.	Papildus ģērbtuves noma	1 stunda	12,40	2,60	15,00
1.1.13.	Sporta zāles viena laukuma noma (t.sk. ģērbtuves)	1 stunda	37,19	7,81	45,00
1.1.14.	Sporta zāles (1926 kv.m.) noma sacensībām (t.sk. ģērbtuves)	diennakts	743,80	156,20	900,00
1.1.15.	Trenažieru zāles noma (t.sk. ģērbtuves) ³	1 apmeklējums (līdz 2 h)	3,31	0,69	4,00
1.1.16.	Abonements trenažieru zāles apmeklējumam (t.sk. ģērbtuves) ³	mēnesis	29,01	6,25	36,00
1.1.17.	Vingrošanas zāles noma	1 stunda	19,01	3,99	23,00
1.1.18.	Vingrošanas grupu nodarbības apmeklēšanas abonements ⁴	10 reizes	41,32	8,68	50,00
1.1.19.	Konferenču zāles noma	1 stunda	14,88	3,12	18,00
1.1.20.	LED reklāmas paneļu noma sporta zālē	1 stunda (min.pak. izmantošanas laiks 3h)	74,38	15,62	90,00
1.1.21.	Slinga terapija – individuāla nodarbība	30 min	12,00	-	12,00 ¹³
1.1.22.	Slinga terapija – individuāla nodarbība	60 min	18,00	-	18,00 ¹³
1.1.23.	Pirmreizēja fizioterapeita konsultācija	60 min	25,00	-	25,00 ¹³
1.1.24.	Atkārtota fizioterapeita konsultācija	30 min	15,00	-	15,00 ¹³
1.1.25.	Fizioterapeita konsultācija bērnam (līdz 18 g.v.)	60 min	15,00	-	15,00 ¹³
1.1.26.	Individuāla fizioterapeita nodarbība (iekļauj ārstniecisko vingrošanu, mīksto audu tehnikas, masāžu, fizikālo procedūru)	60 min	25,00	-	25,00 ¹³
1.1.27.	Ārstnieciskā vingrošana	45 min	10,00	-	10,00 ¹³
1.1.28.	Ārstnieciskā vingrošana	60 min	15,00	-	15,00 ¹³
1.1.29.	Ārstnieciskās vingrošanas abonements (vienas vingrošanas ilgums 60 min)	5 reizes	60,00	-	60,00 ¹³
1.1.30.	Pasīvo kustību izstrāde	30 min	20,00	-	20,00 ¹³
1.1.31.	Mājas vingrojumu kompleksa izstrāde	komplekss	15,00	-	15,00 ¹³
1.1.32.	Muguras masāža C1 – S1	45-60 min	25,00	-	25,00 ¹³
1.1.33.	Plecu joslas masāža C1 – Th7	30-50 min	20,00	-	20,00 ¹³
1.1.34.	Jostas – krustu daļas masāža Th12 – S1	20-40 min	15,00	-	15,00 ¹³
1.1.35.	Abu kāju masāža	45-60 min	20,00	-	20,00 ¹³
1.1.36.	Vienas kājas masāža	25 min	10,00	-	10,00 ¹³
1.1.37.	Vienas ķermeņa zonas masāža	10-20 min	10,00	-	10,00 ¹³
1.1.38.	TENS (transkutāna elektroneirotstimulācija)	20-30 min	6,00	-	6,00 ¹³
1.1.39.	Ultrasound	10 min	6,00	-	6,00 ¹³
1.1.40.	Fonoforēze ar pacienta medikamentu	10 min	6,00	-	6,00 ¹³

1.2. Aizstāt lēmuma pielikuma “Maksas pakalpojumu cenrādis iestādē “Jēkabpils sporta centrā” pirmajā Piezīmē ⁽¹⁾ skaitļus un vārdus “22./23.mācību gadā” ar skaitļiem un vārdiem “2023./2024.mācību gadā”.

1.3. Izteikt lēmuma pielikuma “Maksas pakalpojumu cenrādis iestādē “Jēkabpils sporta centrā” vienpadsmito Piezīmi ⁽¹¹⁾ šādā redakcijā:

“¹¹ Jēkabpils novada pašvaldības organizētajām sacensībām un čempionātiem ledus laukuma noma par vienu stundu ir 121,00 euro ar PVN.”

1.4. Izteikt lēmuma pielikuma “Maksas pakalpojumu cenrādis iestādē “Jēkabpils sporta centrā trešo Piezīmi ⁽³⁾ šādā redakcijā:

“³ Jēkabpils novada skolēniem (uzrādot derīgu skolēnu apliecību) un personām ar invaliditāti tiek piemērota 50% atlaide”

2. Iestādes “Jēkabpils Sporta centrs” vadītājam nodrošināt, ka lēmuma 1.punktā noteiktās maksas pakalpojumu cenrāža izmaiņas tiek piemērotas no 01.08.2023.
3. Kontroli par lēmuma izpildi veikt Jēkabpils novada pašvaldības izpilddirektoram.

Sēdes vadītājs

Domes priekšsēdētājs

R.Ragainis

Bobrovs 29293460

Koļesinskis 29479500

**DOKUMENTS PARAKSTĪTS AR DROŠU ELEKTRONISKO PARAKSTU UN
SATUR LAIKA ZĪMOGU**



JĒKABPILS NOVADA PAŠVALDĪBA

JĒKABPILS NOVADA DOME

Reģistrācijas Nr.90000024205

Brīvības iela 120, Jēkabpils, Jēkabpils novads, LV – 5201

Tālrunis 65236777, fakss 65207304, elektroniskais pasts pasts@jekabpils.lv

LĒMUMS

Jēkabpils novadā

13.07.2023. (protokols Nr.11, 10.§)

Nr.634

Par patapinājuma līguma grozīšanu

Jēkabpils novada pašvaldība (turpmāk - Pašvaldība) 2021.gada 22.decembrī noslēdza deleģēšanas līgumu, reģistrācijas numurs 4-2/64, ar Biedrību “R.Laviņa sporta studija” (turpmāk – Biedrība). Noslēgtais deleģēšanas līgums paredz, ka Pašvaldība var piešķirt Biedrībai finanšu līdzekļus, kā arī citus resursus līgumā deleģēto uzdevumu veikšanai.

Starpturp Pašvaldību un Biedrību 2022.gada 11.janvārī ir noslēgts Patapinājuma līgums (reģistrācijas numurs 4-4/21/60) par nedzīvojamās telpas – ledus laukumu (tai skaitā ģērbtuves, dušas telpa un WC) ar platību 2067,1 m², aerobikas zāli ar platību 149,7 m² un universālo zāli (vienu laukumu) ar platību 1000 m², kuras atrodas Jēkabpils sporta hallē, Brīvības ielā 289B, Jēkabpilī, Jēkabpils novadā, LV-5201 nodošanu bezatlīdzības lietošanā līdz 2024.gada 31.decembrim (turpmāk - 2022.gada 11.janvāra patapinājuma līgums).

Atbilstoši Publiskas personas finanšu līdzekļu un mantas izšķērdēšanas novēršanas likuma 5.panta 3.¹ daļai tiesību subjekts, kuram nodota manta bezatlīdzības lietošanā, nodrošina attiecīgās mantas uzturēšanu, arī sedz ar to saistītos izdevumus.

2022.gada 22.septembrī, pamatojoties uz straujo komunālo pakalpojumu izmaksu pieaugumu, tika pieņemts Jēkabpils novada domes lēmums Nr.891 par grozījumiem 2022.gada 11.janvāra patapinājuma līguma 3.1.9.punktā nosakot, ka aprēķinātās komunālo pakalpojumu izmaksas par telpu izmantošanu uz vienu stundu sastādīs par ledus laukumu (tai skaitā ģērbtuves, dušas telpas un WC) –70,98 *euro* bez PVN, aerobikas zāli - 3,50 *euro* bez PVN un universālo zāli (viens laukums) - 13,38 *euro*. Kopš 2022.gada septembra komunālo pakalpojumu izmaksas ir samazinājušās un nostabilizējušās, līdz ar to tika veikts komunālo pakalpojumu izmaksu pārrēķins par ledus laukuma, aerobikas un universālo zāli vienas stundas izmantošanu.

Pamatojoties uz Pašvaldību likuma 10.panta pirmās daļas 21.punktu, otrās daļas 2.punkta “a” un “d” apakšpunktu, Publiskas personas finanšu līdzekļu un mantas izšķērdēšanas novēršanas likums 3.pantu, 5.panta 3.¹ daļu, ņemot vērā Jēkabpils novada domes 23.09.2021. lēmumu Nr.228 “Par nedzīvojamo telpu nodošanu bezatlīdzības lietošanā deleģēto valsts pārvaldes uzdevumu pildīšanai”, 2022.gada 11.janvāra patapinājuma līguma 6.1.punktu, veiktos aprēķinus izcenojumu noteikšanā, Finanšu komitejas 06.07.2023. lēmumu, (protokols Nr.10, 8.§),

Jēkabpils novada dome nolemj:

1.Izdarīt starpturp biedrību “R.Laviņa sporta studija”, reģistrācijas Nr. 40008254323, juridiskā adrese: Dikļu iela 73/1, Rīga, LV-1002, 2022.gada 11.janvārī noslēgtajā patapinājuma līgumā par nedzīvojamās telpas – ledus laukumu (tai skaitā ģērbtuves, dušas

telpa un WC) ar platību 2067,1 m², aerobikas zāli ar platību 149,7 m² un universālo zāli (vienu laukumu) ar platību 1000 m², kuras atrodas Jēkabpils sporta hallē, Brīvības ielā 289B, Jēkabpilī, Jēkabpils novadā, LV-5201 nodošanu bezatlīdzības lietošanā, šādu grozījumu:

Izteikt līguma 3.1.9. punktu šādā redakcijā:

“3.1.9. sedz, ar Jēkabpils novada pašvaldības starpniecību, nodrošinātos komunālos pakalpojumus, kas saistīti ar Telpu siltumapgādi, ūdensapgādi, kanalizāciju un atkritumu izvešanu un citus maksājumus, kā arī maksā par elektroenerģijas apgādi. Aprēķinātās, iepriekš uzskaitīto, komunālo pakalpojumu izmaksas par telpu izmantošanu uz vienu stundu sastāda:

3.1.9.1. ledus laukums (tai skaitā ģērbtuves, dušas telpas un WC) – 44,35 *euro* (četrdesmit četri *euro*, 35 centi) bez PVN;

3.1.9.2. Aerobikas zāle - 3,00 *euro* (trīs *euro*, 00 centi) bez PVN;

3.1.9.3. Universālā zāle (viens laukums) - 9,24 *euro* (deviņi *euro*, 24 centi) bez PVN”.

2. Noslēgt vienošanos ar biedrību “R.Laviņa sporta studija”, reģistrācijas Nr. 40008254323, par lēmuma 1.punktā minēto, paredzot, ka grozījums līgumā stājas spēkā 2023.gada 1.jūlijā.

3. Kontroli par lēmuma izpildi veikt Jēkabpils novada pašvaldības izpilddirektoram.

Pielikumā: Vienošanās pie 2022.gada 11.janvāra patapinājuma līguma par nedzīvojamo telpu nodošanu bezatlīdzības lietošanā uz 1 lp.

Bobrovs 29293460

Koļesinskis 29479500

**DOKUMENTS PARAKSTĪTS AR DROŠU ELEKTRONISKO PARAKSTU UN
SATUR LAIKA ZĪMOGU**

VIENOŠANĀS Nr. _____

Par grozījumiem 11.01.2022. patapinājuma līgumā Nr. 4-4/21/60 par nedzīvojamo telpu nodošanu bezatlīdzības lietošanā

Parakstīšanas datums ir pēdējā pievienotā droša elektroniskā paraksta un tā laika zīmoga datums

Jēkabpils novada pašvaldība, reģistrācijas numurs 90000024205, Brīvības iela 120, Jēkabpils, Jēkabpils novads, LV-5201, Jēkabpils novada domes priekšsēdētāja **Raivja Ragaiņa** personā, kas darbojas uz Pašvaldību likuma un pašvaldības nolikuma pamata, turpmāk saukts **Patapinājuma devējs**, no vienas puses, un

Biedrība "R.Laviņa sporta studija", reģistrācijas numurs 40008254323, Dikļu iela 73/1, Rīga, LV-1002, valdes locekļa Rodrigo Laviņa personā, kurš darbojas uz statūtu pamata, turpmāk saukts **Patapinājumaņēmējs** no otras puses, turpmāk tekstā abi kopā un katrs atsevišķi saukti arī Puses, pamatojoties uz 2023.gada 13.jūlija Jēkabpils novada domes lēmumu Nr.634 noslēdz šo vienošanos par grozījumu 11.01.2022. patapinājuma līgumā Nr. 4-4/21/60 par nedzīvojamo telpu nodošanu bezatlīdzības lietošanā (turpmāk tekstā – Līgums):

1. Puses vienojas izteikt Līgumu 3.1.9.punktu šādā redakcijā:

„3.1.9. sedz, ar Jēkabpils novada pašvaldības starpniecību, nodrošinātos komunālos pakalpojumus, kas saistīti ar Telpu siltumapgādi, ūdensapgādi, kanalizāciju un atkritumu izvešanu un citus maksājumus, kā arī maksā par elektroenerģijas apgādi. Aprēķinātās, iepriekš uzskaitīto, komunālo pakalpojumu izmaksas par telpu izmantošanu uz vienu stundu sastāda:

3.1.9.1.ledus laukums (tai skaitā ģērbtuves, dušas telpas un WC) –44,35 *euro* (četrdesmit četri *euro*, 35 centi) bez PVN;

3.1.9.2.Aerobikas zāle - 3,00 *euro* (trīs *euro*, 00 centi) bez PVN;

3.1.9.3.Universālā zāle (viens laukums) - 9,24 *euro* (deviņi *euro*, 24 centi) bez PVN.”

2. Vienošanās par grozījumu līgumā stājas spēkā 2023.gada 1.jūlijā.

3. Visas, saistībā ar šo Vienošanos radušās domstarpības vai strīdus Puses atrisina un uzņemas atbildību saskaņā ar Latvijas Republikas spēkā esošajiem normatīvajiem aktiem.

4. Puses ir izlasījušas šo Vienošanos un piekrīt visiem tās punktiem, ko apstiprina to parakstot.

5. Vienošanās sastādīta un parakstīta 2 (divos) eksemplāros un 1 (vienas) lapas, no kuriem: viens eksemplārs - Patapinājuma devējam, otrs – Patapinājumaņēmējam. Abiem eksemplāriem ir vienāds juridisks spēks.

Patapinājuma devējs

Jēkabpils novada pašvaldība

Reģistrācijas numurs 90000024205

PVN reģistrācijas numurs LV90000024205

Brīvības iela 120, Jēkabpils, Jēkabpils

novads LV-5201

Banka: AS „SEB banka”

Konts: **LV87 UNLA 0009 0131 3079 3**

Patapinājumaņēmējs

Biedrība "R.Laviņa sporta studija"

Reģistrācijas numurs 40008254323

Dikļu iela 73/1, Rīga, LV-1002

Raivis Ragainis

Rodrigo Laviņš



JĒKABPILS NOVADA PAŠVALDĪBA

JĒKABPILS NOVADA DOME

Reģistrācijas Nr.90000024205

Brīvības iela 120, Jēkabpils, Jēkabpils novads, LV – 5201

Tālrunis 65236777, fakss 65207304, elektroniskais pasts pasts@jekabpils.lv

LĒMUMS

Jēkabpils novadā

13.07.2023. (protokols Nr.11, 11.§)

Nr.635

Par finansējuma piešķiršanu bērnu izdevumiem

2023.gada 21.jūnijā mūžībā aizgājusi viena izcilākajām Jēkabpils personībām – ilggadējā Jēkabpils Valsts ģimnāzijas mūzikas pedagoģe, talantīgā kordiriģente un komponiste Skaidrīte Pugača.

Skaidrītes Pugačas ieguldījums mūzikas jomā novērtēts vairākkārt: 2006. gadā pašvaldība piešķīra nomināciju “Gada jēkabpilietis”, 2009. gadā par nozīmīgu ieguldījumu pedagoģijā un sava novada kultūras dzīvē, latviešu kultūras vērtību un tradīciju saglabāšanā un jaunatnes nacionāli patriotiskajā audzināšanā piešķirts Valsts apbalvojums – Triju Zvaigžņu ordenis un tā goda zīme, 2017. gadā par mūža ieguldījumu latviešu kultūras vērtību un tradīciju kopšanā, izcilu pedagoģisko darbu un daudzpusīgu radošo devumu Skaidrīte Pugača saņēma pašvaldības apbalvojumu “Jēkabpils Goda pilsonis”.

Līdz šim pašvaldība personu, kurām ir bijis piešķirts apbalvojums „Jēkabpils Goda pilsonis”, nāves gadījumā ir daļēji segusi bērnu izdevumus. Ņemot vērā minēto, domes kompetencē ir lemt par finansējuma piešķiršanu bērnu izdevumu segšanai.

Pamatojoties uz Pašvaldību likuma 5.pantu, 10.panta pirmās daļas 21.punktu, ņemot vērā Sociālo, izglītības, kultūras, sporta un veselības aizsardzības jautājumu komitejas 04.07.2023. lēmumu (protokols Nr.7, 9.punkts), Finanšu komitejas 06.07.2023. lēmumu (protokols Nr.10, 4.punkts)

Jēkabpils novada dome nolemj:

1. Piešķirt 570 *euro* (pieci simti septiņdesmit *euro* un 00 centi) izcilās pedagoģes, komponistes, kordiriģentes un Jēkabpils Goda pilsones Skaidrītes Pugačas bērnu izdevumu daļējai segšanai.
2. Lēmuma 1.punktā minēto summu pārskaitīt Skaidrītes Pugačas ģimenes loceklim vai personai, kura uzņēmusies apbedīšanu, vai apmaksāt piestādīto rēķinu.
3. Apmaksu veikt no Jēkabpils novada pašvaldības Finanšu komitejas līdzekļiem (budžeta klasifikācijas kods 08.620.01).
4. Kontroli par lēmuma izpildi veikt Jēkabpils novada pašvaldības galvenajai grāmatvedei.

Sēdes vadītājs

Domes priekšsēdētājs

R.Ragainis

Liepa 65283888

**DOKUMENTS PARAKSTĪTS AR DROŠU ELEKTRONISKO PARAKSTU UN SATUR
LAIKA ZĪMOGU**



JĒKABPILS NOVADA PAŠVALDĪBA

JĒKABPILS NOVADA DOME

Reģistrācijas Nr.90000024205

Brīvības iela 120, Jēkabpils, Jēkabpils novads, LV – 5201

Tālrunis 65236777, fakss 65207304, elektroniskais pasts pasts@jekabpils.lv

LĒMUMS

Jēkabpils novadā

13.07.2023. (protokols Nr.11, 12.§)

Nr.636

Par finansējumu studijām

Jēkabpils novada pašvaldība 2023.gada 27.jūnijā saņēma V. R.H. lūgumu sniegt finansiālu atbalstu maģistra studijām tiesību zinātnē Oksfordas Universitātē.

V. R. H. uzņēma Oksfordas Universitātes *Magister Juris* programmā *Wadham* koledžā. Līdz 2023.gada 31.jūlijam jāiesniedz finanšu deklarācija. *Magister Juris* programma ilgst vienu gadu. *Wadham* koledžas izmaksas ir aptuveni 73701,76 EUR, t.sk. mācību maksa 47762,76 EUR, dzīvošanas izmaksas 25429,32 EUR.

Saskaņā ar Jēkabpils novada domes 2021.gada 23.decembra saistošajiem noteikumiem Nr. 34 “Saistošie noteikumi par pašvaldības stipendiju piešķiršanu” 3.punktu Jēkabpils novada pašvaldība studentu stipendijas piešķir studentam, kurš mācās Latvijas valsts akreditētās mācību iestādēs akreditētās programmās un, kura deklarētā dzīvesvieta ir Jēkabpils novadā.

Pamatojoties uz Pašvaldību likuma 3.panta pirmo daļu, otrās daļas 1.punktu, 5.panta trešo daļu, ņemot vērā Finanšu komitejas 06.07.2023. lēmumu (protokols. Nr.10, 58.§),

Jēkabpils novada dome nolemj:

1. Atteikt finansējumu V. R. H. maģistra studijām tiesību zinātnē Oksfordas Universitātē.
2. Kontroli par lēmuma izpildi veikt iestādes “Jēkabpils novada Izglītības pārvalde” vadītājam.

Sēdes vadītājs
Domes priekšsēdētājs

R.Ragainis

Stupāne 26627525

**DOKUMENTS PARAKSTĪTS AR DROŠU ELEKTRONISKO PARAKSTU UN
SATUR LAIKA ZĪMOGU**



JĒKABPILS NOVADA PAŠVALDĪBA

JĒKABPILS NOVADA DOME

Reģistrācijas Nr.90000024205

Brīvības iela 120, Jēkabpils, Jēkabpils novads LV – 5201

Tālrunis 65236777, fakss 65207304, elektroniskais pasts pasts@jekabpils.lv

LĒMUMS

Jēkabpils novadā

13.07.2023. (protokols Nr.11, 13.§)

Nr.637

Par NVO projekta līdzfinansējuma piešķiršanu

Adresāts: biedrība "Kopā-2", reģistrācijas Nr.40008207333, juridiskā adrese: "Vītoli-1", Ancene, Asares pagasts, Jēkabpils novads, LV-5210, e-pasts santaasaka83@gmail.com

Iesniedzējs: biedrības "Kopā-2" valdes locekle Santa Ašaka.

Iesniedzēja prasījums: 02.06.2023. iesniegums, Jēkabpils novada pašvaldībā reģistrēts ar Nr.2.5-3/23/2523.

Jēkabpils novada pašvaldībā ir saņemts nevalstiskās organizācijas biedrības "Kopā-2" iesniegums, kurā tiek lūgts piešķirt līdzfinansējumu Valsts kultūrkapitāla fonda (VKKF) atbalstītam Sēlijas kultūras programmas 2023 projektam "Ražas svētku svinēšanas tradīcijas ieviešana Ancenes ciema kopienā", par ko ar Sēlijas kultūras programmas realizētāju biedrību "Partnerība "Kaimiņi"" 2023.gada 31.maijā noslēgts projekta finansēšanas līgums Nr. SKP2023/27.

Projektā plānots organizēt meistarklasi bērniem un jauniešiem "Ražas svētku noformējuma tradīcijas", kuras laikā industriālās telpas SIA "Slaides" teritorijā pārtaps par svētku svinēšanas vietu, svinīgais pasākums "Ražas svētki Ancenē", kurā būs trīs daļas – koncertuzvedums, dokumentālā video demonstrēšana, Ancenes uzņēmēju godināšana; plānots izveidot video īsfilmu par Ancenes uzņēmēju saimniekošanas metodēm. Kā mērķa grupas projektā norādītas: ģimenes ar bērniem, uzņēmēji, seniori un viesi, kopā aptuveni 130 cilvēki.

Projekta pieteikums sagatavots par finansējumu 2995,00 *euro* apmērā, bet VKKF atbalstītais un realizēšanas līgumā noteiktais finansējums tas samazināts uz 1500,00 *eur*. Biedrība "Kopā-2" savā iesniegumā lūdz līdzfinansēt projektu ar 295,00 *euro*.

Iesniegums tika skatīts 16.06.2023. NVO projektu izvērtēšanas darba grupas sēdē un nolemts projektu līdzfinansēt 10% apmērā no piešķirtā finansējuma atbilstoši Jēkabpils novada domes 25.11.2021. apstiprinātā nolikuma "Nolikums par kārtību, kādā nevalstiskās organizācijas iesniedz pieteikumus projektu līdzfinansēšanai" 6.1. un 1.2.punktam, kas nosaka, ka Pašvaldība līdzfinansējumu projektiem, kuru izpildes termiņš ir gads vai īsāks, piešķir 10 % no apstiprinātajām minēto projektu attiecināmajām izmaksām.

Pamatojoties uz Pašvaldību likuma 10.panta pirmās daļas 21.punktu, Jēkabpils novada domes 28.02.2023. saistošajiem noteikumiem Nr.3 "Par Jēkabpils novada pašvaldības budžetu 2023.gadam", Jēkabpils novada domes 25.11.2021. apstiprinātā nolikuma "Nolikums par kārtību, kādā nevalstiskās organizācijas iesniedz pieteikumus projektu līdzfinansēšanai" 1.2., 6.1., 9.,14.,15., punktu, ņemot vērā NVO projektu izvērtēšanas darba grupas 16.06.2023. lēmumu (protokols Nr.12., 1§), Sociālo, izglītības, kultūras, sporta un veselības aizsardzības jautājumu komitejas 04.07.2023.lēmumu (protokols Nr.7, 2.punkts),

Jēkabpils novada dome nolemj:

1. Piešķirt 150.00 *euro* (viens simts piecdesmit eiro, 00 centi) biedrībai "Kopā-2", reģistrācijas Nr. 40008207333, juridiskā adrese: "Vītoli-1", Ancene, Asares pagasts, Jēkabpils novads, LV-521, kā līdzfinansējumu Valsts kultūrkapitāla fonda Sēlijas kultūras programmas 2023 projektam "Ražas svētku svinēšanas tradīcijas ieviešana Ancenes ciema kopienā", par ko ar Sēlijas kultūras programmas realizētāju biedrību "Partnerība "Kaimiņi"" 2023.gada 31.maijā noslēgts projekta finansēšanas līgums Nr.SKP2023/27.
2. Ne vēlāk kā 3 (trīs) nedēļu laikā no Domes lēmuma pieņemšanas dienas Juridiskajai nodaļai noslēgt līgumu par projekta līdzfinansējuma piešķiršanu atbilstoši Jēkabpils novada domes 25.11.2021. apstiprinātā nolikuma "Nolikums par kārtību, kādā nevalstiskās organizācijas iesniedz pieteikumus projektu līdzfinansēšanai" 2.pielikumam.
3. Lēmuma 1.1.punktā minēto summu ieskaitīt biedrības "Kopā-2", reģ.Nr. Nr. 40008207333, norēķinu kontā LV90HABA0551052708197, A/S Swedbank, pēc līguma par līdzfinansēšanu noslēgšanas.
4. Apmaksu veikt no tāmes "Nolikums par kārtību, kādā nevalstiskās organizācijas iesniedz pieteikumus projektu līdzfinansēšanai" (budžeta klasifikācijas kods 08.400.02., ekonomiskās klasifikācijas kods 3260).
5. Biedrībai "Kopā-2" mēnesi pēc projekta noslēguma Jēkabpils novada pašvaldībā iesniegt atskaiti par lēmuma 1.1.punktā piešķirto finanšu līdzekļu izlietojumu un projektā sasniedzamo mērķu rezultātiem.
6. Kontroli par lēmuma izpildi veikt Jēkabpils novada iestādes "Jēkabpils novada Attīstības pārvalde" referentam NVO darbības jautājumos un iestādes "Jēkabpils novada administratīvā pārvalde" Grāmatvedības nodaļas galvenajai grāmatvedei.

Sēdes vadītājs
Domes priekšsēdētājs

R.Ragainis

Pleiko 25670407

**DOKUMENTS PARAKSTĪTS AR DROŠU ELEKTRONISKO PARAKSTU UN
SATUR LAIKA ZĪMOGU**



JĒKABPILS NOVADA PAŠVALDĪBA

JĒKABPILS NOVADA DOME

Reģistrācijas Nr.90000024205

Brīvības iela 120, Jēkabpils, Jēkabpils novads LV – 5201

Tālrunis 65236777, fakss 65207304, elektroniskais pasts pasts@jekabpils.lv

LĒMUMS

Jēkabpils novadā

13.07.2023. (protokols Nr.11, 14.§)

Nr.638

Par nolikuma apstiprināšanu

Saskaņā ar Pašvaldību likuma 4.panta pirmās daļas 12.punktu, kurā ir noteikts, ka viena no pašvaldības autonomajām funkcijām ir sekmēt saimniecisko darbību pašvaldības administratīvajā teritorijā un sniegt tai atbalstu,

lai veicinātu saimnieciskās darbības uzsākšanu un attīstību Jēkabpils novada administratīvajā teritorijā, būtu sniedzams atbalsts no Jēkabpils novada pašvaldības budžeta līdzekļiem un nosakāma kārtība par atbalsta sniegšanu.

Pamatojoties uz Pašvaldību likuma 4.panta pirmās daļas 12.punktu, 50.panta pirmo daļu, Valsts pārvaldes iekārtas likuma 72.panta pirmās daļas 2.punktu, 73.panta pirmās daļas 4.punktu, Komercedarbības atbalsta kontroles likuma 5., 6.pantu, 9.panta pirmo, otro un trešo daļu, 10.panta pirmo daļu, Komisijas regulu (ES) Nr. 1407/2013 (2013. gada 18. decembris) par Līguma par Eiropas Savienības darbību 107. un 108. panta piemērošanu *de minimis* atbalstam (Dokuments attiecas uz EEZ), Komisijas Regulu (ES) Nr. 1408/2013 (2013. gada 18. decembris) par Līguma par Eiropas Savienības darbību 107. un 108. panta piemērošanu *de minimis* atbalstam lauksaimniecības nozarē, Ministru kabineta 2018.gada 21.novembra noteikumus Nr. 715 “Noteikumi par *de minimis* atbalsta uzskaites un piešķiršanas kārtību un *de minimis* atbalsta uzskaites veidlapu paraugiem”, ņemot vērā Jēkabpils novada domes 28.07.2022. lēmumu Nr. 654 “Par komercedarbības atbalsta uzskaites kārtību” un Attīstības un tautsaimniecības komitejas 06.07.2023. lēmumu (protokols Nr.8, 3.§),

Jēkabpils novada dome nolemj:

1. Apstiprināt nolikumu “Nolikums par atbalsta sniegšanu saimnieciskās darbības uzsākšanai un attīstībai Jēkabpils novadā” saskaņā ar pielikumu.
2. Nolikumu iesniegt Finanšu ministrijai un Zemkopības ministrijai atbalsta programmas sākotnējai izvērtēšanai.
3. Noteikt, ka lēmuma 1.punktā noteikto kārtību piemēro no brīža, kad saņemts pozitīvs Finanšu ministrijas un Zemkopības ministrijas sākotnējais izvērtējums.
4. Kontroli par lēmuma izpildi veikt izpilddirektoram.

Pielikumā: Nolikums “Nolikums par atbalsta sniegšanu saimnieciskās darbības uzsākšanai un attīstībai Jēkabpils novadā” uz 24 lp.

Sēdes vadītājs

Domes priekšsēdētājs

R.Ragainis

Pleiko 25670407

Gluha 26393416

Nolikums par atbalsta sniegšanu saimnieciskās darbības uzsākšanai un attīstībai Jēkabpils novadā

*Izdots saskaņā ar Pašvaldību likuma 50.panta pirmo daļu,
Valsts pārvaldes iekārtas likuma 72.panta pirmās daļas 2.punktu,
73.panta pirmās daļas 4.punktu*

I. Vispārīgie jautājumi

1. Nolikums nosaka kārtību, kādā Jēkabpils novada pašvaldībā tiek piešķirts līdzfinansējums uzņēmējdarbības biznesa ideju projektiem saimnieciskās darbības veicējiem, Uzņēmumu reģistrā reģistrētiem komersantiem un fizikām personām uzņēmējdarbības uzsākšanai vai attīstībai biznesa ideju konkursa “Jēkabpils novadā dara!” ietvaros (turpmāk – Atbalsts).
2. Atbalsts tiek piešķirts konkursa kārtībā (turpmāk – Konkurss) pretendentiem iesniedzot projekta pieteikumus (turpmāk arī Pieteikums).
3. Atbalsta mērķis ir sniegt atbalstu uzņēmējdarbības attīstībai Jēkabpils novadā, sekmējot jaunu darba vietu izveidošanu, inovatīvu produktu un pakalpojumu attīstīšanu.
4. Atbalsta sniegšanai Jēkabpils novada pašvaldības (turpmāk – Pašvaldība) budžetā katru gadu tiek paredzēti ne mazāk kā EUR 30 000,00 (trīsdesmit tūkstoši *euro*). Atbalstu pretendentiem piešķir, nepārsniedzot pašvaldības budžetā paredzētos līdzekļus.
5. Konkursa Pieteikumus vērtē Jēkabpils novada domes (turpmāk - Dome) ar atsevišķu lēmumu izveidota komisija (turpmāk – Komisija).
6. Lēmumu par Atbalsta piešķiršanu pieņem Dome.
7. Pašvaldība paziņojumu par Konkursa izsludināšanu publicē Pašvaldības tīmekļvietnē www.jekabpils.lv un Jēkabpils novada informatīvajā izdevumā “Jēkabpils Novada Vēstis”.
8. Nolikumā noteiktos Jēkabpils novada pašvaldības pienākumus, tai skaitā Konkursa izsludināšanu, nodrošina iestāde “Jēkabpils novada Attīstības pārvalde”.

II. Atbalsta saņemšanas vispārīgie nosacījumi

9. Personas, kuras pretendē uz Atbalsta saņemšanu (turpmāk arī Pretendents), Jēkabpils novada pašvaldībā iesniedz Pieteikumu atbilstoši nolikumā noteiktajām prasībām.
10. Pieteikumu var iesniegt Pretendents, kas ir:
 - 10.1. persona, kura nav reģistrējusi saimniecisko darbību un kura, iesniedzot Pieteikumu, apliecina, ka projekta apstiprināšanas gadījumā saimnieciskās darbības juridisko adresi reģistrēs Jēkabpils novada administratīvajā teritorijā;
 - 10.2. saimnieciskās darbības veicējs vai Uzņēmumu reģistrā reģistrēts komersants:
 - 10.2.1. kurš uz Pieteikuma iesniegšanas brīdi ne ilgāk kā 36 (trīsdesmit sešus) mēnešus savas saimnieciskās darbības juridisko adresi ir reģistrējis Jēkabpils novada administratīvajā teritorijā;
 - 10.2.2. kurš uz Pieteikuma iesniegšanas brīdi ne ilgāk kā 36 (trīsdesmit sešus) mēnešus savas saimnieciskās darbības juridisko adresi ir reģistrējis ārpus Jēkabpils novada administratīvās teritorijas un, iesniedzot Pieteikumu, apliecina, ka Pieteikuma apstiprināšanas gadījumā Pašvaldības norādītajā termiņā to pārreģistrēs uz Jēkabpils novada administratīvo teritoriju;
 - 10.2.3. kura finanšu apgrozījums iepriekšējā kalendārajā gadā nepārsniedz 240 000 euro.
11. Atbalsts Pretendentam netiek piešķirts:

- 11.1. personai, kurai ar tiesas spriedumu ir pasludināts maksātnespējas process, ar tiesas spriedumu tiek īstenots tiesiskās aizsardzības process vai ar tiesas lēmumu tiek īstenots ārpus tiesiskās aizsardzības process, ir uzsākts likvidācijas process, ir apturēta saimnieciskā darbība, pret to uzsākta tiesvedība par darbības izbeigšanu, maksātnespēju vai bankrotu;
- 11.2. personai, kas pilnā apmērā un normatīvajos aktos noteiktajos termiņos nav samaksājusi nodokļus un citus valsts vai pašvaldību noteiktos obligātos maksājumus un parāda summa pārsniedz EUR 150,00;
- 11.3. personai, kura pēdējo 3 (trīs) gadu laikā ir piedalījies Pašvaldības rīkotajā Konkursā un saņēmusi finansiālu atbalstu saimnieciskās darbības uzsākšanai vai attīstībai pēc 2021. gada 1. jūlija;
- 11.4. ja Pieteikums neatbilst nolikumā noteiktajām prasībām un izvirzītajiem nosacījumiem.
12. Atbalsts netiek piešķirts biedrībām, nodibinājumiem, politiskajām partijām, reliģiskajām organizācijām, valsts un pašvaldību institūcijām.
13. Atbalstu piešķir pasākumiem, kas paredz:
 - 13.1. saimnieciskās darbības uzsākšanu, Pretendenta juridisko adresi reģistrējot Jēkabpils novada administratīvajā teritorijā;
 - 13.2. esošo produktu vai pakalpojumu attīstību;
 - 13.3. jaunu produktu vai pakalpojumu veidošanu;
 - 13.4. ražošanas inovācijas vai attīstību;
 - 13.5. mārketinga pasākumus produktu virzīšanai tirgū Latvijā un Eiropas Savienībā.
14. Atbalsts netiek piešķirts šādiem pasākumiem:
 - 14.1. darbaspēka meklēšana un nodrošināšana ar personālu;
 - 14.2. operācijas ar nekustamo īpašumu;
 - 14.3. azartspēles, totalizatorus un derības;
 - 14.4. operācijas ar finanšu instrumentiem un finanšu līdzekļiem;
 - 14.5. ieroču, munīcijas un sprāgstvielu ražošana, piegāde vai vairumtirdzniecība;
 - 14.6. tabakas ražošana un tirdzniecība;
 - 14.7. alkoholisko dzērienu ražošana un tirdzniecība;
 - 14.8. ar intīma rakstura izklaidi saistīta nozare.
15. Gadījumā, ja Pieteikumā ir norādīti pasākumi, kas atbilst gan 13. punktā, gan 14. punktā noteiktajiem pasākumiem, Atbalsts netiek piešķirts.
16. Maksimāli pieļaujamā Atbalsta intensitāte ir 75% no konkursa Pretendenta pieteikumā norādītajām kopējām projekta izmaksām. Pretendentam jānodrošina 25% projekta Pieteikuma līdzfinansējumu.
17. Pretendents Pieteikumā norāda nepieciešamo avansa apmēru, ja tāds ir nepieciešams, kurš nevar pārsniegt 80% no plānotā Pašvaldības Atbalsta apmēra. Pašvaldības Atbalsta noslēguma maksājumu Pretendents saņem pēc projekta īstenošanas un gala atskaites iesniegšanas un apstiprināšanas.
18. Pieteikumā norādītā iecere Atbalsta saņēmējam ir jāievieš ne vēlāk kā 12 (divpadsmit) mēnešu laikā no līguma noslēgšanas dienas par Atbalsta saņemšanu (turpmāk – Projekta ieviešanas periods) nodrošinot, ka atbalstītā saimnieciskā darbība jāveic vismaz 2 (divus) gadus no Līguma noslēgšanas dienas (turpmāk – Projekta uzraudzības periods).
19. Projekta īstenošanas laikā un uzraudzības periodā, realizējot informācijas publicitātes pasākumus masu medijos vai sociālo mediju kontos, Pretendentam ir pienākums atsaukties uz Pašvaldības sniegto atbalstu projektā, norādot: “Projekts “*Nosaukums*” īstenots ar Jēkabpils novada uzņēmējdarbības uzsākšanas vai attīstības biznesa ideju konkursa “Jēkabpils novadā dara!” līdzfinansējumu”.

III. Atbalstāmās un neatbalstāmās izmaksas

20. Par atbalstāmām tiek noteiktas sekojošas izmaksas, kas tieši saistītas ar saimnieciskās darbības attīstību Jēkabpils novada administratīvajā teritorijā saskaņā ar Pieteikuma tāmē plānotajām izmaksām:
 - 20.1. pamatlīdzekļu, instrumentu, aprīkojuma, izejmateriālu, tehnoloģiju iegādei un/vai uzstādīšanai, darbinieku apmācīšanai to lietošanā;
 - 20.2. licenču iegādei;
 - 20.3. datorprogrammu iegādei;
 - 20.4. patentu reģistrācijai Latvijas Republikas Patentu valdē;
 - 20.5. preču zīmes reģistrācijai;
 - 20.6. produktu/pakalpojumu prototipu izstrādei un testēšanai;
 - 20.7. jaunu produktu/pakalpojumu uzsākšanai;
 - 20.8. mārketinga aktivitātēm no jauna radīto vai uzlaboto produktu un pakalpojumu pārdošanai;
 - 20.9. citiem pamatotiem izdevumiem, kas tieši saistīti ar saimnieciskās darbības inovācijām un attīstību.
21. Par neatbalstāmām izmaksām tiek atzītas:
 - 21.1. izmaksas, kas radušās pirms līguma par finansiāla atbalsta saņemšanu ar Pašvaldību noslēgšanu, tajā skaitā, Pieteikuma sagatavošanas izmaksas;
 - 21.2. ja no Pieteikuma izriet, ka iegādājamās vienības paredzēts izmantot personīgiem nolūkiem;
 - 21.3. citas izmaksas, kas neatbilst atbalstāmajām izmaksām, kā naudas sodi, līgumsodi, nokavējuma procenti, īpašuma vai kapitāldaļu iegāde, valūtas maiņas komisijas maksas, maksa par finanšu transakcijām, projekta vadības atalgojums u.c., kas tieši neattiecas uz biznesa idejas ilgtermiņa attīstību.
22. Atbalsta saņēmējs saņemto Atbalstu var izlietot tikai šajā nolikumā noteikto atbalstāmo izmaksu segšanai.

IV. Pašvaldības finansējuma apmērs

23. Viens pretendents var saņemt Atbalstu ne lielāku par EUR 6 000,00 (seši tūkstoši *euro un 00 centi*).
24. Gadījumā, ja viena persona iesniedz vairākus Pieteikumus, tad Atbalsts var tikt piešķirts tikai par vienu Pieteikumu.
25. Konkursa ietvaros saņemto finansējumu nevar izmantot vienu un to pašu attiecināmo izmaksu finansēšanai citu atbalsta programmu ietvaros, kas tiek finansēti no Eiropas Savienības finanšu avotiem, kā arī citiem valsts un pašvaldības budžeta līdzekļiem.
26. Atbalsts tiek piešķirts kā *de minimis* atbalsts saskaņā ar Komisijas Regulu (ES) Nr. 1407/2013 (2013. gada 18. decembris) par Līguma par Eiropas Savienības darbību 107. un 108. panta piemērošanu *de minimis* atbalstam (Dokuments attiecas uz EEZ) un saskaņā ar Komisijas Regulu (ES) Nr. 1408/2013 (2013. gada 18. decembris) par Līguma par Eiropas Savienības darbību 107. un 108. panta piemērošanu *de minimis* atbalstam lauksaimniecības nozarē.
27. Pirms Atbalsta piešķiršanas pārbauda, vai fiskālajā gadā un iepriekšējos divos fiskālajos gados Atbalsta saņēmēja saņemtais *de minimis* atbalsta apjoms nepārsniedz Komisijas regulas Nr. 1407/2013 3. panta 2. punktā vai Komisijas regulas Nr. 1408/2013 3. panta 3.a punktā noteikto maksimālo atbalsta summu vienam vienotam uzņēmumam. Viens vienots uzņēmums šo noteikumu izpratnē atbilst Komisijas regulas Nr. 1407/2013 2. panta 2. punktā un Komisijas regulas Nr. 1408/2013 2. panta 2. punktā noteiktajai viena vienota uzņēmuma definīcijai.
28. Saskaņā ar Komisijas regulu Nr. 1407/20137 lēmumu par *de minimis* atbalsta piešķiršanu var pieņemt līdz 2024. gada 30. jūnijam.
29. Saskaņā ar Komisijas regulu Nr. 1408/2013 lēmumu par *de minimis* atbalsta piešķiršanu var pieņemt līdz 2027. gada 31.decembrim.

V. Pieteikuma iesniegšanas un noformēšanas prasības

30. Pieteikums sastāv no šādām daļām:
 - 30.1. aizpildīts un parakstīts projekta pieteikums (1. pielikums);
 - 30.2. Pretendenta apliecinājums (2. pielikums);
 - 30.3. Valsts ieņēmumu dienesta Elektroniskās deklarēšanas sistēmā (EDS) aizpildīta un parakstīta uzskaites veidlapa par saņemto *de minimis* atbalstu saskaņā ar normatīvajos aktos noteiktajām prasībām;
 - 30.4. apliecinājums brīvā formā par Pretendenta līdzfinansējuma piesaisti un finansēšanas avotiem;
 - 30.5. iepriekšējā gada finanšu pārskata kopija (tikai juridiskām personām, tajā skaitā, saimnieciskās darbības veicējiem un individuālajiem komersantiem);
 - 30.6. citi dokumenti pēc Pretendenta ieskatiem, kas palīdzētu gūt pilnīgāku priekšstatu par biznesa ideju.
31. Pieteikumu var iesniegt:
 - 31.1. personīgi Jēkabpils novada Attīstības pārvaldē, Rīgas ielā 150A, Jēkabpilī, Jēkabpils novadā, 30.kabinetā;
 - 31.2. nosūtot pa pastu uz adresi: Jēkabpils novada Attīstības pārvalde, Rīgas iela 150A, Jēkabpils, Jēkabpils novads, LV-5202. Datums uz pasta nosūtīšanas zīmoga nedrīkst būt vēlāks par Konkursa paziņojumā noteikto iesniegšanas beigu termiņu;
 - 31.3. elektroniskā formātā, kas parakstīts ar drošu elektronisko parakstu nosūtot uz e-pastu attistibas.parvalde@jekabpils.lv ar norādi e-pasta tēmā "*Pieteikums Uzņēmējdarbības konkursam*".
32. Pieteikumam, kuru iesniedz personīgi vai nosūta pa pastu, jābūt aizlīmētā aploksnē, uz kuras jānorāda šāda informācija:
 - 32.1. pieteikuma iesniedzēja nosaukums, ja Pieteikumu iesniedz juridiska persona vai vārds, uzvārds, ja Pieteikumu iesniedz fiziska persona;
 - 32.2. pieteikuma iesniedzēja pasta adrese;
 - 32.3. atzīme "*Pieteikums Uzņēmējdarbības konkursam*".
 - 32.4. Ja Pieteikuma oriģināls tiek iesniegts papīra formātā, tad Pieteikums papildus elektroniskā formātā ir jānosūta uz e-pastu attistibas.parvalde@jekabpils.lv ar norādi e-pasta tēmā "*Pieteikums Uzņēmējdarbības konkursam*", nodrošinot, ka Pieteikuma elektroniskās versijas saturam un apjomam pilnībā jāatbilst Pieteikuma oriģinālam;
 - 32.5. Pieteikuma oriģināls un tā pielikumi jāparaksta un jācauršuj vienā kopīgā sējumā, lapas sanumurējot, brīvos auklas galus pielīmējot un apzīmogojot vai parakstot Pieteikuma aizmugurē, tā, lai Pieteikumu pēc iesniegšanas nav iespējams papildināt vai grozīt. Ja Pieteikumu paraksta persona bez paraksta tiesībām, ir jāpievieno attiecīga pilnvara;
 - 32.6. Pieteikuma oriģināla aizmugurē blakus zīmogam vai parakstam jānorāda kopējais Pieteikumā ietvertu lapu skaits. Pieteikuma dokumenti jāsaņem atbilstoši Ministra kabineta 2018. gada 4. septembra noteikumiem Nr. 558 "*Dokumentu izstrādāšanas un noformēšanas kārtība*".
33. Pieteikums un tā pielikumi jānoformē datorrakstā latviešu valodā.
34. Iesniedzot Pieteikumu, pretendents apliecina, ka piekrīt fiziskās personas datu apstrādei atbilstoši normatīvajos aktos noteiktajiem nosacījumiem.
35. Iesniegta Pieteikuma grozīšana ir pieļaujama līdz Konkursā noteiktā pieteikumu iesniegšanas termiņa beigām. Ja tiek iesniegts Pieteikuma grozījums, attiecīgi uz Pieteikuma jābūt atzīmei "**GROZĪJUMI**" un tie nosūtāmi uz e-pastu attistibas.parvalde@jekabpils.lv ar norādi "*GROZĪJUMI Uzņēmējdarbības konkursam*".
36. Grozot Pieteikumu, tam jāsaturs visi dokumenti un informācija, kāda ir noteikta šajā nolikumā. Ja pretendents iesniedzis Pieteikuma grozījumus, tad vērtēts tiek pēdējais termiņā iesniegtais Pieteikums.
37. Pretendents ir tiesīgs pirms Pieteikumu iesniegšanas termiņa beigām atsaukt iesniegto Pieteikumu.

38. Pretendents ir atbildīgs par Pieteikumā ietvertās informācijas patiesumu.
39. Pieteikumi, kas saņemti, neievērojot Konkursa paziņojumā noteikto Pieteikumu iesniegšanas termiņu, netiek izskatīti un neatvērti atgriezti Pieteikuma iesniedzējam.

VI. Pieteikumu vērtēšana kārtība

40. Iesniegtos pieteikumus apkopo un to atbilstību Nolikumam izvērtē Komisija.
41. Komisija ir lemttiesīga, ja sēdē piedalās vairāk kā puse Komisijas locekļi. Komisija lēmumus pieņem ar klātesošo balsu vairākumu, vienādu balsu gadījumā, izšķirošā ir Komisijas priekšsēdētāja balss.
42. Komisijas locekļi pirms Pieteikumu vērtēšanas uzsākšanas paraksta Objektivitātes un informācijas neizpaušanas apliecinājumu (8. pielikums).
43. Komisija vērtē tikai tos Pieteikumus, kuri iesniegti noteiktajā termiņā un atbilst Nolikumā noteiktajām dokumentu iesniegšanas un noformēšanas prasībām.
44. Pieteikuma vērtēšana notiek divās kārtās:
 - 44.1. pirmajā kārtā tiek noteikta Pieteikumu atbilstība šī nolikuma prasībām un vērtēšanas kritērijiem (3. pielikums). Pieteikums, kas neatbilst Konkursa nolikuma prasībām, tiek noraidīts un netiek virzīts uz otro vērtēšanas kārtu;
 - 44.2. otrajā kārtā Pretendenti, kuru iesniegtie Pieteikumi atbilst šī nolikuma prasībām, tiek aicināti prezentēt savu Pieteikumu Komisijai. Šajā kārtā tiek vērtēta Pieteikuma un prezentācijas atbilstība Kvalitatīvajiem vērtēšanas kritērijiem (4. pielikums).
45. Komisija nosaka laiku, kad Pretendenti prezentē iesniegto Pieteikumu. Prezentācija var notikt klātienē vai attālināti. Par Pieteikuma prezentēšanas laiku katram Pretendentam tiek paziņots individuāli, nosūtot informāciju uz Pieteikumā norādīto kontaktinformāciju.
46. Ja pretendents nevar Pieteikumu prezentēt nedēļas laikā no Komisijas ierosinātā laika, Pieteikums tiek noraidīts.
47. Komisijai ir tiesības pieprasīt Pretendentam precizēt informāciju par pieteikumu, norādot termiņu, līdz kuram jāiesniedz pieteikuma precizējumi.
48. Pieteikumu vērtēšana notiek, izmantojot punktu metodi.
49. Katrs Komisijas loceklis Pieteikumus vērtē individuāli, katram Pieteikumam piešķirot punktus pēc šī nolikuma 4. pielikumā norādītajiem vērtēšanas kritērijiem.
50. Projekta Pieteikumam ir jāsaņem vismaz 30 punktus, lai varētu pretendēt uz Pašvaldības Atbalsta saņemšanu.
51. Pieteikumus vērtē pēc šādas formulas:

$$x = \frac{\textit{vērtēšanas komisijas locekļu individuālo vērtējumu kopsumma}}{\textit{komisijas locekļu skaits}}$$

52. Projekta pieteikumi tiek sarindoti atbilstoši iegūto punktu skaitam.
53. Atbalstu piešķir Pieteikumiem, kuri ieguvuši augstākos vērtēšanas punktus.
54. Ja divi vai vairāk Pretendenti saņem vienādu punktu skaitu, tad priekšroka dodama Pretendentam, kuram jau ir uzsākta saimnieciskā darbība. Ja Pretendenti ar šo neatšķiras, tad prioritāri ir atbalstāms Pieteikums, kurā norādīta inovāciju ieviešana (Pieteikuma 12.punkts). Ja arī šie fakti Pretendentiem sakrīt, tad par prioritāri atbalstāmu nosakāms tas Pieteikums, par kuru, atklāti balsojot, kā prioritāri atbalstāmu ar vienkāršu balsu vairākumu nolemj Komisija.
55. Komisija var ierosināt Domei piešķirt Atbalstu daļēji, norādot, kādas un kādā apjomā no pieteikumā norādītajām attiecināmajām izmaksām ir atbalstāmas un piešķirams Atbalsts.
56. Komisijai ir tiesības ierosināt Domei piešķirt Atbalstu ar nosacījumiem, lēmuma projektā norādot nosacījumus.
57. Komisija ir tiesīga Pieteikumu vērtēšanas laikā pieaicināt ekspertus, lai pārliecinātos par Pieteikuma atbilstību tirgus situācijai un šajā nolikumā noteiktajiem kvalitatīvajiem

vērtēšanas kritērijiem. Pieaicinātais eksperts pirms darba uzsākšanas iesniedz paraksta Objektivitātes un informācijas neizpaušanas apliecinājumu.

VII. Atbalsta piešķiršanas kārtība

58. Par Atbalsta piešķiršanu tiek slēgts līgums (6. pielikums) (turpmāk – Līgums). Līgums jānoslēdz 2 (divu) mēnešu laikā no Domes lēmuma par Atbalsta piešķiršanu spēkā stāšanās dienas.
59. Pretendentam līdz Līguma noslēgšanai ir jāreģistrē saimnieciskā darbība ar juridisko adresi Jēkabpils novadā normatīvajos aktos noteiktajā kārtībā.
60. Pirms Līguma noslēgšanas Pašvaldība pārbauda, vai Atbalsta saņēmējs ir reģistrējies saimniecisko darbību atbilstoši normatīvajos aktos noteiktajai saimnieciskās darbības formai, un tās juridiskā adrese ir reģistrēta Jēkabpils novada administratīvajā teritorijā.
61. Ja pretendents nav izpildījis kādu no šī nolikuma nosacījumiem vai jebkādu citu iemeslu dēļ neslēdz Līgumu, viņš zaudē tiesības saņemt Atbalstu. Šajā gadījumā Atbalsts tiek piešķirts nākamajam vairāk punktus ieguvušajam Pretendentam.
62. Pašvaldības noteiktajā kārtībā pašvaldības atbildīgie darbinieki veic piešķirtā de minimis atbalsta uzskaiti saskaņā ar Ministru kabineta 2018. gada 21. novembra noteikumiem Nr. 715 "Noteikumi par de minimis atbalsta uzskaites un piešķiršanas kārtību un de minimis atbalsta uzskaites veidlapu paraugiem.
63. Atbalsta saņēmējam ir tiesības pēc Līguma noslēgšanas iesniegt Pašvaldībai Avansa maksājuma pieprasījumu (7.Pielikums) Nolikuma 17.punktā noteiktajā apmērā.
64. Atbalsta saņēmējs ir atbildīgs par visu nodokļu un nodevu samaksu no visām veiktajām izmaksām atbilstoši Latvijas Republikas normatīvajos aktos noteiktajai kārtībai.
65. Pašvaldībai ir tiesības samazināt izmaksājamo finansējuma summu vai tās daļu, ja saņēmējs ir izlietojis mazāku finanšu līdzekļu apjomu, nekā paredzēts saskaņotajā projekta tāmē.
66. Pašvaldībai ir tiesības neizmaksāt Atbalstu vai tā daļu vai pieprasīt veikt Atbalsta atgriešanu daļējā vai pilnā apmērā, ja Pretendents:
 - 66.1. ir sniedzi maldinošu informāciju Pašvaldībai vai Komisijai;
 - 66.2. nav iesniedzis visu pieprasīto informāciju vai dokumentus;
 - 66.3. neievēro noslēgtā līguma par finansējuma piešķiršanu nosacījumus;
 - 66.4. nav uzsācis apgūt Atbalstu 1 (viena) mēneša laikā no avansa maksājuma saņemšanas dienas;
 - 66.5. nav iesniedzis kādu no atskaitēm par Atbalsta izlietojumu vai atskaites nav tikušas apstiprinātas;
 - 66.6. pārskatiem vai kāda no atskaitēm pamatotu iemeslu dēļ nav apstiprināta no konkursa rīkotāja puses;
 - 66.7. piešķirto finansējumu vai tā daļu izlietojis citu mērķu sasniegšanai bez iepriekšējas saskaņošanas ar rīkotāju;
 - 66.8. projekta uzraudzības periodā pārtrauc saimniecisko darbību vai to pārceļ uz citu pašvaldību.
67. Pašvaldībai ir tiesības projekta īstenošanas un uzraudzības periodā veikt pārbaudes Atbalsta saņēmēja darbības vietā, lai pārlicinātos par:
 - 67.1. iegādāto materiālu vērtību atrašanos saimnieciskās darbības veicēja veikšanas vietā;
 - 67.2. darbības norisi atbilstoši iesniegtajam Pieteikumam;
 - 67.3. citu saistību izpildi, kas izriet no Pieteikuma un noslēgtā līguma par finansējuma piešķiršanu.
68. Par izdevumus apliecināšanai tiek uzskatīts finanšu attaisnojuma dokuments (rēķins, pavadzīme, kvīts u.tml.), kas apliecina darījumu par saņemto pakalpojumu vai precī, tam klāt pievienojot kredītiestādes maksājuma uzdevumu.

69. Nolikuma 66.punktā noteiktajos gadījumos Atbalsta saņēmējs maksā līgumsodu 10% apmērā no kopējā Atbalsta summas.

IX. Atskaites un kontroles mehānisms

70. Atbalsta saņēmējam ir pienākums iesniegt Pieteikuma īstenošanas gala noslēguma atskaiti par visu Pašvaldības piešķirtā Atbalsta izlietojuma summu, 1 (viena) mēneša laikā pēc Pieteikuma realizācijas, iesniedzot Pašvaldībā visus Atbalsta izlietošanas pamatojošos dokumentus (5. pielikums).
71. Atbalsta saņēmējam Projekta uzraudzības periodā ir pienākums līdz katra gada 1. jūnijam iesniegt Pašvaldībai iepriekšējā gada atskaiti, kurā iekļaujama šāda informācija:
- 71.1. aprakstošajā daļā - informācija par projekta aktivitātēm un sasniegtajiem rezultātiem, panākumiem un problēmām brīvā formā;
- 71.2. Valsts ieņēmumu dienestā iesniegtās gada finanšu pārskata atskaites, kurās ir gūstama pārlicība par apgrozījuma apjomu un/vai pieaugumu.

Domes priekšsēdētājs

R.Ragainis

1. pielikums
pie "Nolikums par atbalsta sniegšanu
saimnieciskās darbības uzsākšanai un
attīstībai Jēkabpils novadā"

PROJEKTA PIETEIKUMS
atbalsta saņemšanai
saimnieciskās darbības uzsākšanai un
attīstībai Jēkabpils novadā biznesa ideju konkursā "Jēkabpils novadā dara!"

1. PROJEKTA NOSAUKUMS U INFORMĀCIJA PAR PRETENDENTU	
Pretendents <i>(vārds, uzvārds vai juridiskais nosaukums)</i>	
Projekta nosaukums	
Projekta iesniedzēja personas kods / reģistrācijas numurs	
Adrese korespondencei <i>(adrese, pasta indekss)</i>	
Projekta vadītājs	
Kontakttālruna numurs, e-pasta adrese	
Paraksttiesīgā persona <i>(attiecas tikai uz juridiskām personām)</i>	

2. INFORMĀCIJA PAR PLĀNOTO SAIMNIECISKĀS DARBĪBAS VEIDU	
Sabiedrība ar ierobežotu atbildību	
Individuālais komersants	
Pašnodarbinātais (saimnieciskās darbības veicējs, kas reģistrējas VID)	
Cits (norādīt)	

3. ĪSS PAREDZĒTĀS/ESOŠĀS SAIMNIECISKĀS DARBĪBAS APRAKSTS

(Plānotā/ esošā uzņēmuma nosaukums, atrašanās vieta, darbības sfēra, darbības virzieni)

4. PROJEKTA MĒRĶIS

*(Aprakstīt mērķi, ar kādu tiks uzsākta saimnieciskā darbība, uzņēmuma misija, vīzija) vai
(Norādīt – kādas izmaiņas tiks panāktas saimnieciskajā darbībā, realizējot Projektu)*

5. PROJEKTA ĪSTENOŠANAS VIETA

(Norādīt adresi, kurā plāno veikt/tiek veikta saimnieciskā darbība, t.sk. – telpas, pieejamā infrastruktūra un cita informācija. Kā un kur tiks veikta Projekta laikā veikto uzlabojumu uzturēšana?)

6. ESOŠĀS SITUĀCIJAS APRAKSTS

(Kāpēc šobrīd ir nepieciešami Jūsu produkti vai pakalpojumi, kāpēc nepieciešams tos uzlabot, papildināt vai mainīt? Ko tas mainīs tirgus situācijā?)

7. PRODUKTU/ PAKALPOJUMU APRAKSTS

(Piedāvātie produkti vai pakalpojumi, to cena, cenu veidošanas princips, vieta tirgū, salīdzinājumā ar konkurentiem, potenciālās produkta attīstības apraksts, eksportspēja)

8. NEPIECIEŠAMO RESURSU APRAKSTS

(Aprakstīt produktu vai pakalpojumu radīšanai nepieciešamo aprīkojumu, iekārtas, zināšanas, izejvielas un materiālus. Aprakstīt kā apzinātas preču un pakalpojumu cenas, aprakstīt veiktās tirgus izpētes (ietvert cenu aptaujas) metodes un rezultātus.

9. NOIETA TIRGUS ANALĪZE

(Esošā tirgus izpēte, mērķa grupa un klienti, konkurenti, priekšrocības salīdzinājumā ar konkurentiem, iespējamie sadarbības partneri)

10. PĀRDOŠANAS PLĀNS

(Plānotā produkta/pakalpojuma virzība – kur un kā plānojat pārdot/ vai pārdodat savus produktus vai pakalpojumus, reklāmas un mārketinga pasākumi, produkta dizains, iepakojums)

11. SAIMNIECISKĀS DARBĪBAS RISKU ANALĪZE

(Iespējamie saimnieciskās darbības riski, aprakstiet, kā rīkosieties, ja kādi no norādītajiem riskiem piepildīsies, ko darīsiet, lai samazinātu risku iespējamību)

Riska veids	Pasākumi riska novēršanai un/vai mazināšanai
Finanšu riski (identificēt kādi)	
Vadības riski (identificēt kādi)	
Īstenošanas riski (identificēt kādi)	
Juridiskie riski (identificēt kādi)	
Informācijas riski (identificēt kādi)	

12. VAI PROJEKTA ĪSTENOŠANA IEVIESĪS INOVĀCIJAS JĒKABPILS NOVADA / LATVIJAS TERITORIJĀ?	
Jā	<i>Lūdzu aprakstiet, kādas inovācijas?</i>
Nē	

<p>13. PROJEKTA FINANSĒŠANAS APRAKSTS <i>(Norādīt nepieciešamos finanšu resursus projekta realizācijai, finanšu līdzekļu avotus, tai skaitā norādot informāciju par nepieciešamo avansa apmēru (ja nepieciešams avanss, pieteikumam pievieno arī Nolikuma 7.pielikumu)</i></p>

14. PROJEKTĀ PLĀNOTĀS AKTIVITĀTES			
Nr. p.k.	Projekta aktivitātes nosaukums	Detalizēts aktivitātes apraksts	Īstenošanas laika posms
1			
2			
(..)			

15. PROJEKTA IZMAKSU TĀME							
Nr. p.k.	Izmaksu pozīcijas nosaukums	Vienības nosaukums	Daudzums	Vienas vienības izmaksas	Kopējās izmaksas		Kopā
					<i>Pašvaldības finansējums</i>	<i>Cits finansējums</i>	
1							
2							
(...)							

16. PROJEKTA BUDŽETA KOPSAVILKUMS			
Projekta kopējās izmaksas	%	Pašvaldības finansējums	%
	100%		75%

17. BIZNESA IDEJAS NAUDAS PLŪSMAS APRĒKINS 3 GADIEM

	Kopā, EUR	1 gads				2 gads				3.gads			
		1. ceturksnis	2. ceturksnis	3. ceturksnis	4. ceturksnis	1. ceturksnis	2. ceturksnis	3. ceturksnis	4. ceturksnis	1. ceturksnis	2. ceturksnis	3. ceturksnis	4. ceturksnis
Atlikums mēneša sākumā													
Naudas līdzekļu ienākumi:	X	X	X	X	X	X	X	X	X	X	X	X	X
Ienākumi no saimnieciskās darbības vai komercdarbības:	X	X	X	X	X	X	X	X	X	X	X	X	X
Realizācija													
Pakalpojumi													
Debitoru parādi													
Pašvaldības finansējums													
Privātie naudas līdzekļi													
Kredīti													
Citi naudas līdzekļu ienākumi													
Kopējie naudas līdzekļu ienākumi													
Naudas līdzekļu izdevumi:	X	X	X	X	X	X	X	X	X	X	X	X	X
Mainīgie izdevumi:	X	X	X	X	X	X	X	X	X	X	X	X	X
Izejmateriāli													
Transporta izmaksas (degviela u.c.)													
Ražošanā strādājošo darba													

algas un sociālās apdrošināšanas maksājumi													
Elektroenerģija un kurināmais													
Ieguldījumi pamatlīdzekļos													
Kredītprocenti													
Īstermiņa kredīta atmaksa													
Realizācijas izmaksas													
Fiksētie izdevumi:													
Telpu noma/īre													
Telekomunikāciju pakalpojumi													
Patstāvīgo darbinieku darba algas un sociālās apdrošināšanas maksājumi													
Nodokļu izdevumi:													
Nekustamā īpašuma nodoklis													
Iedzīvotāju ienākumu nodoklis													
VSAOI													
5% iemaksas pensiju fondā no minimālās noteiktās summas													
Kopējie naudas līdzekļu izdevumi													
Naudas līdzekļu atlikums													

Informācija par personas datu apstrādi:

- **Pārzinis** - Jūsu personas datu apstrādei, sakarā ar iesniegto iesniegumu, ir Jēkabpils novada pašvaldība, reģistrācijas Nr. 90000024205, adrese: Brīvības iela 120, Jēkabpils, Jēkabpils novads, LV – 5201, tālrunis: 65207304, elektroniskā pasta adrese: pasts@jekabpils.lv;
 - **Personas datu apstrādes mērķis** – izvērtēt iesniegumā norādīto informāciju un sniegt pakalpojumu atbilstoši iesnieguma iesniedzēja norādītajam lūgumam iesniegumā;
 - **Pārzinis iegūtos personas datus neparedz nosūtīt uz trešo valsti** vai starptautisku organizāciju, personas dati var tikt nodoti valsts pārvaldes iestādēm, to normatīvajos aktos noteikto pienākumu veikšanai;
 - **Personas dati tiek glabāti** līdz noteiktā personas datu apstrādes mērķa sasniegšanai, saskaņā ar Jēkabpils novada pašvaldības noteikto lietu nomenklatūru, dokumentu un arhīvu pārvaldības un citu normatīvo aktu prasībām.
- Informējam, ka Jums kā datu subjektam ir tiesības:**
- atsaukt piekrišanu, pieprasīt pārzinim piekļūt Jūsu, kā datu subjekta, apstrādātajiem personas datiem, lūgt neprecīzo personas datu labošanu vai datu dzēšanu iesniedzot pamatojumu Jūsu lūgumam, likumā noteiktajos gadījumos lūgt Jūsu personas datu apstrādes ierobežošanu;
 - iesniegt sūdzību par nelikumīgu Jūsu personas datu apstrādi Datu valsts inspekcijā.

Sīkāku informāciju par personas datu apstrādi skatīt
Jēkabpils novada pašvaldības privātuma politikā mājaslapā www.jekabpils.lv

Pretendents:

Paraksts:

Datums:

2. pielikums
pie "Nolikums par atbalsta sniegšanu
saimnieciskās darbības uzsākšanai un
attīstībai Jēkabpils novadā"

Pretendenta apliecinājums

Es, Pretendents uz
Pašvaldības finansējumu
biznesa ideju konkursā
"Jēkabpils novadā dara!",

pretendenta nosaukums

(juridiskai personai pārstāvis)

vārds, uzvārds

amata nosaukums

Pieteikuma iesniegšanas dienā,

dd/mm/gggg

ar parakstu apliecinu, ka:

1. esmu iepazinies ar finansējuma saņemšanas nosacījumiem, kas ir noteikti Konkursa nolikumā, un projekta īstenošanas gaitā apņemos tos ievērot;
2. uzņemos atbildību par projekta īstenošanu un vadību, kā arī par projekta rezultātiem;
3. pašvaldības finansējuma piešķiršanas gadījumā apņemos reģistrēt saimnieciskās darbības juridisko adresi un attīstīt faktisko saimniecisko darbību Jēkabpils novada administratīvajā teritorijā (ja attiecināms);
4. Pretendentam nav pasludināta maksātnespēja, tas neatrodas likvidācijas procesā, tam nav apturēta saimnieciskā darbība, pret to nav uzsākta tiesvedība par darbības izbeigšanu, maksātnespēju vai bankrotu;
5. Pretendentam nav nodokļu parādu un valsts sociālās apdrošināšanas obligāto iemaksu parādu, kas pārsniedz 150 *euro*;
6. Pretendents nav veicis krāpšanas, korupcijas vai jebkādas citas pretlikumīgas darbības, kas ir konstatētas normatīvajos aktos noteiktā kārtībā;
7. iesniedzot Pieteikumu, nav sniedzis nepatiesu informāciju nolūkā saņemt finansējumu;
8. netiks ietekmētas Pieteikumu vērtēšanas procesā iesaistītās personas;
9. ir pieejami stabili un pietiekami finanšu līdzekļi un citi resursi, lai noteiktajā apmērā nodrošinātu projekta īstenošanas nepārtrauktību;
10. nodrošinās projekta finansējuma publicitātes prasību ievērošanu ar projekta īstenošanu saistītajās aktivitātēs un informatīvajos materiālos;
11. Pieteikumā un biznesa idejas projektā sniegtās ziņas ir patiesas un precīzas;
12. Projekta iesnieguma elektroniskā kopija pilnīgi atbilst projekta iesnieguma oriģinālam;
13. nav iesniegts viens un tas pats projekts finansēšanai no dažādiem finanšu avotiem un nepretendē saņemt dubultu finansējumu vienu un to pašu aktivitāšu īstenošanai.

Apzinos, ka gadījumā, ja tiks konstatēts, ka esmu apzināti vai nolaidības dēļ sniedzis nepatiesas ziņas, Pretendentam tiks liegta iespēja saņemt Pašvaldības atbalstu.

Pretendents:

Paraksts:

Datums:

3. pielikums
 pie "Nolikums par atbalsta sniegšanu
 saimnieciskās darbības uzsākšanai un
 attīstībai Jēkabpils novadā"

Vērtēšanas veidlapa

Pretendents	
Projekta nosaukums (biznesa ideja)	

LĒMUMS

Administratīvie kritēriji	Atbilst	Neatbilst	N/a
Pretendents atbilst nolikuma 10. punktam			
Līdz šim nav saņemts atbalsts Pašvaldības konkursa ietvaros			
Pieteikums iesniegts Pašvaldībā noteiktajā termiņā, aizīmogatā aploksnē			
Pieteikums sagatavots datorrakstā un valsts valodā			
Pieteikums (konkursa pieteikuma veidlapa un visi pielikumi) ir iesniegts vienā cauršūtā oriģināleksemlārā			
Iesniegts Pretendenta apliecinājums (2.pielikums)			
Iesniegta aizpildīta un parakstīta uzskaites veidlapa par saņemto <i>de minimis</i> atbalstu (ja attiecināms)			
Iesniegts apliecinājums par Pretendenta līdzfinansējuma piesaisti un finansēšanas avotiem			
Iesniegtas nodomu protokolu kopijas, ja produktu/pakalpojumu tiek plānots eksportēt (ja attiecināms)			
Pieteikuma elektroniskā versija iesniegta saskaņā ar nolikumu			
Pieteikuma elektroniskās versijas saturs un apjoms pilnībā atbilst iesniegtajam pieteikuma oriģinālam			
Biznesa ideju plānots realizēt Jēkabpils novada administratīvajā teritorijā			
Biznesa ideja atbilst konkursa mērķim (atbilst nolikuma 3., 13., 14., 15., 20., 21. punktiem)			
Projektu plānots realizēt 12 mēnešu periodā			

	Noraidīt, nevirzīt uz konkursa pieteikumu vērtēšanas otro kārtu
	Virzīt uz konkursa pieteikumu vērtēšanas otro kārtu

Komisijas priekšsēdētājs

4. pielikums
 pie "Nolikums par atbalsta sniegšanu
 saimnieciskās darbības uzsākšanai un
 attīstībai Jēkabpils novadā"

Kvalitatīvo kritēriju vērtēšanas veidlapa

Pretendents	
Biznesa ideja	

Kvalitatīvie kritēriji		Punkti	Vērtējums
Nosaukums	Vērtēšanas kritēriji		
Projekta ideja	Idejas pasniegšanas veids ir kvalitatīvs, īss, strukturēts, labi pārskatāms un salasāms	1-10	
	Biznesa ideju plānots īstenot ražošanas nozarē	5	
Pretendents (atzīmē tikai vienu punktu skaita ailīti)	fiziska persona, kas plāno izveidot un reģistrēt savu saimniecisko darbību Jēkabpils novada administratīvajā teritorijā	10	
	saimnieciskās darbības veicējs, kura iepriekšējā gada apgrozījums nepārsniedz 15 000 euro	9	
	saimnieciskās darbības veicējs, kura iepriekšējā gada apgrozījums nepārsniedz 20 000 euro	8	
	saimnieciskās darbības veicējs, kura iepriekšējā gada apgrozījums nepārsniedz 25 000 euro	7	
	Komersants, kura iepriekšējā gada apgrozījums nepārsniedz 30 000 euro	6	
	Komersants, kura iepriekšējā gada apgrozījums nepārsniedz 50 000 euro	5	
	Komersants, kura iepriekšējā gada apgrozījums nepārsniedz 100 000 euro	4	
	Komersants, kura iepriekšējā gada apgrozījums nepārsniedz 150 000 euro	3	
	Komersants, kura iepriekšējā gada apgrozījums nepārsniedz 200 000 euro	2	
	Komersants, kura iepriekšējā gada apgrozījums ir bijis vairāk nekā 200 000 euro	1	
Pretendenta līdzfinansējums	Punktu skaits tiek aprēķināts pēc pretendenta līdzfinansējuma apjoma	1-3	

	(25 % - 1 punkts, vairāk nekā 25% - 3 punkti)		
Inovācija	Produkts/pakalpojums ir jaunums Jēkabpils novada administratīvajā teritorijā	4	
	Produkts/pakalpojums ir inovatīvs Latvijā	6	
	Tiek radīts inovatīvs produkts vai pakalpojums, kas tiek reģistrēts kā patents	5	
Eksports	Biznesa idejai ir eksporta potenciāla iespējas, kas pamatotas ar nodomu protokoliem	10	
Cenu aptauja	Ir veiktas cenu aptaujas par projekta pieteikumā norādītajām izmaksu pozīcijām, projekta pieteikuma pielikumā pievienoti tam apliecinājoši dokumenti	3	
Tirgus	Aprakstīts plānotais produkts/pakalpojums, tā cena un cenas veidošanās principi	1-5	
	Apzināts mērķa tirgus, tā iespējas	1-5	
	Raksturoti klienti un to vajadzības	1-5	
	Raksturoti potenciālie nozares konkurenti	1-5	
	Aprakstīts produkta/pakalpojuma pārdošanas plāns	1-5	
	Veikta saimnieciskās darbības risku analīze	1-5	
	Apzināti un aprakstīti nepieciešamie resursi projekta realizācijai	1-5	
Sasniedzamie rādītāji	Plānots apgrozījuma pieaugums vismaz 5% gadā	4	
	Plānots radīt vismaz 1 pilnas slodzes darba vietu	5	
Kopā (maksimāli iespējamais):		100	

Komisijas loceklis

5. pielikums
 pie "Nolikums par atbalsta sniegšanu
 saimnieciskās darbības uzsākšanai un
 attīstībai Jēkabpils novadā"

Atskaite par naudas līdzekļu izlietojumu

Juridiskās personas nosaukums: _____

Nodokļu maksātāja reģistrācijas numurs: _____

Juridiskā adrese: _____

Faktiskā adrese: _____

Biznesa idejas īstenošanas izmaksu pozīcijas nosaukums saskaņā ar apstiprināto pieteikumu/pakalpojuma nosaukums	Izmaksas saskaņā ar apstiprināto pieteikumu	Faktiskās izmaksas	Attaisnojuma dokumenta*		Saimnieciskais darījums	Summa EUR (ar PVN)	Attaisnojoša dokumenta Nr. pielikumā
			datums	nosaukums un numurs			
Kopā:							

*Uzrādīt tikai tos dokumentus, kuri apliecina piešķirto līdzekļu izlietojumu atbilstoši plānotajiem mērķiem. Attaisnojuma dokumentiem jābūt noformētiem atbilstoši grāmatvedību reglamentējošiem dokumentiem.

Klāt pievienoti attaisnojuma dokumenti (čeku) kopijas uz _____ lapām.

Datums: _____

Paraksts: _____

LĪGUMS Nr. _____
par finansējuma piešķiršanu

Jēkabpils novadā

20___.gada

Jēkabpils novada pašvaldība (turpmāk – PAŠVALDĪBA), tās domes priekšsēdētāja Raivja Ragaiņa personā, kas rīkojas saskaņā ar likumu "Par pašvaldībām" un Jēkabpils novada pašvaldības nolikumu, no vienas puses, un

_____ (turpmāk – FINANSĒJUMA SAŅĒMĒJS), tās _____ personā, kas rīkojas saskaņā ar _____, no otras puses, PAŠVALDĪBA un FINANSĒJUMA SAŅĒMĒJS, turpmāk tekstā katra atsevišķi saukta arī Puse, bet abas kopā - Puses, pamatojoties uz Jēkabpils novada domes *datums* lēmumu *numurs, nosaukums*, bez viltus maldiem vai spaidiem, noslēdz šādu līgumu (turpmāk – Līgums):

1. Līguma priekšmets un īstenošanas termiņš

1.1. PAŠVALDĪBA izmaksā līdzfinansējumu FINANSĒJUMA SAŅĒMĒJA saimnieciskās darbības atbalstam (turpmāk – Finansējums) biznesa ideju konkursa "Jēkabpils novadā dara!" ietvaros realizējamai saimnieciskās darbības *uzsākšanai vai attīstībai*.

1.2. FINANSĒJUMA SAŅĒMĒJS realizē *nosaukums vai apraksts* biznesa ideju (turpmāk – projekts).

1.3. Projektu FINANSĒJUMA SAŅĒMĒJS īsteno no *datums* līdz *datums*.

2. Finansējuma apmērs, izmaksas un atmaksas kārtība

2.1. PAŠVALDĪBA projekta realizācijai piešķir Finansējumu _____ **EUR (summa vārdiem euro)** apmērā. Finansējuma summā ir iekļauti visi nodokļi, nodevas un citi maksājumi, kas saistīti ar projekta realizāciju.

2.2. FINANSĒJUMA SAŅĒMĒJAM iesniedzot avansa pieprasījumu, PAŠVALDĪBA izmaksā Finansējumu šādā kārtībā:

2.2.1. līdz 80 % no piešķirtā Finansējuma apmēra jeb _____ EUR ieskaita FINANSĒJUMA SAŅĒMĒJA norēķinu kontā desmit darba dienu laikā no avansa maksājuma pieprasījuma un rēķina saņemšanas dienas;

2.2.2. atlikušo Finansējuma daļu no piešķirtā Finansējuma apmēra jeb _____ EUR ieskaita FINANSĒJUMA SAŅĒMĒJA norēķinu kontā mēneša laikā pēc projekta īstenošanas, noslēguma atskaites iesniegšanas PAŠVALDĪBĀ, projekta prezentācijas Konkursa vērtēšanas komisijai un rēķina iesniegšanas dienas.

2.3. Ja PAŠVALDĪBA nesaņem Finansējuma summas avansa pieprasījumu, tad visu Finansējuma summu PAŠVALDĪBA ieskaita FINANSĒJUMA SAŅĒMĒJA norēķinu kontā Līguma 2.2.2.apakšpunktā noteiktajā kārtībā.

2.3. PAŠVALDĪBAI ir tiesības pieprasīt FINANSĒJUMA SAŅĒMĒJAM atmaksāt izmaksāto naudas summu, ja:

2.3.1. FINANSĒJUMA SAŅĒMĒJS viena mēneša laikā no avansa maksājuma saņemšanas nav uzsācis Finansējuma apgūšanu;

2.3.2. PAŠVALDĪBA konstatē Finansējuma izlietojumu, kas neatbilst Finansējuma izlietošanas mērķim;

2.3.3. FINANSĒJUMA SAŅĒMĒJS nav iesniedzis atbilstošus izdevumu apliecinājošus dokumentus;

- 2.3.4. FINANSĒJUMA SAŅĒMĒJS projekta uzraudzības periodā pārtrauc saimniecisko darbību vai to pārceļ uz citu pašvaldību;
- 2.3.5. FINANSĒJUMA SAŅĒMĒJS projekta uzraudzības periodā nav nodrošinājis apgrozījuma pieaugumu vismaz 5% apmērā vai radījis vismaz vienu pilnas slodzes darba vietu.
- 2.4. FINANSĒJUMA SAŅĒMĒJS pēc pieprasījuma saņemšanas dienas saņemto naudas summu atmaksā PAŠVALDĪBAI desmit darba dienu laikā.

3. PUŠU saistības

- 3.1. PAŠVALDĪBAI ir tiesības pieprasīt un saņemt no FINANSĒJUMA SAŅĒMĒJA nepieciešamo informāciju projekta īstenošanas un kontroles nodrošināšanai.
- 3.2. Līguma darbības laikā PAŠVALDĪBAI ir tiesības:
- 3.2.1. veikt pārbaudes, lai pārlicinātos par iegādāto materiālo vērtību atrašanos projekta īstenošanas vietā;
 - 3.2.2. pārliecināties par darbības atbilstību iesniegtajam Konkursa idejas pieteikumam;
 - 3.2.3. pārbaudīt finanšu līdzekļu izlietojumu projekta īstenošanas laikā un uzraudzības periodā jeb 2 (divu) gadu laikā pēc PAŠVALDĪBAS pēdējā maksājuma saņemšanas dienas.
- 3.3. PAŠVALDĪBA, konstatējot saistību nepildīšanu, ir tiesīga, pieprasīt no FINANSĒJUMA SAŅĒMĒJA paskaidrojumu un lemt par Finansējuma atmaksu vai samazināšanu.
- 3.4. Pēc projekta realizācijas PAŠVALDĪBA organizē īstenotās biznesa idejas un Finansējuma izlietošanas prezentācijas pasākumu.
- 3.5. FINANSĒJUMA SAŅĒMĒJAM ir tiesības:
- 3.5.1. nepalielinot Finansējuma apjomu, lūgt veikt grozījumus Konkursa pieteikumā un naudas plūsmas aprēķinā, norādot pamatotus iemeslus;
 - 3.5.2. pēc saskaņošanas ar PAŠVALDĪBU, mainīt projekta ietvaros iegādāto materiālo vērtību atrašanās vietu Jēkabpils novada administratīvajā teritorijā.
- 3.6. FINANSĒJUMA SAŅĒMĒJAM ir pienākums:
- 3.6.1. izlietot piešķirto Finansējumu atbilstoši tā mērķim un naudas plūsmas aprēķinam;
 - 3.6.2. iesniegt biznesa idejas īstenošanas gala noslēguma atskaiti par naudas līdzekļu izlietojumu, pievienojot attaisnojuma dokumentu kopijas;
 - 3.6.3. nodrošināt Līgumā noteikto PAŠVALDĪBAS tiesību realizēšanu;
 - 3.6.4. projekta uzraudzības periodā ir pienākums līdz katra gada 1.jūnijam iesniegt PAŠVALDĪBAI iepriekšējā gada atskaiti par biznesa idejas īstenošanas gaitu, panākumiem, problēmām un šo problēmu risinājumiem, finanšu pārskatu, kurā iekļauj informāciju par FINANSĒJUMA SAŅĒMĒJA paša finansējumu;
 - 3.6.5. projekta īstenošanas laikā un uzraudzības periodā sniedzot intervijas medijiem vai realizējot informācijas publicitātes pasākumus sociālo mediju kontos, atsaukties uz PAŠVALDĪBAS sniegto atbalstu projektā;
 - 3.6.6. izmantojot Jēkabpils novada simboliku, konsultēties ar Jēkabpils novada sabiedrisko attiecību speciālistu.
- 3.7. Pēc projekta realizācijas FINANSĒJUMA SAŅĒMĒJS pēc PAŠVALDĪBAS uzaicinājuma prezentē Konkursa vērtēšanas komisijai īstenoto biznesa ideju un Finansējuma izlietojumu.
- 3.8. Konkursa vērtēšanas komisija pēc īstenotās biznesa idejas un Finansējuma izlietojuma prezentēšanas piecu darba dienu laikā pieņem atzinīgu lēmumu vai lēmumu par trūkumu, nepilnību vai neatbilstības novēršanu. FINANSĒJUMA SAŅĒMĒJS trīs nedēļu laikā pēc lēmuma nosūtīšanas novērš norādītos trūkumus un iesniedz precizētos dokumentus PAŠVALDĪBĀ. Konkursa vērtēšanas komisija, ja nepieciešams, var pieprasīt atkārtoti veikt prezentāciju vai pieņemt galīgo lēmumu, kuru PAŠVALDĪBA paziņo FINANSĒJUMA SAŅĒMĒJAM.
- 3.9. FINANSĒJUMA SAŅĒMĒJAM saņemamos paziņojumus, pieprasījumus un lēmumus PAŠVALDĪBA nosūta piecu darba dienu laikā pēc Konkursa vērtēšanas komisijas lēmuma pieņemšanas vai attiecīga fakta konstatēšanas uz FINANSĒJUMA SAŅĒMĒJA norādīto e-pasta adresi.

3.10. PAŠVALDĪBA pirms Līguma 2.3.apakšpunktā minētā pieprasījuma, nosūta FINANSĒJUMA SAŅĒMĒJAM brīdinājumu par Līguma nepildīšanu. Ja FINANSĒJUMA SAŅĒMĒJS 10 (desmit) darba dienu laikā no brīdinājuma saņemšanas brīža nenovērš Līguma saistību nepildīšanu, PAŠVALDĪBA ir tiesīga vienpusēji izbeigt līgumu un nosūtīt pieprasījumu par naudas atmaksāšanu. Līguma izbeigšanas datums ir datums, kāds norādīts brīdinājumā.

3.11. Ja FINANSĒJUMA SAŅĒMĒJS kavē saņemtās naudas summas atmaksu ilgāk par 10 (desmit) darba dienām no pieprasījuma saņemšanas, tad FINANSĒJUMA SAŅĒMĒJS PAŠVALDĪBAI maksā līgumsodu 0,5 procenti no Finansējuma summas par katru kavēto dienu, sākot no vienpadsmitās kavētās dienas.

3.12. Ja Līgumā paredzētajā laikā netiek iesniegtas atskaites un/vai nenotiek 3.7.apakšpunktā minētā prezentācija, un/vai piešķirto finansējumu vai tā daļu izlietojis citu mērķu sasniegšanai bez iepriekšējas saskaņošanas ar rīkotāju; un/vai projekta uzraudzības periodā pārtrauc saimniecisko darbību vai to pārceļ uz citu pašvaldību FINANSĒJUMA SAŅĒMĒJS maksā līgumsodu 10 (desmit) procentu apmērā no Finansējuma kopējās summas.

3.13. Ja FINANSĒJUMA SAŅĒMĒJS atbilstoši Līguma noteikumiem neatmaksā saņemto finansējumu vai nesamaksā līgumsodu Līgumā noteiktajos gadījumos, Līguma parakstītājs kā fiziska persona uzņemas saistības kā pats parādnieks atbildēt PAŠVALDĪBAI ar visu savu kustamo un nekustamo īpašumu, lai segtu finansējuma atmaksu.

4. Nepārvaramā vara

4.1. Puses tiek atbrīvotas no atbildības par daļēju vai pilnīgu saistību neizpildi, ja šī neizpilde radīsies nepārvaramu ārkārtēju apstākļu ietekmes rezultātā, kurus Puses nevarēja paredzēt, novērst, ietekmēt. Par šādiem nepārvaramas varas apstākļiem attiecīgā Puse paziņo otrai nekavējoties tiklīdz tas kļuvis zināms.

4.2. Nepārvarami ārkārtēji apstākļi ir stihiskas nelaimes, dabas katastrofas, ar jauniem tiesību aktiem pamatota valsts varas un pārvaldes institūciju rīcība, streiki, abām Pusēm saistošu tiesību aktu pieņemšana un to stāšanās spēkā.

4.3. Ja nepārvaramās varas apstākļi turpinās ilgāk par trim mēnešiem, PAŠVALDĪBAI un FINANSĒJUMA SAŅĒMĒJAM ir tiesības vienpusēji atkāpties no Līguma, rakstiski informējot par to otru Pusi.

5. Pārējie noteikumi

5.1. Līgums stājas spēkā tā parakstīšanas brīdī un darbojas līdz saistību izpildei.

5.2. Šī līguma darbības laikā radušos strīdus PUSES cenšas atrisināt savstarpēju sarunu ceļā, bet ja tas nav iespējams, tos izšķir tiesā Latvijas Republikas normatīvajos aktos noteiktajā kārtībā.

5.3. Līgums sagatavots divos eksemplāros ar vienādu juridisko spēku, pa vienam eksemplāram katrai PUSEI.

5. Pušu rekvizīti un paraksti

PAŠVALDĪBA

Jēkabpils novada pašvaldība

Brīvības iela 120, Jēkabpils, Jēkabpils novads, LV-5201
Reģ. Nr. 90000024205
Konts LV75HABA0001401057077
Domes priekšsēdētājs

FINANSĒJUMA SAŅĒMĒJS

Nosaukums

Reģ. Nr.
Adrese
E-pasta adrese:
Kontakttālrunis
Konts
Amats (ja ir)

_____ R.Ragainis

_____ V. Uzvārds

7. pielikums
 pie "Nolikums par atbalsta sniegšanu
 saimnieciskās darbības uzsākšanai un
 attīstībai Jēkabpils novadā"

AVANSA MAKSĀJUMA PIEPRASĪJUMS

1. Informācija par pieprasījumu			
Biznesa idejas nosaukums			
Pieprasītā avansa summa, EUR			
Avansa apmērs, ne vairāk kā 80 % no kopējās Pašvaldībai pieprasāmās Atbalsta summas			
Biznesa idejas attiecināmās izmaksas, EUR			
Pašvaldības piešķirtais finansējums, EUR			
2. Atbalsta saņēmējs			
Nosaukums			
Reģistrācijas numurs/ nodokļu maksātāju kods			
Juridiskā adrese/ adrese			
Atbalsta saņēmēja kontaktpersona			
Tālruņa numurs			
E-pasta adrese			
3. Bankas informācija			
Konta turētājs			
Reģistrācijas numurs/ nodokļu maksātāju kods			
Bankas nosaukums			
Bankas konta numurs			
Bankas kods			
4. Iesniedzamie pavaddokumenti			
	Dokumenta Nr.	Datums	Lapu skaits
Apliecinājums par saimnieciskās darbības reģistrēšanu			
Priekšapmaksas rēķins			
Finansējuma līgums (kopija)			
Atbalsta saņēmējs			
	<i>(vārds, uzvārds un paraksts)</i>		<i>(datums)</i>

8. pielikums
pie "Nolikums par atbalsta sniegšanu
saimnieciskās darbības uzsākšanai un
attīstībai Jēkabpils novadā"

Objektivitātes un informācijas neizpaušanas apliecinājums

20__ . gada ____ . _____

Es, zemāk parakstījies, ar šo apliecinu, ka nepastāv tādi apstākļi, kas liegtu pildīt Jēkabpils novada pašvaldības rīkotā biznesa ideju konkursa "Jēkabpils novadā dara!" atbalsta saņemšanai saimnieciskās darbības uzsākšanai un attīstībai (turpmāk – Konkurss) vērtēšanas komisijas (turpmāk – Komisija) locekļa pienākumus gala labuma guvēju atlasē. Parakstot šo apliecinājumu, apstiprinu, ka esmu iepazinies un savā darbībā ievērošu Konkursa nolikumu un ar to saistītos normatīvos aktus.

Es apņemos pildīt savus pienākumus godīgi un rūpīgi, kā arī apliecinu, ka nav tādu faktu vai apstākļu, kuru dēļ varētu uzskatīt, ka es būtu ieinteresēts kāda pretendenta izvēlē vai darbībā vai ka es atrastos interešu konflikta situācijā attiecībā uz tiem. Ja vērtēšanas procesā izrādīsies, ka šādi apstākļi pastāv vai ir izveidojušies, es nekavējoties informēšu par to Komisiju un nepiedalīšos lēmumu pieņemšanā saistībā ar minētajām personām.

Es apņemos neizpaust trešajām personām informāciju un dokumentus, kas man kļuvuši pieejami pildot Komisijas locekļa pienākumus izņemot informāciju, kas ir vispārpieejama saskaņā ar Informācijas atklātības likumu, kā arī apņemos lietot minētos dokumentus un informāciju tikai Komisijas locekļa pienākumu pildīšanai. Tāpat arī apņemos neizpaust minēto informāciju nevienam Komisijas loceklim vai citai personai, kamēr šī persona nebūs parakstījusi šo apliecinājumu un apņēmusies ievērot tajā minētos noteikumus. Es pilnībā apzinos, ka, neievērojot šajā apliecinājumā rakstīto, man būs jāpārtrauc pildīt Komisijas locekļa pienākumi un es tikšu saukts pie likumā noteiktās atbildības.

(Komisijas locekļa vārds, uzvārds) (paraksts)

Ja apliecinājumu iesniedz Komisijas piesaistīts eksperts, apliecinājumā attiecīgi tiek aizstāts vārds "komisijas loceklis" ar vārdu "eksperts".



JĒKABPILS NOVADA PAŠVALDĪBA

JĒKABPILS NOVADA DOME

Reģistrācijas Nr.90000024205

Brīvības iela 120, Jēkabpils, Jēkabpils novads, LV – 5201

Tālrunis 65236777, fakss 65207304, elektroniskais pasts pasts@jekabpils.lv

LĒMUMS

Jēkabpils novadā

13.07.2023. (protokols Nr.11, 15.§)

Nr.639

Par grozījumiem Jēkabpils novada domes 24.03.2022. lēmumā Nr.194 “Par maksas pakalpojumiem”

Ar Jēkabpils novada domes 23.09.2021. lēmumu Nr.260 tika apstiprināts iestādes “Jēkabpils Vēstures muzejs” nolikums, kurš nosaka muzeja funkcijas, uzdevumus un tiesības, darba organizāciju un struktūru, muzeja finanšu līdzekļus un darbības tiesiskuma nodrošināšanu.

Ar Jēkabpils novada domes 24.03.2022. lēmumu Nr.194 “Par maksas pakalpojumiem” (turpmāk - Lēmums) tika apstiprināts iestādes “Jēkabpils Vēstures muzejs” maksas pakalpojumu cenrādis. Nepieciešams veikt grozījumus sniegto pakalpojumu maksas cenrādī, ņemot vērā izmaksu pieaugumu un jaunu pakalpojumu ieviešanu. Maksas pakalpojumu sniegšanas izmaksu aprēķinā ir ietvertas visas izmaksas (gan tiešās, gan netiešās), kas rodas, sniedzot maksas pakalpojumu.

Valsts kontrole ir norādījusi, ka maksas pakalpojumu sniegšanai ir jāatbilst pašvaldības autonomajām funkcijām. Institūcijai jāvērtē pakalpojumi, ņemot vērā to būtību un sniegšanas lietderību, kā arī atbilstību institūcijas darbības mērķiem un nolikumam. Institūcijas plāno tādus maksas pakalpojumus, pēc kuriem ir pieprasījums un kuri nekropļo uzņēmējdarbības konkurenci attiecīgajā teritorijā.

Ar Jēkabpils novada domes 24.03.2022. lēmumu Nr. 219 ir veikti grozījumi iestādes “Jēkabpils Vēstures muzejs” nolikumā, nododot iestādei “Jēkabpils novada Galvenā bibliotēka” iestādes “Jēkabpils Vēstures muzejs” struktūrvienību “Aknīstes novadpētniecības muzejs” ar adresi: Miera iela 1A, Aknīste, Jēkabpils novads. Ņemot vērā iepriekš minēto, nepieciešams izņemt no iestādes “Jēkabpils vēstures muzejs” maksas pakalpojumu cenrāža Aknīstes novadpētniecības muzeja maksas pakalpojumus.

Pamatojoties uz Pašvaldību likuma 10.panta pirmās daļas 21.punktu, otrās daļas 2.punkta “d” apakšpunktu, Publisko personu finanšu līdzekļu un mantas izšķērdēšanas novēršanas likuma 3.panta 1.punktu, ņemot vērā Vides aizsardzības un reģionālās attīstības ministrijas “Vadlīnijas maksas pakalpojumu izcenojumu noteikšanai un izcenojumu apstiprināšanas kārtībai pašvaldībās”, Jēkabpils novada domes 24.03.2022. lēmumu Nr. 219 “Par grozījumiem Jēkabpils Vēstures muzejs nolikumā”, ņemot vērā Sociālo, izglītības, kultūras un veselības aizsardzības komitejas 06.07.2023. lēmumu (protokols Nr.7, 5.punkts),

Jēkabpils novada dome nolemj:

1. Izdarīt Jēkabpils novada domes 24.03.2022. lēmuma Nr.194 “Par maksas pakalpojumiem” (protokols Nr.6, 13.§) 2.pielikumā “IESTĀDES “JĒKABPILS VĒSTURES MUZEJS” MAKSAS PAKALPOJUMU CENRĀDIS” šādus grozījumus:

1.1. Izteikt 2.1.apakšpunktu šādā redakcijā:

N.p.k.	Pakalpojumu veids	Mērvienība	Cena bez PVN (euro)	PVN 21% (euro)	Cena ar PVN (euro)
--------	-------------------	------------	---------------------	----------------	--------------------

2.1.	Ieejas biļete Krustpils pilī:				
2.1.1.	skolēniem, studentiem, pensionāriem	1 personai	4,00	0,00 ⁶	4,00
2.1.2.	pārējiem apmeklētājiem	1 personai	6,00	0,00 ⁶	6,00
2.1.3.	ģimenei ⁷	1 apmeklējums	15,00	0,00 ⁶	15,00

1.2. Izteikt 2.7.apakšpunktu šādā redakcijā:

2.7.	Ieejas biļete Brīvdabas nodaļā "Sēļu sēta":				
2.7.1.	skolēniem, studentiem, pensionāriem	1 personai	1,50	0,00 ⁶	1,50
2.7.2.	pārējiem apmeklētājiem	1 personai	3,00	0,00 ⁶	3,00
2.7.3.	ģimenei ⁷	1 apmeklējums	6,00	0,00 ⁶	6,00

1.3. Svītrot 2.8. apakšpunktu.

1.4. Papildināt lēmuma 2.pielikumu ar 2.9. apakšpunktu šādā redakcijā:

2.9.	Ieejas biļete "Muižas virtuves" eksponācijā:				
2.9.1.	skolēniem, studentiem, pensionāriem	1 personai	0,50	0,00 ⁶	0,50
2.9.2.	pārējiem apmeklētājiem	1 personai	1,00	0,00 ⁶	1,00

1.5. Papildināt lēmuma 2.pielikumu ar 3.12. apakšpunktu šādā redakcijā:

3.12.	Izlausšanās spēle "Barona dārgumi"	1 grupai (3-5 cilvēki)	30,00	0,00 ⁶	30,00
-------	---------------------------------------	---------------------------	-------	-------------------	-------

1.6. Svītrot 5.1. apakšpunktu.

1.7. Izteikt 5.2. apakšpunktu šādā redakcijā:

5.2.	Krustpils pilī Brīvdabas nodaļā "Sēļu sēta"	grupai (līdz 30 cilvēkiem)	20,00	0,00 ⁶	20,00
------	--	-------------------------------	-------	-------------------	-------

1.8. Izteikt lēmuma 2.pielikuma septīto piezīmi šādā redakcijā:

“⁷ Ģimenei, kurā ir 1–2 pieaugušie un 2–4 bērni līdz 18 gadu vecumam, vai vienai daudz bērnu ģimenei, kura aprūpē trīs vai vairāk bērnu (par daudz bērnu ģimenes bērnu uzskatāma arī pilngadīga persona, kas nav sasniegusi 24 gadu vecumu, ja tā iegūst vispārējo, profesionālo vai augstāko izglītību), tai skaitā audžuģimenē ievietotus un aizbildnībā esošus bērnus. Uzrādot Latvijas Goda ģimenes apliecību “3+ Ģimenes karti”, ieeja muzejā ar 50 % atlaidi.”

2. Lēmums stājas spēkā 2023.gada 14.jūlijā.

3. Kontroli par lēmuma izpildi veikt Jēkabpils novada pašvaldības izpilddirektoram.

Sēdes vadītājs
Domes priekšsēdētājs

R.Ragainis

Berķe 26597463
Jansone 20371530

**DOKUMENTS PARAKSTĪTS AR DROŠU ELEKTRONISKO PARAKSTU
UN SATUR LAIKA ZĪMOGU**



JĒKABPILS NOVADA PAŠVALDĪBA

JĒKABPILS NOVADA DOME

Reģistrācijas Nr.90000024205

Brīvības iela 120, Jēkabpils, Jēkabpils novads, LV – 5201

Tālrunis 65236777, fakss 65207304, elektroniskais pasts pasts@jekabpils.lv

LĒMUMS

Jēkabpils novadā

13.07.2023. (protokols Nr.11, 16.§)

Nr.640

Par grozījumiem Jēkabpils novada domes 26.05.2022. lēmumā Nr.456 “Par maksas pakalpojumiem”

Ar Jēkabpils novada domes 24.02.2022. lēmumu Nr. 135 ir veikti grozījumi iestādes “Jēkabpils novada Kultūras pārvalde” nolikumā, veicot izmaiņas pārvaldes struktūrā un papildinot to ar struktūrvienību “Sēļu amatniecības centrs “Rūme””.

Ar Jēkabpils novada domes 23.05.2019. lēmumu Nr.139 ir apstiprināts Sēļu amatniecības centrs “Rūme” nolikums. Nolikuma 2.1.1.apakšpunktā noteikts, ka viens no amatniecības centra uzdevumiem ir popularizēt Jēkabpils novada tūrisma objektus un maršrutus, kā arī iekļauties Sēlijas vienotā tūrisma piedāvājumā.

Sēļu amatniecības centrs “Rūme” vadītāja 19.06.2023. iesniegumā (Nr.1-13/23/72) Jēkabpils novada Kultūras pārvaldei rosina Jēkabpils novada Kultūras pārvaldes maksas pakalpojumu cenrādi papildināt ar Sēļu amatniecības centrs “Rūme” maksas pakalpojumiem. Maksas pakalpojumu izmaksu aprēķinā ir ietvertas tiešās un netiešās izmaksas.

Valsts kontrole ir norādījusi, ka maksas pakalpojumu sniegšanai ir jāatbilst pašvaldības autonomajām funkcijām. Institūcijai jāvērtē pakalpojumi, ņemot vērā to būtību un sniegšanas lietderību, kā arī atbilstību institūcijas darbības mērķiem un nolikumam. Institūcijas plāno tādus maksas pakalpojumus, pēc kuriem ir pieprasījums un kuri nekropļo uzņēmējdarbības konkurenci attiecīgajā teritorijā.

Pamatojoties uz Pašvaldību likuma 10.panta pirmās daļas 21.punktu, otrās daļas 2.punkta “d” apakšpunktu, Publisko personu finanšu līdzekļu un mantas izšķērdēšanas novēršanas likuma 3.panta 1.punktu, ņemot vērā Vides aizsardzības un reģionālās attīstības ministrijas “Vadlīnijas maksas pakalpojumu izcenojumu noteikšanai un izcenojumu apstiprināšanas kārtībai pašvaldībās”, Jēkabpils novada domes 26.02.2022. lēmumu Nr. 135 “Par grozījumiem Jēkabpils novada Kultūras pārvaldes nolikumā”, ņemot vērā Sociālo, izglītības, kultūras un veselības aizsardzības komitejas 04.07.2023. lēmumu (protokols Nr.7, 7.punkts),

Jēkabpils novada dome nolemj:

1. Izdarīt Jēkabpils novada domes 26.05.2022. lēmuma Nr.456 “Par maksas pakalpojumiem” (protokols Nr.11, 59.§) pielikumā “Jēkabpils novada Kultūras pārvaldes maksas pakalpojumu cenrādis” šādus grozījumus:

1.1. Papildināt lēmuma pielikumu “Jēkabpils novada Kultūras pārvaldes maksas pakalpojumu cenrādis” ar 29.punktu šādā redakcijā:

“29. Sēļu amatniecības centrs “Rūme”

Nr.p.k.	Pakalpojuma veids	Mērvienība	Cena bez PVN (euro)	PVN (euro)	Cena ar PVN (euro)
1.	Ieejas maksa amatniecības centrā ⁶	1 biļete	1,65	0,35	2,00

2.	Amatniecības centra 1.stāva zāles noma	1 stunda	8,55	1,80	10,35
----	--	----------	------	------	-------

”.

- 1.2. Papildināt lēmuma pielikumu “Jēkabpils novada Kultūras pārvaldes maksas pakalpojumu cenrādis” ar sesto piezīmi šādā redakcijā:
“⁶ Bērniem līdz 18 gadu vecumam piemēro 50% atlaidi”.
2. Lēmums stājas spēkā 2023.gada 14.jūlijā.
3. Nodrošināt Sēļu amatniecības centrs “Rūme” maksas pakalpojuma cenrāža publisku pieejamību Jēkabpils novada Kultūras pārvaldes mājas lapā.
4. Kontroli par lēmuma izpildi veikt iestādes “Jēkabpils novada Kultūras pārvalde” vadītājam.

Sēdes vadītājs

Domes priekšsēdētājs

R.Ragainis

Svarāne 29240576

Jansone 20371530

**DOKUMENTS PARAKSTĪTS AR DROŠU ELEKTRONISKO PARAKSTU
UN SATUR LAIKA ZĪMOGU**



JĒKABPILS NOVADA PAŠVALDĪBA

JĒKABPILS NOVADA DOME

Reģistrācijas Nr.90000024205

Brīvības iela 120, Jēkabpils, Jēkabpils novads, LV – 5201

Tālrunis 65236777, fakss 65207304, elektroniskais pasts pasts@jekabpils.lv

LĒMUMS

Jēkabpils novadā

13.07.2023. (protokols Nr.11, 17.§)

Nr.641

Par grozījumu Jēkabpils novada domes 19.08.2021. lēmumā Nr.118 “Par nolikuma apstiprināšanu”

Jēkabpils novada pašvaldībā 2023.gada 6.jūnijā saņemts Dignājas pamatskolas direktores iesniegums Nr.DPSK/23/1-15/16, kurā lūdz izdarīt grozījumus Dignājas pamatskolas nolikumā, lai iekļautu jaunu īstenojamo izglītības programmu.

Pamatojoties uz Pašvaldības likuma 10.panta pirmās daļas 8.punktu, 21.punktu, Valsts pārvaldes iekārtas likuma 28.pantu, Vispārējās izglītības likuma 8. un 9.pantu, Izglītības likuma 22.panta pirmo un otro daļu, Ministru kabineta 2022.gada 2.novembra noteikumu Nr. 681 “Izglītības iestāžu reģistrācijas kārtība” 17. un 19.punktu, ņemot vērā Dignājas pamatskolas 06.06.2023. iesniegumu Nr.DPSK/23/1-15/16, Sociālo, izglītības, kultūras, sporta un veselības aizsardzības jautājumu komitejas 04.07.2023. lēmumu (protokols. Nr.7, 6.punkts),

Jēkabpils novada dome nolemj:

1. Izdarīt ar Jēkabpils novada domes 19.08.2021. lēmumu Nr.118 “Par nolikuma apstiprināšanu” apstiprinātajā Dignājas pamatskolas nolikumā šādu grozījumu:

Papildināt nolikumu ar 13.6. apakšpunktu šādā redakcijā:

“13.6. speciālās pamatizglītības programmu izglītojamajiem ar garīgās attīstības traucējumiem.”

2. Lēmuma 1.punktā minētās izglītības iestādes vadītājam aktualizēt izglītības iestādes nolikumu atbilstoši Ministru kabineta 2022.gada 2.novembra noteikumos Nr. 681 “Izglītības iestāžu reģistrācijas kārtība” noteiktajai kārtībai.

3. Kontroli par lēmuma izpildi veikt Jēkabpils novada Izglītības pārvaldes vadītājam J.Līcim.

Sēdes vadītājs

Domes priekšsēdētājs

R.Ragainis

Stupāne 26627525

**DOKUMENTS PARAKSTĪTS AR DROŠU ELEKTRONISKO PARAKSTU
UN SATUR LAIKA ZĪMOGU**



JĒKABPILS NOVADA PAŠVALDĪBA

JĒKABPILS NOVADA DOME

Reģistrācijas Nr.90000024205

Brīvības iela 120, Jēkabpils, Jēkabpils novads, LV – 5201

Tālrunis 65236777, fakss 65207304, elektroniskais pasts pasts@jekabpils.lv

LĒMUMS

Jēkabpils novadā

13.07.2023. (protokols Nr.11, 18.§)

Nr.642

Par grozījumu Jēkabpils novada domes 25.11.2021. lēmumā Nr.506 “Par līdzfinansējumu Jēkabpils novada profesionālās ievirzes izglītības un interešu izglītības iestādēs”

Jēkabpils novada dome 23.02.2023. pieņēma lēmumu Nr.169 “Par pašvaldības izglītības iestāžu izdevumu un viena audzēkņa uzturēšanas izmaksu apstiprināšanu savstarpējiem norēķiniem ar citām pašvaldībām 2023. gadā”. Ņemot vērā minēto lēmumu, nepieciešams izdarīt grozījumu Jēkabpils novada domes 25.11.2021. lēmumā Nr.506 “Par līdzfinansējumu Jēkabpils novada profesionālās ievirzes izglītības un interešu izglītības iestādēs”, vienādojot līdzfinansējuma apmēru novada teritorijā esošām profesionālās ievirzes un interešu izglītības iestādēm, atbilstoši tā izlietojumam.

Pamatojoties uz Pašvaldību likuma 10.panta pirmās daļas 21.punktu, otrās daļas 2.punkta d) apakšpunktu, Izglītības likuma 12.panta otro prim daļu, Jēkabpils novada domes 2022.gada 23.septembra saistošo noteikumu Nr.11 „Saistošie noteikumi par līdzfinansējuma samaksas kārtību Jēkabpils novada pašvaldības profesionālās ievirzes un interešu izglītības iestādēs” 4.punktu, ņemot Sociālo, izglītības, kultūras un veselības aizsardzības komitejas 04.07.2023. lēmumu (protokols Nr.7, 7.punkts),

Jēkabpils novada dome nolemj:

1. Izdarīt Jēkabpils novada domes 25.11.2021. lēmumā Nr.506 „Par līdzfinansējumu Jēkabpils novada profesionālās ievirzes izglītības un interešu izglītības iestādēs” šādus grozījumus:

1.1.izteikt lēmuma 1.punktu šādā redakcijā:

“1. Noteikt Jēkabpils novada profesionālās ievirzes izglītības un interešu izglītības iestādēs mācību procesa nodrošināšanai vecāku līdzfinansējumu šādā apmērā:

Nr. p.k.	Pakalpojums	Mērvienība	Arvīda Žilinska Jēkabpils Mūzikas skola	Jēkabpils Mākslas skola	Jēkabpils Sporta skola	Jēkabpils novada Bērnu un jauniešu centrs	Viesītes Mūzikas un mākslas skola	Sēlijas Sporta skola
1.	Viena profesionālās ievirzes programma	mēnesis	15,00	15,00	8,00	-	15,00	8,00
2.	Viena profesionālās ievirzes programma, ja Jēkabpils novada pašvaldībai nav noslēgts līgums	mēnesis	73,49	71,53	34,99	-	38,30	38,71

	par savstarpējiem norēķiniem ar attiecīgo pašvaldību, kurā deklarēts audzēknis							
3.	Viena interešu izglītības programma	mēnesis	25,00	-	-	4,50	4,50	-
4.	Viena interešu izglītības programma, ja Jēkabpils novada pašvaldībai nav noslēgts līgums par savstarpējiem norēķiniem ar attiecīgo pašvaldību, kurā deklarēts audzēknis	mēnesis	83,49	-	-	39,55	28,80	-
5.	Sagatavošanas klase	mēnesis	20,00	-	-	-	-	-
6.	Viena interešu izglītības programma, ja Jēkabpils novada pašvaldībai nav noslēgts līgums par savstarpējiem norēķiniem ar attiecīgo pašvaldību, kurā deklarēts audzēknis	mēnesis	78,49	-	-	-	-	-

1.2. izteikt lēmuma 4.1.2.apakšpunktu šādā redakcijā: “4.1.2. audzēkņi, kuri pēc profesionālās izglītības iestādes absolvēšanas turpina apgūt instrumenta spēli ar mērķi sagatavoties mūzikas vidusskolas posmam, piemēro atlaidi 50% apmērā.”

1.3. Papildināt lēmuma 4.3.apakšpunktu aiz vārda “centrā” ar vārdiem “un Viesītes Mūzikas un mākslas skolā:”

2. Lēmums piemērojams no 2023.gada 1.septembra.

3. Kontroli par lēmuma izpildi veikt iestādes “Jēkabpils novada Izglītības pārvalde” vadītājam.

Sēdes vadītājs
Domes priekšsēdētājs
Stupāne 26627525
Ščerbicka 29485496

R.Ragainis

DOKUMENTS PARAKSTĪTS AR DROŠU ELEKTRONISKO PARAKSTU UN SATUR LAIKA ZĪMOGU



JĒKABPILS NOVADA PAŠVALDĪBA

JĒKABPILS NOVADA DOME

Reģistrācijas Nr.90000024205

Brīvības iela 120, Jēkabpils, Jēkabpils novads, LV – 5201

Tālrunis 65236777, fakss 65207304, elektroniskais pasts pasts@jekabpils.lv

LĒMUMS

Jēkabpils novadā

13.07.2023. (protokols Nr.11, 19.§)

Nr.643

Par grozījumiem Jēkabpils novada domes 23.09.2021. lēmumā Nr.283 “Par amatu sarakstiem”

Jēkabpils novada pašvaldībā saņemts Jēkabpils novada Administratīvās pārvaldes vadītājas iesniegums ar lūgumu veikt izmaiņas amatu sarakstā un Aknīstes pilsētas pārvaldē samazināt amata vietas “Apkopēja” vienības no 2,5 uz 2, Aknīstes pagasta pārvaldē samazināt amata vietas “Strādnieks” vienības no 2 uz 1, Atašienes pagasta pārvaldē samazināt amata vietas “Autobusa vadītājs” vienības no 1,75 uz 1,5, Vīpes pagasta pārvaldē palielināt amata vietas “Apkopējs” vienības no 1,8 uz 2, Krustpils pagasta pārvaldē amata vietu “Tehniskais strādnieks” pārsaukt par “Tehniķis” un mainīt amata saimi un līmeni.

Pamatojoties uz Pašvaldību likuma 10.panta pirmās daļas 21.punktu, Valsts un pašvaldību institūciju amatpersonu un darbinieku atlīdzības likuma 11.panta pirmo daļu, Ministru kabineta 21.06.2022. noteikumiem Nr.361 "Noteikumi par valsts institūciju amatpersonu un darbinieku darba samaksu un tās noteikšanas kārtību, kā arī par profesijām un specifiskajām jomām, kurām piemērojams tirgus koeficients", Ministru kabineta 26.04.2022. noteikumu Nr.262 "Valsts un pašvaldību institūciju amatu katalogs, amatu klasifikācijas un amatu apraksta izstrādāšanas kārtība" 24., 25.punktu, Ministru kabineta 24.11.2015. noteikumu Nr. 656 "Noteikumi par minimālās mēneša darba algas apmēru normālā darba laika ietvaros un minimālās stundas tarifa likmes aprēķināšanu" 2.punktu, Finanšu komitejas 06.07.2023. lēmumu (protokols Nr.10, 57.punkts),

Jēkabpils novada dome nolemj:

1. Izdarīt iestādes “Jēkabpils novada administratīvā pārvalde” amatu sarakstā šādus grozījumus:

1.1. Ar 25.08.2023. Aknīstes pilsētas pārvaldē samazināt amata vietas “Apkopēja” vienības no 2,5 uz 2, ar 01.08.2023. Aknīstes pagasta pārvaldē samazināt amata vietas “Strādnieks” vienības no 2 uz 1;

1.2. Atašienes pagasta pārvaldē samazināt amata vietas “Autobusa vadītājs” vienības no 1,75 uz 1,5, Vīpes pagasta pārvaldē palielināt amata vietas “Apkopējs” vienības no 1,8 uz 2, Krustpils pagasta pārvaldē mainīt amata nosaukumu no “Tehniskais strādnieks” uz “Tehniķis” un mainīt amata saimi un līmeni.

3. Izdarīt Jēkabpils novada domes 23.09.2021. lēmumā Nr.283 “Par amatu sarakstiem” šādus grozījumus:

3.1. Izteikt lēmuma 1.pielikuma 67.punktu šādā redakcijā (pielikumā);

3.2. Izteikt lēmuma 1.pielikuma 76.punktu šādā redakcijā (pielikumā);

3.3. Izteikt lēmuma 1.pielikuma 196., 201., 221.punktu šādā redakcijā (pielikumā).

4. Lēmuma 3.1.punkts spēkā 25.08.2023.

5. Lēmuma 3.2.punkts spēkā 01.08.2023.

6. Uzdot lēmuma 1.punktā minētās iestādes vadītājam veikt visas nepieciešamās darbības saskaņā ar Darba likumu un citiem normatīvajiem aktiem, kas regulē darba tiesiskās attiecības, lai nodrošinātu lēmuma izpildi.

7. Kontroli par lēmuma izpildi veikt pašvaldības izpilddirektoram.

Pielikumā: Iestādes “Jēkabpils novada administratīvā pārvalde” amatu saraksts uz 1 lpp.

Sēdes vadītājs
Domes priekšsēdētājs

R.Ragainis

Iveta Upmace 28447413

**DOKUMENTS PARAKSTĪTS AR DROŠU ELEKTRONISKO PARAKSTU UN
SATUR LAIKA ZĪMOGU**

Pielikums

1.pielikums
 APSTIPRINĀTS
 ar Jēkabpils
 novada domes
 23.09.2021.
 lēmumu Nr.283

Jēkabpils novada administratīvā pārvalde

	Struktūrvienību un amatu nosaukumi	Profesijas kods	Vienības	Amatu saime, apakšsaime	Amatu līmenis	Mēnešalgas grupa
	Jēkabpils novada administratīvo teritoriju nodaļa					
	Aknīstes pilsētas pārvalde					
67	Apkopējs	9112 01	2,5 2,0	16. Fiziskais un kvalificētais darbs	I	1
	Aknīstes pagasta pārvalde					
76	Strādnieks	9329 09	2 1	16. Fiziskais un kvalificētais darbs	I	1
	Atašienes pagasta pārvalde					
196	Autobusa vadītājs	8331 01	1,75 1,5	46.1. Transportlīdzekļa vadīšana un apkope. Autotransporta vadīšana	III	6
	Vīpes pagasta pārvalde					
201	Apkopējs	9112 01	1,8 2,0	16. Fiziskais un kvalificētais darbs	I	1
	Krustpils pagasta pārvalde					
221	Tehnisks strādnieks Tehniks	9333 08 3119 44	1 1	16. Fiziskais un kvalificētais darbs	III IV	3 4

~~397,55~~

396



JĒKABPILS NOVADA PAŠVALDĪBA

JĒKABPILS NOVADA DOME

Reģistrācijas Nr.90000024205

Brīvības iela 120, Jēkabpils, Jēkabpils novads, LV – 5201

Tālrunis 65236777, fakss 65207304, elektroniskais pasts pasts@jekabpils.lv

LĒMUMS

Jēkabpils novadā

13.07.2023. (protokols Nr.11, 20.§)

Nr.644

Par atļauju atvērt totalizatoru vai derību likmju pieņemšanas vietu

Madonas ielā 2A, Jēkabpilī, Jēkabpils novadā

Adresāts: SIA "Admirāļu klubs", reģistrācijas Nr.40003249010, juridiskā adrese: Mārupes nov., Mārupe, Plienčiema iela 12, LV-2167, elektroniskā pasta adrese: admiraluklubs@admiraluklubs.lv

Iesniedzēja lūgums: SIA "Admirāļu klubs" lūdz izsniegt atļauju atvērt totalizatoru un derību likmju pieņemšanas vietu esošās spēļu zāles telpās Madonas ielā 2A, Jēkabpilī, nosakot, ka totalizatoru un derību likmju pieņemšanas organizēšana ir atļauta līdz dienai, kad zaudēs spēku Jēkabpils pilsētas domes 2008.gada 12.jūnijā izsniegtā atļauja, lēmums Nr. 255 "Par atļauju spēļu zāles atvēršanai Madonas ielā 2a, Jēkabpilī".

Jēkabpils novada pašvaldība 2023.gada 5.jūnijā saņēma SIA "Admirāļu klubs", reģistrācijas Nr.40003249010, (turpmāk - Iesniedzējs) 2023.gada 5.jūnija iesniegumu Nr. AK56e, reģistrēts pašvaldības dokumentu vadības sistēmā NAMEJS ar Nr. 2.5-3/23/2557, kurā tiek lūgts izsniegt atļauju atvērt totalizatoru un derību likmju pieņemšanas vietu jau esošās spēļu zāles telpās Madonas ielā 2A, Jēkabpilī, nosakot, ka totalizatoru un derību likmju pieņemšanas organizēšana ir atļauta līdz dienai, kad zaudēs spēku ar Jēkabpils novada domes 2023.gada 23. marta lēmumu Nr. 242 3.§ atceltā Jēkabpils pilsētas domes 2008.gada 12.jūnijā izsniegtā atļauja, lēmums Nr. 255 "Par atļauju spēļu zāles atvēršanai Madonas ielā 2A, Jēkabpilī" (turpmāk -Iesniegums).

Izvērtējot Iesniegumu, tiek konstatēts, ka:

- 1) Iesniedzējam atbilstoši Azartspēļu un izložu likuma prasībām ir izsniegta Izložu un azartspēļu uzraudzības inspekcijas licence Nr.A - 62 azartspēļu organizēšanai (azartspēļu nosaukums: Spēļu automātu spēles, kāršu un kauliņu spēles, bingo, rulete, totalizators, derības un veiksmes spēle par tālrūni);
- 2) Nekustamā īpašuma Madonas iela 2A, Jēkabpils, Jēkabpils novads, ar kadastra numuru 5601 001 3343 īpašuma tiesība ir reģistrēta SIA "GASMEL", reģistrācijas Nr. 55402003201, Jēkabpils pilsētas zemesgrāmatas nodalījumā Nr.1475;
- 3) Par telpām Madonas ielā 2A, Jēkabpilī 2007.gada 31.oktobrī ir noslēgts telpu nomas līgums starp SIA "GASMEL", reģistrācijas Nr.55402003201, kā iznomātāju un SIA "BARKLAJS SPĒLES", reģistrācijas Nr. 50003316101, kā iznomātāju spēļu zāles un bāra atvēršanai un darbības nodrošināšanai.
- 4) Saskaņā ar komercreģistra uzņēmumu datu bāzē publiski pieejamo informāciju SIA "Barklajs spēles", reģistrācijas Nr. 50003316101, ir reorganizēta un reorganizācijas procesa rezultātā 29.12.2009. ir pievienota SIA "Admirāļu klubs", reģistrācijas Nr. 40003249010. 2009. gada 16. novembra Reorganizācijas līguma, kas noslēgts starp SIA "Barklajs spēles" (kā pievienojamā kapitālsabiedrība) un SIA "Admirāļu klubs" (kā iegūstošā kapitālsabiedrība), nosacījumi paredz, ka SIA "Barklajs spēles" saistības tiek nodotas SIA "Admirāļu klubs" kā iegūstošajai kapitālsabiedrībai.
- 5) SIA "GOSMEL", reģistrācijas Nr. 55402003201, valdes locekļa A.Melkina 2023.gada 23.maija piekrišana, ka SIA "Admirāļu klubs", reģistrācijas Nr. 40003249010, atver spēļu

- zāli, totalizatora un derību likmju pieņemšanas vietu un organizē attiecīgās azartspēles telpās Madonas ielā 2A, Jēkabpilī (kadastra Nr. 5601 001 3343).
- 6) Iesniegums iesniegts atbilstoši Azartspēļu un izložu likuma 42.panta pirmajā daļā noteiktajām prasībām;
 - 7) Jēkabpils pilsētas dome ar 12.06.2008. lēmumu Nr. 255 izsniedza atļauju SIA “Barklajs spēles”, reģistrācijas Nr. 50003316101, kuras saistību pārņēma ir SIA “Admirāļu klubs”, reģistrācijas Nr. 40003249010, kura atcelta ar Jēkabpils novada domes 2023. gada 23. marta lēmumu Nr. 242 3.§ “Par atļaujas atvēršanu spēļu zāli, bingo zāli, totalizatora vai derību likmju pieņemšanas vietu un organizēt azartspēles atcelšanu” un zaudē spēku pēc pieciem gadiem no šī domes lēmuma spēkā stāšanās dienas;
 - 8) Izložu un azartspēļu uzraudzības inspekcijas mājaslapā publiski pieejamajā informācijā Azartspēļu vietu licenču reģistrā uz 01.07.2023. ir atzīme, ka adresē Madonas ielā 2A, Jēkabpilī, Jēkabpils novadā azartspēles tiek organizētas spēļu zālē (1).

Saskaņā ar Azartspēļu un izložu likumā (turpmāk - Likums) noteikto regulējumu, lai Izložu un azartspēļu uzraudzības inspekcijā saņemtu totalizatora vai derību likmju pieņemšanas vietas licenci, azartspēļu organizētājam pirms tam ir jāsaņem saskaņā ar Likumu izsniegta pašvaldības atļauja atvērt totalizatora vai derību likmju pieņemšanas vietu un organizēt attiecīgās azartspēles konkrētajās telpās (Likuma 27.panta otrās daļas 3.punkts), kuru pašvaldība izsniedz uz nenoteiktu laiku (Likuma 42.panta ceturtā daļa).

Saskaņā ar Likuma 42.panta otro daļu, saņemusi šā panta pirmajā daļā minēto iesniegumu, pašvaldība izvērtē iesniegumā minētās azartspēļu vietas atbilstību šā likuma 41.panta otrajā daļā noteiktajiem ierobežojumiem. Ja iesniegumā norādīta vieta, uz kuru attiecas vismaz viens no šā likuma 41.panta otrajā daļā noteiktajiem ierobežojumiem, pašvaldība atsaka atļaujas izsniegšanu.

Likuma 41.panta otrās daļas 11.punkts nosaka, ka *azartspēles nav atļauts organizēt attiecīgās pašvaldības vietās vai teritorijās, kuras noteiktas pašvaldības saistošajos noteikumos.*

2022.gada 28.septembrī ir stājušies spēkā Jēkabpils novada domes 2021.gada 23.decembra saistošie noteikumi Nr.36 “Par vietām un teritorijām Jēkabpils novadā, kurās nav atļauts organizēt azartspēles” (turpmāk – Saistošie noteikumi).

Pašvaldība Saistošajos noteikumos ir tiesīga ietvert azartspēļu organizēšanas ierobežojumus, kas balstīti uz konkrētās administratīvās teritorijas iedzīvotāju interesēm, tādējādi Jēkabpils novada dome, balstoties uz Saistošo noteikumu konkrētiem punktiem, kuri paredz azartspēļu organizēšanas ierobežojumus noteiktās vietās un teritorijās, ir piepildījusi ar saturu nenoteikto tiesību jēdzienu – būtisks valsts un attiecīgās administratīvās teritorijas iedzīvotāju interešu aizskārums, jo pašvaldība, izdodot saistošos noteikumus, ar kuriem tiek noteiktas vietas un teritorijas, kurās azartspēles nav atļauts organizēt, ir izvērtējusi attiecīgās administratīvās teritorijas iedzīvotāju intereses, nosakot atbilstošus ierobežojumus azartspēļu organizēšanai konkrētās vietās.

Izvērtējot azartspēļu organizēšanu adresē Madonas ielā 2A, Jēkabpilī, Jēkabpils novadā atbilstoši Saistošo noteikumu 5.2., 5.3., 5.4., 5.12., 5.15. un 5.18. apakšpunktiem Jēkabpils novada pilsētas teritorijā, nav atļauts organizēt azartspēles: pašvaldības iestādēs, to teritorijā un apkārtnē 600 metru rādiusā no iestādes galvenās ēkas ārējās sienas; kapitālsabiedrības, kuras kapitāldaļas pieder valstij vai pašvaldībai vai to struktūrvienību teritorijā un to apkārtnē 600 metru rādiusā no galvenās ēkas ārējās sienas; kulta celtnu (baznīcas, lūgšanu nami, sinagogas un kapelas vai jebkuras ēkas, kurās notiek reliģiska rakstura pasākumi) teritorijā un to apkārtnē 600 metru rādiusā no galvenās ēkas ārējās sienas; kultūras pieminekļu apkārtnē 600 metru rādiusā no objekta ārējās robežas; sociālās aprūpes iestādēs, to teritorijā un apkārtnē 600 metru rādiusā no iestādes galvenās ēkas ārējās sienas; daudzdzīvokļu mājas ēkā un apkārtnē 600 metru rādiusā no daudzdzīvokļu mājas ēkas ārējās sienas, secināms, ka nav atļauts organizēt azartspēles adresē Madonas ielā 2A, Jēkabpilī, Jēkabpils novadā.

Jēkabpils novada pašvaldība rūpējas, lai vietās, kur Jēkabpils novada administratīvajā teritorijā ir aizliegts organizēt azartspēles, netiktu atvērtas jaunas azartspēļu organizēšanas vietas, kā arī tiktu slēgtas esošās azartspēļu organizēšanas vietas, ja tās neatbilst normatīvo aktu

nosacījumiem, tostarp, Saistošajiem noteikumiem. Tādējādi tiek panākta vienlīdzīga attieksme pret visiem azartspēļu organizēšanas tirgū iesaistītiem komersantiem un azartspēļu atļaujas izsniegšanas sistēma ir pamatota ar nediskriminējošajiem un iepriekš zināmiem objektīviem kritērijiem, neradot atsevišķiem azartspēļu komersantiem nepamatotas priekšrocības.

Jēkabpils novada dome ar 2023. gada 23. marta lēmumu Nr. 242 3.§ "Par atļaujas atvērt spēļu zāli, bingo zāli, totalizatora vai derību likmju pieņemšanas vietu un organizēt azartspēles atcelšanu" atcēla 12.06.2008. lēmumu Nr. 255 izsniegto atļauju SIA "Barklajs spēles", reģistrācijas Nr. 50003316101, kuras saistību pārņēma ir SIA "Admirāļu klubs", reģistrācijas Nr. 40003249010, azartspēļu zāles darbībai Madonas ielā 2A, Jēkabpilī un, lemjot par atļaujas izsniegšanu azartspēļu organizēšanai, pašvaldības rīcībai ir jābūt konsekventai.

Ja pašvaldība ir apzinājusi teritorijas, kurās atzīst azartspēļu nepieļaujamību sabiedrisko interešu vārdā, tad tai konsekventi ir jārīkojas, gan lemjot par jaunu atļauju izsniegšanu, gan attiecībā uz jau izsniegtajām atļaujām. Pretējā gadījumā var rasties šaubas, vai ierobežojums ir balstīts patiesos nolūkos rūpēties par iedzīvotāju interesēm, kā arī par vienlīdzīgas attieksmes principa ievērošanu (sal. Senāta 2019.gada 9.aprīļa sprieduma lietā Nr. SKA-407/2019 (ECLI:LV:AT:2019:0409.A420154016.4.S) 15.punkts).

Iesniegumā norādītā totalizatora un derību likmju pieņemšanas vieta Madonas ielā 2A, Jēkabpilī, Jēkabpils novadā atrodas vietā, kur tas aizliegts ar šiem Saistošo noteikumu punktos ietvertajiem ierobežojumiem, līdz ar to saskaņā ar Likuma 42.panta otro daļu atļaujas izsniegšana atsakāma. Administratīvā procesa likuma 62.panta pirmajā daļā ir noteikts, ka lemjot par tāda administratīvā akta izdošanu, kurš varētu būt nelabvēlīgs adresātam vai trešajai personai, iestāde noskaidro un izvērtē adresāta vai trešās personas viedokli un argumentus šajā lietā. Savukārt šī paša panta trešajā daļā ir noteikts, ka, ja administratīvais akts ir izdots rakstveidā un personas viedoklis un argumenti nav noskaidroti, administratīvā akta pamatojumā norāda iemeslu.

Ņemot vērā, ka personai nelabvēlīga lēmuma (administratīva akta) izdošana izriet no normatīvajiem aktiem, līdz ar to tiek secināts, ka personas viedokļa noskaidrošana nav nepieciešama, jo nemainītu lēmuma būtību.

Pamatojoties uz Pašvaldību likuma 10.panta pirmās daļas 18.punktu, Azartspēļu un izložu likuma 5.panta 5.un 6.punktu, 41.panta otrās daļas 11.punktu, 42.panta pirmo, otro, ceturto, piekto, desmito daļu, Administratīvā procesa likuma 68., 70.panta pirmo un otro daļu, 76.pantu, Jēkabpils novada domes 2021.gada 23.decembra saistošo noteikumu Nr.36 "Par vietām un teritorijām Jēkabpils novadā, kurās nav atļauts organizēt azartspēles" 1. un 2.punktu, 5.2., 5.3., 5.4., 5.12., 5.15. un 5.18. apakšpunktu, ņemot vērā Attīstības un tautsaimniecības komitejas 06.07.2023. lēmumu (protokols Nr.8, 61.§),

Jēkabpils novada dome nolemj:

1. Atteikt atļaujas izsniegšanu SIA "Admirāļu klubs", reģistrācijas Nr.40003249010, juridiskā adrese Mārupes nov., Mārupe, Plienčiema iela 12, LV-2167, atvērt totalizatoru vai derību likmju pieņemšanas vietu un organizēt attiecīgās azartspēles Madonas ielā 2A, Jēkabpilī, Jēkabpils novadā.

2. Lēmumu var pārsūdzēt viena mēneša laikā no tā spēkā stāšanās dienas Administratīvajā rajona tiesā attiecīgajā tiesu namā pēc pieteicēja adreses (fiziskā persona - pēc deklarētās dzīvesvietas, papildu adreses vai nekustamā īpašuma atrašanās vietas, juridiskā persona - pēc juridiskās adreses).

3. Kontroli par lēmuma izpildi veikt Jēkabpils novada pašvaldības izpilddirektoram.

Pielikumā: Objektu attālumu apkopojums uz 2 lp.

Sēdes vadītājs

Domes priekšsēdētājs

R.Ragainis

Loča 29344497

**DOKUMENTS PARAKSTĪTS AR DROŠU ELEKTRONISKO PARAKSTU UN SATUR
LAIKA ZĪMOGU**

Objektu attālumu apkopojums

Jēkabpils novada domes 2021. gada 23. decembra saistošie noteikumu Nr. 36 “Par vietām un teritorijām Jēkabpils novadā, kurās nav atļauts organizēt azartspēles” 5.punkts, Jēkabpils novada pilsētu teritorijā nav atļauts organizēt azartspēles šādās vietās un teritorijās:	Madonas iela 2A, Jēkabpils, Jēkabpils novads, m
5.1. valsts iestāžu teritorijā vai teritorijā, kurā izvietota valsts iestāde un to apkārtņē 600 metru rādiusā no iestādes galvenās ēkas ārējās sienas;	1070 (CSDD); 1680 (PMLP)
5.2. pašvaldības iestādēs, to teritorijā un apkārtņē 600 metru rādiusā no iestādes galvenās ēkas ārējās sienas;	510 (Ģ.c. soc.d)
5.3. kapitālsabiedrības, kuras kapitāldaļas pieder valstij vai pašvaldībai vai to struktūrvienību teritorijā un to apkārtņē 600 metru rādiusā no galvenās ēkas ārējās sienas;	570 (Pils NP)
5.4. kulta celtņu (baznīcas, lūgšanu nami, sinagogas un kapelas vai jebkuras ēkas, kurās notiek reliģiska rakstura pasākumi) teritorijā un to apkārtņē 600 metru rādiusā no galvenās ēkas ārējās sienas;	585
5.5. izglītības iestāžu teritorijā un to apkārtņē 600 metru rādiusā no teritorijas/zemes gabala ārējās malas;	625
5.6. ārstniecības iestāžu teritorijā un to apkārtņē 600 metru rādiusā no iestādes galvenās ēkas ārējās sienas;	1460
5.7. aptieku teritorijā un to apkārtņē 600 metru rādiusā no galvenās ēkas ārējās sienas;	1790
5.8. pasta struktūrvienību teritorijā un to apkārtņē 600 metru rādiusā no galvenās ēkas ārējās sienas;	2000 (Rīgas 120)
5.9. kredītiestāžu teritorijā un to apkārtņē 600 metru rādiusā no iestādes galvenās ēkas ārējās sienas;	2000 (Rīgas 120)
5.10. dienesta viesnīcu teritorijā un to apkārtņē 600 metru rādiusā no galvenās ēkas ārējās sienas;	3200
5.11. kultūras iestādēs un to apkārtņē 600 metru rādiusā no iestādes galvenās ēkas ārējās sienas;	1200 (k.c.)
5.12. kultūras pieminekļu apkārtņē 600 metru rādiusā no objekta ārējās robežas;	580 (bazn. Krust.)
5.13. kapu teritorijā un to apkārtņē 600 metru rādiusā no kapu teritorijas ārējās robežas;	970 (Kapeles)
5.14. institūciju, kuras sniedz rehabilitācijas pakalpojumu, to teritorijā un apkārtņē 600 metru rādiusā no institūcijas galvenās ēkas ārējās sienas;	1840 (fiz t.c.)
5.15. sociālās aprūpes iestādēs, to teritorijā un apkārtņē 600 metru rādiusā no iestādes galvenās ēkas ārējās sienas;	510 (Ģim.AC)
5.16. publiskajā ārtelpā (parks, skvērs, brīvdabas estrāde, aktīvās atpūtas vietas – sporta laukums, skeitborda parks, āra trenāžieru laukums) un to apkārtņē 600 metru rādiusā no objekta ārējās robežas;	650 (Pils)
5.17. sporta institūcijās un to apkārtņē 600 metru rādiusā no institūcijas galvenās ēkas ārējās sienas;	1290 (sp.l)
5.18. daudzdzīvokļu mājas ēkā un apkārtņē 600 metru rādiusā no daudzdzīvokļu mājas ēkas ārējās sienas.	60



JĒKABPILS NOVADA PAŠVALDĪBA

JĒKABPILS NOVADA DOME

Reģistrācijas Nr.90000024205

Brīvības iela 120, Jēkabpils, Jēkabpils novads, LV – 5201

Tālrunis 65236777, fakss 65207304, elektroniskais pasts pasts@jekabpils.lv

LĒMUMS

Jēkabpils novadā

13.07.2023. (protokols Nr.11, 21.§)

Nr.645

Par pašvaldībai piekritīga zemes īpašuma sadalīšanu un zemes nomas līguma slēgšanu

Adresāts: *(svītrots)*

Iesniedzēja lūgums: *(svītrots)*, 03.04.2023. iesniegums, reģistrēts ar Nr. 1-1/23/293.

Jēkabpils novada pašvaldībā 2023. gada 3. aprīlī reģistrēts *(svītrots)*, iesniegums Nr. 1-1/23/293, ar lūgumu piešķirt nomas tiesības uz zemes vienības ar kadastra apzīmējumu 5694 009 0105 daļu 0.9 ha platībā būvju uzturēšanai.

Nekustamais īpašums “Flautas”, Variēšu pagasts, Jēkabpils novads, kadastra Nr. 5694 009 0105, sastāv no vienas zemes vienības ar kadastra apzīmējumu 5694 009 0105, 1.6313 ha platībā (turpmāk – Nekustamais īpašums). Nekustamā īpašuma valsts kadastra informācijas sistēmā reģistrēts nekustamā īpašuma lietošanas mērķis – zeme, uz kuras galvenā saimnieciskā darbība ir lauksaimniecība (NĪLM kods 0101).

Pamatojoties uz Krustpils novada domes 2014. gada 18. jūlija lēmumu Nr. 19 (protokols Nr.8) “Par Krustpils novada pašvaldībai piekritīgajām precizētajām lauku apvidus zemes vienībām” un Krustpils novada pašvaldības 2014. gada 23. jūlija lēmumu Nr. 43 (protokols Nr.9) “Par Krustpils novada domes 2014. gada 18. jūnija lēmuma Nr. 19 (protokols Nr.8, 19.p.) „Krustpils novada pašvaldībai piekritīgajām precizētajām lauku apvidus zemes vienībām” precizēšanu”, Nekustamais īpašums piekrīt Jēkabpils novada pašvaldībai.

Saskaņā ar Administratīvo teritoriju un apdzīvoto vietu likuma pielikuma 19. punktu un Pārejas noteikumu 6.punkta pirmo teikumu, ar 2021. gada pašvaldību vēlēšanās jaunievēlētās pašvaldības domes vai ar atsevišķu likumu ieceltas pagaidu administrācijas pirmo sēdi izbeidzas visu bijušo pašvaldību domju pilnvaras. Jēkabpils novada pašvaldība (reģistrācijas Nr. 90000024205) ir attiecīgajā novadā iekļauto pašvaldību institūciju, finanšu, mantas, tiesību un saistību pārņēmēja. Nekustamais īpašums atrodas Jēkabpils novada teritorijā, ir Jēkabpils novada pašvaldības tiesiskajā valdījumā un ir Jēkabpils novada pašvaldības bilancē.

Atbilstoši Krustpils novada pašvaldības 2013. gada 17. jūlija saistošo noteikumu Nr.2013/12 “Par Krustpils novada teritorijas plānojuma 2013.-2024. gadam Teritorijas izmantošanas un apbūves noteikumiem un Grafisko daļu” (turpmāk – Teritorijas izmantošanas un apbūves noteikumi) grafiskai daļai, Nekustamā īpašuma zemes vienība ar kadastra apzīmējumu 5694 009 0105 atrodas plānotajā (atļautajā) teritorijā – Lauksaimniecībā teritorija (L).

Uz zemes vienības ar kadastra apzīmējumu 5694 009 0105 atrodas *(svītrots)* lietojumā esošas 6 (sešas) būves:

- 1) Būve ar kadastra apzīmējumu 5694 009 0105 001 (dzīvojamā māja);
- 2) Būve ar kadastra apzīmējumu 5694 009 0105 002 (klēts);
- 3) Būve ar kadastra apzīmējumu 5694 009 0105 003 (pagrabs);
- 4) Būve ar kadastra apzīmējumu 5694 009 0105 004 (klēts);
- 5) Būve ar kadastra apzīmējumu 5694 009 0105 005 (kūts);

6) Būve ar kadastra apzīmējumu 5694 009 0105 006 (šķūnis).

Ministru kabineta 2018. gada 1. jūlija noteikumu Nr.350 "Publiskas personas zemes nomas un apbūves tiesības noteikumi" 7. punktā noteikts, apbūvētu zemesgabalu iznomā tikai uz tā esošās būves īpašniekam, tiesiskajam valdītājam vai lietotājam, ja citos normatīvos nav noteikts citādi. Šo noteikumu 8. punktā teikts, ka par apbūvēta zemesgabala nomu var slēgt nomas līgumu. Nomas līgumu slēdz, ja iznomātājs ir pieņēmis lēmumu slēgt nomas līgumu vai to ir ierosinājis attiecīgās būves īpašnieks, tiesiskais valdītājs vai lietotājs, vai tā noslēgšanu nosaka citi normatīvie akti. Atbilstoši noteikumu 17. punktam, apbūvēta zemesgabala nomas maksa gadā ir 1,5% no zemesgabala kadastrālās vērtības, bet ne mazāka par šo noteikumu 5. punktā minēto, kas ir 28,00 *euro* gadā.

Zemes vienības ar kadastra apzīmējumu 5694 009 0105 daļas 0.9 ha platībā kadastrālā vērtība ir 803,29 *euro*, 1,5% no zemesgabala kadastrālās vērtības sastāda 12,05 *euro* gadā.

Ievērojot iepriekš minēto, piemērojama nomas maksa 28,00 *euro* gadā un papildus pievienotās vērtības nodoklis.

Izvērtējot konkrēto situāciju un zemes vienības konfigurāciju, saskaņā ar grafisko pielikumu, zemes vienība ar kadastra apzīmējumu 5694 009 0105 sadalāma sekojoši:

1) ar ~0.7313 ha platību atdalīt neapbūvētu lauksaimniecībā izmantojamo zemi, kam piešķirams nosaukums "Laukmalas", Variešu pagasts un noteikt nekustamā īpašuma lietošanas mērķi - zeme, uz kuras galvenā saimnieciskā darbība ir lauksaimniecība (NĪLM kods 0101),

2) ar ~0.9 ha platību apbūvētu zemes vienības daļu saglabāt nekustamajā īpašumā "Flautas", Variešu pagasts ar adresi "Flautas", Variešu pag., Jēkabpils nov., LV-5236, un noteikt nekustamā īpašuma lietošanas mērķi - zeme, uz kuras galvenā saimnieciskā darbība ir lauksaimniecība (NĪLM kods 0101).

Saskaņā ar Teritorijas izmantošanas un apbūves noteikumu 123.1. punktu, jaunveidojamās zemes vienības minimālā platība lauksaimniecības teritorijās ir 2 ha, bet atļauta esošas viensētas ar pagalma atdalīšanu no pārējās zemes vienības, neievērojot minimālo platību, ja viensētai ir nodrošināta piekļūšana (piebraukšana).

Atdalāmajai zemes vienības ar kadastra apzīmējumu 5694 009 0105 daļai ~0.7313 ha platībā piešķirams starpgabala statuss, ņemot vērā Publiskas personas mantas atsavināšanas likuma 1. panta 11. punktu, kurš nosaka, ka zemes starpgabals ir publiskai personai piederošs zemesgabals, kura platība lauku apvidos ir mazāka par pašvaldības saistošajos noteikumos paredzēto minimālo zemesgabala platību vai kura konfigurācija nepieļauj attiecīgā zemesgabala izmantošanu atbilstoši apstiprinātajam teritorijas plānojumam, vai kuram nav iespējams nodrošināt pieslēgumu koplietošanas ielai (ceļam). Jaunizveidotajam īpašumam ~0,7313 ha platībā nav iespējams nodrošināt pieslēgumu koplietošanas ceļam.

Nekustamā īpašuma sadalei nav nepieciešams izstrādāt zemes ierīcības projektu vai detālpilnījumu. Zemes ierīcības likuma 8. panta trešās daļas 1. punktā noteikts, ka zemes ierīcības projekts nav izstrādājams, ja veic atkārtotu kadastrālo uzmērīšanu zemes vienībai vai zemes vienības daļai vai kadastrāli uzmēra zemes vienības daļu.

Pamatojoties uz Pašvaldību likuma 4. panta pirmo daļu, 10. panta pirmās daļas 16. un 21. punktu, 73. panta trešo un ceturto daļu, Administratīvo teritoriju un apdzīvoto vietu likuma 11. panta trešo, ceturto daļu un Pārejas noteikumu 6.punktu, Publiskas personas mantas atsavināšanas likuma 1. panta 11. punktu, Nekustamā īpašuma valsts kadastra likuma 1. panta 14. punktu, 16. panta pirmo daļu, 18. pantu, 19. panta pirmās daļas 1. punktu, 53. panta pirmā punkta b) apakšpunktu, Zemes ierīcības likuma 8. panta trešās daļas 1. punktu, Ministru kabineta 2018. gada 1. jūlija noteikumu Nr. 350 "Publiskas personas zemes nomas un apbūves tiesības noteikumi" 5., 7., 8. un 17. punktu, Krustpils novada domes 2013. gada 17. jūlija sēdē (protokols Nr. 14, 1.) apstiprināto Krustpils novada teritorijas plānojumu 2013.-2024. gadam un pieņemtajiem saistošajiem noteikumiem Nr. 2013/12 "Par Krustpils novada teritorijas plānojuma 2013.-2024. gadam Teritorijas izmantošanas un apbūves noteikumiem un Grafisko daļu", ņemot vērā Attīstības un tautsaimniecības komitejas 06.07.2023. lēmumu (protokols Nr.8, 4.§),

Jēkabpils novada dome nolemj:

1. Sadalīt nekustamā īpašuma ar kadastra numuru 5694 009 0105, "Flautas", Variešu pagasts, Jēkabpils novads, sastāvā esošo zemes vienību ar kadastra apzīmējumu 5694 009 0105, 1.6313 ha platībā, saskaņā ar grafisko pielikumu:

1.1. Ar ~0.7313 ha platību atdalīt neapbūvētu lauksaimniecībā izmantojamo zemi, kam piešķirams nosaukums "Laukmalas", Variešu pagasts, un noteikt nekustamā īpašuma lietošanas mērķi - zeme, uz kuras galvenā saimnieciskā darbība ir lauksaimniecība (NĪLM kods 0101), jaunizveidotajai zemes vienībai piešķirt starpgabala statusu;

1.2. Ar ~0.9 ha platību apbūvētu zemes vienības daļu saglabāt nekustamajā īpašumā "Flautas", Variešu pagasts ar adresi "Flautas", Variešu pag., Jēkabpils nov., LV-5236, un noteikt nekustamā īpašuma lietošanas mērķi - zeme, uz kuras galvenā saimnieciskā darbība ir lauksaimniecība (NĪLM kods 0101).

2. Noteikt, ka pēc kadastrālās uzmērīšanas jaunizveidoto zemes vienību platības var tikt precizētas.

3. Jēkabpils novada Attīstības pārvaldes Teritorijas plānošanas un īpašumu pārvaldīšanas nodaļai nosūtīt lēmumu reģistrēšanai Valsts zemes dienestam.

4. Jēkabpils novada Attīstības pārvaldes Teritorijas plānošanas un īpašumu pārvaldīšanas nodaļai noslēgt zemes nomas līgumu ar (*svītrots*), par saglabājamās zemes vienības daļas ~0.9 ha platībā nekustamajā īpašumā "Flautas", Variešu pagasts, Jēkabpils novads, nomu būvju uzturēšanai uz 10 (desmit) gadiem.

5. Noteikt nomas maksu 28,00 *euro* (divdesmit astoņi eiro, 00 centi) gadā par lēmuma nolemjotās daļas 4. punktā minētā zemesgabala lietošanu. Papildus Nomas maksai nomnieks maksā iznomātājam pievienotās vērtības nodokli (PVN) un nekustamā īpašuma nodokli.

6. Domes lēmuma nolemjotās daļas 4. punkts zaudē spēku, ja 2 (divu) mēnešu laikā pēc lēmuma pieņemšanas nav noslēgts līgums.

7. Iekļaut lēmuma nolemjotās daļas 5. punktā minēto finansējumu tāmē "Variešu pagasta teritoriju un mājokļu apsaimniekošana" (budžeta klasifikācijas kods 06.600.42).

8. Kontroli par lēmuma izpildi veikt iestādes "Jēkabpils novada Attīstības pārvalde" vadītājam.

Pielikumā: Grafiskais pielikums nekustamajam īpašumam "Flautas", Variešu pagasts uz 1 lp.

Sēdes vadītājs

Domes priekšsēdētājs

R.Ragainis

M.Ļaksa 26135460

**DOKUMENTS PARAKSTĪTS AR DROŠU ELEKTRONISKO PARAKSTU UN
SATUR LAIKA ZĪMOGU**

Izkopējums no Jēkabpils novada Variešu pagasta kadastra kartes
Nekustamais īpašums "Flautas", Variešu pagasts, Jēkabpils novads



Apzīmējumi:
— zemes vienības robeža
— plānotā zemes vienības sadales robeža

Sagatavoja: M.Ļaksa



JĒKABPILS NOVADA PAŠVALDĪBA

Reģistrācijas Nr.90000024205

Brīvības iela 120, Jēkabpils, Jēkabpils novads, LV – 5201

Tālrunis 65236777, fakss 65207304, elektroniskais pasts pasts@iekabpils.lv

LĒMUMS

Jēkabpils novadā

13.07.2023. (protokols Nr.11, 22.§)

Nr.646

Par zemes nomas līguma izbeigšanu (Atašienes pagasts)

Nekustamais īpašums “Putniņāres”, Atašienes pagasts, Jēkabpils novads, kadastra numurs 5646 009 0045, sastāv no vienas zemes vienības ar kadastra apzīmējumu 5646 009 0045, 3.38 ha platībā. Īpašuma tiesības reģistrētas Zemgales rajona tiesas Atašienes pagasta zemesgrāmatas nodalījumā Nr.100000507706 uz Krustpils novada pašvaldības, reģistrācijas Nr.90009118116, vārda. Zemes vienība ir uzmērīta.

Nekustamais īpašums “Putniņu purvs”, Atašienes pagasts, Jēkabpils novads, kadastra numurs 5646 012 0129, sastāv no vienas zemes vienības ar kadastra apzīmējumu 5646 012 0129, 7.80 ha platībā. Īpašuma tiesības reģistrētas Zemgales rajona tiesas Atašienes pagasta zemesgrāmatas nodalījumā Nr.100000507704 uz Krustpils novada pašvaldības, reģistrācijas Nr.90009118116, vārda. Zemes vienība ir uzmērīta.

Saskaņā ar Administratīvo teritoriju un apdzīvoto vietu likuma pielikuma 19.punktu un Pārejas noteikumu 6.punktu ar 2021.gada pašvaldību vēlēšanās jaunieievēlētās pašvaldības domes vai ar atsevišķu likumu ieceltas pagaidu administrācijas pirmo sēdi izbeidzas visu bijušo pašvaldību domju pilnvaras. Jēkabpils novada pašvaldība, reģistrācijas Nr. 90000024205, ir attiecīgajā novadā iekļauto pašvaldību institūciju, finanšu, mantas, tiesību un saistību pārņēmēja.

Ar Jēkabpils novada pašvaldības 2022. gada 27. oktobra lēmumu Nr.916 (protokols Nr.23, 12. §) “Par nekustamā īpašuma lietošanas mērķa maiņu” un lēmumu Nr.915 (protokols Nr.23, 11. §) “Par nekustamā īpašuma lietošanas mērķa maiņu” nolemts mainīt nekustamā īpašuma valsts kadastra informācijas sistēmā reģistrēto nekustamā īpašuma lietošanas mērķi zemes vienībām ar kadastra apzīmējumiem 5646 012 0129 un 5646 009 0045 no zeme, uz kuras galvenā saimnieciskā darbība ir lauksaimniecība (NĪLM kods 0101) uz zeme, uz kuras galvenā saimnieciskā darbība ir mežsaimniecība (NĪLM kods 0201).

Izvērtējot Jēkabpils novada pašvaldības rīcībā esošo informāciju, zemes vienībām ar kadastra apzīmējumiem 5646 009 0045 un 5646 012 0129, 2015. gadā veikta meža inventarizācija, un saskaņā ar Meža valsts reģistra un Valsts zemes dienesta datiem, esošie zemes lietošanas veidi atbilstoši eksplikācijai iedalās šādi: zemes vienībai ar kadastra apzīmējumu 5646 009 0045 (3.29 ha – mežs, 0.09 ha – zeme zem ūdeņiem), zemes vienībai ar kadastra apzīmējumu 5646 012 0129 (6.80 ha – mežs, 0.30 ha – zeme zem ūdeņiem, 0.70 ha – pārējās zemes).

Ministru kabineta 2006. gada 20. jūnija noteikumu Nr. 496 “Nekustamā īpašuma lietošanas mērķu klasifikācija un nekustamā īpašuma lietošanas mērķu noteikšanas un maiņas kārtība” 30. punktā noteikts, lauku teritorijās zemes vienībai, kuru izmanto tikai lauksaimniecībai, mežsaimniecībai un ūdenssaimniecībai, nosaka vienu lietošanas mērķi. Lai noteiktu lietošanas mērķi, nosaka zemes vienībā dominējošo ekonomisko darbību, salīdzinot zemes lietošanas veidu platības meža zemei, zemei zem ūdeņiem un lauksaimniecībā izmantojamai zemei.

Starp Krustpils novada pašvaldību, reģistrācijas Nr.90009118116, un SIA “LIDSIL AB” (iepriekšējais nosaukums SIA “KVINTTORF”), reģistrācijas Nr. 45403026144, juridiskā adrese Madonas iela 6, Jēkabpils, Jēkabpils nov., LV-5202, 2010. gada 26. jūlijā noslēgts zemes nomas līgums Nr. 2010/26.07 (turpmāk – Līgums) par zemes vienību ar kadastra apzīmējumiem 5646 009 0045, 3.38 ha platībā, un 5646 012 0129, 7.5 ha platībā, nomu lauksaimniecības vajadzībām uz laiku

līdz 2030. gada 25. jūlijam.

Līguma 1.3. punkts nosaka, ka nomnieks var izmantot zemesgabalus tikai tiem lietošanas mērķiem, kādi ir noteikti un reģistrēti nekustamo īpašumu valsts kadastrā. Savukārt, Līguma 4.1.2. punktā noteikts, ka nomnieks apņemas nodrošināt zemes lietošanu atbilstīgi Līgumā noteiktajiem mērķiem un uzdevumiem.

Līguma 1.1 punktā minētos zemesgabalus nav iespējams izmantot atbilstoši Līguma 1.2. punktam, līdz ar to Līgums ir izbeidzams.

Atbilstoši Līguma 5.4. un 7.3. punktam, Līguma termiņš var tikt pagarināts vai saīsināts ar līgumslēdzēju rakstisku vienošanos. Līguma nosacījumus var grozīt un Līgumu pārtraukt pirms termiņa pēc abu līgumslēdzēju savstarpējas vienošanās.

Uz lēmuma pieņemšanas brīdi SIA "LIDSIL AB", reģistrācijas Nr. 45403026144, nav zemes nodokļu un nomas maksas parādu.

Pamatojoties uz Pašvaldību likuma 10. panta pirmās daļas 21. punktu, Ministru kabineta 2006. gada 20. jūnija noteikumu Nr. 496 "Nekustamā īpašuma lietošanas mērķu klasifikācija un nekustamā īpašuma lietošanas mērķu noteikšanas un maiņas kārtība" 30. punktu, 2010. gada 26. jūlija zemes nomas līgumu Nr. 2010/26.07, ņemot vērā Attīstības komitejas 06.07.2023. lēmumu (protokols Nr.8, 5.§),

Jēkabpils novada dome nolemj:

1. Izbeigt ar SIA "LIDSIL AB", reģistrācijas Nr. 45403026144, juridiskā adrese Madonas iela 6, Jēkabpils, Jēkabpils nov., LV-5202, 2010. gada 26. jūlija zemes nomas līgumu Nr. 2010/26.07 par nekustamā īpašuma "Putniņāres", Atašienes pagasts, Jēkabpils novads, kadastra numurs 5646 009 004, zemes vienības ar kadastra apzīmējumu 5646 009 0045, 3.38 ha platībā, un nekustamā īpašuma "Putniņu purvs", Atašienes pagasts, Jēkabpils novads, kadastra numurs 5646 012 0129, zemes vienības ar kadastra apzīmējumu 5646 012 0129, 7.80 ha, nomu lauksaimniecības vajadzībām.

2. Jēkabpils novada Attīstības pārvaldes Teritorijas plānošanas un īpašumu pārvaldīšanas nodaļai noslēgt vienošanos ar SIA "LIDSIL AB", reģistrācijas Nr. 45403026144 par zemes nomas līguma izbeigšanu ar 2023. gada 31. jūliju.

3. Kontroli lēmuma izpildei veikt iestādes "Jēkabpils novada Attīstības pārvalde" vadītājam.

Pielikumā: Vienošanās uz 1 lp.

Sēdes vadītājs
Domes priekšsēdētājs

R.Ragainis

Ļaksa 26135460

**DOKUMENTS PARAKSTĪTS AR DROŠU ELEKTRONISKO PARAKSTU UN
SATUR LAIKA ZĪMOGU**

VIENOŠANĀS (Projekts)
pie 2010. gada 26. jūlija zemes nomas līguma Nr. 2010/26.07

Jēkabpils novadā

2023.gada __.jūlijā

Jēkabpils novada pašvaldība, reģistrācijas Nr.90000024205, kuras vārdā saskaņā ar Pašvaldību likumu un Jēkabpils novada pašvaldības nolikuma pamata, rīkojas domes priekšsēdētājs Raivis Ragainis, turpmāk tekstā - IZNOMĀTĀJS, no vienas puses, un

SIA "LIDSIL AB", reģistrācijas Nr. 45403026144, juridiskā adrese Madonas iela 6, Jēkabpils, Jēkabpils novads, LV-5202, valdes locekļa Alekseja Brenča personā, turpmāk tekstā saukts NOMNIEKS, no otras puses, katra atsevišķi un abas kopā sauktas arī Puses, bez viltus, maldības un paužot brīvu gribu,

paturoties uz Jēkabpils novada domes 2023.gada 13.jūlija lēmumu Nr.646 "Par zemes nomas līguma izbeigšanu (Atašienes pagasts)", 2010. gada 26. jūlija starp Pusēm noslēgtā zemes nomas līguma Nr.2010/26. 1.3., 1.1., 5.4. un 7.3. punktu (turpmāk- Līgums), noslēdza sekojoša satura vienošanos, turpmāk tekstā Vienošanās:

1. Puses vienojas izbeigt starp Pusēm noslēgto Līgumu ar **2023.gada 31.jūliju**.
2. Līgumā noteiktos maksājumus līdz 1.punktā noteiktajam termiņam NOMNIEKS samaksā IZNOMĀTĀJAM atbilstoši Līguma noteikumiem.
3. Vienošanās stājas spēkā, kad to parakstījušas Puses un tā ir uzskatāma par Līguma neatņemamu sastāvdaļu.
4. Visas saistībā ar šo Vienošanos radušās domstarpības vai strīdus Puses atrisina un uzņemas atbildību saskaņā ar Latvijas Republikā spēkā esošiem normatīvajiem aktiem.
5. Šo Vienošanos iespējams grozīt vai papildināt, tikai Pusēm rakstiski vienojoties.
6. Vienošanās sastādīta latviešu valodā un parakstīta 2 (divos) eksemplāros uz 1 (vienas) lapas, no kuriem: viens eksemplārs – NOMNIEKAM, viens – IZNOMĀTĀJAM. Abiem eksemplāriem ir vienāds juridisks spēks.
7. Pušu rekvizīti un paraksti:

Iznomātājs:

Jēkabpils novada pašvaldība

Reģistrācijas Nr.90000024205

Brīvības iela 120, Jēkabpils,

Jēkabpils novads, LV-5201

Tālrunis: 65236777

E-pasts: pasts@jekabpils.lv

Nomnieks:

SIA "LIDSIL AB"

Madonas iela 6, Jēkabpils

Jēkabpils novads, LV-5202

E-pasts: iluta@brekustudenti.lv

Tālrunis:

_____/R.Ragainis/

_____/A.Brencis/

2023.gada __. _____

2023.gada __. _____



JĒKABPILS NOVADA PAŠVALDĪBA

JĒKABPILS NOVADA DOME

Reģistrācijas Nr.90000024205

Brīvības iela 120, Jēkabpils, Jēkabpils novads, LV – 5201

Tālrunis 65236777, fakss 65207304, elektroniskais pasts pasts@jekabpils.lv

LĒMUMS

Jēkabpils novadā

13.07.2023. (protokols Nr.11, 23.§)

Nr.647

Par zemes nomas līguma noslēgšanu (“Stikāni 1”, Vīpes pagasts)

Adresāts: *(svītrots)*

Iesniedzēja lūgums: *(svītrots)*, 05.12.2022. iesniegums, reģistrēts ar Nr. 2.5-2/22/4150.

Jēkabpils novada pašvaldībā reģistrēts *(svītrots)*, 2022. gada 5. decembra iesniegums Nr. 2.5-2/22/4150, ar lūgumu piešķirt nomas tiesības uz Jēkabpils novada pašvaldībai piekrietošo zemes vienību ar kadastra apzīmējumu 5696 005 0184, 1.3165 ha platībā.

Zemes vienība ar kadastra apzīmējumu 5696 005 0184, ar kopējo platību 1.3165 ha (turpmāk – zemes vienība), nekustamajā īpašumā ar kadastra numuru 5696 005 0184, “Stikāni 1”, Vīpes pagasts, Jēkabpils novads, piekritīga Jēkabpils novada pašvaldībai.

Saskaņā ar Administratīvo teritoriju un apdzīvoto vietu likuma pielikuma 19. punktu un Pārejas noteikumu 6. punkta pirmo teikumu, ar 2021. gada pašvaldību vēlēšanās jaunievēlētās pašvaldības domes vai ar atsevišķu likumu ieceltas pagaidu administrācijas pirmo sēdi izbeidzas visu bijušo pašvaldību domju pilnvaras. Jēkabpils novada pašvaldība, reģistrācijas Nr. 90000024205, ir attiecīgajā novadā iekļauto pašvaldību institūciju, finanšu, mantas, tiesību un saistību pārņēmēja. Zemes vienība atrodas Jēkabpils novada teritorijā, ir Jēkabpils novada pašvaldības tiesiskajā valdījumā un ir Jēkabpils novada pašvaldības bilancē.

Uz zemes vienības atrodas *(svītrots)*, tiesiskajā valdījumā esošas būves ar kadastra apzīmējumiem 5696 005 0184 001 (dzīvojamā māja), 5696 005 0184 002 (kūts), 5696 005 0184 003 (pirts), 5696 005 0184 004 (pagrabs), 5696 005 0184 005 (šķūnis), 5696 005 0184 008 (šķūnis).

Atbilstoši Ministru kabineta 2018.gada 19.jūnija noteikumu Nr.350 „Publiskas personas zemes nomas un apbūves tiesības noteikumi” 7. un 8. punktam, apbūvētu zemesgabalu iznomā tikai uz tā esošās būves īpašniekam, tiesiskajam valdītājam vai lietotājam, ja citos normatīvos nav noteikts citādi. Par apbūvēta zemesgabala nomu var slēgt nomas līgumu. Nomas līgumu slēdz, ja iznomātājs ir pieņēmis lēmumu slēgt nomas līgumu vai to ir ierosinājis attiecīgās būves īpašnieks, tiesiskais valdītājs vai lietotājs, vai tā noslēgšanu nosaka citi normatīvie akti. Saskaņā ar šo noteikumu 17. punktu un 22.1. apakšpunktu, apbūvēta zemesgabala nomas maksa gadā ir 1,5% no zemesgabala kadastrālās vērtības, bet ne mazāka par šo noteikumu 5. punktā minēto, kas ir 28,00 *euro* gadā. Nomas maksu palielina, piemērojot koeficientu 1,5, ja uz zemesgabala atrodas tiesiskā valdītāja būves, kuras saskaņā ar likumu "Par nekustamā īpašuma ierakstīšanu zemesgrāmatās" ir ierakstāmas kā patstāvīgi īpašumu objekti, bet nav ierakstītas zemesgrāmatā.

Zemes vienības ar kadastra apzīmējumu 5696 005 0184 kadastrālā vērtība ir 1440,00 *euro*, 1,5% no zemesgabala kadastrālās vērtības sastāda 21,60 *euro* gadā. Ņemot vērā iepriekš minēto noteikumu 17. punktu un 22.1. apakšpunktu, piemērojama nomas maksa 32,40 *euro* gadā un papildus pievienotās vērtības nodoklis.

Pamatojoties uz Pašvaldību likuma 10. panta pirmās daļas 21. punktu, Administratīvo teritoriju un apdzīvoto vietu likuma Pārejas noteikumu 6. punktu, Ministru kabineta 2018. gada 19. jūnija noteikumu Nr. 350 „Publiskas personas zemes nomas un apbūves tiesības noteikumi” 5., 7., 8., 17.punktu, 22.1 apakšpunktu, Publiskas personas finanšu līdzekļu un mantas izšķērdēšanas novēršanas likuma 6.¹ panta pirmo daļu, ņemot vērā Attīstības un tautsaimniecības komitejas 06.07.2023. lēmumu (protokols Nr.8, 6. §),

Jēkabpils novada dome nolemj:

1. Jēkabpils novada Attīstības pārvaldes Teritorijas plānošanas un īpašumu pārvaldīšanas nodaļai noslēgt zemes nomas līgumu ar (*svītrots*), par zemes vienības ar kadastra apzīmējumu 5696 005 0184, 1.3165 ha platībā, nekustamajā īpašumā ar kadastra numuru 5696 005 0184, “Stikāni 1”, Vīpes pagasts, Jēkabpils novads, nomu būvju uzturēšanai uz 10 (desmit) gadiem.

2. Noteikt nomas maksu 32,40 *euro* (trīsdesmit divi eiro 40 centi) gadā par lēmuma nolemjotā daļas 1. punktā minētā zemesgabala lietošanu. Papildus nomas maksai nomnieks maksā iznomātājam pievienotās vērtības nodokli (PVN) un nekustamā īpašuma nodokli.

3. Domes lēmuma nolemjotās daļas 1. punkts zaudē spēku, ja 2 (divu) mēnešu laikā pēc lēmuma pieņemšanas nav noslēgts līgums.

4. Iekļaut lēmuma nolemjotās daļas 2. punktā minēto finansējumu tāmē “Vīpes pagasta teritoriju un mājokļu apsaimniekošana” (budžeta klasifikācijas kods 06.600.44).

5. Kontroli par lēmuma izpildi veikt iestādes “Jēkabpils novada Attīstības pārvalde” vadītājam.

Pielikumā:

1. Zemes nomas līgums ar pielikumu uz 4 lp.
2. Pielikums pie Zemes nomas līguma uz 1 lp.

Sēdes vadītājs
Domes priekšsēdētājs

R.Ragainis

L_aksa 26135460

**DOKUMENTS PARAKSTĪTS AR DROŠU ELEKTRONISKO PARAKSTU UN
SATUR LAIKA ZĪMOGU**

Izkopējums no Vīpes pagasta kadastra kartes

Nekustamā īpašumā "Stikāni 1", Vīpes pagasts, Jēkabpils novads
Zemes vienība ar kadastra apzīmējumu 5696 005 0184 – 1.3165 ha



Pielikums pie Zemes nomas līguma Nr. __

Izkopējums no Vīpes pagasta kadastra kartes



Apzīmējumi:

 Iznomājamās zemes vienības robeža

Sagatavoja: M. Ļaksa



JĒKABPILS NOVADA PAŠVALDĪBA

Reģistrācijas Nr.90000024205

Brīvības iela 120, Jēkabpils, Jēkabpils novads, LV – 5201

Tālrunis 65236777, fakss 65207304, elektroniskais pasts pasts@jekabpils.lv

LĒMUMS

Jēkabpils novadā

13.07.2023. (protokols Nr.11, 24.§)

Nr.648

Par zemes nomas līguma noslēgšanu (“Pīlādziši”, Vīpes pagasts)

Iesniedzējs: (*svītrots*)

Iesniedzēja prasījums: (*svītrots*) 06.04.2023. iesniegums ar reģ. Nr. 2.5-2/23/1575.

Jēkabpils novada pašvaldībā (turpmāk – Pašvaldība) reģistrēts (*svītrots*), 2023. gada 6. aprīļa iesniegums Nr.2.5-2/23/1575, ar lūgumu piešķirt nomas tiesības uz Jēkabpils novada pašvaldībai piekritošo zemes vienību ar kadastra apzīmējumu 5696 004 0228, 2.3 ha platībā.

Nekustamā īpašuma “Pīlādziši”, Vīpes pagasts, Jēkabpils novads, kadastra Nr.5696 004 0228, zemes vienība ar kadastra apzīmējumu 5696 004 0228, ar kopējo platību 2.3579 ha, piekritīga Pašvaldībai, nav uzmērīta.

Saskaņā ar Administratīvo teritoriju un apdzīvoto vietu likuma pielikuma 19.punktu un Pārejas noteikumu 6. punkta pirmo teikumu, ar 2021. gada pašvaldību vēlēšanās jaunieievēlētās pašvaldības domes vai ar atsevišķu likumu ieceltas pagaidu administrācijas pirmo sēdi izbeidzas visu bijušo pašvaldību domju pilnvaras. Jēkabpils novada pašvaldība, reģistrācijas Nr.90000024205, ir attiecīgajā novadā iekļauto pašvaldību institūciju, finanšu, mantas, tiesību un saistību pārņēmēja. Nekustamais īpašums “Pīlādziši”, Vīpes pagasts, Jēkabpils novads, kadastra Nr. 5696 004 0228, atrodas Jēkabpils novada teritorijā, ir Jēkabpils novada pašvaldības tiesiskajā valdījumā un ir Jēkabpils novada pašvaldības bilancē.

Ministru kabineta 2018. gada 19. jūnija noteikumu Nr. 350 „Publiskas personas zemes nomas un apbūves tiesības noteikumi” (turpmāk – MK noteikumi) 28. punktā noteikts, lēmumu par neapbūvēta zemesgabala iznomāšanu pieņem iznomātājs.

Informācija par iznomājamo zemes vienības ar kadastra apzīmējumu 5696 004 0228, 2.3579 ha platībā publicēta Jēkabpils novada pašvaldības tīmekļvietnē periodā no 02.06.2023. līdz 09.06.2023. Citi iesniegumi, pieprasījumi par zemes vienības ar kadastra apzīmējumu 5696 004 0228, 2.3579 ha platībā, nomu Pašvaldībā nav saņemti.

Atbilstoši MK noteikumu 30.4. apakšpunktam, šo noteikumu 29.8. apakšpunktā minētajā gadījumā nomas maksu nosaka atbilstoši Ministru kabineta, pašvaldības domes, citas atvasinātas publiskas personas vai kapitālsabiedrības kapitāla daļu turētāja apstiprinātam nomas pakalpojumu maksas cenrādim, kas noteikts, ņemot vērā neatkarīga vērtētāja noteikto tirgus nomas maksu, vai neatkarīga vērtētāja noteiktajai tirgus nomas maksai, bet tā nedrīkst būt mazāka par šo noteikumu 5. punktā minēto (zemesgabala minimālā nomas maksa vai neapbūvēta zemesgabala apbūves tiesības minimālā maksa gadā ir 28 *euro*). Nomas pakalpojumu maksas cenrādi un nomas maksu pārskata atbilstoši nepieciešamībai un tirgus situācijai un maina ne retāk kā Publiskas personas finanšu līdzekļu un mantas izšķērdēšanas novēršanas likumā noteiktajā termiņā.

Pamatojoties uz Jēkabpils novada domes 2022. gada 25. augusta sēdes lēmumu Nr. 743 (protokols Nr.19, 47.§), Vīpes pagastā, Jēkabpils novadā apstiprinātā zemes nomas maksa lauksaimniecības zemei ir 100,00 *euro* kalendāra gadā par hektāru, papildus nomas maksai tiek aprēķināts pievienotās vērtības nodoklis (PVN). Zemes vienības ar kadastra apzīmējumu 5696

004 0228, nomas maksa atbilstoši zemes vienībai 2.3579 ha platībā un cenrādim sastāda 235,79 euro gadā bez pievienotās vērtības nodokļa.

Ievērojot iepriekš minēto, piemērojama nomas maksa 235,79 euro gadā par zemes vienības ar kadastra apzīmējumu 5696 004 0228 nomu lauksaimniecības vajadzībām. Papildus nomas maksai nomnieks maksā iznomātajam pievienotās vērtības nodokli (PVN) un nekustamā īpašuma nodokli.

Pamatojoties uz Pašvaldību likuma 10. panta pirmās daļas 16. punktu un 21. punktu, Administratīvo teritoriju un apdzīvoto vietu likuma Pārejas noteikumu 6. punktu, Ministru kabineta 2018. gada 19. jūnija noteikumu Nr. 350 „Publiskas personas zemes nomas un apbūves tiesības noteikumi” 5., 28., 35. punktu, 29.8., 30.4. apakšpunktu, Jēkabpils novada domes 2022. gada 25. augusta sēdes lēmumu Nr. 743 (protokols Nr. 19, 47.§), ņemot vērā Attīstības un tautsaimniecības komitejas 06.07.2023. lēmumu (protokols Nr.8, 7. §),

Jēkabpils novada dome nolemj:

1. Noslēgt zemes nomas līgumu ar *(svītrots)*, par Jēkabpils novada pašvaldībai piekrietošā nekustamā īpašuma “Pīlādziši”, Vīpes pagasts, Jēkabpils novads, kadastra Nr. 5696 004 0228, zemes vienības ar kadastra apzīmējumu 5696 004 0228, 2.3579 ha platībā nomu lauksaimniecības vajadzībām ar noteikto nomas termiņu no 2023. gada 1. augusta līdz 2029. gada 31. jūlijam.

2. Noteikt nomas maksu 235,79 euro (divi simti trīsdesmit pieci eiro, 79 eiro centi) gadā par lēmuma nolemjamo daļas 1. punktā minētā zemesgabala lietošanu. Papildus nomas maksai nomnieks maksā iznomātajam pievienotās vērtības nodokli (PVN) un nekustamā īpašuma nodokli.

3. Jēkabpils novada Attīstības pārvaldes Teritorijas plānošanas un īpašumu pārvaldīšanas nodaļai noslēgt zemes nomas līgumu par lēmuma nolemjamo daļas 1. punktā minētā zemesgabala lietošanu.

4. Domes lēmuma nolemjamo daļas 3. punkts zaudē spēku, ja 2 (divu) mēnešu laikā pēc lēmuma pieņemšanas nav noslēgt zemes nomas līgums.

5. Iekļaut lēmuma nolemjamo daļas 2. punktā minēto finansējumu tāmē “Vīpes pagasta teritoriju un mājokļu apsaimniekošana” (budžeta klasifikācijas kods 06.600.44).

6. Kontroli par lēmuma izpildi veikt iestādes “Jēkabpils novada pašvaldības Attīstības pārvalde” vadītājam.

Pielikumā: 1.Zemes nomas līgums ar pielikumu uz 4 lp.

2.Izkopējums uz 1 lp.

Sēdes vadītājs
Domes priekšsēdētājs

R.Ragainis

M. Lākša 26135460

**DOKUMENTS PARAKSTĪTS AR DROŠU ELEKTRONISKO PARAKSTU UN
SATUR LAIKA ZĪMOGU**

Izkopējums no Vīpes pagasta kadastra kartes

Nekustamā īpašumā "Pīlādziši", Vīpes pagasts, Jēkabpils novads
Zemes vienība ar kadastra apzīmējumu 5696 004 0228 – kopējā platība 2.3579 ha



Apzīmējumi:

————— Iznomājamās zemes vienības robeža

Sagatavoja: M. Ļaksa

Pielikums pie Zemes nomas līguma Nr. __

Izkopējums no Vīpes pagasta kadastra kartes



Apzīmējumi:

————— Iznomājamās zemes vienības robeža

Sagatavoja: M. Ļaksa



JĒKABPILS NOVADA PAŠVALDĪBA

JĒKABPILS NOVADA DOME

Reģistrācijas Nr.90000024205

Brīvības iela 120, Jēkabpils, Jēkabpils novads, LV – 5201

Tālrunis 65236777, fakss 65207304, elektroniskais pasts pasts@jekabpils.lv

LĒMUMS

Jēkabpils novadā

13.07.2023. (protokols Nr.11, 25.§)

Nr.649

Par izsoles noteikumu apstiprināšanu (“Spunģu Pļavas”, Krustpils pagasts)

Jēkabpils novada dome 2022. gada 28. aprīlī pieņēma lēmumu Nr. 321 (protokols Nr.9, 34.§) “Par nekustamā īpašuma ierakstīšanu zemesgrāmatā un atsavināšanu” atdalīt no nekustamā īpašuma ar kadastra Nr. 5668 006 0376, “Spunģi”, Krustpils pagasts, Jēkabpils novads, zemes vienību ar kadastra apzīmējumu 5668 006 0454, 0.4183 ha platībā un zemes vienības ar kadastra apzīmējumu 5668 006 0376 daļu 0.17 ha platībā, apvienot tās vienā zemes vienībā ar vienu kadastra apzīmējumu 5668 006 0454, piešķirot atdalītajai zemes vienībai jaunu nosaukumu “Spunģu Pļavas” un starpgabala statusu. Nodot atsavināšanai jaunizveidoto nekustamo īpašumu “Spunģu Pļavas”, Krustpils pagasts, Jēkabpils novads.

Nekustamais īpašums ar kadastra Nr. 5668 006 0612, “Spunģu Pļavas”, Krustpils pagasts, Jēkabpils novads, sastāv no vienas zemes vienības ar kadastra apzīmējumu 5668 006 0454, ar precizēto platību pēc zemes kadastrālās uzmērīšanas 0,4643 ha (turpmāk – Nekustamais īpašums).

Īpašumtiesības nostiprinātas Krustpils pagasta zemesgrāmatas nodalījumā Nr.10000663617 uz Jēkabpils novada pašvaldības, reģistrācijas Nr. 90000024205, vārda.

Nekustamā īpašuma valsts kadastra informācijas sistēmā reģistrēts nekustamā īpašuma lietošanas mērķis – neapgūta individuālo dzīvojamo māju apbūves zeme (NĪLM kods 0600).

Nekustamā īpašuma vērtēšanu atbilstoši kompetenču sertifikātiem vērtēja sabiedrības ar ierobežotu atbildību “DZIETI”, reģistrācijas Nr. 42403010964, sertificēti vērtētāji. 2023. gada 20. aprīlī slēdzienā noteiktā Nekustamā īpašuma tirgus vērtība atsavināšanas vajadzībām, novērtēta par 7 300,00 *euro* (septiņi tūkstoši trīs simti eiro un 00 eiro centi).

Saskaņā ar Publiskas personas mantas atsavināšanas likums 8. panta trešo un sesto daļu, Jēkabpils novada domes 2022. gada 28. aprīļa lēmumu Nr. 321 (protokols Nr. 9, 34.§) “Par nekustamā īpašuma ierakstīšanu zemesgrāmatā un atsavināšanu” nolemjotās daļas 6. punktu, Jēkabpils novada pašvaldības nekustamā īpašuma novērtēšanas komisijas 2023. gada 30. maija protokolu Nr.1-36/92, Nekustamajam īpašumam noteikta nosacītā cena 7 300,00 *euro* (septiņi tūkstoši trīs simti eiro un 00 eiro centi).

Pamatojoties uz Pašvaldību likuma 10. panta pirmās daļas 16. un 21. punktu, 73. panta trešo un ceturto daļu, Publiskas personas mantas atsavināšanas likuma 3. panta pirmās daļas 1. punktu, 4. panta ceturtais daļas 1. punktu, 8. panta sesto un septīto daļu, 9. panta otro daļu, 10. pantu, 11. panta pirmo daļu, 14. panta otro, Jēkabpils novada domes 2022. gada 28. aprīļa lēmumu Nr. 321 (protokols Nr. 9, 34.§) “Par nekustamā īpašuma ierakstīšanu zemesgrāmatā un atsavināšanu”, Jēkabpils novada pašvaldības nekustamā īpašuma novērtēšanas komisijas 2023. gada 30. maija protokolu Nr. 1-36/92, ņemot vērā Attīstības un tautsaimniecības komitejas 06.07.2023. lēmumu (protokols Nr. 8, 8.§),

Jēkabpils novada dome nolemj:

1. Atsavināt Jēkabpils novada pašvaldībai piederošo nekustamo īpašumu ar kadastra Nr. 5668 006 0612, "Spunģu Pļavas", Krustpils pagasts, Jēkabpils novadā, visā tā sastāvā, pārdodot to Publiskas personas mantas atsavināšanas likuma 4. panta ceturtās daļas 1. punktā minētajam personu lokam par nosacīto cenu, gadījumā, ja pieteikusies viena persona **vai** pārdodot to mutiskā izsolē ar augšupejošu soli, ja pieteikušās vairākas personas.

2. Apstiprināt lēmuma lemjošās daļas 1. punktā minētā nekustamā īpašuma nosacīto cenu 7 300,00 euro (septiņi tūkstoši trīs simti *euro* un 00 centi), kas ir arī nekustamā īpašuma izsoles sākuma cena.

3. Jēkabpils novada Izsoles komisijai organizēt nekustamā īpašuma izsoles izsludināšanu oficiālajā izdevumā "Latvijas Vēstnesis", Jēkabpils novada pašvaldības izdevumā "Jēkabpils Novada Vēstis" un pašvaldības mājaslapā www.jekabpils.lv.

4. Apstiprināt nekustamā īpašuma "Spunģu Pļavas", Krustpils pagasts, izsoles noteikumus (Pielikums Nr.1).

5. Personām, kas atbilst lēmuma lemjošās daļas 1. punktā noteiktajam personu lokam:

5.1. nekustamā īpašuma ar kadastra Nr. 5668 006 0294, "Zariņi", Krustpils pagasts, Jēkabpils novads, zemes vienības ar kadastra apzīmējumu 5668 006 0294, īpašniece (*svītrots*),

5.2. nekustamā īpašuma ar kadastra Nr. 5668 006 0256, "Ķirši", Krustpils pagasts, Jēkabpils novads, zemes vienības ar kadastra apzīmējumu 5668 006 0256, īpašnieki (*svītrots*),

5.3. nekustamā īpašuma ar kadastra Nr. 5668 006 0067, "Rudzīši", Krustpils pagasts, Jēkabpils novads, zemes vienības ar kadastra apzīmējumu 5668 006 0067, īpašniece (*svītrots*),

5.4. nekustamā īpašuma ar kadastra Nr. 5668 006 0313, "Veldzes", Krustpils pagasts, Jēkabpils novads, zemes vienības ar kadastra apzīmējumu 5668 006 0313, īpašnieks (*svītrots*),

5.5. nekustamā īpašuma ar kadastra Nr. 5668 006 0263, "Irši", Krustpils pagasts, Jēkabpils novads, zemes vienības ar kadastra apzīmējumu 5668 006 0263, īpašniece (*svītrots*), nosūtīt paziņojumu (Pielikums Nr. 2), ar lūgumu viena mēneša laikā no piedāvājuma saņemšanas dienas rakstiski paziņot par vēlni iegādāties lēmuma lemjošās daļas 1. punktā minēto nekustamo īpašumu.

6. Ieņēmumus no nekustamā īpašuma atsavināšanas 10% apmērā novirzīt pašvaldības nekustamo īpašumu dokumentācijas sakārtošanai, tāme "Novada teritorijas labiekārtošana" (budžeta klasifikācijas kods 06.600.06).

7. Ieņēmumus no nekustamā īpašuma atsavināšanas 90% apmērā iekļaut tāme "Jēkabpils novada pašvaldības teritoriju attīstība" (budžeta klasifikācijas kods 06.200.03).

8. Lēmumu var pārsūdzēt viena mēneša laikā no tā spēkā stāšanās dienas Administratīvajā rajona tiesā attiecīgajā tiesu namā pēc pieteicēja adreses (fiziskā persona – pēc deklarētās dzīvesvietas, papildu adreses vai nekustamā īpašuma atrašanās vietas, juridiskā persona – pēc juridiskās adreses).

9. Kontroli par lēmuma izpildi veikt iestādes "Jēkabpils novada Attīstības pārvalde" vadītājam.

Pielikumā:

1. Nekustamā īpašuma "Spunģu Pļavas", Krustpils pagasts, Jēkabpils novads, kadastra Nr. 5668 006 0612, izsoles noteikumi uz 4 lp;

2. Paziņojums par izsoli uz 1 lp;

3. Publikācija "Latvijas Vēstnesis" uz 1 lp.

Sēdes vadītājs

Domes priekšsēdētājs

R.Ragainis

Laksa 26135460

**DOKUMENTS PARAKSTĪTS AR DROŠU ELEKTRONISKO PARAKSTU UN
SATUR LAIKA ZĪMOGU**

**Nekustamā īpašuma, kadastra numurs 5668 006 0612, “Spunģu Pļavas”, Krustpils
pagasts, Jēkabpils novads, izsoles noteikumi**

1. Vispārīgais jautājums

1.1. Šie noteikumi nosaka kārtību, kādā tiek rīkota nekustamā īpašuma ar kadastra numuru 5668 006 0612, “Spunģu Pļavas”, Krustpils pagasts, Jēkabpils novads, (turpmāk – Objekts), pārdošana izsolē. Izsole tiek organizēta saskaņā ar Publiskas personas mantas atsavināšanas likumu un Jēkabpils novada domes 28.04.2022. lēmumu Nr.321 „Par nekustamā īpašuma ierakstīšanu zemesgrāmatā un atsavināšanu”.

2. Nekustamais īpašums

2.1. Ziņas par izsolāmo Objektu: nekustamais īpašums “Spunģu Pļavas”, Krustpils pagasts, Jēkabpils novads, ar kadastra numuru 5668 006 0612, sastāv no vienas zemes vienības ar kadastra apzīmējumu 5668 006 0454, 0.4643 ha platībā. Zemes vienība ir starpgabals.

2.2. Nekustamais īpašums ir reģistrēts Zemgales rajona tiesas Krustpils pagasta zemesgrāmatas nodaļā Nr.100000663617 uz Jēkabpils novada pašvaldības, reģ. Nr. 90000024205, vārda.

2.3. Zemes vienības ar kadastra apzīmējumu 5668 006 0454 nekustamā īpašuma lietošanas mērķis – neapgūta individuālo dzīvojamo māju apbūves zeme (NĪLM 0600).

2.4. Atpakaļpirkuma tiesības izmantošanas nosacījumi:

2.4.1. Pašvaldība atpakaļpirkuma tiesības realizē, pamatojoties uz vienpusēju gribas izpausmi, par to 30 dienas iepriekš rakstiski brīdinot Pircēju. Veicot atpakaļpirkuma tiesības, Objekta vai tās daļas cena tiek noteikta ne lielāka par nosolīto cenu. Pašvaldība atpakaļpirkuma tiesības ir tiesīga realizēt no brīža, kad konstatē, ka Pircējs nepilda Izsoles noteikumus un Pirkuma līguma noteikumus. Pašvaldība atpakaļpirkuma tiesības var izmantot tikai gadījumā, ja Pircējs par nekustamo īpašumu izvēlās noslēgt pirkuma nomaksas līgumu.

2.5. Pārdevējs pielīgst sev tiesību atkāpties no pirkuma līguma, ja pircējs neparaksta pirkuma līgumu vai laikā nesamaksā pirkuma cenu, vai pirkuma nomaksas gadījumā - 10% no nosolītās augstākās summas. Kad līgumu atceļ, lieta atdodama pārdevējam līdz ar tās pieaugumiem un ienākumiem, turklāt pircējs zaudē rokas naudu, ja viņš to devis, un viņam jāatlīdzina aiz viņa vainas cēlušies zaudējumi, pamatojoties uz Civillikuma 2047. un 2054.pantu.

2.6. Nekustamais īpašums Jēkabpils novada pašvaldībai nav nepieciešams funkciju veikšanai.

3. Objekta cena

3.1. Objekta nosacītā cena, kas ir izsoles sākotnējā cena, ir noteikta 7 300,00 *euro* (septiņi tūkstoši trīs simti eiro un 00 centi).

4. Izsoles organizēšana un izsoles norises kārtība

4.1. Paziņojums par izsoli tiek publicēts oficiālajā izdevumā „Latvijas Vēstnesis”, Jēkabpils novada izdevumā “Jēkabpils Novada Vēstis” un Jēkabpils novada pašvaldības mājaslapā www.jekabpils.lv.

4.2. Termiņi, kādos pretendentiem jāpiesakās uz izsoli:

4.2.1. Pretendentiem, kas atbilst Publiskas personas mantas atsavināšanas likuma 4. panta

ceturtās daļas 1. punktā minētajām personām, jāiesniedz Jēkabpils novada pašvaldības Attīstības pārvaldē, Rīgas ielā 150A, Jēkabpilī, Jēkabpils novadā, divi iesniegumi:

4.2.1.1. pirmais iesniegums par pirmpirkuma tiesību izmantošanu **viena mēneša laikā no sludinājuma publikācijas oficiālajā izdevumā “Latvijas Vēstnesis”;**

4.2.1.2. otrais iesniegums jāiesniedz ar lūgumu reģistrēt dalībai izsolē, jāveic nodrošinājuma summas un dalības maksas iemaksa, jāpievieno citi pielikumi (pēc nepieciešamības) līdz **2023. gada 11. septembrim, plkst.13:00.**

4.2.2. Ja no Publiskas personas mantas atsavināšanas likuma 4. panta ceturtās daļas 1. punktā minētajām personām norādītajā termiņā ir saņemts viens pieteikums, izsoli nerīko un ar šo personu slēdz pirkuma līgumu par nosacīto cenu.

4.2.3. Ja pieteikumu par nekustamā īpašuma pirkšanu noteiktajā termiņā iesniegušas vairākas Publiskas personas mantas atsavināšanas likuma 4. panta ceturtās daļas 1. punktā minētās personas (izņemot šā likuma 45. pantā minētos gadījumus), tiek rīkota izsole starp šīm personām Publiskas personas mantas atsavināšanas likuma noteiktajā kārtībā.

4.3. Informācija par izsoli, norādot izsoles organizētāja nosaukumu, tā adresi, tālruna numuru, izliekama labi redzamā vietā pie nekustamā īpašuma ar kadastra numuru 5668 006 0612, “Spungu Pļavas”, Krustpils pagasts, Jēkabpils novads.

4.4. Izsole notiek **2023. gada 15. septembrī, plkst. 09:30**, Rīgas ielā 150A, Jēkabpilī, Jēkabpils novadā, 1. stāva sēžu zālē.

4.5. Izsolāmais Objekts tiek pārdots mutiskā izsolē ar augšupejošu soli.

4.6. Lai varētu piedalīties izsolē izsoles dalībniekiem pirms reģistrācijas, jāiemaksā Jēkabpils novada pašvaldības kontā Nr.LV87 UNLA 0009 0131 30793, A/S „SEB banka”, kods UNLALV2X, nodrošinājums 10% apmēra no izsolāmā Objekta nosacītās cenas 730,00 *euro* (septiņi simti trīsdesmit eiro un 00 centi), un dalības maksa 50,00 *euro* (piecdesmit eiro un 00 centi).

4.7. Izsoles dalībniekiem jāiesniedz šādi dokumenti:

4.7.1. pieteikums par pirmpirkuma tiesību izmantošanu;

4.7.2. pieteikums par piedalīšanos izsolē;

4.7.3. kvīts par nodrošinājuma un dalības maksas samaksu.

4.8. Izsoles dalībniekiem jāiesniedz minētie dokumenti Jēkabpils novada Attīstības pārvaldē, Rīgas ielā 150A, Jēkabpilī, Jēkabpils novadā, 4.2.1. minētajā termiņā.

4.9. Izsoles pretendents netiek reģistrēts, ja:

4.9.1. nav vēl iestājies vai ir beidzies pretendentu reģistrācijas termiņš;

4.9.2. ja nav izpildīti visi šo noteikumu 4.7. un 4.8.punktā minētie norādījumi;

4.9.3. konstatēts, ka izsoles pretendents ir parādsaistības – Valsts ieņēmumu dienesta administrēto nodokļu (nodevu) parādi Latvijas Republikā, vai valstī, kurā tie reģistrēti, tajā skaitā, valsts sociālās apdrošināšanas iemaksu parādi, kas kopsummā pārsniedz 150,00 *euro*, kā arī maksājumu (nodokļi, nomas maksājumi utt.) parādi attiecībā pret Jēkabpils novada pašvaldību vai tās kapitālsabiedrību, kas kopsummā pārsniedz 150,00 *euro*;

4.9.4. nav veicis maksājumus atbilstoši 4.6.punktā norādītajam;

4.9.5. Izsoles dalībniekiem nedrīkst būt pasludināta maksātnespēja, tam nav uzsākts likvidācijas process, to saimnieciskā darbība nav apturēta vai pārtraukta, vai nav uzsākta tiesvedība par darbības izbeigšanu, maksātnespēju vai bankrotu.

4.10. Gadījumā, ja izsoles pretendents netiek reģistrēts dalībai izsolē, Izsoles komisija par to izsoles pretendents paziņo (mutiski vai rakstiski uz iesniegumā norādīto elektronisko pastu) 2 (divu) darba dienu laikā pirms izsoles dienas. Ja pretendents netiek pielaists pie izsoles, tam tiek atmaksāts samaksātais nodrošinājums Publiskas personas mantas atsavināšanas likumā noteiktajā termiņā.

4.11. Izsoles komisijas sekretāre dalībnieku pieteikumus reģistrē žurnālā ierakstot šādas ziņas:

4.11.1. dalībnieka kārtas numurs;

4.11.2. vārds un uzvārds un reģistrācijas apliecības numurs;

4.11.3. dzīvesvietas adrese vai deklarētā adrese;
4.11.4. atzīme par nodrošinājuma un dalības maksas samaksu;
4.11.5. atzīmi par to vai pretendents tika vai netika pieļauts pie izsoles un nepielaišanas iemesls.

4.12. Izsoles komisija noformē to personu sarakstu, kuras ir izpildījušas izsoles priekšnoteikumus un tiek pieļautas pie izsoles un noformē tiem dalībnieku reģistrācijas apliecības.

4.13. Izsoles komisija noformē to personu sarakstu, kuras ir iesniegušas dokumentus, bet nav izpildījušas izsoles priekšnoteikumus.

4.14. Izsoles gaita tiek protokolēta.

4.15. Izsoles kārtība:

4.15.1. Komisija paziņo par pretendentiem, kas reģistrēti dalībai izsolē, to skaitu, un informē par personu skaitu, kuras nav pieļautas dalībai izsolē, un to nepielaišanas iemesliem.

4.15.2. Izsoles dalībniekiem, kuri ir pieļauti pie izsoles, izsniedz reģistrācijas apliecību un kartīti ar numuru.

4.16. Izsole notiek tad, ja piesakās vairākas Publiskas personas mantas atsavināšanas likuma 44.panta astotajā daļā minētās personas.

4.17. Dalībniekam, kurš nav ieradies uz izsoli un nosolītājam, nokavējot noteikto samaksas termiņu, netiek atmaksāts nodrošinājums.

4.18. Dalības maksa netiek atgriezta.

4.19. Pirms izsoles sākšanās Izsoles dalībnieki paraksta izsoles noteikumus.

4.20. Izsoli vada izsoles komisijas priekšsēdētājs vai viņa prombūtnes laikā - vietnieks.

4.21. Izsoles komisijas priekšsēdētājs atklāj izsoli un raksturo pārdodamo Objektu, paziņo tā pārdošanas sākumcenu, kā arī summu, par kādu cena paaugstināma ar katru nākamo solījumu.

4.22. Izsoles solis tiek noteikts 300,00 *euro* (trīs simti eiro un 00 centi) apmērā.

4.23. Izsolē starp tās dalībniekiem aizliegta vienošanās, skaļa uzvedība un traucējumi, kas varētu iespaidot izsoles rezultātus un gaitu.

4.24. Izsoles dalībnieki solīšanas procesā paceļ savu reģistrācijas kartīti ar numuru. Izsoles komisijas priekšsēdētājs atkārti pirmā solītāja reģistrācijas numuru un nosauc piedāvāto cenu. Solīšanas procesā, izsoles dalībniekam ir tiesības nosaukt jaunu augstāko cenu, kas nav mazāka par izsoles soļa apmēru. Piedāvātās cenas pieaugums nedrīkst būt mazāks par izsoles soli. Ja neviens no dalībniekiem vairs augstāku cenu nepiedāvā, izsoles vadītājs trīs reizes atkārti pēdējo augstāko cenu un fiksē to ar āmura piesitienu. Pēc āmura pēdējā piesitiena Objekts ir pārdots personai, kas solījusi pēdējo augstāko cenu. Dalībnieka reģistrācijas numurs un solītā cena tiek ierakstīti protokolā.

4.25. Atsakoties no turpmākās solīšanas, katrs izsoles dalībnieks apstiprina ar parakstu izsoles dalībnieku sarakstā savu pēdējo solīto cenu.

4.26. Dalībnieks, kas piedāvājis visaugstāko cenu, pēc nosolīšanas nekavējoši uzrāda izsoles komisijai savu dalībnieka reģistrācijas apliecību un ar savu parakstu protokolā apliecina tajā norādītās cenas atbilstību nosolītajai cenai. Izsoles dalībnieks, kurš Objektu nosolījis, bet nevar izsoles komisijai uzrādīt dalībnieka reģistrācijas apliecību vai neparakstās protokolā, tādējādi ir atteicies no nosolītā Objekta. Pēc izsoles komisijas lēmuma viņš tiek svītrots no dalībnieku saraksta un viņam netiek atmaksāta nodrošinājuma samaksa.

4.27. Izsoles komisija paziņo izsoles dalībnieku, kurš ir nosolījis visaugstāko cenu un otro izsoles dalībnieku, kurš ir nākamais augstākās cenas solītājs.

4.28. Pēc protokola parakstīšanas, dalībnieks, kas nosolījis Objektu, saņem protokola otro eksemplāru.

4.29. Izsoles dalībniekiem, kuri nav nosolījuši Objektu, mēneša laikā tiek atmaksāts samaksātais nodrošinājums.

4.30. Nodrošinājuma summa tiek ieskaitīta norēķinu summā par nosolīto Objektu.

4.31. Izsoles komisija apstiprina izsoles protokolu septiņu dienu laikā pēc izsoles.

4.32. Izsoles rezultāti tiek apstiprināti Jēkabpils novada domes sēdē ne vēlāk kā 30 dienu laikā pēc Publiskas personas mantas atsavināšanas likuma 30.pantā paredzēto maksājumu nokārtošanas.

4.33. Pēc izsoles, izsoles dalībnieks, kas nosolījis augstāko cenu, slēdz pirkuma vai nomaksas pirkuma līgumu.

4.34. Ja izsoles dalībnieks, kurš, nosolījis augstāko cenu nav samaksājis nosolīto cenu noteiktajā termiņā, izsoles komisija pieņem lēmumu paziņot nākamajam pretendents par iespēju iegādāties izsoles Objektu par viņa augstāko piedāvāto summu. Pretendentam ir tiesības 2 nedēļu laikā paziņot par Objekta pirkšanu par viņa nosolīto cenu. Ja tiek saņemts paziņojums, pašvaldība pieņem lēmumu par izsoles rezultātu apstiprināšanu ar šo pretendentu un slēdz līgumu.

5. Samaksas kārtība

5.1. Tiek paredzēta divu veidu samaksas kārtība:

5.1.1. Objekta nosolītājam, atskaitot iemaksāto nodrošinājuma summu, jāsamaksā par nosolīto nekustamo īpašumu 14 dienu laikā no izsoles dienas;

vai

5.1.2. Objekta nosolītājam 14 dienu laikā no izsoles dienas jāsamaksā avanss 10 % apmērā no piedāvātās augstākās summas (iemaksātā nodrošinājuma summa tiek ieskaitīta avansā) un tiek slēgts pirkuma nomaksas līgums līdz 4 mēnešiem, maksājot likumiskos (6% gadā no vēl nesamaksātās pirkuma maksas daļas) un līgumiskos procentus (0,1% līgumsods par katru nokavēto dienu no neatmaksātās summas).

5.2. Samaksas veids jānorāda izsolē, atzīmējot to iesniegumā par samaksu.

6. Citi noteikumi

6.1. Par šajos noteikumos nereglementētajiem jautājumiem lēmumus pieņem izsoles komisija, par to izdarot attiecīgu ierakstu komisijas sēdes protokolā.

6.2. Sūdzības par izsoles rīkotāja darbībām var iesniegt Jēkabpils novada domē - Brīvības ielā 120, Jēkabpils, Jēkabpils novads, LV 5201, 7 (septiņu) dienu laikā no izsoles dienas.

Sēdes vadītājs
Domes priekšsēdētājs

R.Ragainis

**DOKUMENTS PARAKSTĪTS AR DROŠU ELEKTRONISKO PARAKSTU UN
SATUR LAIKA ZĪMOGU**

PAZIŅOJUMS
par izsoli

1. Izsolāmās mantas nosaukums un atrašanās adrese: nekustamais īpašums ar kadastra numuru 5668 006 0612, "Spungu Pļavas", Krustpils pagasts, Jēkabpils novads, kas sastāv no vienas zemes vienības ar kadastra apzīmējumu 5668 006 0454, 0.4643 ha platībā.

2. Ar izsoles noteikumiem var iepazīties: Jēkabpils novada Attīstības pārvaldes Teritorijas plānošanas un īpašumu pārvaldīšanas nodaļā Rīgas ielā 150A, Jēkabpilī, Jēkabpils novadā, 11. kabinetā, Jēkabpils novada pašvaldības mājaslapā <https://www.jekabpils.lv/lv/nekustama-ipasuma-atsavinasa>.

3. Pieteikumu iesniegšana: Jēkabpils novada Attīstības pārvaldē, Rīgas ielā 150A, Jēkabpilī, Jēkabpils novadā, LV – 5201. Pieteikumu iesniegšanas termiņi norādīti izsoles noteikumos.

4. Izsoles vieta un laiks: Izsole notiks 2023. gada 15. septembrī plkst. 09:30, Rīgas ielā 150A, Jēkabpilī, Jēkabpils novadā, 1.stāva sēžu zālē.

5. Izsolāmās mantas nosacītā cena: 7 300,00 *euro* (septiņi tūkstoši trīs simti eiro un 00 centi), izsoles solis 300,00 *euro*.

6. Nodrošinājuma apmērs, dalības maksas un iemaksas kārtība: Lai varētu piedalīties izsolē, izsoles dalībniekiem pirms reģistrācijas jāiemaksā Jēkabpils novada pašvaldības kontā Nr.LV87 UNLA 0009 0131 30793, A/S „SEB banka”, kods UNLALV2X:

6.1. nodrošinājums 10% apmēra no izsolāmā objekta nosacītās cenas 730,00 *euro* (septiņi simti trīsdesmit eiro un 00 centi)

un

6.2. dalības maksa 50,00 *euro* (piecdesmit eiro un 00 centi) apmērā.

7. Izsoles veids: mutiska ar augšupejošo soli.

8. Samaksas kārtība - nosolītā summa jāsamaksā:

8.1. 14 dienu laikā no izsole dienas;

vai

8.2. 14 dienu laikā no izsoles dienas jāsamaksā avanss 10 % apmērā no piedāvātās augstākās summas (iemaksātā nodrošinājuma summa tiek ieskaitīta avansā) un tiek slēgts pirkuma nomaksas līgums līdz 4 mēnešiem, maksājot likumiskos (6% gadā no vēl nesamaksātās pirkuma maksas daļas) un līgumiskos procentus (0,1% līgumsods par katru nokavēto dienu no neatmaksātās summas).

Tālrunis uzziņām: 29991536.

Domes priekšsēdētājs

R.Ragainis

OFICIĀLAIS PAZIŅOJUMS

Jēkabpils novada pašvaldība, Reģ. Nr.90000024205, izsolē pārdod tai piederošu nekustamo īpašumu ar kadastra numuru 5668 006 0612, “Spungu Pļavas”, Krustpils pagasts, Jēkabpils novads, kas sastāv no zemes vienības ar kadastra apzīmējumu 5668 006 0454, ar platību 0.4643 ha. Zemes vienības lietošanas mērķis – neapgūta individuālo dzīvojamo māju apbūves zeme. Atbilstoši pašvaldības spēkā esošajam teritorijas plānojumam nekustamais īpašums atrodas plānotajā (atļautajā) teritorijā – Savrupmāju apbūves teritorija (DzS).

Nekustamais īpašums ierakstīts Zemgales rajona tiesas Krustpils pagasta zemesgrāmatas nodalījumā Nr. 100000663617 uz Jēkabpils novada pašvaldības, reģ. Nr.90000024205, vārda.

Pretendentiem, kas atbilst Publiskas personas mantas atsavināšanas likuma 4. panta ceturtās daļas 1. punktā noteiktajām personām, iesniegums par pirmpirkuma tiesību izmantošanu jāiesniedz Jēkabpils novada Attīstības pārvaldē, Rīgas ielā 150A, Jēkabpilī, Jēkabpils novadā, **viena mēneša laikā no sludinājuma publikācijas oficiālajā izdevumā “Latvijas Vēstnesis”.**

Ja no Publiskas personas mantas atsavināšanas likuma 4. panta ceturtās daļas 1. punktā noteiktajām personām norādītajā termiņā ir saņemts viens pieteikums, izsoli nerīko un ar šo personu slēdz līgumu par nosacīto cenu.

Ja pieteikumu par nekustamā īpašuma pirkšanu noteiktajā termiņā iesniegušas vairākas Publiskas personas mantas atsavināšanas likuma 4. panta ceturtās daļas 1. punktā noteiktās personas, tiek rīkota mutiskā izsolē ar augšupejošu soli.

Izsole notiks 2023. gada 15. septembrī plkst. 09:30, Rīgas ielā 150A, Jēkabpilī, Jēkabpils novadā, 1.stāva sēžu zālē.

Izsoles sākotnējā cena 7 300,00 *euro* (septiņi tūkstoši trīs simti eiro un 00 centi).

Izsoles solis 300,00 *euro* (trīs simti eiro un 00 centi).

Lai varētu piedalīties izsolē izsoles dalībniekiem pirms reģistrācijas, jāiemaksā Jēkabpils novada pašvaldības kontā Nr.LV87UNLA0009013130793, A/S „SEB banka”, kods UNLALV2X, nodrošinājums 10% apmēra no izsolāmā objekta nosacītās cenas 730,00 *euro* (septiņi simti trīsdesmit eiro un 00 centi), un dalības maksa 50,00 *euro* (piecdesmit *euro* un 00 centi).

Pretendentiem uz izsoli pieteikties izsoles noteikumos norādītajos termiņos, iesniegumus iesniedzot Jēkabpils novada Attīstības pārvaldē, Rīgas ielā 150A, Jēkabpilī, Jēkabpils novadā. Otrais iesniegums jāiesniedz ar lūgumu reģistrēt dalībai izsolē, jāveic nodrošinājuma summas un dalības maksas iemaksa, jāpievieno citi pielikumi (pēc nepieciešamības) līdz 2023. gada 11. septembrim, plkst.13:00.

Samaksas kārtība noteikta izsoles noteikumu 5.1.punktā.

Ar izsoles noteikumiem var iepazīties: www.jekabpils.lv, sadaļā – Pašvaldība, Izsoles pārdošanas, Nekustamā īpašuma atsavināšana.

Informācija pa tālr. 29991536.



JĒKABPILS NOVADA PAŠVALDĪBA

JĒKABPILS NOVADA DOME

Reģistrācijas Nr.90000024205

Brīvības iela 120, Jēkabpils, Jēkabpils novads, LV – 5201

Tālrunis 65236777, fakss 65207304, elektroniskais pasts pasts@jekabpils.lv

LĒMUMS

Jēkabpils novadā

13.07.2023. (protokols Nr.11, 26.§)

Nr.650

Par nekustamā īpašuma atsavināšanas procesa uzsākšanu (“Kazubrenči”, Krustpils pagasts)

Adresāts: (*svītrots*)

Iesniedzēja lūgums: (*svītrots*), 24.02.2023. iesniegums, reģistrēts ar Nr. 1-1/23/140

Jēkabpils novada pašvaldībā 2023. gada 24. februārī saņemts (*svītrots*), iesniegums Nr. 1-1/23/140, ar lūgumu nodot atsavināšanai nekustamā īpašuma ar kadastra Nr. 5668 007 0191, “Kazubrenči”, Krustpils pagasts, sastāvā esošo zemes vienību ar kadastra apzīmējumu 5668 007 0191.

Nekustamais īpašums “Kazubrenči”, Krustpils pagasts, Jēkabpils novads, kadastra Nr. 5668 007 0191, sastāv no vienas zemes vienības ar kadastra apzīmējumu 5668 007 0191, 0.3068 ha platībā, (turpmāk – Nekustamais īpašums). Zemes vienība nav uzmērīta. Nekustamā īpašuma valsts kadastra informācijas sistēmā reģistrēts nekustamā īpašuma lietošanas mērķis – zeme, uz kuras galvenā saimnieciskā darbība ir lauksaimniecība (NĪLM kods 0101).

Pamatojoties uz Krustpils novada pašvaldības 2014.gada 18.jūnija lēmumu Nr.19 (Protokols Nr.8) “Par Krustpils novada pašvaldībai piekritīgajām precizētajām lauku apvidus zemes vienībām” un Krustpils novada pašvaldības 2014. gada 23. jūlija lēmumu Nr.43 (Protokols Nr.9) “Par Krustpils novada domes 2014.gada 18.jūnija lēmuma Nr.19 (protokols Nr.8, 19.p.) „Krustpils novada pašvaldībai piekritīgajām precizētajām lauku apvidus zemes vienībām” precizēšanu”, zemes vienība ar kadastra apzīmējumu 5668 007 0191, piekrīt Jēkabpils novada pašvaldībai.

Saskaņā ar Administratīvo teritoriju un apdzīvoto vietu likuma pielikuma 19. punktu un Pārejas noteikumu 6. punkta pirmo teikumu, ar 2021. gada pašvaldību vēlēšanās jaunievēlētās pašvaldības domes vai ar atsevišķu likumu ieceltas pagaidu administrācijas pirmo sēdi izbeidzas visu bijušo pašvaldību domju pilnvaras. Jēkabpils novada pašvaldība, reģistrācijas Nr.90000024205, ir attiecīgajā novadā iekļauto pašvaldību institūciju, finanšu, mantas, tiesību un saistību pārņēmēja. Nekustamais īpašums atrodas Jēkabpils novada teritorijā, ir Jēkabpils novada pašvaldības tiesiskajā valdījumā un ir Jēkabpils novada pašvaldības bilancē.

Uz zemes vienības ar kadastra apzīmējumu 5668 007 0191 atrodas būvju īpašums ar kadastra Nr. 5668 507 0032, kas sastāv no būves (dzīvojamā māja) ar kadastra apzīmējumu 5668 007 0191 001. Būvju īpašuma 2/3 domājamā daļa ir ierakstīta Zemgales rajona tiesas Krustpils pagasta zemesgrāmatas nodaļījumā Nr. 100000622721 uz (*svītrots*), vārda. Būves ar kadastra apzīmējumu 5668 007 0191 001 1/3 domājamai daļai tiesiskais valdītājs ir (*svītrots*).

Starp Jēkabpils novada pašvaldību, reģistrācijas Nr.90000024205, un (*svītrots*), 2021. gada 1. oktobrī noslēgts lauku zemes nomas līgums Nr.4-15/21/95, par zemes vienības ar kadastra apzīmējumu 5668 007 0191 nomu uz laiku līdz 2027. gada 30. septembrim.

Pamatojoties uz Publiskas personas mantas atsavināšanas likuma 4. panta ceturtās daļas 4.

punktu, atsevišķos gadījumos publiskas personas nekustamā īpašuma atsavināšanu var ierosināt zemesgrāmatā ierakstītas ēkas (būves) kopīpašnieks, ja viņš vēlas nopirkt tā zemesgabala domājamo daļu, uz kura atrodas ēka (būve), samērīgi savai ēkas (būves) daļai;

Iepriekš minētā likuma 44. panta ceturtajā daļā noteikts, pašvaldībai piederošo zemesgabalu, uz kura atrodas citai personai (kopīpašniekiem) piederošas ēkas (būves), var pārdot tikai zemesgrāmatā ierakstītas ēkas (būves) īpašniekam (visiem kopīpašniekiem proporcionāli viņu kopīpašuma daļām).

Atbilstoši Publiskas personas mantas atsavināšanas likuma 37. panta pirmās daļas 4. punktam, publiskas personas mantu par brīvu cenu var pārdot, ja nekustamo īpašumu iegūst šā likuma 4. panta ceturtajā daļā minētā persona. Šajā gadījumā pārdošanas cena ir vienāda ar nosacīto cenu (8. pants).

Pamatojoties uz Pašvaldību likuma 10. panta pirmās daļas 16. un 21. punktu, Publiskas personas mantas atsavināšanas likuma 3. panta pirmās daļas 2. punktu, 4. panta ceturtais daļas 4. punktu, 5. panta pirmo un piekto daļu, 8. panta otro, trešo, sesto un septīto daļu, 9. panta otro daļu, 37. panta pirmās daļas 4. punktu, 44. panta pirmo, otro, ceturto daļu, Administratīvo teritoriju un apdzīvoto vietu likuma Pārejas noteikumu 6. punktu, Zemesgrāmatu likuma 3. panta pirmo daļu, Civillikuma 994. pantu, Attīstības un tautsaimniecības komitejas 06.07.2023. lēmumu (protokols Nr.8, 9. §),

Jēkabpils novada dome nolemj:

1. Atļaut atsavināt nekustamā īpašuma ar kadastra Nr. 5668 007 0191, "Kazubrenči", Krustpils pagasts, Jēkabpils novads, zemes vienības ar kadastra apzīmējumu 5668 007 0191, 0.3068 ha platībā, 2/3 domājamo daļu, pārdodot to par brīvu cenu Publiskas personas mantas atsavināšanas likuma 44. panta ceturtajā daļā noteiktajai personai.

2. Jēkabpils novada Attīstības pārvaldes Teritorijas plānošanas un īpašumu pārvaldīšanas nodaļai veikt darbības lēmuma nolemjotās daļas 1. punktā minētā nekustamā īpašuma uzmērīšanai, ierakstīšanai zemesgrāmatā, nekustamā īpašuma novērtēšanas organizēšanai un atsavināšanai. Veicot zemes vienības kadastrālo uzmērīšanu, zemes vienības platība var tikt precizēta.

3. Jēkabpils novada pašvaldības nekustamā īpašuma novērtēšanas komisijai veikt lēmuma nolemjotās daļas 1. punktā minētā nekustamā īpašuma novērtēšanu.

4. Lēmumu var pārsūdzēt viena mēneša laikā no tā spēkā stāšanās dienas. Administratīvajā rajona tiesā attiecīgajā tiesu namā pēc pieteicēja adreses (fiziskā persona – pēc deklarētās dzīvesvietas adreses, papildu adreses vai nekustamā īpašuma atrašanās vietas, juridiskā persona – pēc juridiskās adreses).

5. Kontroli par lēmuma izpildi veikt iestādes "Jēkabpils novada Attīstības pārvalde" vadītājam.

Pielikumā: Izkopējums no Krustpils pagasta kadastra kartes uz 1 lp.

Sēdes vadītājs

Domes priekšsēdētājs

R.Ragainis

M.I.aksa, 26135460

**DOKUMENTS PARAKSTĪTS AR DROŠU ELEKTRONISKO PARAKSTU UN
SATUR LAIKA ZĪMOGU**

PIELIKUMS

Jēkabpils novada domes
13.07.2023.lēmumam Nr.650
(protokols Nr.11, 26.§)

Izkopējums no Jēkabpils novada Krustpils pagasta kadastra kartes



Sagatavoja: M.Ļaksa



JĒKABPILS NOVADA PAŠVALDĪBA

JĒKABPILS NOVADA DOME

Reģistrācijas Nr.90000024205

Brīvības iela 120, Jēkabpils, Jēkabpils novads, LV – 5201

Tālrunis 65236777, fakss 65207304, elektroniskais pasts pasts@jekabpils.lv

LĒMUMS

Jēkabpils novadā

13.07.2023. (protokols Nr.11, 27.§)

Nr.651

Par nekustamā īpašuma ierakstīšanu zemesgrāmatā un atsavināšanu (“Rumbas”, Mežāres pagasts)

Nekustamais īpašums “Rumbas”, Mežāres pagasts, Jēkabpils novads, kadastra Nr. 5676 008 0212, sastāv no vienas zemes vienības ar kadastra apzīmējumu 5676 008 0212, 3.15 ha platībā, (turpmāk – Nekustamais īpašums). Zemes vienība ir uzņēmēta. Nekustamā īpašuma valsts kadastra informācijas sistēmā reģistrēts nekustamā īpašuma lietošanas mērķis – zeme, uz kuras galvenā saimnieciskā darbība ir lauksaimniecība (NĪLM kods 0101).

Pamatojoties uz Krustpils novada pašvaldības 2014. gada 18. jūnija lēmumu Nr. 19 (Protokols Nr.8) “Par Krustpils novada pašvaldībai piekritīgajām precizētajām lauku apvidus zemes vienībām” un Krustpils novada pašvaldības 2014. gada 23. jūlija lēmumu Nr.43 (Protokols Nr.9) “Par Krustpils novada domes 2014.gada 18.jūnija lēmuma Nr.19 (protokols Nr.8, 19.p.) „Krustpils novada pašvaldībai piekritīgajām precizētajām lauku apvidus zemes vienībām” precizēšanu”, Nekustamais īpašums piekrit Jēkabpils novada pašvaldībai.

Saskaņā ar Administratīvo teritoriju un apdzīvoto vietu likuma pielikuma 19.punktu un Pārejas noteikumu 6. punkta pirmo teikumu, ar 2021. gada pašvaldību vēlēšanās jaunievelētās pašvaldības domes vai ar atsevišķu likumu ieceltas pagaidu administrācijas pirmo sēdi izbeidzas visu bijušo pašvaldību domju pilnvaras. Jēkabpils novada pašvaldība, reģistrācijas Nr.90000024205, ir attiecīgajā novadā iekļauto pašvaldību institūciju, finanšu, mantas, tiesību un saistību pārņēmēja. Nekustamais īpašums atrodas Jēkabpils novada teritorijā, ir Jēkabpils novada pašvaldības tiesiskajā valdījumā un ir Jēkabpils novada pašvaldības bilancē.

Publiskas personas mantas atsavināšanas likuma 1. panta 11. punkta b) apakšpunktā noteikts, zemes starpgabals ir publiskai personai piederošs zemesgabals, kura platība lauku apvidos ir mazāka par pašvaldības saistošajos noteikumos paredzēto minimālo zemesgabala platību vai kura konfigurācija nepieļauj attiecīgā zemesgabala izmantošanu atbilstoši apstiprinātajam teritorijas plānojumam, vai kuram nav iespējams nodrošināt pieslēgumu koplietošanas ielai (ceļam). Nekustamajam īpašumam nav iespējams nodrošināt pieslēgumu koplietošanas ceļam, līdz ar to zemes vienībai ar kadastra apzīmējumu 5676 008 0212 piešķirams statuss – starpgabals.

Pašvaldību likuma 73. panta pirmajā un trešajā daļā noteikts, pašvaldības manta izmantojama pašvaldības administratīvās teritorijas iedzīvotāju interesēs atbilstoši pašvaldības kompetencei, gan nododot to publiskā lietošanā, gan veidojot iestādes, gan dibinot kapitālsabiedrības vai iegūstot dalību kapitālsabiedrībās. Mantas daļu, kas nav nepieciešama šā panta pirmajā daļā minētajiem mērķiem, pašvaldība var izmantot, lai saimnieciskā kārtā gūtu ienākumus vai lai likumā noteiktajā kārtībā šo daļu atsavinātu, vai lai sniegtu atbalstu valsts institūcijai tās funkciju izpildes nodrošināšanai attiecīgā administratīvajā teritorijā.

Atbilstoši Publiskas personas mantas atsavināšanas likuma 4. panta otrās daļas nosacījumiem, publiskas personas mantas atsavināšanu var ierosināt attiecīgās iestādes vadītājs,

kā arī cita institūcija (amatpersona), kuras valdījumā vai turējumā atrodas publiskas personas manta.

Publiskas personas mantas atsavināšanas likuma 4. panta pirmā daļa atļauj ierosināt atvasinātas publiskas personas mantas atsavināšanu, ja tā nav nepieciešama attiecīgai atvasinātai publiskai personai vai tās iestādēm to funkciju nodrošināšanai. Ņemot vērā Pašvaldību likuma 4. panta pirmo daļu, zemes vienība ar kadastra apzīmējumu 5676 008 0212, nav nepieciešama Jēkabpils novada pašvaldībai autonomo funkciju veikšanai.

Saskaņā ar Publiskas personas mantas atsavināšanas likuma 44. panta astoto daļu, zemes starpgabalu, kuram nav iespējams nodrošināt pieslēgumu koplietošanas ielai (ceļam), vai zemes starpgabalu, kurš ir nepieciešams, lai nodrošinātu pieslēgumu koplietošanas ielai (ceļam), šajā likumā noteiktajā kārtībā drīkst atsavināt, tam zemes īpašniekam vai visiem kopīpašniekiem, kuru zemei piegul attiecīgais zemes starpgabals vai zemesgrāmatā ierakstītas ēkas (būves) īpašniekam vai visiem kopīpašniekiem, ja viņi vēlas nopirkt arī zemesgabalu, uz kura atrodas viņiem piederošā ēka (būve), un šai zemei piegul attiecīgais zemes starpgabals.

Atbilstoši Publiskas personas mantas atsavināšanas likuma 37. panta pirmās daļas 4. punktam, publiskas personas mantu par brīvu cenu var pārdot, ja nekustamo īpašumu iegūst šā likuma 4. panta ceturtajā daļā minētā persona. Šajā gadījumā pārdošanas cena ir vienāda ar nosacīto cenu (8. pants).

Pamatojoties uz Pašvaldību likuma 4. panta pirmo daļu, 10. panta pirmās daļas 16. un 21. punktu, 73. panta pirmo, trešo un ceturto daļu, Publiskas personas mantas atsavināšanas likuma 1. panta 11. punktu, 3. panta pirmās daļas 2. punktu, 4. panta pirmo un otro daļu, 4. panta ceturtais daļas 1. punktu, 5. panta pirmo un piekto daļu, 8. panta otro, trešo, sesto un septīto daļu, 9. panta otro daļu, 37. panta pirmās daļas 4. punktu, 44. panta astoto daļu, Administratīvo teritoriju un apdzīvoto vietu likuma Pārejas noteikumu 6. punktu, Zemesgrāmatu likuma 3. panta pirmo daļu, Civillikuma 994. pantu, Attīstības un tautsaimniecības komitejas 06.07.2023. lēmumu (protokols Nr.8, 10.§),

Jēkabpils novada dome nolēmj:

1. Noteikt zemes vienībai ar kadastra apzīmējumu 5676 008 0212, 3.15 ha platībā, starpgabala statusu.

2. Atļaut atsavināt nekustamo īpašumu ar kadastra Nr. 5676 008 0212, "Rumbas", Mežāres pagasts, Jēkabpils novads, kas sastāv no vienas zemes vienības ar kadastra apzīmējumu 5676 008 0212, 3.15 ha platībā, pārdodot to visā tā sastāvā par brīvu cenu.

3. Jēkabpils novada Attīstības pārvaldes Teritorijas plānošanas un īpašumu pārvaldīšanas nodaļai veikt darbības lēmuma nolēmjošās daļas 2. punktā minētā nekustamā īpašuma ierakstīšanai zemesgrāmatā, nekustamā īpašuma novērtēšanas organizēšanai un atsavināšanai.

4. Jēkabpils novada pašvaldības nekustamā īpašuma novērtēšanas komisijai veikt lēmuma nolēmjošās daļas 2. punktā minētā nekustamā īpašuma novērtēšanu.

5. Kontroli par lēmuma izpildi veikt iestādes "Jēkabpils novada Attīstības pārvalde" vadītājam.

Pielikumā: Izkopējums no Mežāres pagasta kadastra kartes uz 1 lp.

Sēdes vadītājs
Domes priekšsēdētājs

R.Ragainis

M.Ļaksa 26135460

**DOKUMENTS PARAKSTĪTS AR DROŠU ELEKTRONISKO PARAKSTU UN
SATUR LAIKA ZĪMOGU**

PIELIKUMS
Jēkabpils novada domes
13.07.2023. lēmumam Nr.651
(protokols Nr.11, 27.§)

Izkopējums no Jēkabpils novada Mežāres pagasta kadastra kartes



Sagatavoja: M.Ļaksa



JĒKABPILS NOVADA PAŠVALDĪBA

Reģistrācijas Nr.90000024205

Brīvības iela 120, Jēkabpils, Jēkabpils novads, LV – 5201

Tālrunis 65236777, fakss 65207304, elektroniskais pasts pasts@jekabpils.lv

LĒMUMS

Jēkabpils novadā

13.07.2023. (protokols Nr.11, 28.§)

Nr.652

Par nekustamā īpašuma atsavināšanu (“Meldernīca”, Krustpils pagasts)

Nekustamais īpašums “Meldernīca”, Krustpils pagasts, Jēkabpils novads, kadastra Nr. 5668 003 0004, sastāv no vienas zemes vienības ar kadastra apzīmējumu 5668 003 0073, 0.5602 ha platībā. Zemes vienība ir uzņēmēta. Nekustamā īpašuma valsts kadastra informācijas sistēmā reģistrēts nekustamā īpašuma lietošanas mērķis – zeme, uz kuras galvenā saimnieciskā darbība ir lauksaimniecība (NĪLM kods 0101).

Īpašuma tiesības reģistrētas Krustpils pagasta zemesgrāmatas nodaļā Nr. 100000542348 uz Krustpils novada pašvaldības, reģistrācijas Nr. 90009118116, vārda.

Saskaņā ar Administratīvo teritoriju un apdzīvoto vietu likuma pielikuma 19.punktu un Pārejas noteikumu 6.punkta pirmo teikumu, ar 2021.gada pašvaldību vēlēšanās jaunievēlētais pašvaldības domes vai ar atsevišķu likumu ieceltas pagaidu administrācijas pirmo sēdi izbeidzas visu bijušo pašvaldību domju pilnvaras. Jēkabpils novada pašvaldība, reģistrācijas Nr.90000024205, ir attiecīgajā novadā iekļauto pašvaldību institūciju, finanšu, mantas, tiesību un saistību pārņēmēja. Nekustamais īpašums “Meldernīca”, Krustpils pagasts, Jēkabpils novads, kadastra Nr. 5668 003 0004, atrodas Jēkabpils novada teritorijā, ir Jēkabpils novada pašvaldības īpašums un ir Jēkabpils novada pašvaldības bilancē.

Pašvaldību likuma 73. panta pirmajā un trešajā daļā noteikts, pašvaldības manta izmantojama pašvaldības administratīvās teritorijas iedzīvotāju interesēs atbilstoši pašvaldības kompetencei, gan nododot to publiskā lietošanā, gan veidojot iestādes, gan dibinot kapitālsabiedrības vai iegūstot dalību kapitālsabiedrībās. Mantas daļu, kas nav nepieciešama šā panta pirmajā daļā minētajiem mērķiem, pašvaldība var izmantot, lai saimnieciskā kārtā gūtu ienākumus vai lai likumā noteiktajā kārtībā šo daļu atsavinātu, vai lai sniegtu atbalstu valsts institūcijai tās funkciju izpildes nodrošināšanai attiecīgā administratīvajā teritorijā.

Atbilstoši Publiskas personas mantas atsavināšanas likuma 4. panta otrās daļas nosacījumiem, publiskas personas mantas atsavināšanu var ierosināt attiecīgās iestādes vadītājs, kā arī cita institūcija (amatpersona), kuras valdījumā vai turējumā atrodas publiskas personas manta.

Publiskas personas mantas atsavināšanas likuma 4. panta pirmā daļa atļauj ierosināt atsavinātas publiskas personas mantas atsavināšanu, ja tā nav nepieciešama attiecīgai atvasinātai publiskai personai vai tās iestādēm to funkciju nodrošināšanai. Zemes vienība ar kadastra apzīmējumu 5668 003 0073, 0.5602 ha platībā, nav nepieciešama Jēkabpils novada pašvaldībai autonomo funkciju veikšanai.

Pamatojoties uz Pašvaldību likuma 4. panta pirmo daļu, 10. panta pirmās daļas 16. un 21. punktu, 73. panta pirmo, trešo un ceturto daļu, Publiskas personas mantas atsavināšanas likuma 3. panta pirmās daļas 1. punktu un otro daļu, 4. panta pirmo un otro daļu, 5.panta pirmo un piekto daļu, 6.panta trešo daļu, 8.panta otro, trešo, sesto un septīto daļu, 9. panta otro daļu, Administratīvo teritoriju un apdzīvoto vietu likuma Pārejas noteikumu 6. punktu, ņemot vērā Attīstības un tautsaimniecības komitejas 06.07.2023. lēmumu (protokols Nr.8, 11. §),

Jēkabpils novada dome nolemj:

1. Atļaut atsavināt nekustamo īpašumu ar kadastra Nr. 5668 003 0004, "Meldernīca", Krustpils pagasts, Jēkabpils novads, sastāvošu no vienas zemes vienības ar kadastra apzīmējumu 5668 003 0073, 0.5602 ha platībā, pārdodot to izsolē vispārējā kārtībā, ar augšupejošu soli.
2. Jēkabpils novada Attīstības pārvaldes Teritorijas plānošanas un īpašumu pārvaldīšanas nodaļai veikt darbības lēmuma nolemjošās daļas 1. punktā minētā nekustamā īpašuma novērtēšanas organizēšanai un atsavināšanai.
3. Jēkabpils novada pašvaldības nekustamā īpašuma novērtēšanas komisijai noteikt lēmuma nolemjošās daļas 1. punktā minētā nekustamā īpašuma nosacīto cenu.
4. Kontroli par lēmuma izpildi veikt iestādes "Jēkabpils novada Attīstības pārvalde" vadītājam.

Pielikumā: Izkopējums no Krustpils pagasta kadastra kartes uz 1 lp.

Sēdes vadītājs
Domes priekšsēdētājs

R.Ragainis

M.Ļaksa 26135460

**DOKUMENTS PARAKSTĪTS AR DROŠU ELEKTRONISKO PARAKSTU UN
SATUR LAIKA ZĪMOGU**

Izkopējums no Jēkabpils novada Krustpils pagasta kadastra kartes

Zemes vienība ar kadastra apzīmējumu 5668 003 0004 – 0.5602 ha



Sagatavoja: M.Ļaksa



JĒKABPILS NOVADA PAŠVALDĪBA

JĒKABPILS NOVADA DOME

Reģistrācijas Nr.90000024205

Brīvības iela 120, Jēkabpils, Jēkabpils novads, LV – 5201

Tālrunis 65236777, fakss 65207304, elektroniskais pasts pasts@jekabpils.lv

LĒMUMS

Jēkabpils novadā

13.07.2023. (protokols Nr.11, 29.§)

Nr.653

Par nekustamā īpašuma atsavināšanu (“Gravāres”, Kūku pagasts)

Nekustamais īpašums “Gravāres”, Kūku pagasts, Jēkabpils novads, kadastra Nr. 5670 001 0392, sastāv no vienas zemes vienības ar kadastra apzīmējumu 5670 001 0389, 5.45 ha platībā (turpmāk – Nekustamais īpašums). Zemes vienība ir uzņēmēta. Nekustamā īpašuma valsts kadastra informācijas sistēmā reģistrēts nekustamā īpašuma lietošanas mērķis – zeme, uz kuras galvenā saimnieciskā darbība ir lauksaimniecība (NĪLM kods 0101).

Īpašuma tiesības reģistrētas Kūku pagasta zemesgrāmatas nodaļā Nr. 100000699256 uz Jēkabpils novada pašvaldības, reģistrācijas Nr. 90000024205, vārda.

Atbilstoši Krustpils novada pašvaldības 2013. gada 17. jūlija saistošo noteikumu Nr. 2013/12 “Par Krustpils novada teritorijas plānojuma 2013.-2024. gadam Teritorijas izmantošanas un apbūves noteikumiem un Grafisko daļu” grafiskajai daļai, Nekustamā īpašuma zemes vienība ar kadastra apzīmējumu 5670 001 0389 atrodas plānotajā (atļautajā) teritorijā – Lauksaimniecībā teritorija (L).

Pašvaldību likuma 73. panta pirmajā un trešajā daļā noteikts, Pašvaldības manta izmantojama pašvaldības administratīvās teritorijas iedzīvotāju interesēs atbilstoši pašvaldības kompetencei, gan nododot to publiskā lietošanā, gan veidojot iestādes, gan dibinot kapitālsabiedrības vai iegūstot dalību kapitālsabiedrībās. Mantas daļu, kas nav nepieciešama šā panta pirmajā daļā minētajiem mērķiem, pašvaldība var izmantot, lai saimnieciskā kārtā gūtu ienākumus vai lai likumā noteiktajā kārtībā šo daļu atsavinātu, vai lai sniegtu atbalstu valsts institūcijai tās funkciju izpildes nodrošināšanai attiecīgā administratīvajā teritorijā.

Atbilstoši Publiskas personas mantas atsavināšanas likuma 4. panta otrās daļas nosacījumiem, publiskas personas mantas atsavināšanu var ierosināt attiecīgās iestādes vadītājs, kā arī cita institūcija (amatpersona), kuras valdījumā vai turējumā atrodas publiskas personas manta.

Publiskas personas mantas atsavināšanas likuma 4. panta pirmā daļa atļauj ierosināt atsavinātas publiskas personas mantas atsavināšanu, ja tā nav nepieciešama attiecīgai atvasinātai publiskai personai vai tās iestādēm to funkciju nodrošināšanai. Zemes vienība ar kadastra apzīmējumu 5670 001 0389, 5.45 ha platībā, nav nepieciešama Jēkabpils novada pašvaldībai autonomo funkciju veikšanai.

Pamatojoties uz Pašvaldību likuma 4. panta pirmo daļu, 10. panta pirmās daļas 16. un 21. punktu, 73. panta pirmo, trešo un ceturto daļu, Publiskas personas mantas atsavināšanas likuma 3. panta pirmās daļas 1. punktu un otro daļu, 4. panta pirmo un otro daļu, 5. panta pirmo un piekto daļu, 8. panta otro, trešo, sesto un septīto daļu, 9. panta otro daļu, ņemot vērā Attīstības un tautsaimniecības komitejas 06.07.2023. lēmumu (protokols Nr.8, 13. §),

Jēkabpils novada dome nolemj:

1. Atļaut atsavināt nekustamo īpašumu ar kadastra Nr. 5670 001 0392, “Gravāres”, Kūku pagasts, Jēkabpils novads, kas sastāv no vienas zemes vienības ar kadastra apzīmējumu 5670 001 0389, 5.45 ha platībā, pārdodot to izsolē vispārējā kārtībā, ar augšupejošu soli.

2. Jēkabpils novada Attīstības pārvaldes Teritorijas plānošanas un īpašumu pārvaldīšanas nodaļai veikt darbības lēmuma nolemjotās daļas 1. punktā minētā nekustamā īpašuma novērtēšanas organizēšanai un atsavināšanai.

3. Jēkabpils novada pašvaldības nekustamā īpašuma novērtēšanas komisijai noteikt lēmuma nolemjotās daļas 1. punktā minētā nekustamā īpašuma nosacīto cenu.

4. Kontroli par lēmuma izpildi veikt iestādes “Jēkabpils novada Attīstības pārvalde” vadītājam.

Pielikumā: Izkopējums no Kūku pagasta kadastra kartes uz 1 lp.

Sēdes vadītājs
Domes priekšsēdētājs

R.Ragainis

M.Ļaksa 26135460

**DOKUMENTS PARAKSTĪTS AR DROŠU ELEKTRONISKO PARAKSTU UN
SATUR LAIKA ZĪMOGU**

Izkopējums no Jēkabpils novada Krustpils pagasta kadastra kartes
Nekustamais īpašums "Gravāres", Kūku pagasts, Jēkabpils novads



Apzīmējumi

— Zemes vienības esoša robeža

Sagatavoja: M.L.aksa



JĒKABPILS NOVADA PAŠVALDĪBA

JĒKABPILS NOVADA DOME

Reģistrācijas Nr.90000024205

Brīvības iela 120, Jēkabpils, Jēkabpils novads, LV – 5201

Tālrunis 65236777, fakss 65207304, elektroniskais pasts pasts@jekabpils.lv

LĒMUMS

Jēkabpils novadā

13.07.2023. (protokols Nr.11, 30.§)

Nr.654

Par nekustamo īpašumu atsavināšanu (Vīpes pagasts)

1.

Nekustamais īpašums “Skabītes”, Vīpes pagasts, Jēkabpils novads, kadastra Nr. 5696 003 0024, sastāv no vienas zemes vienības ar kadastra apzīmējumu 5696 003 0200, 1.41 ha platībā (turpmāk – Nekustamais īpašums). Zemes vienība ir uzņēmīta. Nekustamā īpašuma valsts kadastra informācijas sistēmā reģistrēts nekustamā īpašuma lietošanas mērķis – zeme, uz kuras galvenā saimnieciskā darbība ir lauksaimniecība (NĪLM kods 0101).

Īpašuma tiesības reģistrētas Vīpes pagasta zemesgrāmatas nodaļā Nr. 100000639838 uz Jēkabpils novada pašvaldības, reģistrācijas Nr. 90000024205, vārda.

Atbilstoši Krustpils novada pašvaldības 2013. gada 17. jūlija saistošo noteikumu Nr. 2013/12 “Par Krustpils novada teritorijas plānojuma 2013.-2024. gadam Teritorijas izmantošanas un apbūves noteikumiem un Grafisko daļu” grafiskajai daļai, Nekustamā īpašuma zemes vienība ar kadastra apzīmējumu 5696 003 0200 atrodas plānotajā (atļautajā) teritorijā – Lauksaimniecībā teritorija (L).

Pašvaldību likuma 73. panta pirmajā un trešajā daļā noteikts, Pašvaldības manta izmantojama pašvaldības administratīvās teritorijas iedzīvotāju interesēs atbilstoši pašvaldības kompetencei, gan nododot to publiskā lietošanā, gan veidojot iestādes, gan dibinot kapitālsabiedrības vai iegūstot dalību kapitālsabiedrībās. Mantas daļu, kas nav nepieciešama šā panta pirmajā daļā minētajiem mērķiem, pašvaldība var izmantot, lai saimnieciskā kārtā gūtu ienākumus vai lai likumā noteiktajā kārtībā šo daļu atsavinātu, vai lai sniegtu atbalstu valsts institūcijai tās funkciju izpildes nodrošināšanai attiecīgā administratīvajā teritorijā.

Atbilstoši Publiskas personas mantas atsavināšanas likuma 4. panta otrās daļas nosacījumiem, publiskas personas mantas atsavināšanu var ierosināt attiecīgās iestādes vadītājs, kā arī cita institūcija (amatpersona), kuras valdījumā vai turējumā atrodas publiskas personas manta.

Publiskas personas mantas atsavināšanas likuma 4. panta pirmā daļa atļauj ierosināt atsavinātas publiskas personas mantas atsavināšanu, ja tā nav nepieciešama attiecīgai atvasinātai publiskai personai vai tās iestādēm to funkciju nodrošināšanai. Zemes vienība ar kadastra apzīmējumu 5696 003 0200, 1.41 ha platībā, nav nepieciešama Jēkabpils novada pašvaldībai autonomo funkciju veikšanai.

Pamatojoties uz Pašvaldību likuma 4. panta pirmo daļu, 10. panta pirmās daļas 16. un 21. punktu, 73. panta pirmo, trešo un ceturto daļu, Publiskas personas mantas atsavināšanas likuma 3. panta pirmās daļas 1. punktu un otro daļu, 4. panta pirmo un otro daļu, 5. panta pirmo un piekto daļu, 8. panta otro, trešo, sesto un septīto daļu, 9. panta otro daļu, ņemot vērā Attīstības un tautsaimniecības komitejas 06.07.2023. lēmumu (protokols Nr.8, 14. §),

Jēkabpils novada dome nolemj:

1. Atļaut atsavināt nekustamo īpašumu ar kadastra Nr. 5696 003 0024, "Skabītes", Vīpes pagasts, Jēkabpils novads, kas sastāv no vienas zemes vienības ar kadastra apzīmējumu 5696 003 0200, 1.41 ha platībā, pārdodot to izolē vispārējā kārtībā, ar augšupejošu soli.
2. Jēkabpils novada Attīstības pārvaldes Teritorijas plānošanas un īpašumu pārvaldīšanas nodaļai veikt darbības lēmuma nolemjošās daļas 1. punktā minētā nekustamā īpašuma novērtēšanas organizēšanai un atsavināšanai.
3. Jēkabpils novada pašvaldības nekustamā īpašuma novērtēšanas komisijai noteikt lēmuma nolemjošās daļas 1. punktā minētā nekustamā īpašuma nosacīto cenu.
4. Kontroli par lēmuma izpildi veikt iestādes "Jēkabpils novada Attīstības pārvalde" vadītājam.

2.

Nekustamais īpašums "Jaunozoli", Vīpes pagasts, Jēkabpils novads, kadastra Nr. 5696 005 0307, sastāv no vienas zemes vienības ar kadastra apzīmējumu 5696 005 0307, 2.75 ha platībā (turpmāk – Nekustamais īpašums). Zemes vienība ir uzņēmīta. Nekustamā īpašuma valsts kadastra informācijas sistēmā reģistrēts nekustamā īpašuma lietošanas mērķis – zeme, uz kuras galvenā saimnieciskā darbība ir lauksaimniecība (NĪLM kods 0101).

Pamatojoties uz Krustpils novada pašvaldības 2014. gada 16. aprīļa lēmumu Nr. 62 (Protokols Nr.5) "Par zemes vienības piekritību pašvaldībai", zemes vienība ar kadastra apzīmējumu 5696 005 0307, 2.75 ha platībā, piekrīt Jēkabpils novada pašvaldībai.

Saskaņā ar Administratīvo teritoriju un apdzīvoto vietu likuma pielikuma 19. punktu un Pārejas noteikumu 6. punkta pirmo teikumu, ar 2021. gada pašvaldību vēlēšanās jaunievelētās pašvaldības domes vai ar atsevišķu likumu ieceltas pagaidu administrācijas pirmo sēdi izbeidzas visu bijušo pašvaldību domju pilnvaras. Jēkabpils novada pašvaldība, reģistrācijas Nr.90000024205, ir attiecīgajā novadā iekļauto pašvaldību institūciju, finanšu, mantas, tiesību un saistību pārņēmēja. Nekustamais īpašums atrodas Jēkabpils novada teritorijā, ir Jēkabpils novada pašvaldības tiesiskajā valdījumā un ir Jēkabpils novada pašvaldības bilancē.

Atbilstoši Krustpils novada pašvaldības 2013. gada 17. jūlija saistošo noteikumu Nr. 2013/12 "Par Krustpils novada teritorijas plānojuma 2013.-2024. gadam Teritorijas izmantošanas un apbūves noteikumiem un Grafisko daļu" grafiskajai daļai, Nekustamā īpašuma zemes vienība ar kadastra apzīmējumu 5696 005 0307 atrodas plānotajā (atļautajā) teritorijā – Lauksaimniecībā teritorija (L) un Meža teritorija (M).

Pašvaldību likuma 73. panta pirmajā un trešajā daļā noteikts, Pašvaldības manta izmantojama pašvaldības administratīvās teritorijas iedzīvotāju interesēs atbilstoši pašvaldības kompetencei, gan nododot to publiskā lietošanā, gan veidojot iestādes, gan dibinot kapitālsabiedrības vai iegūstot dalību kapitālsabiedrībās. Mantas daļu, kas nav nepieciešama šā panta pirmajā daļā minētajiem mērķiem, pašvaldība var izmantot, lai saimnieciskā kārtā gūtu ienākumus vai lai likumā noteiktajā kārtībā šo daļu atsavinātu, vai lai sniegtu atbalstu valsts institūcijai tās funkciju izpildes nodrošināšanai attiecīgā administratīvajā teritorijā.

Atbilstoši Publiskas personas mantas atsavināšanas likuma 4. panta otrās daļas nosacījumiem, publiskas personas mantas atsavināšanu var ierosināt attiecīgās iestādes vadītājs, kā arī cita institūcija (amatpersona), kuras valdījumā vai turējumā atrodas publiskas personas manta.

Publiskas personas mantas atsavināšanas likuma 4. panta pirmā daļa atļauj ierosināt atsavinātas publiskas personas mantas atsavināšanu, ja tā nav nepieciešama attiecīgai atvasinātai publiskai personai vai tās iestādēm to funkciju nodrošināšanai. Zemes vienība ar kadastra apzīmējumu 5696 005 0307, 2.75 ha platībā, nav nepieciešama Jēkabpils novada pašvaldībai autonomo funkciju veikšanai.

Pamatojoties uz Pašvaldību likuma 4. panta pirmo daļu, 10. panta pirmās daļas 16. un 21. punktu, 73. panta pirmo, trešo un ceturto daļu, Publiskas personas mantas atsavināšanas likuma 3. panta pirmās daļas 1. punktu un otro daļu, 4. panta pirmo un otro daļu, 5. panta pirmo un piekto daļu, 8. panta otro, trešo, sesto un septīto daļu, 9. panta otro daļu, Administratīvo teritoriju un apdzīvoto vietu likuma Pārejas noteikumu 6. punktu, Zemesgrāmatu likuma 3. panta pirmo daļu, Civillikuma 994. pantu ņemot vērā Attīstības un tautsaimniecības komitejas 06.07.2023. lēmumu (protokols Nr.8, 14. §),

Jēkabpils novada dome nolemj:

1. Atļaut atsavināt nekustamo īpašumu ar kadastra Nr. 5696 005 0307, “Jaunozoli”, Vīpes pagasts, Jēkabpils novads, kas sastāv no vienas zemes vienības ar kadastra apzīmējumu 5696 005 0307, 2.75 ha platībā, pārdodot to izolē vispārējā kārtībā, ar augšupejošu soli.

2. Jēkabpils novada Attīstības pārvaldes Teritorijas plānošanas un īpašumu pārvaldīšanas nodaļai veikt darbības lēmuma nolemjotās daļas 1. punktā minētā nekustamā īpašuma ierakstīšanai zemesgrāmatā uz Jēkabpils novada pašvaldības vārda, novērtēšanas organizēšanai un atsavināšanai.

3. Jēkabpils novada pašvaldības nekustamā īpašuma novērtēšanas komisijai noteikt lēmuma nolemjotās daļas 1. punktā minētā nekustamā īpašuma nosacīto cenu.

4. Kontroli par lēmuma izpildi veikt iestādes “Jēkabpils novada Attīstības pārvalde” vadītājam.

Pielikumā:

1. Izkopējums no Vīpes pagasta kadastra kartes zemes vienībai ar kadastra apzīmējumu 5696 003 0200 uz 1 lp.

2. Izkopējums no Vīpes pagasta kadastra kartes zemes vienībai ar kadastra apzīmējumu 5696 005 0307 uz 1 lp.

Sēdes vadītājs
Domes priekšsēdētājs

R.Ragainis

M.Ļaksa 26135460

**DOKUMENTS PARAKSTĪTS AR DROŠU ELEKTRONISKO PARAKSTU UN
SATUR LAIKA ZĪMOGU**

Izkopējums no Jēkabpils novada Vīpes pagasta kadastra kartes
zemes vienībai ar kadastra apzīmējumu 5696 003 0200



Apzīmējumi

— Zemes vienības esoša robeža

Sagatavoja: M.Ļaksa

Izkopējums no Jēkabpils novada Vīpes pagasta kadastra kartes
zemes vienībai ar kadastra apzīmējumu 5696 005 0307



Apzīmējumi

— Zemes vienības esoša robeža

Sagatavoja: M.Ļaksa



JĒKABPILS NOVADA PAŠVALDĪBA

JĒKABPILS NOVADA DOME

Reģistrācijas Nr.90000024205

Brīvības iela 120, Jēkabpils, Jēkabpils novads, LV – 5201

Tālrunis 65236777, fakss 65207304, elektroniskais pasts pasts@jekabpils.lv

LĒMUMS

Jēkabpils novadā

13.07.2023. (protokols Nr.11, 31. §)

Nr.655

Par medību tiesību nodošanu zemes vienībām Kūku pagastā

Adresāts: MEDNIEKU BIEDRĪBA “ZĪLĀNI”, reģistrācijas Nr.40008107597, juridiskā adrese “Kalves”, Kūku pag., Jēkabpils nov., LV-5222.

Iesniedzēja prasījums: MEDNIEKU BIEDRĪBAS “ZĪLĀNI” 24.05.2023. iesniegums Nr.2.5-3/23/2341

Jēkabpils novada pašvaldībā (turpmāk – Pašvaldība) 2023.gada 25.maijā reģistrēts MEDNIEKU BIEDRĪBAS “ZĪLĀNI”, reģistrācijas Nr. 40008107597, juridiskā adrese “Kalves”, Kūku pag., Jēkabpils nov., LV-5222, iesniegums Nr.2.5-3/23/2341 (turpmāk – (Iesniegums), ar lūgumu piešķirt nomas tiesības medību iecirkņa platību paplašināšanai 76 (septiņdesmit sešām) zemes vienībām Kūku pagastā.

Izvērtējot Pašvaldības rīcībā esošo informāciju par Iesniegumā minētajām zemes vienībām, tiek konstatēts:

- 1) 19 zemes vienības nav Pašvaldībai piederošas/piekritīgas.
- 2) Zemes vienībām ar kadastra apzīmējumiem 5670 004 0371, 5670 007 0742, 5670 007 0804, ir uzsākts atsavināšanas process.
- 3) Zemes vienība ar kadastra apzīmējumu 5670 004 0171 ir sadalīta, līdz ar to, šāds kadastra apzīmējums ir neaktīvs.
- 4) Zemes vienība ar kadastra apzīmējumu 5670 005 0102 ir sadalīta. Ņemot vērā zemes vienības platību pēc sadales un uz tās esošo būvju izvietojumu, zemes vienība vai tās daļa nav nododama medību tiesību nomai.

Medību tiesības nododamas pašvaldībai piederošajās/piekritīgajās 52 (piecdesmit divās) zemes vienībās atbilstoši sarakstam 1. pielikumā.

Informācija par pieteikšanos medību tiesību lietošanai publicēta Jēkabpils novada pašvaldības tīmekļvietnē periodā no 09.06.2023. līdz 26.06.2023. No citām personām pieprasījumi par medību tiesību nodošanu nomā nav saņemti.

Saņemts Valsts meža dienesta Sēlijas virsmežniecības apliecinājums, ka 1. pielikumā minētās zemes vienības nav reģistrētas nevienam medību tiesību lietotājam.

Atbilstoši 1. pielikuma sarakstā minētajām zemes vienībām, uz kurām atrodas būves, pastāvīgie lietotāji izmanto zemes nomas pirmtiesības.

Pēc Valsts meža dienesta Sēlijas virsmežniecības informācijas, 1. pielikumā minētajās zemes vienībās nav reģistrēts neviens medību tiesību lietotājs.

Medību likuma 1. panta 9. punktā noteikts, ka medību tiesības var izmantot zemes īpašnieks vai lietotājs pats, vai nodot tās citai personai.

Jēkabpils novada domes 2021.gada 23.septembra lēmuma Nr.240 apstiprināto noteikumu „Medību tiesību piešķiršanas kārtība Jēkabpils novada pašvaldībā” (turpmāk - Noteikumi) 2. punktā noteikts, ka pašvaldība medību tiesības pašvaldības īpašumā vai tiesiskā valdījumā esošajās medību platībās (zemes vienībās) nodod lietošanā vienai personai, noslēdzot rakstveida līgumu par medību tiesību nodošanu (turpmāk – līgums), kas izstrādāts pēc šo noteikumu 1. pielikumā noteiktā parauga uz termiņu, kas nav īsāks par 1 (vienu) gadu, bet ne ilgāk kā uz 5 (pieciem) gadiem, kuru var pagarināt vēl par pieciem gadiem.

Atbilstoši minēto Noteikumu 3. punktam, medību tiesību lietošanas maksa ir 1,00 *euro*

gadā, par vienu hektāru, bez pievienotās vērtības nodokļa. Minimālā medību tiesību lietošanas maksa vienam medību tiesību lietotājam (līgumslēdzējam) neatkarīgi no lietošanā nododamās platības sastāda 20,00 *euro* gadā, bez pievienotās vērtības nodokļa.

Saskaņā ar Noteikumu 21.punktu, līgumu pašvaldības vārdā paraksta tās domes priekšsēdētājs vai tā vietnieki.

Ministru kabineta 2014. gada 22. jūlija noteikumu Nr.421 "Medību noteikumi" 15. punktā noteikts, ka medību tiesības medību līgumā norādītajās zemes vienībās vai to daļās medību tiesību lietotājs var izmantot pēc līguma iesniegšanas Valsts meža dienestā un reģistrēšanas medību iecirkņa sastāvā, izņemot gadījumu, ja tiek medīti nelimitētie medījамie dzīvnieki. Medību iecirkņa sastāvā reģistrētie līgumi uzskatāmi par prioritāriem salīdzinājumā ar neregistrētiem medību līgumiem.

Pamatojoties uz Pašvaldību likuma 10. panta pirmās daļas 21.punktu, Medību likuma 1. panta 9. punktu, Ministru kabineta 22.07.2014. noteikumu Nr. 421 "Medību noteikumi" 14., 15. punktu, Jēkabpils novada domes 23.09.2021. noteikumiem „Medību tiesību piešķiršanas kārtība Jēkabpils novada pašvaldībā”, Administratīvo teritoriju un apdzīvoto vietu likuma Pārejas noteikumu 6. punktu, ņemot vērā Attīstības un tautsaimniecības komitejas 06.072023. lēmumu (protokols Nr.8, 15. §),

Jēkabpils novada dome nolemj:

1. Piešķirt MEDNIEKU BIEDRĪBAI "ZĪLĀNI", reģistrācijas Nr.40008107597, juridiskā adrese "Kalves", Kūku pag., Jēkabpils nov., LV-5222, medību tiesības uz 5 gadiem, zemes vienībām ar kopējo platību 64.9457 ha, Krustpils pagastā, Jēkabpils novadā, atbilstoši 1. pielikumam.

2. Slēgt līgumu ar MEDNIEKU BIEDRĪBU "ZĪLĀNI", reģistrācijas Nr.40008107597, par medību tiesību nodošanu zemes vienībām atbilstoši 1. pielikumam, ar darbības laiku no 2023. gada 1. jūlija līdz 2028. gada 30. jūnijam.

3. Atbilstoši lēmuma nolemjotās daļas 2. punktam, noteikt medību tiesību lietošanas maksu par visu iznomāto platību (64.9457 ha) 64,95 *euro* (sešdesmit četri eiro, 95 cents) un PVN 21% - 13,64 (trīspadsmit eiro, 64 centi), pavisam kopā 78,59 *euro* (septiņdesmit astoņi eiro, 59 centi) gadā.

4. Pēc līguma par medību tiesību nodošanu noslēgšanas, Jēkabpils novada Attīstības pārvaldes Teritorijas plānošanas un īpašumu pārvaldīšanas nodaļai informēt 1. pielikuma sarakstā minēto zemes vienību nomniekus par noslēgto līgumu ar MEDNIEKU BIEDRĪBU "ZĪLĀNI", reģistrācijas Nr.40008107597.

5. Ieņēmumus no nekustamā īpašuma nomas par 1. pielikumā minēto zemes vienību nomu iekļaut tāmē "Kūku pagasta teritoriju un mājokļu apsaimniekošana" (budžeta klasifikācijas kods 06.600.34).

6. Lēmums zaudē spēku, ja divu mēnešu laikā mēnešu laikā pēc lēmuma pieņemšanas nav noslēgts lēmuma nolemjotās daļas 2. punktā noteiktais līgums.

7. Lēmumu var pārsūdzēt viena mēneša laikā no tā spēkā stāšanās dienas Administratīvajā rajona tiesā attiecīgajā tiesu namā pēc pieteicēja adreses (fiziskā persona – pēc deklarētās dzīvesvietas, papildu adreses vai nekustamā īpašuma atrašanās vietas, juridiskā persona – pēc juridiskās adreses).

8. Kontroli par lēmuma izpildi veikt iestādes "Jēkabpils novada Attīstības pārvalde" vadītājam.

Pielikumā:

1. Medību tiesību lietošanai nododamo zemes vienību saraksts un platības uz 2 lp.
2. Grafiskais pielikums pie līguma uz 2 lp.
3. Līguma projekts uz 6 lp.

Sēdes vadītājs

Domes priekšsēdētājs

R.Ragainis

Laksa 26135460

**DOKUMENTS PARAKSTĪTS AR DROŠU ELEKTRONISKO PARAKSTU UN
SATUR LAIKA ZĪMOGU**

Medību tiesību lietošanai nododamo zemes vienību saraksts un platības



<i>Nr.p.k.</i>	<i>Īpašuma nosaukums, kadastra Nr.</i>	<i>Pagasts</i>	<i>zemes vienības kadastra apzīmējums</i>	<i>Platība (ha)</i>
1.	Sūnu Paleja, 56700030211	Kūku	56700030211	3,1
2.	Priednieki, 56700040077	Kūku	56700040077	1,1811
3.	Pulksteņi, 56700040160	Kūku	56700040160*	0,6
4.	Ļūlākas, 56700040213	Kūku	56700040213*	0,7
5.	Palīgsaimniecības Jaunāmuižā, 56700040269	Kūku	56700040269**	0,346
6.	Palīgsaimniecības Jaunāmuižā, 56700040269	Kūku	56700040270	0,6938
7.	Līdums, 56700040300	Kūku	56700040300**	1,6
8.	Dangas, 56700040334	Kūku	56700040334**	1,1
9.	Bušu plava, 56700040405	Kūku	56700040405**	1,76
10.	Ļūlākas 1, 56700040557	Kūku	56700040557**	1,0109
11.	Kondrātu pasākumu vieta, 56700040740	Kūku	56700040740	1,0714
12.	Zilānu attīrīšanas iekārtas, 56700040741	Kūku	56700040741	1,31
13.	Palīgsaimniecības pie Māritēm, 56700040743	Kūku	56700040743**	1,5243
14.	Palīgsaimniecības Jaunāmuižā, 5670 004 0745	Kūku	56700040745**	1,8175
15.	Kondrātu pasākumu vieta, 56700040855	Kūku	56700040855	2,0592
16.	Cidonijas, 56700040959	Kūku	56700040959	0,9
17.	Asni, 56700050308	Kūku	56700050308	1,9317
18.	Ezermale, 56700070194	Kūku	56700070194	1,7
19.	Ilzeņgrāvis, 56700070776	Kūku	56700070776	0,2829
20.	Kalna Andrāni, 56700080152	Kūku	56700080152*	2,2
21.	Deles, 56700080199	Kūku	56700080199*	0,43
22.	Roņi, 56700080228	Kūku	56700080228	3,73
23.	Vilciņu Sala, 56700080486	Kūku	56700080486**	1,9432
24.	Atpūtas ceļš, 56700080649	Kūku	56700080649	0,4072
25.	Mālaine, 56700040004	Kūku	56700040367**	3,3681
26.	Atvari, 56700040006	Kūku	56700040327**	1,2517
27.	Atvari, 56700040006	Kūku	56700040329**	1,2709
28.	Atvari, 56700040006	Kūku	56700040948**	1,1726
29.	Mežaine, 56700040486	Kūku	56700040801	0,6051
30.	Briksnis, 56700040250	Kūku	56700040250	1,0428
31.	Palīgsaimniecības Jaunā muižā Nr.1,2, 56700040744	Kūku	56700040272**	2,22
32.	Palīgsaimniecības Jaunā muižā Nr.1,2, 56700040744	Kūku	56700040273	0,0364
33.	Kadiķogas, 56700070001	Kūku	56700070234	0,2425
34.	Baltiņkrasts, 56700070054	Kūku	56700070741	0,4969



35.	Baravikas, 56700080407	Kūku	56700080353**	3,89
36.	Zilānu centrs, 56700040188	Kūku	56700040235*	0,7
37.	Dzirkaļu līnija, 56700040828	Kūku	56700040828	0,9
38.	Rezerves zemes fonds, 56700040841	Kūku	56700040841	1,0
39.	Bez adrese, 56700010210	Kūku	56700050285	1,81
40.	Dzirkaļu līnija, 56700040828	Kūku	56700050286	0,6
41.	Zaļlauki, 56700050003	Kūku	56700050300	0,2693
42.	Ezerlauki, 56700070202	Kūku	56700070190	0,7702
43.	Bez adrese, 56700010210	Kūku	56700070740	0,84
44.	Dzirkaļu līnija, 56700040828	Kūku	56700070744	1,5
45.	Bez adrese, 56700010210	Kūku	56700070749	0,43
46.	Dzirkaļu līnija, 56700040828	Kūku	56700080576	0,9
47.	Dzirkaļu līnija, 56700040828	Kūku	56700080577	0,6
48.	Dzirkaļu līnija, 56700040828	Kūku	56700080578	0,6
49.	Dzirkaļu līnija, 56700040828	Kūku	56700080579	0,5
50.	Bez adrese, 56700010210	Kūku	56700080580	1,23
51.	Dzirkaļu līnija, 56700040828	Kūku	56700080627	0,7
52.	Mārdadzis, 56700040930	Kūku	56700040930	2,6

*Zemes vienības, uz kurām atrodas būves.

** Lauksaimniecības vai personisko palīgsaimniecību vajadzībām iznomātie zemesgabali.

Sagatavoja: M. Ļaksa

<i>Nr.p.k.</i>	<i>Zemes vienības kadastra apzīmējums</i>	<i>Kopējā platība/ha</i>	<i>Medību tiesību nomai nododamā platība/ ha</i>	<i>Izkopējums no Kūku pagasta kadastra kartes</i>
1.	5670 004 0160	1,0092	0,6	
2.	5670 004 0213	1,12	0,7	

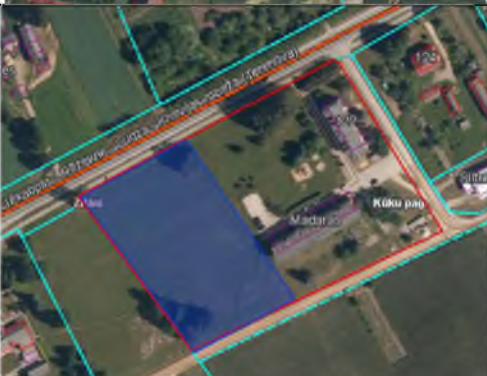
3.	5670 008 0152	2,8202	2,2	
4.	5670 008 0199	0,805	0,43	
5.	5670 004 0235	1,8	0,7	

Apzīmējumi



Zemes vienības robeža

Medību tiesību nomai nododamā zemes gabala robeža

Sagatavoja M.Ļ.aksa



JĒKABPILS NOVADA PAŠVALDĪBA

Reģistrācijas Nr.90000024205

Brīvības iela 120, Jēkabpils, Jēkabpils novads, LV – 5201

Tālrunis 65236777, fakss 65207304, elektroniskais pasts pasts@jekabpils.lv

LĒMUMS

Jēkabpils novadā

13.07.2023. (protokols Nr.11, 32.§)

Nr.656

Par pašvaldībai piekritīga zemes īpašuma sadalīšanu, nosaukuma piešķiršanu un atsavināšanu

Nekustamais īpašums “Žagatas”, Krustpils pagasts, Jēkabpils novads, kadastra Nr. 5668 007 0186, sastāv no divām zemes vienībām ar kadastra apzīmējumiem 5668 007 0186, 0.418 ha platībā, un 5668 007 0187, 5.07 ha platībā. Zemes vienības ir uzmērītas. Nekustamā īpašuma valsts kadastra informācijas sistēmā reģistrēts nekustamā īpašuma lietošanas mērķis – zeme, uz kuras galvenā saimnieciskā darbība ir lauksaimniecība (NĪLM kods 0101).

Pamatojoties uz Krustpils novada pašvaldības 2011. gada 22. jūnija lēmumu Nr. 37 (Protokols Nr.10) “Par zemes vienību piekritību pašvaldībai”, zemes vienības ar kadastra apzīmējumiem 5668 007 0186, 0.418 ha platībā, un 5668 007 0187, 5.07 ha platībā, piekrit Jēkabpils novada pašvaldībai un ir ierakstāmas uz Jēkabpils novada pašvaldība, reģistrācijas Nr.90000024205, vārda.

Ar Krustpils novada pašvaldības 2011. gada 22. jūnija lēmumu Nr. 43 (Protokols Nr.10) “Par nekustamā īpašuma nodošanu atsavināšanai” nolemts atsavināt nekustamā īpašuma “Žagatas”, Krustpils pagasts, Jēkabpils novads, kadastra Nr. 5668 007 0186, zemes vienību ar kadastra apzīmējumu 5668 007 0186, 0.418 ha platībā.

Pašvaldību likuma 73. panta pirmajā un trešajā daļā noteikts, pašvaldības manta izmantojama pašvaldības administratīvās teritorijas iedzīvotāju interesēs atbilstoši pašvaldības kompetencei, gan nododot to publiskā lietošanā, gan veidojot iestādes, gan dibinot kapitālsabiedrības vai iegūstot dalību kapitālsabiedrībās. Mantas daļu, kas nav nepieciešama šā panta pirmajā daļā minētajiem mērķiem, pašvaldība var izmantot, lai saimnieciskā kārtā gūtu ienākumus vai lai likumā noteiktajā kārtībā šo daļu atsavinātu, vai lai sniegtu atbalstu valsts institūcijai tās funkciju izpildes nodrošināšanai attiecīgā administratīvajā teritorijā.

Nemot vērā iepriekš minēto, nepieciešams atdalīt no nekustamā īpašuma “Žagatas”, Krustpils pagasts, Jēkabpils novads, kadastra Nr. 5668 007 0186, zemes vienību ar kadastra apzīmējumu 5668 007 0187, 5.07 ha platībā, izveidojot jaunu īpašumu, un piešķirt tam nosaukumu “Ganības”, Krustpils pagasts. Šādai nekustamā īpašuma sadalīšanai nav nepieciešams izstrādāt zemes ierīcības projektu vai detālplānojumu.

Atbilstoši Publiskas personas mantas atsavināšanas likuma 4. panta otrās daļas nosacījumiem, publiskas personas mantas atsavināšanu var ierosināt attiecīgās iestādes vadītājs, kā arī cita institūcija (amatpersona), kuras valdījumā vai turējumā atrodas publiskas personas manta.

Publiskas personas mantas atsavināšanas likuma 4. panta pirmā daļa atļauj ierosināt atsavinātas publiskas personas mantas atsavināšanu, ja tā nav nepieciešama attiecīgai atvasinātai publiskai personai vai tās iestādēm to funkciju nodrošināšanai. Zemes vienība ar kadastra apzīmējumu 5668 007 0187, 5.07 ha platībā, nav nepieciešama Jēkabpils novada pašvaldībai autonomo funkciju veikšanai.

Pamatojoties uz Pašvaldību likuma 4. panta pirmo daļu, 10. panta pirmās daļas 16. un 21. punktu, 73. panta pirmo, trešo un ceturto daļu, Publiskas personas mantas atsavināšanas likuma 3. panta pirmās daļas 1. punktu un otro daļu, 4. panta pirmo un otro daļu, 5. panta pirmo

un piekto daļu, 6.panta trešo daļu, 8.panta otro, trešo, sesto un septīto daļu, 9. panta otro daļu, Administratīvo teritoriju un apdzīvoto vietu likuma 11.panta trešo daļu un ceturto daļu, Pārejas noteikumu 6.punktu, Nekustamā īpašuma valsts kadastra likuma 1. panta pirmās daļas 14. punktu, 11. panta otrās daļas 1. punktu, 19. panta pirmās daļas 1. punktu, 53. panta pirmā punkta b) apakšpunktu, ņemot vērā Attīstības un tautsaimniecības komitejas 06.07.2023. lēmumu (protokols Nr.8, 12. §),

Jēkabpils novada dome nolēmj:

1. Atdalīt no nekustamā īpašuma ar kadastra Nr. 5668 007 0186, “Žagatas”, Krustpils pagasts, Jēkabpils novads, zemes vienību ar kadastra apzīmējumu 5668 007 0187, 5.07 ha platībā, jaunizveidotajam zemes īpašumam piešķirt nosaukumu “Ganības”, Krustpils pagasts, Jēkabpils novads.

2. Pēc nekustamā īpašuma “Žagatas”, Krustpils pagasts, Jēkabpils novads, kadastra Nr. 5668 007 0186, sadales, atļaut atsavināt jaunizveidoto nekustamo īpašumu “Ganības”, Krustpils pagasts, Jēkabpils novads, sastāvošu no vienas zemes vienības ar kadastra apzīmējumu 5668 007 0187, un nekustamo īpašumu “Žagatas”, Krustpils pagasts, Jēkabpils novads, kadastra Nr. 5668 007 0186, sastāvošu no vienas zemes vienības ar kadastra apzīmējumu 5668 007 0186, pārdodot tos izsolē vispārējā kārtībā, ar augšupejošu soli.

3. Jēkabpils novada Attīstības pārvaldes Teritorijas plānošanas un īpašumu pārvaldīšanas nodaļai veikt darbības lēmuma nolēmjošās daļas 2. punktā minēto nekustamo īpašumu novērtēšanas organizēšanai un atsavināšanai.

4. Jēkabpils novada pašvaldības nekustamā īpašuma novērtēšanas komisijai noteikt lēmuma nolēmjošās daļas 2. punktā minēto nekustamo īpašumu nosacīto cenu.

5. Lēmumu piecu darba dienu laikā pēc lēmuma parakstīšanas elektroniskā veidā nosūtīt Valsts zemes dienestam uz kac.jekabpils@vzd.gov.lv.

6. Kontroli par lēmuma izpildi veikt iestādes “Jēkabpils novada Attīstības pārvalde” vadītājam.

Pielikumā: Izkopējums no Krustpils pagasta kadastra kartes uz 1 lp.

Sēdes vadītājs
Domes priekšsēdētājs

R.Ragainis

M.I.aksa 26135460

**DOKUMENTS PARAKSTĪTS AR DROŠU ELEKTRONISKO PARAKSTU UN
SATUR LAIKA ZĪMOGU**

Izkopējums no Jēkabpils novada Krustpils pagasta kadastra kartes
Zemes vienība ar kadastra apzīmējumu 5668 007 0186 – 0.418 ha



Zemes vienība ar kadastra apzīmējumu 5668 007 0187 – 5.07 ha





JĒKABPILS NOVADA PAŠVALDĪBA

JĒKABPILS NOVADA DOME

Reģistrācijas Nr.90000024205

Brīvības iela 120, Jēkabpils, Jēkabpils novads, LV – 5201

Tālrunis 65236777, fakss 65207304, elektroniskais pasts pasts@jekabpils.lv

LĒMUMS

Jēkabpils novadā

13.07.2023. (protokols Nr.11, 33.§)

Nr.657

Par neapbūvēto zemesgabalu saraksta papildināšanu

Jēkabpils novada dome 2022.gada 28.aprīlī pieņēma lēmumu Nr.317 “Par neapbūvēto zemesgabalu saraksta apstiprināšanu”, ar kuru apstiprināja Jēkabpils novada pašvaldībai piederošu vai piekrītošu neapbūvētu zemesgabalu vai to daļu sarakstu, kurus var izmantot, nododot nomā, ievērojot Jēkabpils novada domes 2022.gada 28.aprīļa noteikumus Nr. 3/2022 “Neapbūvēta zemesgabala nomas tiesību piešķiršanas kārtība Jēkabpils novada pašvaldībā”.

Pamatojoties uz Jēkabpils novada pašvaldībā saņemtajiem iesniegumiem no fiziskām personām par Jēkabpils novada pašvaldībai piekrītošo vai piederošo zemesgabalu nomu, nepieciešams papildināt ar Jēkabpils novada domes 2022.gada 28.aprīļa lēmumu Nr.317 apstiprināto neapbūvēto zemesgabalu sarakstu ar zemes vienībām, kuras uzskaitītas pielikumā Nr. 1.

Pamatojoties uz Pašvaldību likuma 10.panta pirmās daļas 16. un 21.punktu, 73.panta trešo daļu, Zemes pārvaldības likuma 13.panta trešās daļas 1.punktu, 14.panta otro, trešo daļu, ņemot vērā Jēkabpils novada domes 2022.gada 28.aprīļa noteikumus Nr.3/2022 “Neapbūvēta zemesgabala nomas tiesību piešķiršanas kārtība Jēkabpils novada pašvaldībā” un Attīstības un tautsaimniecības komitejas 06.07.2023. lēmumu (protokols Nr.8, 16.§)

Jēkabpils novada dome nolemj:

1. Izdarīt Jēkabpils novada domes 2022.gada 28.aprīļa lēmumā Nr.317 “Par neapbūvēto zemesgabalu saraksta apstiprināšanu” grozījumu un papildināt lēmuma pielikumu Nr.1 ar jaunām zemes vienībām saskaņā ar pielikumu.

2. Kontroli par lēmuma izpildi veikt iestādes “Jēkabpils novada Attīstības pārvalde” vadītājam.

Pielikumā: Zemes vienību saraksts uz 1 lp.

Sēdes vadītājs

Jēkabpils novada domes priekšsēdētājs

R.Ragainis

L_aksa 26135460

DOKUMENTS PARAKSTĪTS AR DROŠU ELEKTRONISKO PARAKSTU UN SATUR
LAIKA ZĪMOGU

Pielikums
APSTIPRINĀTS
ar Jēkabpils novada domes
13.07.2023. lēmumu Nr.657
(protokols Nr.11, 33.§)

Kadastra apzīmējums	Nosaukums	Platība (ha)
56700040743	“Palīgsaimniecības pie Mārītēm”, Kūku pagasts, Jēkabpils novads	1,5243
56460060519	“Māra”, Atašienes pagasts, Jēkabpils novads	0,2895
56480050179	“D/s Veselība Nr. 125”, Ābeļu pagasts, Jēkabpils novads	0,0536



JĒKABPILS NOVADA PAŠVALDĪBA

JĒKABPILS NOVADA DOME

Reģistrācijas Nr.90000024205

Brīvības iela 120, Jēkabpils, Jēkabpils novads, LV – 5201

Tālrunis 65236777, fakss 65207304, elektroniskais pasts pasts@jekabpils.lv

LĒMUMS

Jēkabpils novadā

13.07.2023. (protokols Nr.11, 34.§)

Nr.658

Par izmaiņām nekustamā īpašuma Valsts kadastra informācijas sistēmā un nekustamā īpašuma atsavināšanu (Gārsene)

1.

Iestāde “Jēkabpils novada Attīstības pārvalde” ierosinājusi atsavināt daļu 8 ha platībā no Jēkabpils novada pašvaldībai piekrītošās zemes vienības ar kadastra apzīmējumu 5662 002 0090, “Mūri 1”, Gārsenes pagasts, Jēkabpils nov., ar platību 10 ha.

Nekustamais īpašums “Mūri 1”, Gārsenes pagasts, Jēkabpils novads, ar kadastra numuru 5662 002 0007 sastāv no vienas zemes vienības ar kadastra apzīmējumu 5662 002 0090 ar platību 10 ha, kura nav uzmērīta. Tiesiskais valdītājs ir Jēkabpils novada pašvaldība, īpašuma tiesības zemesgrāmatā nav koroborētas.

Valsts kadastra informācijas sistēmas reģistrētā nekustamā īpašuma “Mūri 1”, Gārsenes pagasts, Jēkabpils novads, lietošanas mērķis - zeme, uz kuras galvenā saimnieciskā darbība ir lauksaimniecība (NĪLM-0101). Saskaņā ar Aknīstes novada pašvaldības 25.11.2020. saistošajiem noteikumiem Nr.10/2020 (lēmums Nr.371., prot. Nr.16, 6..#) “Aknīstes novada teritorijas plānojuma grafiskā daļa un teritorijas izmantošanas un apbūves noteikumi” un Gārsenes pagasta funkcionālo zonējumu, nekustamā īpašuma “Mūri 1”, Gārsenes pagasts, Jēkabpils novads, sastāvā esošā zemes vienība atrodas funkcionālajā zonā – lauksaimniecības teritorija (L).

Saskaņā ar Administratīvo teritoriju un apdzīvoto vietu likuma pielikuma 19.punktu un Pārejas noteikumu 6.punkta pirmo teikumu, ar 2021.gada pašvaldību vēlēšanās jaunievelētās pašvaldības domes vai ar atsevišķu likumu ieceltas pagaidu administrācijas pirmo sēdi izbeidzas visu bijušo pašvaldību domju pilnvaras. Jēkabpils novada pašvaldība (reģistrācijas Nr. 90000024205) ir attiecīgajā novadā iekļauto pašvaldību institūciju, finanšu, mantas, tiesību un saistību pārņēmēja. Nekustamais īpašums “Mūri 1”, Gārsenes pagasts, Jēkabpils novads, kadastra numurs 5662 002 0007, atrodas Jēkabpils novada teritorijā, ir Jēkabpils novada pašvaldības tiesiskajā valdījumā un ir Jēkabpils novada pašvaldības bilancē.

Uz zemes vienības ar kadastra apzīmējumu 5662 002 0090 atrodas fiziskai personai piederošas būves un ar viņu noslēgts zemes nomas līguma par 2 ha zemes nomu būvju uzturēšanai.

Par daļu 8,0 ha platībā no zemes vienības saņemts iesniegums no juridiskas personas par zemes nomu.

Nepieciešams veikt izmaiņas nekustamā īpašuma Valsts kadastra informācijas sistēmā, sadalot zemes vienību divās zemes vienībās - aptuveni 2 ha un 8 ha platībā.

Pašvaldību likuma 10.panta pirmās daļas 16.punkts nosaka, ka pašvaldības dome ir tiesīga lemt par pašvaldības nekustamā īpašuma atsavināšanu un apgrūtināšanu, kā arī par nekustamā īpašuma iegūšanu.

Zemes vienībai nav noteikti saistību tiesību aprobežojumi.

Nekustamais īpašums neietilpst Jēkabpils novada attīstības programmas integrēto teritoriju investīciju projektu realizācijas zonās.

Zemes vienība nav nepieciešama Jēkabpils novada pašvaldības autonomo funkciju veikšanai.

Publiskas personas mantas atsavināšanas likuma 4.panta pirmās daļas otrajā teikumā noteikts, ka atvasinātas publiskas personas mantas atsavināšanu var ierosināt, ja tā nav nepieciešama attiecīgai atvasinātai publiskai personai vai tās iestādēm to funkciju nodrošināšanai.

Likuma 4.panta otrajā daļā noteikts, ka publiskas personas mantas atsavināšanu var ierosināt attiecīgās iestādes vadītājs, kā arī cita institūcija (amatpersona), kuras valdījumā vai turējumā atrodas publiskas personas manta.

Likuma 5.panta pirmajā daļā noteikts, ka atļauju atsavināt publisku personu nekustamo īpašumu dod attiecīgās atvasinātās publiskās personas lēmēj institūcija. Savukārt Likuma 5.panta piektajā daļā noteikts, ka lēmumā par nekustamā īpašuma atsavināšanu tiek noteikts arī atsavināšanas veids un, ja nepieciešams, nekustamā īpašuma turpmākās izmantošanas nosacījumi un atsavināšanas tiesību aprobežojumi.

Likuma 8.panta otrajā daļā noteikts, ka atsavināšanai paredzētā atvasinātas publiskas personas nekustamā īpašuma novērtēšanu organizē attiecīgās atvasinātās publiskās personas lēmēj institūcijas noteiktajā kārtībā.

Izvērtējot konkrēto situāciju un zemes vienības konfigurāciju, saskaņā ar grafisko pielikumu, zemes vienība ar kadastra apzīmējumu 5662 002 0090 sadalāma sekojoši:

- 1) ar **~8,0 ha** platību atdalīt neapbūvētu zemes vienību, kam piešķirams nosaukums "Mūrnieki", Gārsenes pagasts, Jēkabpils novads un noteikt nekustamā īpašuma lietošanas mērķi – zeme, uz kuras galvenā saimnieciskā darbība ir lauksaimniecība (NĪLM – 0101),
- 2) atlikušajai daļai **~2,0 ha** platībā saglabājams nosaukums "Mūri 1", Gārsenes pagasts, Jēkabpils novads un adrese: "Mūri", Gārsenes pag., Jēkabpils nov., LV 5218, un esošais lietošanas mērķis- zeme, uz kuras galvenā saimnieciskā darbība ir lauksaimniecība (NĪLM – 0101).

Zemes vienības ar kadastra apzīmējumu 5662 002 0090, "Mūri 1", Gārsenes pagasts, Jēkabpils novads, sadalei nav nepieciešams izstrādāt zemes ierīcības projektu vai detālplānojumu. Zemes ierīcības likuma 8.panta trešās daļas 1.punktā noteikts, ka zemes ierīcības projekts nav izstrādājams, ja veic atkārtotu kadastrālo uzmērīšanu zemes vienībai vai zemes vienības daļai vai kadastrāli uzmēra zemes vienības daļu.

Pamatojoties uz Pašvaldību likuma 10.panta pirmās daļas 16. un 21.punktu, 73.panta trešo un ceturto daļu, Administratīvo teritoriju un apdzīvoto vietu likuma 11.panta trešo un ceturto daļu, Pārejas noteikumu 6.punktu, Publiskas personas mantas atsavināšanas likuma 3.panta pirmās daļas 1.punktu un otro daļu, 4.panta pirmo un otro daļu, 5.panta pirmo un piekto daļu, 8.panta otro, trešo, sesto un septīto daļu, 9.panta otro daļu, Nekustamā īpašuma valsts kadastra likuma 10.pantu, 11.pantu, 16.panta pirmo daļu, Zemes ierīcības likuma 8.panta trešās daļas 1.punktu, Zemesgrāmatu likuma 3.panta pirmo daļu, Civillikuma 994.pantu, Ministru kabineta 2006.gada 20.jūnija noteikumu Nr.496 "Nekustamā īpašuma lietošanas mērķu klasifikācija un nekustamā īpašuma lietošanas mērķu noteikšanas un maiņas kārtība" 16.1.apakšpunktu, Ministru kabineta 2021.gada 29.jūnija noteikumiem Nr.455 "Adresācijas noteikumi", Aknīstes novada pašvaldības 2020.gada 25.novembra saistošajiem noteikumiem Nr.10/2020 (lēmums Nr. 371., prot. Nr.16, 6. #) "Aknīstes novada teritorijas plānojuma grafiskā daļa un teritorijas izmantošanas un apbūves noteikumi", Attīstības un tautsaimniecības komitejas 06.07.2023. lēmumu (protokols Nr.8, 17. §),

Jēkabpils novada dome nolemj:

1.1. Neiznomāt daļu 8,0 ha platībā no nekustamā īpašuma ar kadastra numuru 5662 002 0007, "Mūri 1", Gārsenes pagasts, Jēkabpils novads, sastāvā esošās zemes vienības ar kadastra apzīmējumu 5662 002 0090, 10 ha platībā.

1.2. Sadalīt nekustamā īpašuma ar kadastra numuru 5662 002 0007, "Mūri 1", Gārsenes pagasts, Jēkabpils novads, sastāvā esošo zemes vienību ar kadastra apzīmējumu 5662 002 0090, 10 ha platībā, saskaņā ar grafisko pielikumu (1.pielikums):

1.2.1. **Atdalīt neapbūvētu zemes vienību Nr.1** ar **~8,0 ha** platību, piešķirt nosaukumu "Mūrnieki", Gārsenes pagasts, Jēkabpils novads un noteikt nekustamā īpašuma lietošanas mērķi – zeme, uz kuras galvenā saimnieciskā darbība ir lauksaimniecība (NĪLM – 0101);

1.2.2. **Atlikušajai zemes vienībai ~2,0 ha** saglabāt nosaukumu "Mūri 1", Gārsenes pagasts, Jēkabpils novads un adresi: "Mūri", Gārsenes pag., Jēkabpils nov., LV5218, un esošo nekustamā

īpašuma lietošanas mērķi - zeme, uz kuras galvenā saimnieciskā darbība ir lauksaimniecība (NĪLM – 0101);

1.3. Noteikt, ka pēc kadastrālās uzmērīšanas jaunizveidoto zemes vienību platības var tikt precizētas.

1.4. Apstiprināt 2. pielikumu “Lēmuma un iesniedzamās informācijas par adreses piešķiršanu, maiņu, likvidēšanu vai esošās adreses saglabāšanu viensētai, ēkai, apbūvei paredzētajai zemes vienībai un telpu grupai saturs”.

1.5. Iestādes “Jēkabpils novada Attīstības pārvalde” Teritorijas plānošanas un īpašumu pārvaldīšanas nodaļai lēmumu piecu darba dienu laikā pēc lēmuma parakstīšanas elektroniskā veidā nosūtīt Valsts zemes dienestam uz kac.jekabpils@vzd.gov.lv.

1.6. Pēc zemes vienības sadalīšanas un jaunu kadastra apzīmējumu piešķiršanas, noslēgtajā zemes nomas līgumā grozīt iznomātās zemes vienības kadastra apzīmējumu.

1.7. Atsavināt elektroniskā izsolē ar augšupejošu soli jaunizveidoto nekustamo īpašumu “Mūrnieki”, Gārsenes pagasts, Jēkabpils novads.

1.8. Iestādes “Jēkabpils novada Attīstības pārvalde” Teritorijas plānošanas un īpašumu pārvaldīšanas nodaļai veikt darbības lēmuma 1.6.punktā minētā jaunizveidotā nekustamā īpašuma uzmērīšanai, ierakstīšanai zemesgrāmatā uz Jēkabpils novada pašvaldības vārda, novērtēšanas organizēšanai un atsavināšanai.

1.9. Jēkabpils novada pašvaldības nekustamā īpašuma novērtēšanas komisijai noteikt lēmuma atsavināmā īpašuma nosacīto cenu.

1.10. Lēmumu var pārsūdzēt viena mēneša laikā no tā spēkā stāšanās dienas. Administratīvajā rajona tiesā attiecīgajā tiesu namā pēc pieteicēja adreses (fiziskā persona – pēc deklarētās dzīvesvietas adreses, papildu adreses vai nekustamā īpašuma atrašanās vietas, juridiskā persona – pēc juridiskās adreses).

1.11. Kontroli par lēmuma izpildi veikt iestādes “Jēkabpils novada Attīstības pārvalde” vadītājam.

Pielikumā:

1) Grafiskais pielikums nekustamajam īpašumam “Mūri 1”, Gārsenes pagasts uz 1 lp.

2) Lēmuma un iesniedzamās informācijas par adreses piešķiršanu, maiņu, likvidēšanu vai esošās adreses saglabāšanu viensētai, ēkai, apbūvei paredzētajai zemes vienībai un telpu grupai saturs (atbilstoši Ministru kabineta 2021. gada 29. jūnija noteikumu Nr. 455 “Adresācijas noteikumi” 1. pielikumam) uz 1 lp.

2.

Iestāde “Jēkabpils novada Attīstības pārvalde” ierosinājusi atsavināt Jēkabpils novada pašvaldībai piekritošo nekustamo īpašumu ar kadastra numuru 5662 003 0277, Pagasta zeme, Gārsenes pagasts, Jēkabpils nov.

Nekustamais īpašums Pagasta zeme, Gārsenes pagasts, Jēkabpils novads, ar kadastra numuru 5662 003 0277 sastāv no vienas zemes vienības ar kadastra apzīmējumu 5662 003 0277 ar platību 1,2 ha, kura nav uzmērīta. Tiesiskais valdītājs ir Jēkabpils novada pašvaldība, īpašuma tiesības zemesgrāmatā nav koroborētas.

Valsts kadastra informācijas sistēmas reģistrētā nekustamā īpašuma Pagasta zeme, Gārsenes pagasts, Jēkabpils novads, lietošanas mērķis - zeme, uz kuras galvenā saimnieciskā darbība ir lauksaimniecība (NĪLM-0101). Saskaņā ar Aknīstes novada pašvaldības 25.11.2020. saistošajiem noteikumiem Nr.10/2020 (lēmums Nr.371., prot. Nr.16, 6.#) “Aknīstes novada teritorijas plānojuma grafiskā daļa un teritorijas izmantošanas un apbūves noteikumi” un Gārsenes pagasta funkcionālo zonējumu, nekustamā īpašuma sastāvā esošā zemes vienība atrodas funkcionālajā zonā – lauksaimniecības teritorija (L).

Saskaņā ar Administratīvo teritoriju un apdzīvoto vietu likuma pielikuma 19.punktu un Pārejas noteikumu 6.punkta pirmo teikumu, ar 2021.gada pašvaldību vēlēšanās jaunievēlētās pašvaldības domes vai ar atsevišķu likumu ieceltas pagaidu administrācijas pirmo sēdi izbeidzas

visu bijušo pašvaldību domju pilnvaras. Jēkabpils novada pašvaldība (reģistrācijas Nr. 90000024205) ir attiecīgajā novadā iekļauto pašvaldību institūciju, finanšu, mantas, tiesību un saistību pārņēmēja. Nekustamais īpašums Pagasta zeme, Gārsenes pagasts, Jēkabpils novads, kadastra numurs 5662 003 0277, atrodas Jēkabpils novada teritorijā, ir Jēkabpils novada pašvaldības tiesiskajā valdījumā un ir Jēkabpils novada pašvaldības bilanci.

Zemes vienība ir neapbūvēta, nav nomnieku.

Par zemes vienības nomu saņemts iesniegums no juridiskas personas.

Pašvaldību likuma 10.panta pirmās daļas 16.punkts nosaka, ka pašvaldības dome ir tiesīga lemt par pašvaldības nekustamā īpašuma atsavināšanu un apgrūtināšanu, kā arī par nekustamā īpašuma iegūšanu.

Zemes vienībai nav noteikti saistību tiesību aprobežojumi.

Nekustamais īpašums neietilpst Jēkabpils novada attīstības programmas integrēto teritoriju investīciju projektu realizācijas zonās.

Zemes vienība nav nepieciešama Jēkabpils novada pašvaldības autonomo funkciju veikšanai.

Publiskas personas mantas atsavināšanas likuma 4.panta pirmās daļas otrajā teikumā noteikts, ka atvasinātas publiskas personas mantas atsavināšanu var ierosināt, ja tā nav nepieciešama attiecīgai atvasinātai publiskai personai vai tās iestādēm to funkciju nodrošināšanai.

Likuma 4.panta otrajā daļā noteikts, ka publiskas personas mantas atsavināšanu var ierosināt attiecīgās iestādes vadītājs, kā arī cita institūcija (amatpersona), kuras valdījumā vai turējumā atrodas publiskas personas manta.

Likuma 5.panta pirmajā daļā noteikts, ka atļauju atsavināt publisku personu nekustamo īpašumu dod attiecīgās atvasinātās publiskās personas lēmēj institūcija. Savukārt Likuma 5.panta piektajā daļā noteikts, ka lēmumā par nekustamā īpašuma atsavināšanu tiek noteikts arī atsavināšanas veids un, ja nepieciešams, nekustamā īpašuma turpmākās izmantošanas nosacījumi un atsavināšanas tiesību aprobežojumi.

Likuma 8.panta otrajā daļā noteikts, ka atsavināšanai paredzētā atvasinātas publiskas personas nekustamā īpašuma novērtēšanu organizē attiecīgās atvasinātās publiskās personas lēmēj institūcijas noteiktajā kārtībā.

Nekustamajam īpašumam jāpiešķir jauns nosaukums “Stūrīši”, Gārsenes pagasts, Jēkabpils novads.

Pamatojoties uz Pašvaldību likuma 10.panta pirmās daļas 16. un 21.punktu, 73.panta trešo un ceturto daļu, Administratīvo teritoriju un apdzīvoto vietu likuma 11.panta trešo un ceturto daļu, Pārejas noteikumu 6.punktu, Publiskas personas mantas atsavināšanas likuma 3.panta pirmās daļas 1.punktu un otro daļu, 4.panta pirmo un otro daļu, 5.panta pirmo un piekto daļu, 8.panta otro, trešo, sesto un septīto daļu, 9.panta otro daļu, Zemesgrāmatu likuma 3.panta pirmo daļu, Civillikuma 994.pantu, Ministru kabineta 2006.gada 20.jūnija noteikumu Nr.496 “Nekustamā īpašuma lietošanas mērķu klasifikācija un nekustamā īpašuma lietošanas mērķu noteikšanas un maiņas kārtība” 16.1.apakšpunktu, Ministru kabineta 29.06.2021. noteikumiem Nr.455 “Adresācijas noteikumi”, Aknīstes novada pašvaldības 2020.gada 25.novembra saistošajiem noteikumiem Nr.10/2020 (lēmums Nr. 371., prot. Nr.16, 6. #) “Aknīstes novada teritorijas plānojuma grafiskā daļa un teritorijas izmantošanas un apbūves noteikumi”, Attīstības un tautsaimniecības komitejas 06.07.2023. lēmumu (protokols Nr.8, 17. §),

Jēkabpils novada dome nolemj:

- 2.1. Neiznomāt nekustamo īpašumu ar kadastra numuru 5662 003 0277, Pagasta zeme, Gārsenes pagasts, Jēkabpils novads.
- 2.2. Zemes īpašumam ar kadastra numuru 5662 003 0277, Pagasta zeme, Gārsenes pagasts, Jēkabpils novads, ar platību 1,2 ha, mainīt nosaukumu uz “Stūrīši”, Gārsenes pagasts, Jēkabpils novads.
- 2.3. Iestādes “Jēkabpils novada Attīstības pārvalde” Teritorijas plānošanas un īpašumu pārvaldīšanas nodaļai lēmumu piecu darba dienu laikā pēc lēmuma parakstīšanas elektroniskā veidā nosūtīt Valsts zemes dienestam uz kac.jekabpils@vzd.gov.lv.

- 2.4. Atsavināt elektroniskā izsolē ar augšupejošu soli jaunizveidoto nekustamo īpašumu “Stūrīši”, Gārsenes pagasts, Jēkabpils novads.
- 2.5. Iestādes “Jēkabpils novada Attīstības pārvalde” Teritorijas plānošanas un īpašumu pārvaldīšanas nodaļai veikt darbības lēmuma 2.2.punktā minētā jaunizveidotā nekustamā īpašuma uzmērīšanai, ierakstīšanai zemesgrāmatā uz Jēkabpils novada pašvaldības vārda, novērtēšanas organizēšanai un atsavināšanai.
- 2.6. Jēkabpils novada pašvaldības nekustamā īpašuma novērtēšanas komisijai noteikt lēmuma atsavināmā īpašuma nosacīto cenu.
- 2.7. Lēmumu var pārsūdzēt viena mēneša laikā no tā spēkā stāšanās dienas. Administratīvajā rajona tiesā attiecīgajā tiesu namā pēc pietieicēja adreses (fiziskā persona – pēc deklarētās dzīvesvietas adreses, papildu adreses vai nekustamā īpašuma atrašanās vietas, juridiskā persona – pēc juridiskās adreses).
- 2.8. Kontroli par lēmuma izpildi veikt iestādes “Jēkabpils novada Attīstības pārvalde” vadītājam.

Pielikumā: Grafiskais pielikums nekustamajam īpašumam ar kadastra numuru 5662 003 0277, Gārsenes pagasts uz 1 lp.

Sēdes vadītājs
Domes priekšsēdētājs

R.Ragainis

Ināra Erte 29458795

**DOKUMENTS PARAKSTĪTS AR DROŠU ELEKTRONISKO PARAKSTU UN
SATUR LAIKA ZĪMOGU**

1. pielikums
APSTIPRINĀTS
ar Jēkabpils novada domes
13.07.2023. lēmumu Nr.658 1.p.
(protokols Nr.11, 34.§)

Grafiskais pielikums nekustamajiem īpašumiem "Mūri 1", Gārsenes pagasts



Sagatavoja I. Erte

2. pielikums
APSTIPRINĀTS
 ar Jēkabpils novada domes
 13.07.2023. lēmumu Nr.658 1.p.
 (protokols Nr.11, 34.§)

Lēmuma un iesniedzamās informācijas par adreses piešķiršanu, maiņu, likvidēšanu vai esošās adreses saglabāšanu viensētai, ēkai, apbūvei paredzētajai zemes vienībai un telpu grupai saturs (atbilstoši Ministru kabineta 2021. gada 29. jūnija noteikumu Nr. 455 “Adresācijas noteikumi”

1. pielikumam)

Veiktā darbība (adreses piešķiršana, maiņa, tai skaitā adreses pieraksta formas precizēšana, likvidēšana vai esošās adreses saglabāšana)	Adresācijas objekts (viensēta, ēka, apbūvei paredzēta zemes vienība un telpu grupa)	Adresācijas objekta un, ja nepieciešams, ar to funkcionāli saistīto objektu kadastra apzīmējums, ja tāds ir	Adresācijas objekta esošā adrese, ja tāda ir	Esošā adresācijas objekta kods adrešu klasifikatorā, ja tāds ir	Adresācijas objekta jaunā adrese	Adresācijas objekta un, ja nepieciešams, ar to funkcionāli saistīto objektu jaunais kadastra apzīmējums, ja tāds ir	Cita informācija tāda ir
1	2	3	4	5	6	7	8
Esošās adreses saglabāšana	Apbūvei paredzēta zemes vienība	5662 002 0090	“Mūri”, Gārsenes pag., Jēkabpils nov., LV 5218	103697266			
Esošās adreses saglabāšana	Dzīvojamā māja	5662 002 0090 001	“Mūri”, Gārsenes pag., Jēkabpils nov., LV 5218	103697266			
Esošās adreses saglabāšana	Kūts	5662 002 0090 002	“Mūri”, Gārsenes pag., Jēkabpils nov., LV 5218	103697266			
Esošās adreses saglabāšana	Šķūnis	5662 002 0090 003	“Mūri”, Gārsenes pag., Jēkabpils nov., LV 5218	103697266			
Esošās adreses saglabāšana	Garāža	5662 002 0090 004	“Mūri”, Gārsenes pag., Jēkabpils nov., LV 5218	103697266			

Sagatavoja I. Erte

1. pielikums
APSTIPRINĀTS
ar Jēkabpils novada domes
13.07.2023. lēmumu Nr.658 2.p.
(protokols Nr.11, 34.§)

Grafiskais pielikums nekustamajiem īpašumam ar kadastra numuru
5662 003 0277, Gārsenes pagasts



Sagatavoja I. Erte



JĒKABPILS NOVADA PAŠVALDĪBA

JĒKABPILS NOVADA DOME

Reģistrācijas Nr.90000024205

Brīvības iela 120, Jēkabpils, Jēkabpils novads, LV – 5201

Tālrunis 65236777, fakss 65207304, elektroniskais pasts pasts@jekabpils.lv

LĒMUMS

Jēkabpils novadā

13.07.2023. (protokols Nr.11, 35.§)

Nr.659

Par izmaiņām nekustamā īpašuma Valsts kadastra informācijas sistēmā, nekustamā īpašuma ierakstīšanu zemesgrāmatā un atsavināšanu

Jēkabpils novada pašvaldībā 01.06.2023. saņemts fiziskas personas iesniegums, kas reģistrēts Jēkabpils novada pašvaldībā ar reģ. Nr. 2.5-2/23/2319, par zemes atsavināšanu Asares pagastā Jēkabpils novadā. Fizika persona lūdz atsavināt zemes starpgabalus, kas robežojas ar viņai piederošo īpašumu.

Pārbaudot zemes vienību datus, tika konstatēts, ka fiziskai personai pieder nekustamais īpašums ar kadastra numuru 5644 004 0183, “Mednīši”, Asares pagasts, Jēkabpils novads, kura sastāvā esošajai zemes vienībai ar kadastra apzīmējumu 5644 004 0182 pieguļ trīs zemes starpgabali ar kadastra apzīmējumiem 5644 004 0165 ar platību 0,5713 ha, 5644 004 0248 ar platību 0,588 ha un 5644 004 0221 ar platību 0,3386 ha. Starpgabali piekrīt Jēkabpils novada pašvaldībai, tie nav uzmērīti un ierakstīti zemesgrāmatā.

Zemes vienība ar kadastra apzīmējumu 5644 004 0165 ar platību 0,5713 ha platībā ietilpst nekustamā īpašuma ar kadastra numuru 5644 004 0343, Asares pagasts, Jēkabpils novads, sastāvā kā vienīgā zemes vienība.

Zemes vienība ar kadastra apzīmējumu 5644 004 0248 ar platību 0,588 ha platībā ietilpst nekustamā īpašuma ar kadastra numuru 5644 004 0005 “Brimaņi”, Asares pagasts, Jēkabpils novads, sastāvā kā vienīgā zemes vienība.

Zemes vienība ar kadastra apzīmējumu 5644 004 0221 ar platību 0,3386 ha platībā ietilpst nekustamā īpašuma ar kadastra numuru 5644 004 0344 Asares pagasts, Jēkabpils novads, sastāvā kā viena no divām zemes vienībām.

Zemes vienība ar kadastra apzīmējumu 5644 004 0165 ir iznomāta iesnieguma iesniedzējai līdz 2027.gada 31.decembrim, bet zemes vienība ar kadastra apzīmējumu 5644 004 0221 citai fiziskai personai līdz 2025.gada 31.decembrim.

Pēc Aknīstes novada domes 25.11.2020. saistošajiem noteikumiem Nr.10/2020 “Aknīstes novada Teritorijas plānojuma grafiskā daļa grafiskā daļa un teritorijas izmantošanas un apbūves noteikumi” (turpmāk – Aknīstes novada teritorijas plānojums), zemes vienības atrodas lauksaimniecības teritorijā (L). Pašreizējais zemes lietošanas mērķis – zeme, uz kuras galvenā saimnieciskā darbība ir lauksaimniecība (NĪLM kods – 0101).

Visas zemes vienības robežojas, līdz ar to, lai neveidotu vairākus mazus starpgabalus īpašumus, saprātīgi būtu zemes vienības apvienot, veidojot kā vienu īpašumu.

Jaunizveidotajai zemes vienībai ar aptuveno platību 1,4979 ha piešķirams starpgabala statuss pamatojoties uz Publiskas personas mantas atsavināšanas likuma 1.panta 11.punkta b) apakšpunktu - nav iespējams nodrošināt pieslēgumu koplietošanas ielai (celam).

Zemes vienības neietilpst Jēkabpils novada attīstības programmas integrēto teritoriju investīciju projektu realizācijas zonās.

Zemes vienības, ņemot vērā Pašvaldību likuma 4.pantu, nav nepieciešamas Jēkabpils novada pašvaldības autonomo funkciju veikšanai, līdz ar to pēc to apvienošanas vienā īpašumā,

tās atsavināmas Publiskas personas mantas atsavināšanas likuma 44.panta astotās daļas 1.punktā minētajām personām.

Pamatojoties uz Pašvaldību likuma 10.panta pirmās daļas 16. un 21.punktu, 73.panta trešo daļu, Publiskas personas mantas atsavināšanas likuma 1.panta pirmās daļas 11.punkta b) apakšpunktu, 3.panta pirmās daļas 1.punktu un otro daļu, 4.panta ceturtās daļas 1.punktu, 5.panta pirmo un piekto daļu, 8.panta otro, trešo un septīto daļu, 37.panta pirmās daļas 4.punktu, 44.panta astotās daļas 1.punktu, Zemesgrāmatu likuma 3.panta pirmo daļu, Civillikuma 994.pantu, Administratīvo teritoriju un apdzīvoto vietu likuma 11.panta trešo un ceturto daļu, Pārejas noteikumu 6.punktu, Nekustamā īpašuma valsts kadastra likuma 11.panta otrās daļas 1.punktu, 19.panta pirmās daļas 1.punktu, ņemot vērā Attīstības un tautsaimniecības komitejas 06.07.2023. lēmumu (protokols Nr.8, 18.§),

Jēkabpils novada dome nolemj:

1. Veikt šādas izmaiņas nekustamā īpašuma Valsts kadastra informācijas sistēmā:

1.1. Apvienot vienā zemes vienībā, pievienojot pie zemes vienības ar kadastra apzīmējumu 5644 004 0248 "Brimaņi", Asares pagasts, Jēkabpils novads, 2 (divas) zemes vienības ar kadastra apzīmējumu 5644 004 0165, ar platību 0.571 un ar kadastra apzīmējumu 5644 004 0221, ar platību 0,3386 ha.

1.2. Apvienotajai zemes vienībai aptuveni 1,4979 ha platībā saglabāt nosaukumu "Brimaņi", Asares pagasts, Jēkabpils novads.

1.3. Apvienotajai zemes vienībai noteikt zemes lietošanas mērķi: zeme, uz kuras galvenā saimnieciskā darbība ir lauksaimniecība (NĪLM - 0101).

1.4. Apvienotajai zemes vienībai piešķirt starpgabala statusu.

2. Uzsākt apvienotā zemes īpašuma atsavināšanu Publiskas personas mantas atsavināšanas likuma 44.panta astotās daļas 1.punktā minētajām personām mutiskā izsolē ar augšupejošu soli, ja piesakās vairākas personas vai par brīvu cenu, ja piesakās viena persona, pirms tam veicot apvienotās zemes vienības kadastrālo uzmērīšanu un īpašumu tiesību reģistrēšanu zemesgrāmatā uz Jēkabpils novada pašvaldības vārda.

3. Iestādes "Jēkabpils novada Attīstības pārvalde" Teritorijas plānošanas un īpašumu pārvaldīšanas nodaļai veikt darbības lēmuma 1.4.punktā minēto nekustamo īpašumu uzmērīšanai, ierakstīšanai zemesgrāmatā, nekustamo īpašumu novērtēšanas organizēšanai un atsavināšanai, kā arī nomnieku brīdināšanai par nomas līgumu izbeigšanu.

4. Jēkabpils novada pašvaldības nekustamā īpašuma novērtēšanas komisijai veikt lēmuma 1.4. punktā minētā nekustamā īpašuma novērtēšanu un noteikt nosacīto cenu.

5. Lēmumu nosūtīt VZD Latgales reģionālajai nodaļai: kac.jekabpils@vzd.gov.lv.

6. Kontroli par lēmuma izpildi veikt iestādes "Jēkabpils novada Attīstības pārvalde" vadītājam.

Pielikumā: Apvienojamās un atsavināmās zemes vienības shēma uz 1 lp.

Sēdes vadītājs
Domes priekšsēdētājs

R.Ragainis

Ināra Erte 29458795

**DOKUMENTS PARAKSTĪTS AR DROŠU ELEKTRONISKO PARAKSTU UN
SATUR LAIKA ZĪMOGU**

Apvienoto zemes vienību 56440040165, 56440040248 un 56440040221 shēma



Sagatavoja I. Erte



JĒKABPILS NOVADA PAŠVALDĪBA

JĒKABPILS NOVADA DOME

Reģistrācijas Nr.90000024205

Brīvības iela 120, Jēkabpils, Jēkabpils novads, LV – 5201

Tālrunis 65236777, fakss 65207304, elektroniskais pasts pasts@jekabpils.lv

LĒMUMS

Jēkabpils novadā

13.07.2023. (protokols Nr.11, 36.§)

Nr.660

Par ceļa servitūta nodibināšanu

Adresāts: *(svītrots)*

Iesniedzēja prasījums: *(svītrots)* iesniegums “Par ceļa servitūta nodibināšanu”.

Jēkabpils novada pašvaldībā 22.05.2023. saņemts un ar reģistrācijas numuru 2.5-2/23/2111 reģistrēts *(svītrots)* iesniegums ar lūgumu nodibināt ceļa servitūtu – reālservitūtu par labu nekustamajam īpašumam “Palsāni”, Saukas pagasts, Jēkabpils novads, ar kadastra numuru 5688 004 0354, zemes vienībai ar kadastra apzīmējumu 5688 004 0209, jo minētajai zemes vienībai nav nodrošinātas piekļuves iespējas - nav piebraucamā ceļa.

Nekustamajiem īpašumiem blakus atrodas Jēkabpils novada pašvaldībai piederošā nekustamā īpašuma “Jaungrīvnieki”, Saukas pagasts, Jēkabpils novads, ar kadastra numuru 5688 004 0263, zemes vienība ar kadastra apzīmējumu 5688 004 0263, uz kuru Jēkabpils novada pašvaldībai īpašuma tiesības nostiprinātas Saukas pagasta zemesgrāmatā, nodaļījumā Nr. 100000680236.

Uz *(svītrots)* piekrītošo zemes vienību ar kadastra apzīmējumu 5688 004 0209 nav noteikts servitūts no pašvaldības autoceļa “Dūņupe-Vecumi-Lauka Zalači”. Lai nodrošinātu piekļuvi zemes vienībai ar kadastra apzīmējumu 5688 004 0209, nepieciešams nodibināt ceļa servitūtu pa pašvaldībai piekrītošo zemes vienību 5688 004 0263, “Jaungrīvnieki”, nosakot braucamā ceļa platumu 4 (četri) m un garumu 65 (sešdesmit pieci) metri.

Pārbaudot pašvaldības rīcībā esošo informāciju, konstatēts, ka:

1. Zemgales rajona tiesas Saukas pagasta zemesgrāmatas nodaļījumā Nr.100000520798 īpašuma tiesības uz nekustamo īpašumu “Palsāni”, Saukas pag., Jēkabpils nov., ar kadastra numuru 5688 004 0354, kas sastāv no 4 (četrām) zemes vienībām, nostiprinātas *(svītrots)*;
2. Zemgales rajona tiesas Saukas pagasta zemesgrāmatas nodaļījumā Nr. 100000680236 īpašuma tiesības uz nekustamo īpašumu “Jaungrīvnieki”, Saukas pag., Jēkabpils nov., ar kadastra numuru 5688 004 0263, kas sastāv no 2 (divām) zemes vienības, nostiprinātas Jēkabpils novada pašvaldībai.

Civillikums nosaka:

1. 1130.pants - servitūts ir tāda tiesība uz svešu lietu, ar kuru īpašuma tiesība uz to ir lietošanas ziņā aprobežota kādai noteiktai personai vai noteiktam zemes gabalam par labu;
2. 1131.pants - servitūts, kas nodibināts par labu noteiktai fiziskai vai juridiskai personai, ir personālservitūts; servitūts, kas nodibināts par labu kādam noteiktam nekustamam īpašumam, tā ka to izlieto katrreizējais tā īpašnieks, ir reālservitūts.
3. 1156. panta 3.punkts - ar ceļa servitūtu var piešķirt tiesību uz braucamo ceļu;
4. 1231. panta 3.punkts - servitūtus nodibina ar līgumu;
5. 1232. pants - tikai īpašnieks ar līgumu var iegūt nekustamam īpašumam par labu servitūtu vai arī viņu ar to apgrūtināt;
6. 1235. pants - no servitūta izrietošā lietu tiesība ir nodibināta un spēkā abām pusēm, t. i. valdošā un kalpojošā nekustamā īpašuma īpašniekiem, tikai pēc servitūta ierakstīšanas zemes

grāmatās; līdz tam laikam viņu starpā pastāv vienīgi personiska saistība, kuras ierakstīšanu zemes grāmatās var tomēr prasīt katra puse, ja vien izpildīti visi citi servitūtam nepieciešamie noteikumi.

Ministru kabineta 2012.gada 10.aprīļa noteikumu Nr.263 "Kadastra objekta reģistrācijas un kadastra datu aktualizācijas noteikumi" 105.punkts nosaka, ka Kadastra informācijas sistēmā saskaņā ar normatīvajos aktos noteikto apgrūtinājumu klasifikāciju reģistrē nekustamā īpašuma objekta apgrūtinājumu – zemes vienības teritoriju vai būvi, kurā saskaņā ar normatīvo aktu, līgumu vai tiesas nolēmumu ir noteikts lietošanas tiesību aprobežojums vai saimnieciskās darbības ierobežojums un 106.punkts nosaka, ka Kadastra informācijas sistēmā nekustamā īpašuma objekta apgrūtinājumus reģistrē atbilstoši zemes kadastrālās uzmērīšanas dokumentiem, dokumentiem par ceļa servitūta un nekustamā īpašuma objekta apgrūtinājuma nodibināšanu vai atbilstoši Apgrūtināto teritoriju informācijas sistēmai.

Pamatojoties uz Pašvaldību likuma 10.panta pirmās daļas 16. un 21.punktu, Civillikuma 1130., 1131., 1151.pantu, 1156.panta 3.punktu, 1231.panta 3.punktu, 1232. un 1235.pantu, likuma "Par autoceļiem" 6.¹ pantu, Ministru kabineta 2012.gada 12.aprīļa noteikumu Nr.263 "Kadastra objekta reģistrācijas un kadastra datu aktualizācijas noteikumi" 105. un 106.punktu, ņemot vērā Attīstības un tautsaimniecības komitejas 06.07.2023. lēmumu (protokols Nr.8, 19.§),

Jēkabpils novada dome nolemj:

1. Piekrist ceļa servitūta nodibināšanai Jēkabpils novada pašvaldībai piederošā nekustamā īpašuma "Jaungriņnieki", Saukas pag., Jēkabpils nov., ar kadastra numuru 5688 004 0263 zemes vienībā ar kadastra apzīmējumu 5688 004 0263, par labu nekustamā īpašuma "Palsāni", Saukas pagasts, Jēkabpils nov. ar kadastra numuru 5688 004 0354 zemes vienībai ar kadastra apzīmējumu 5688 004 0209, nosakot ceļa servitūta teritoriju: platums 4 (četri) metri, garums 65 (sešdesmit pieci) metri, laukums 260 (divi simti sešdesmit) kv.mtr. Pielikumā - Grafiskais pielikums.
2. Noslēgt līgumu par ceļa servitūta nodibināšanu par lēmuma 1.punktā norādīto ceļa servitūta teritoriju (2.pielikums).
3. Kontroli par lēmuma izpildi veikt iestādes "Jēkabpils novada Attīstības pārvalde" vadītājam I.Lukstam.

Pielikumā: 1. Ceļa servitūta izvietojuma shēma uz 1 lp.

2. Līguma par ceļa servitūta nodibināšanu (projekts) uz 2 lp.

Sēdes vadītājs

Domes priekšsēdētājs

R.Ragainis

Erte 29458795

**DOKUMENTS PARAKSTĪTS AR DROŠU ELEKTRONISKO PARAKSTU UN
SATUR LAIKA ZĪMOGU**

Grafiskais pielikums pie lēmuma par ceļa servitūta nodibināšanu,
“Jaungriņnieki”, Saukas pag., Jēkabpils nov.

Ceļa servitūts: garums 65 m;
platums 4,0 m; laukums 260
kv.mtr.

Ceļa servitūts

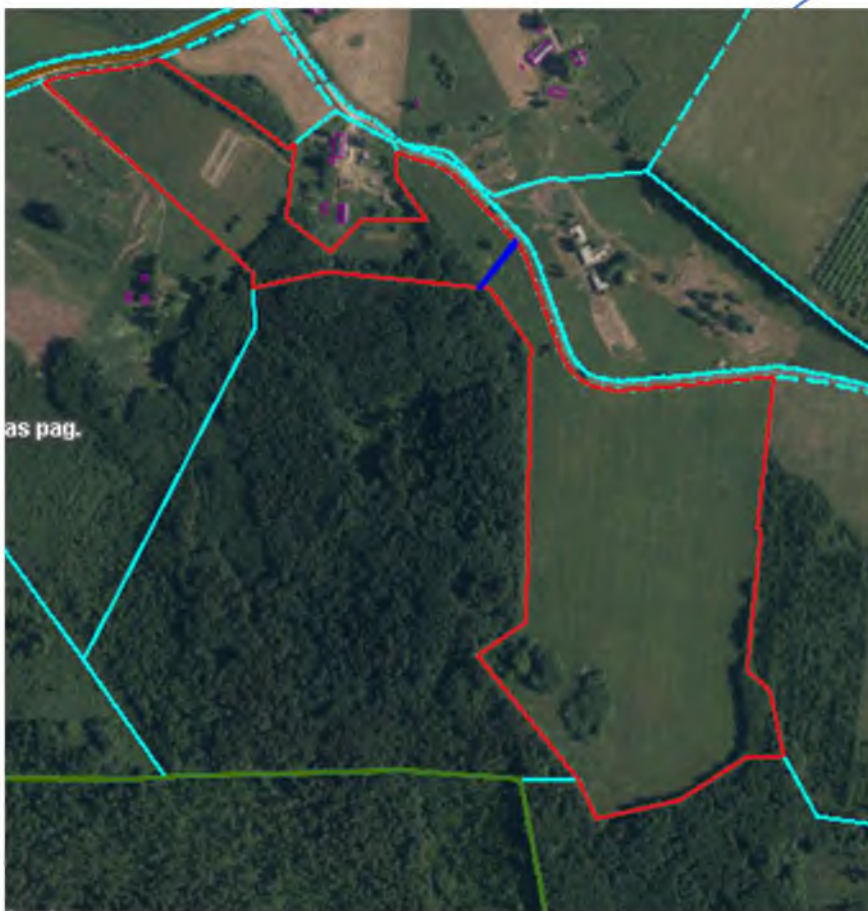

56880050263,
“Jaungriņnieki”,
Saukas pag.,
Jēkabpils nov.

Sagatavoja I. Erte



JĒKABPILS NOVADA PAŠVALDĪBA

JĒKABPILS NOVADA DOME

Reģistrācijas Nr.90000024205

Brīvības iela 120, Jēkabpils, Jēkabpils novads, LV – 5201

Tālrunis 65236777, fakss 65207304, elektroniskais pasts pasts@jekabpils.lv

LĒMUMS

Jēkabpils novadā

13.07.2023. (protokols Nr.11, 37.§)

Nr.661

Par Jēkabpils novada pašvaldībai piekritīgās neapbūvētās nomas zemes vienības ar nomas kadastra apzīmējumu 5688 006 0036 8011, kas atrodas Jēkabpils novada, Saukas pagasta nekustamajā īpašumā “Jaunsauka”, nomas tiesību izsoli un izsoles noteikumu apstiprināšanu

Jēkabpils novada pašvaldībai pieder nekustamais īpašums „Jaunsauka”, Saukas pagasts, Jēkabpils novads, ar kadastra Nr. 5688 006 0036, sastāvošs no vienas zemes vienības ar kadastra apzīmējumu 5688 006 0036 ar platību 2,4 ha. Īpašuma tiesības nostiprinātas Saukas pagasta zemesgrāmatā, nodalījumā Nr. 100000101151. Daļa no zemes vienības sadalīta zemes nomas gabalos un iznomāta fiziskām personām, taču neiznomāta ir zemes vienība ar nomas kadastra apzīmējumu 5688 006 0036 8011 ar platību 0.1708 ha.

Nekustamā īpašuma valsts kadastra informācijas sistēmā zemes vienībai reģistrēts zemes lietošanas mērķis - Dabas pamatnes, parki, zaļās zonas un citas rekreācijas nozīmes objektu teritorijas, ja tajās atļautā saimnieciskā darbība nav pieskaitāma pie kāda cita klasifikācijā norādīta lietošanas mērķa (NĪLM -0501).

Pamatojoties uz 19.12.2022. SIA “LINIKO”, reģ. 55403012911, tirgus novērtējumu, ir noteikta zemes vienības kvadrātmetra izsoles tirgus cena, kas ir 0,07 *eur*/kv.mtr. gadā. Kopā gadā tas sastāda 119,56 *euro* gadā.

Papildus tirgus nomas maksai nomnieks makā visus nodokļus un nodevas, kas paredzēti normatīvajos aktos (tajā skaitā PVN).

Ministru kabineta 19.06.2018. noteikumu Nr.350 „Publiskas personas zemes nomas un apbūves tiesību noteikumi” (turpmāk- Noteikumi) 32.punkts nosaka, ka neapbūvēta zemesgabala nomnieku noskaidro rakstiskā vai mutiskā izsolē. Iznomātājs pieņem lēmumu par piemērojamo izsoles veidu, nodrošina izsoles atklātumu un dokumentē izsoles procedūru.

Noteikumu 33. punkts nosaka publicējamo informāciju par izsoles objektu un 34.punkts nosaka, ka informācijas publicēšanas vieta ir publiskas personas tīmekļvietne.

Saskaņā ar Noteikumu 44. punktu izsole skaitās par notikušu, ja pieteicies kaut viens pretendents. Tad nomas objektu iznomā par sākuma cenu.

Saskaņā ar Publiskas personas finanšu līdzekļu un mantas izšķērdēšanas novēršanas likuma 6.¹ panta pirmo daļu, nekustamā īpašuma nomas līgumu slēdz uz laiku, kas nav ilgāks par 30 gadiem.

Jāapstiprina izsoles noteikumi.

Izsole tiks rīkota 2023.gada 9.augustā plkst. 9.00.

Ņemot vērā minēto un pamatojoties uz Pašvaldību likuma 10.panta pirmās daļas 16.punktu un 21.punktu, Publiskas personas finanšu līdzekļu un mantas izšķērdēšanas novēršanas likuma 6.¹ panta pirmo daļu, Ministru kabineta 19.06.2018. noteikumu Nr.350” Publiskas personas zemes nomas un apbūves tiesību noteikumi” 31. punktu, 32.punktu, 33.punktu, 34.punktu un 44.punktu, ņemot vērā Attīstības un tautsaimniecības komitejas 06.07.2023. lēmumu (protokols Nr.8, 20. §),

Jēkabpils novada dome nolemj:

1. Nodot nomā un izsolīt atklātā mutiskā izsolē ar augšupejošu soli nomas tiesības uz Jēkabpils novada pašvaldībai piederošo zemes vienību Jēkabpils novadā Saukas pagastā ar nomas kadastra apzīmējumu 5688 006 0036 8011, ar platību 0.1708 ha, kas atrodas Jēkabpils novada pašvaldībai piederošajā nekustamajā īpašumā "Jaunsauka", Saukas pagasts, Jēkabpils novads, ar kadastra Nr. 5688 006 0036.

2. Apstiprināt lēmuma 1.punktā noteiktā nomas objekta sākotnējo nosacīto (tirgus) nomas maksu 0,07 eur/kv.mtr. gadā, bez PVN. Papildus nomas maksai nomnieks apmaksā PVN un nekustamā īpašuma nodokli.

3. Apstiprināt izsoles soli 0,01 eur/kv.mtr.

4. Apstiprināt lēmuma 1.punktā noteiktā Nomas objekta nomas tiesību izsoles noteikumus (1.pielikums).

5. Noteikt Nomas objekta nomas līguma termiņu: 10 gadi no līguma noslēgšanas dienas.

5. Apstiprināt izsoles komisiju šādā sastāvā:

5.1. Vecākā nekustamo īpašumu speciāliste Viktorija Rāviņa,

5.2. Nekustamo īpašumu speciāliste Ingrīda Gādmane,

5.3. Zemes ierīcības inženieris Zigmunds Avens,

5.4. Juriste Lauma Bondare -Heisele.

6. Ieņēmumus no zemes nomas iekļaut tāmē Saukas pagasta teritoriju un mājokļu apsaimniekošana (budžeta klasifikācijas kods 06.600.40).

7. Ievietot paziņojumu tīmekļvietnē www.jekabpils.lv.

8. Kontroli par lēmuma izpildi veikt iestādes "Jēkabpils novada Attīstības pārvalde" vadītājam.

Pielikumā:

1. Zemes vienības Jēkabpils novadā Saukas pagastā ar nomas kadastra apzīmējumu 5688 006 0036 8011, ar platību 0.1708 ha, kas atrodas Jēkabpils novada pašvaldībai piederošajā nekustamajā īpašumā "Jaunsauka", Saukas pagasts, Jēkabpils novads, izsoles noteikumi ar pielikumu.

2. Publicējamā informācija.

3. Zemes vienības grafiskais pielikums.

Sēdes vadītājs

Domes priekšsēdētājs

R.Ragainis

Ināra Erte 29458795

**DOKUMENTS PARAKSTĪTS AR DROŠU ELEKTRONISKO PARAKSTU UN
SATUR LAIKA ZĪMOGU**

Jēkabpils novada pašvaldībai piederošās neapbūvētās nomas zemes vienības ar nomas kadastra apzīmējumu 5688 006 0036 8011, kas atrodas Jēkabpils novada Saukas pagasta nekustamajā īpašumā “Jaunsauka”, Saukas pagasts, Jēkabpils novads,
nomas izsoles noteikumi

I. Vispārīgie jautājumi

1. Izsoles noteikumi (turpmāk -Izsoles noteikumi) nosaka kārtību, kādā tiek rīkota pirmā atklāta, mutiska nomas tiesību izsole ar augšupejošu soli Jēkabpils novada pašvaldībai piederošajai nomas zemes vienībai ar nomas kadastra apzīmējumu 5688 006 0036 8011 un platību 0,1708 ha, “Jaunsauka”, Saukas pagastā, Jēkabpils novadā, (turpmāk – Nomas objekts), un nosolītājam tiek piešķirtas nomas tiesības uz Nomas objektu.
2. Izsoles sludinājums tiek publicēts Jēkabpils novada pašvaldības mājas lapā www.jekabpils.lv.
3. Ar izsoles noteikumiem, t.sk. ar nomas līguma projektu var iepazīties Jēkabpils novada pašvaldības mājas lapā <https://www.jekabpils.lv/lv/nomas-tiesibu-izsole>. Jēkabpils novada pašvaldības Klientu apkalpošanas nodaļā, Brīvības ielā 120, Jēkabpilī, Jēkabpils novadā, vai Jēkabpils novada Attīstības pārvaldē, Rīgas ielā 150A, Jēkabpilī, Jēkabpils novadā, katru darba dienu no plkst. 8.30 līdz plkst. 17.00.
4. Nomas objekta iznomātājs ir Jēkabpils novada pašvaldība, reģistrācijas Nr.90000024205, adrese: Brīvības iela 120, Jēkabpils, Jēkabpils nov., LV-5201.
5. Izsolī organizē ar Jēkabpils novada domes 2023.gada 00.jūlija (protokols Nr.0,00.§) lēmumu Nr. 000 Par Jēkabpils novada pašvaldībai piekritīgās neapbūvētās nomas zemes vienības ar nomas kadastra apzīmējumu 5688 006 0036 8011, kas atrodas Jēkabpils novada, Saukas pagasta nekustamajā īpašumā “Jaunsauka”, nomas tiesību izsolī un izsoles noteikumu apstiprināšanu” izveidota un apstiprināta Nomas objekta nomas tiesību izsoles komisija (turpmāk – Komisija).
6. Nomas objekts tiek iznomāts ar mērķi: rekreatīvās zonas izveidei.

II. Izsoles veids, norises vieta un laiks

7. Izsoles veids – atklāta mutiska izsole ar augšupejošu soli. Izsole notiek 09.08.2023. pulksten 9.00., iestādes “Jēkabpils novada Attīstības pārvalde” telpās, Rīgas iela 150, Jēkabpils, Jēkabpils nov., 1.stāvā, sēžu zālē.

III. Nomas objekts

8. Nomas zemes vienība ar nomas kadastra apzīmējumu 5688 006 0036 8011 un platību 0,1708 ha, “Jaunsauka”, Saukas pagastā, Jēkabpils novadā, ar īpašuma kadastra apzīmējumu 5688 006 0036.
9. Nomas objekts atrodas Jēkabpils novada Saukas pagasta teritorijā.
10. Nomas objekts atrodas Īpaši aizsargājamajā dabas teritorijā- Saukas dabas parkā.
11. Ar Nomas objektu un ar tā saistīto informāciju var iepazīties, iepriekš sazinoties ar Jēkabpils vecāko nekustamā īpašuma speciālistu, tālrunis saziņai 29458795.

IV. Nomas īpašie nosacījumi

12. Nomas līgums tiks slēgts uz 10 gadiem no līguma noslēgšanas dienas. Nomas objekta sākumcena ir 0,07 eur/kv.mtr. gadā bez pievienotās vērtības nodokļa. Izsoles solis ir 0,01 eur/kv.mtr. gadā. Nomas maksa par Nomas objektu jāmaksā saskaņā ar nomas līguma nosacījumiem.

13. Papildus nomas maksai izsoles uzvarētājs veic PVN samaksu un nekustamā īpašuma nodokļa samaksu.
14. Nomas līguma projekts noteikts 1.pielikumā.
15. Nomas objekts atrodas īpaši aizsargājamā dabas teritorijā- dabas parkā “ Sauka” un darbība veicama ievērojot Ministru kabineta 2014.gada 16.septembra noteikumu Nr.547” Dabas parka “Sauka” individuālie aizsardzības un izmantošanas noteikumi” prasības.
16. Nomniekam par saviem līdzekļiem nepieciešams Nomas objektu uzturēt kārtībā.
17. Nomniekam nav tiesību nodot Nomas objektu vai tā daļu apakšnomā trešajām personām.

V. Izsoles pretendentu pieteikumu iesniegšanas kārtība

18. Par izsoles dalībnieku var būt jebkura persona, kura iesniedz pieteikumu šo noteikumu noteiktajā kārtībā un kura saskaņā ar spēkā esošajiem normatīvajiem aktiem var iegūt izsolāmās nomas tiesības (turpmāk – Pretendents).
19. Pretendentu reģistrācija notiek no līdz 2023.gada 4.augustam plkst.17.00 iestādē “Jēkabpils novada Attīstības pārvalde”, Rīgas iela 150, Jēkabpils, Jēkabpils nov. Personai, kura vēlas piedalīties izsolē līdz 04.08.2023. (ieskaitot) dalības maksa Jēkabpils novada pašvaldības kontā Nr.LV87UNLA0009013130793, AS “SEB banka”, kods UNLALV2X, 10,00 (desmit eiro un 00 centi) apmērā (maksājuma uzdevumā norāda šādu informāciju: drošības nauda nomas tiesību izsolei “Jaunsauka”, nomas kadastra apzīmējums 5688006003680110.
20. Par izsoles dalībnieku var kļūt jebkura fiziskā vai juridiskā persona, kurai ir tiesības iegūt Latvijas Republikā nekustamā īpašuma, tajā skaitā, zemes nomas tiesības, un kura līdz reģistrācijas brīdim ir iemaksājusi šo noteikumu 19.punktā noteikto dalības maksu un saņēmusi tiesības piedalīties izsolē.
21. Izsoles pretendenti – fiziska persona, kura vēlas savā vai citas fiziskas vai juridiskas personas vārdā pieteikties izsolei, iesniegumā norāda:
Fiziskas personas:
 - 21.1. Vārdu, uzvārdu;
 - 21.2. Personas kodu vai dzimšanas datumu (persona, kurai nav piešķirts personas kods);
 - 21.3. Kontaktadresi;
 - 21.4. Personu apliecinoša dokumenta veidu un numuru;
 - 21.5. Norēķinu rekvizītus (kredītiestādes konta numurs, uz kuru personai atmaksājama nodrošinājuma summa);
 - 21.6. Personas papildu kontaktinformāciju – elektroniskā pasta adresi un tālruna numuru.
 - 21.7. Fiziska persona, kura pārstāv citu fizisku vai juridisku personu, papildus punktā 8.1.norādītajam, sniedz informāciju par:
 - 21.8. Pārstāvamās personas veidu;
 - 21.9. Vārdu, uzvārdu fiziskai personai vai nosaukumu juridiskai personai;
 - 21.10. Personas kodu vai dzimšanas datumu (ārzemniekam) fiziskai personai vai reģistrācijas numuru juridiskai personai;
 - 21.11. Kontaktadresi;
 - 21.12. Personu apliecinoša dokumenta veidu un numuru fiziskai personai;
 - 21.13. Informāciju par notariāli apliecinātu pilnvaru, ja reģistrēts lietotājs izsolē pārstāv citu fizisku personu, vai informāciju par rakstiski noformētu pilnvaru vai dokumentu, kas apliecina reģistrēta lietotāja tiesības pārstāvēt juridisku personu bez īpaša pilnvarojuma, ja reģistrēts lietotājs pārstāv juridisku personu;
 - 21.14. Informāciju par pilnvarojuma apjomu (pārstāvības tiesības konkrētai izsolei, vairākām konkrētām izsolēm, uz noteiktu laiku, pastāvīgi);
22. Ziņas par personu iekļauj Izsoles dalībnieku reģistrā, pamatojoties uz personas iesniegumu..
23. Izsoles pretendents netiek reģistrēts, ja:
 - 23.1. ir beidzies pretendentu reģistrācijas termiņš;
 - 23.2. ja nav izpildīti visi šo noteikumu V. daļā minētie norādījumi;

- 23.3. konstatēts, ka izsoles pretendents ir parādsaistības - Valsts ieņēmumu dienesta administrēto nodokļu (nodevu) parādi Latvijas Republikā, vai valstī, kurā tie reģistrēti, tajā skaitā, valsts sociālās apdrošināšanas iemaksu parādi, kas kopsummā pārsniedz 150,00 *euro*, kā arī maksājumu (nodokļi, nomas maksājumi utt.) parādi attiecībā pret Jēkabpils novada pašvaldību vai tās kapitālsabiedrību, kas kopsummā pārsniedz 150,00 *euro*;
24. Izsoles dalībniekiem nedrīkst būt pasludināta maksātnespēja, tam nav uzsākts likvidācijas process, to saimnieciskā darbība nav apturēta vai pārtraukta, vai nav uzsākta tiesvedība par darbības izbeigšanu, maksātnespēju vai bankrotu.

VI. Izsoles norise

25. Izsole notiek, ja uz to ir pieteikusies, noteiktajā kārtībā reģistrējies un ierodas vismaz viens Dalībnieks vai viņa pilnvarota persona. Dalībnieki pirms izsoles sākšanas tiek iepazīstināti ar izsoles noteikumiem, ko apliecina ar saviem parakstiem dalībnieku sarakstā.
26. Ja uz izsoli ierodas tikai viens reģistrētais izsoles dalībnieks, zemes nomas tiesības iegūst izsoles vienīgais dalībnieks par sākuma cenu.
27. Izsoles dalībnieki vai viņu pilnvarotās personas pie ieejas uz izsoli uzrāda personu apliecinošu dokumentu un pilnvaru, ja tā nepieciešama.
28. Izsoles organizētājs protokolē izsoles norisi. Izsoles protokolam kā pielikumu pievieno dalībnieku sarakstu.
29. Izsoles noteikumos noteiktajā laikā izsoles vadītājs atklāj izsoli un raksturo izsoles objektu, paziņo iznomāšanas sākumcenu un izsoles paaugstinājuma soli, par kādu nomas maksa paaugstināma ar katru nākamo solījumu.
30. Solīšanas gaitā dalībnieki paceļ savu reģistrācijas kartīti un nosauc solīto maksu. Izsoles vadītājs nosauc solītās reģistrācijas numuru un piedāvāto nomas maksu. Kad neviens no dalībniekiem augstāku nomas maksu vairs nepiedāvā, izsoles vadītājs trīs reizes atkārti pēdējo augstāko nomas maksu un fiksē to ar āmura piesitienu. Pēc āmura piesitiena zemes nomas tiesības uzskatāmas par nosolītām.
31. Atsakoties no tālākās solīšanas, katram izsoles dalībniekam ar parakstu jāapstiprina sava pēdējā solītā cena.
32. Dalībnieks, kurš pēdējais piedāvājis augstāko nomas maksu, pēc nosolīšanas nekavējoties uzrāda savu reģistrācijas apliecību un ar parakstu protokolā apliecina tajā norādītās nomas maksas atbilstību nosolītajai.
33. Izsoles dalībnieks, kurš ir nosolījis attiecīgo izsoles objektu, bet atsakās parakstīties protokolā, atsakās arī no nosolītā objekta. Tiesības slēgt zemes nomas līgumu iegūst nākamais solītājs, kurā nosolījis lielāko nomas maksu.
34. Izsoles organizētājs pieņem lēmumu no izsoles dalībnieku saraksta svītrot izsoles dalībnieku, kurš atteicies no nosolītā objekta un viņam netiek atmaksāta reģistrācijas maksa un drošības nauda.

VII. Nomas līguma noslēgšanas kārtība

35. Nosolītājs 10 (desmit) darba dienu laikā no nomas līguma nosūtīšanas dienas paraksta nomas līgumu, vai rakstiski paziņo par atteikumu slēgt nomas līgumu.
36. Ja Nosolītājs neparaksta nomas līgumu noteiktajā termiņā un neiesniedz attiecīgu atteikumu ir uzskatāms, ka Nosolītājs ir atteicies no nomas līguma slēgšanas. viņš zaudē izsolāmo Nomas objektu saskaņā ar noteikumos noteiktajiem nosacījumiem.
37. Gadījumā, ja Nosolītājs no nomas līguma slēgšanas atsakās, tad pēdējais pārsolītais Izsoles dalībnieks stājas Nosolītāja vietā un attiecīgi tam tiek piedāvāts slēgt nomas līgumu. Iznomātājs 10 darbdienu laikā pēc minētā piedāvājuma nosūtīšanas publicē vai nodrošina attiecīgās informācijas publicēšanu Jēkabpils novada pašvaldības mājas lapā www.jekabpils.lv.
38. Nosolītājs Nomas objekta nodošanas – pieņemšanas aktu paraksta nomas līgumā noteiktajā kārtībā.

VIII. Nenotikusi izsole, spēkā neesoša izsole un atkārtota izsole

39. Izsole atzīstama par nenotikušu:

- 39.1. ja izsoles dalībnieku reģistrā nav iekļauts vai uz izsoli nav ieradies dalībnieks;
 - 39.2. ja neviens Pretendents nesola izsoles sākumcenu;
 - 39.2. ja neviens no izsoles dalībniekiem, kuri ieguvuši tiesības slēgt nomas līgumu, atbilstoši noteiktajai kārtībai neparaksta nomas līgumu.
40. Izsole tiek atzīta par spēkā neesošu un tiek rīkota atkārtota izsole:
- 40.1. ja izsole tikusi izziņota, neievērojot izsoles noteikumus;
 - 40.2. ja tiek atzīts, ka kāda dalībnieka piedalīšanās izsolē noraidīta nepamatoti vai neatbilstoši noraidīts kāds pārsolījums;
 - 40.3. ja izsolē starp dalībniekiem konstatēta vienošanās, kas ietekmējusi izsoles rezultātus vai gaitu;
 - 40.4. ja izsolāmo mantu iegūst persona, kurai nav bijušas tiesības piedalīties izsolē.
41. Atkārtota izsole tiek rīkota izsoles noteikumu noteiktajos gadījumos normatīvajos aktos noteiktajā kārtībā.

IX. Izsoles komisijas tiesības un pienākumi

- 42. Komisija ir atbildīga par izsoles norisi un ar to saistīto lēmumu pieņemšanu.
- 43. Par šajos noteikumos nereglamentētajiem jautājumiem lēmumus pieņem Izsoles komisija, par to izdarot attiecīgu ierakstu komisijas sēdes protokolā.

X. Sūdzību izskatīšana

- 44. Pretendenti var iesniegt sūdzības par izsoles komisijas darbu Jēkabpils novada domes priekšsēdētājam, bet viņa prombūtnes laikā priekšsēdētāja vietniekam, ne vēlāk kā 2 (divu) darba dienu laikā pēc izsoles. Ja sūdzība iesniegta pēc noteiktā termiņa, tā netiek izskatīta un tiek atgriezta iesniedzējam.

Pielikumā: Zemes nomas līguma projekts ar pielikumu uz 4 lapām.

ZEMES NOMAS LĪGUMS (projekts)

Jēkabpils novadā

2023.gada __. _____

Jēkabpils novada pašvaldība, reģistrācijas Nr.90000024205, Brīvības iela 120, Jēkabpils, Jēkabpils novads, LV-5201, domes _____ personā, kurš darbojas saskaņā ar Pašvaldību likumu un Jēkabpils novada pašvaldības nolikumu (turpmāk tekstā – IZNOMĀTĀJS) no vienas puses, un _____, _____, adrese _____, (turpmāk tekstā – NOMNIEKS) no otras puses, pamatojoties uz Jēkabpils novada domes 2023. gada 13.jūlija lēmumu Nr.661 “Par Jēkabpils novada pašvaldībai piekritīgās neapbūvētās nomas zemes vienības ar nomas kadastra apzīmējumu **5688 006 0036 8011**, kas atrodas Jēkabpils novada, Saukas pagasta nekustamajā īpašumā “Jaunsauka”, nomas tiesību izsoli un izsoles noteikumu apstiprināšanu”, Jēkabpils novada domes ____ .gada _____ lēmumu Nr. ____ “ _____”, noslēdza šo līgumu (turpmāk tekstā – līgums) par sekojošo:

1. Līguma priekšmets

- 1.1. IZNOMĀTĀJS nodod, bet NOMNIEKS pieņem nomas lietošanā par maksu zemes vienību Jēkabpils novadā Saukas pagastā ar nomas kadastra apzīmējumu 5688 006 0036 8011, ar platību 0.1708 ha, kas atrodas Jēkabpils novada pašvaldībai piederošajā nekustamajā īpašumā “Jaunsauka”, Saukas pagasts, Jēkabpils novads, ar kadastra Nr. 5688 006 0036 saskaņā ar līguma pielikumu (Grafisko shēmu).
- 1.2. Zemes vienība piekrīt IZNOMĀTĀJAM, un tā lietošanas mērķis: **rekreatīvās zonas izveidei.**
- 1.3. Iznomātās zemes robežas NOMNIEKAM dabā ir ierādītas un zināmas.
- 1.4. NOMNIEKS iznomāto zemes vienību var izmantot tikai atbilstoši noteiktajam zemes izmantošanas mērķim.

2. Līguma termiņš

2. Līgums stājas spēkā ar tā pušu abpusēju parakstīšanas brīdi un līgums ir spēkā 10 gadus.

3. Norēķinu kārtība

- 3.1. NOMNIEKS maksā IZNOMĀTĀJAM nomas maksu _____ *euro* (_____ eiro, _____ centi gadā. Papildus nomas maksai NOMNIEKS maksā IZNOMĀTĀJAM pievienotās vērtības nodokli (PVN).
- 3.2. NOMNIEKS maksā nomas maksu, pārskaitot naudas līdzekļus IZNOMĀTĀJA norēķinu kontā uz IZNOMĀTĀJA atsevišķi izsniegtu rēķinu pamata līdz nākošā pusgada pirmā mēneša 15.datumam. Rēķini tiek sagatavoti elektroniski bez rekvizīta „paraksts” ar atsauci uz Līgumu kā spēkā esošu attaisnojošu dokumentu. Rēķins tiek nosūtīts uz NOMNIEKA E-pasta adresi: _____.
- 3.3. Līguma darbības laikā visus nodokļus un nodevas, kas paredzēti normatīvajos aktos (tajā skaitā nekustamā īpašuma nodokli) NOMNIEKS maksā saskaņā ar piestādīto rēķinu.
- 3.4. Par 3.2.punktā minēto maksājumu termiņu kavējumu IZNOMĀTĀJS aprēķina līgumsodu 0,1% apmērā no kavētās maksājuma summas par katru kavējuma dienu, bet ne vairāk kā 10% no gada Nomā maksas apmēra, kas ir spēkā līgumsoda pieprasījuma brīdī.
- 3.5. IZNOMĀTĀJS var vienpusēji mainīt nomas maksu, ja izdarīti grozījumi tiesību aktos par valsts vai pašvaldības zemes nomas maksas aprēķināšanas kārtību. Šādas IZNOMĀTĀJA noteiktas izmaiņas ir saistošas NOMNIEKAM ar dienu, kad stājušies spēkā grozījumi tiesību aktos.
- 3.6. Mainoties PVN likmei saskaņā ar Latvijas Republikā spēkā esošajiem normatīvajiem aktiem, mainās arī nomas maksa (palielinās vai samazinās) atbilstoši PVN likmes maiņai.
- 3.7. IZNOMĀTĀJS var vienpersoniski mainīt nomas maksu par to rakstiski paziņojot NOMNIEKAM 1 (vienu) mēnesi iepriekš, ja mainījies nekustamā īpašuma lietošanas mērķis un tas neatbilst lietošanas mērķim, kāds tas bija uz līguma noslēgšanas brīdi, vai ja mainījies zemes vienības kadastrālā vērtība. Nomā maksa uzskatāma par paaugstinātu ar nākošo maksājumu, kas seko pēc IZNOMĀTĀJA rakstiska paziņojuma nosūtīšanas par nomas maksas paaugstināšanu.
- 3.8. Ja likumos vai Ministru kabineta normatīvajos aktos tiks paredzēta zemes nomas maksas reglamentācija, zemes vienības nomas maksa tiks pārskatīta atbilstoši attiecīgajiem likumiem vai normatīvajiem aktiem.

4. Iznomātāja pienākumi un tiesības

- 4.1. IZNOMĀTĀJS apņemas:
 - 4.1.1. pēc līguma spēkā stāšanās dienas nodot NOMNIEKAM iznomāto zemes vienību;
 - 4.1.2. nepasliktināt nomniekam zemes vienības lietošanas tiesības uz visu zemes vienību vai tās daļu;
 - 4.1.3. atlīdzināt NOMNIEKAM radušos zaudējumus, ja pārkāpti šī līguma 4.1.2.punktā minētie nosacījumi;

4.1.4. līguma pirmstermiņa laušanas gadījumā rakstiski brīdināt NOMNIEKU vismaz 6 (sešus) mēnešus iepriekš.

4.2. IZNOMĀTĀJAM ir tiesības:

4.2.1. NOMNIEKA klātbūtnē, pēc nepieciešamības, apsekot dabā iznomāto zemes vienību, lai kontrolētu, vai tā tiek izmantota atbilstoši līguma nosacījumiem;

4.2.2. prasīt NOMNIEKAM nekavējoties novērst tā darbības vai bezdarbības dēļ radīto līguma nosacījumu pārkāpumu sekas un prasīt atlīdzināt radītos zaudējumus;

5. Nomnieka pienākumi un tiesības

5.1. NOMNIEKS apņemas:

5.1.1. ievērot noteiktos zemes vienības lietošanas tiesību aprobežojumus un apgrūtinājumus;

5.1.2. nodrošināt zemes vienību lietošanu atbilstoši līgumā noteiktajiem mērķiem un uzdevumiem;

5.1.3. nepieļaut auglīgās augsnes virskārtas iznīcināšanu vai tās kvalitātes pasliktināšanu;

5.1.4. ar savu darbību neizraisīt zemes applūšanu ar notekūdeņiem, tās pārpurvošanu vai sablīvēšanu, nepieļaut piesārņošanu ar ražošanas atkritumiem, ķīmiskajām vai radioaktīvajām vielām un novērst citus zemi postošus procesus, pasargāt lauksaimniecībā izmantojamo zemi no aizaugšanas un citiem procesiem kas pasliktina zemes kultūrtehnisko stāvokli;

5.1.5. nepieļaut darbību, kas pasliktina citu zemes lietotāju zemes kvalitāti;

5.1.6. ievērot saimnieciskās darbības ierobežojumus noteiktās zemes vienības teritorijās;

5.1.7. kopt un uzturēt kārtībā nomas lietošanā nodoto teritoriju (ceļus, meliorācijas sistēmas, ūdenstilpnes);

5.1.8. aizsargāt zemes vienībā esošos dabas un kultūrvēsturiskos pieminekļus, ievērot īpaši aizsargājamo dabas objektu un to aizsargjoslu izmantošanas režīmu;

5.1.9. noteiktajos termiņos un apmērā maksāt nomas maksu un nekustamā īpašuma nodokli par zemes vienību;

5.1.10. ar savu darbību neaizskart citu zemes vienību īpašnieku/tiesisko valdītāju un citu personu likumīgās intereses;

5.1.11. atlīdzināt kaitējumu, kas NOMNIEKA vainas dēļ nodarīts citiem zemes vienību īpašniekiem/tiesiskajiem valdītājiem;

5.1.12. nenodot zemes vienību vai tās daļu lietošanas tiesības trešajai personai.

5.1.13. ievērot tiesību aktos noteiktās prasības: zemes vienība atrodas īpaši aizsargājamā dabas teritorijā-dabas parkā "Sauka" un darbība veicama ievērojot Ministru kabineta 2014.gada 16.septembra noteikumu Nr.547" Dabas parka "Sauka" individuālie aizsardzības un izmantošanas noteikumi" prasības.

5.1.14. Uzturēt par saviem līdzekļiem zemes vienību kārtībā.

5.2. NOMNIEKAM ir tiesības:

5.2.1. netraucēti izmantot nomāto zemes vienību līgumā noteiktiem mērķiem.

6. Sevišķie līguma nosacījumi

6.1. NOMNIEKAM ir pienākums par saviem līdzekļiem rekultivēt NOMNIEKA saimnieciskās darbības dēļ radušos karjerus un citas bojātas zemes vienības daļas, lai tās būtu derīgas izmantošanai lauksaimniecībā, mežsaimniecībā vai citām vajadzībām. Rekultivācija izdarāma viena gada laikā pēc bojātās zemes vienības daļas izmantošanas pabeigšanas.

6.2. Līgumslēdzēji nav atbildīgas par līgumsaistību neizpildi un tās rezultātā radītajiem zaudējumiem, ja tas noticis nepārvaramas varas apstākļu dēļ. Par līgumsaistību izpildes neiespējamību minēto apstākļu dēļ puses informē viena otru un, ja nepieciešams, risina jautājumu par turpmāku līguma izpildes kārtību vai izbeigšanu.

7. Grozījumu izdarīšana līgumā un strīdu izskatīšanas kārtība

7.1. Līgumā neparedzētās attiecības līgumslēdzēji regulē, pamatojoties uz normatīvajiem aktiem.

7.2. Ja tiek pieņemti jauni likumi vai izdarīti jauni grozījumi spēkā esošajos likumos, MK noteikumos vai citos normatīvajos aktos, kuri ietekmē līguma izpildi, līgumslēdzējiem jāievēro tajos esošo normu nosacījumi, bet, ja nepieciešams, nekavējoties jāizdara attiecīgi grozījumi līgumā.

7.3. Līguma nosacījumus var grozīt un līgumu pārtraukt pirms termiņa pēc abu Pušu savstarpējās vienošanās. Grozījumi līgumā stājas spēkā pēc to noformēšanas rakstiski un abpusējas parakstīšanas.

7.4. Līgums ir saistošs līgumslēdzējiem, kā arī līgumslēdzēju tiesību pārņēmējiem. Tiesību pārņēmējiem 30 dienu laikā no tiesību pārņemšanas dienas līgums jāpārjauno uz sava vārda.

7.5. Domstarpības līguma darbības laikā risina sarunu ceļā. Ja vienošanos nevar panākt, strīds izskatāms vispārējās jurisdikcijas tiesā tiesību aktos noteiktajā kārtībā.

8. Līguma izbeigšana

8.1. IZNOMĀTĀJIS ir tiesīgs vienpusējā kārtā lauzt līgumu pirms termiņa, ja NOMNIEKS:

8.1.1. ir nokavējis nomas maksas termiņu vairāk nekā par 6 (sešiem) mēnešiem;

- 8.1.2. nav veicis līguma 3. un 5.nodaļā noteiktos pienākumus un viena mēneša laikā pēc IZNOMĀTĀJA rakstiska brīdinājuma saņemšanas nav novērsis pieļauto pārkāpumu sekas;
- 8.1.3. likumā noteiktajā kārtībā pasludināts par bankrotējušu vai maksātnespējīgu vai ir apturēta NOMNIEKA saimnieciskā darbība, vai ir uzsākta tās izbeigšana citu iemeslu dēļ;
- 8.1.4. noteiktajos gadījumos ja to nosaka normatīvie akti.
- 8.2. NOMNIEKAM ir tiesības vienpusējā kārtā izbeigt līgumu:
- 8.2.1. ja no NOMNIEKA neatkarīgu iemeslu dēļ viņš vairs nevar izmantot nomāto zemes vienību līgumā paredzētajiem mērķiem;
- 8.2.2. ja IZNOMĀTĀJS nepamatoti traucē NOMNIEKAM izmantot zemi līgumā paredzētajiem mērķiem.
- 8.3. Pēc līguma izbeigšanās NOMNIEKS ir tiesīgs nojaukt visas viņam piederošās pagaidu būves, kā arī demontēt ražošanas iekārtas, ja līgumslēdzēji nevienojas citādi. Viss, kas atradīsies uz zemes vienības pēc tās nodošanas IZNOMĀTĀJAM vai, ja nodošana NOMNIEKA vainas dēļ nevar notikt, pēc 2 mēnešu termiņa notecēšanas tiks uzskatīts par bezsaimnieka mantu, kuru tālāk IZNOMĀTĀJAM ir tiesības izmantot pēc saviem ieskatiem.

9. Nobeiguma nosacījumi

- 9.1. Līgums sagatavots un parakstīts 2 (divos) eksemplāros ar vienādu juridisko spēku. Katram līgumslēdzējam izsniegts pa vienam eksemplāram.
- 9.2. Katram līguma eksemplāram ir pievienota grafiskā shēma, kas ir šī līguma neatņemama sastāvdaļa.

10. Līgumslēdzēju rekvizīti

IZNOMĀTĀJS:

Jēkabpils novada pašvaldība
Reģistrācijas Nr. 90000024205
Brīvības iela 120, Jēkabpils,
Jēkabpils novads, LV – 5201
Tālrunis 65236777, fakss 65207304
pasts@jekabpils.lv

NOMNIEKS:

_____/_____/_____

_____/_____/_____

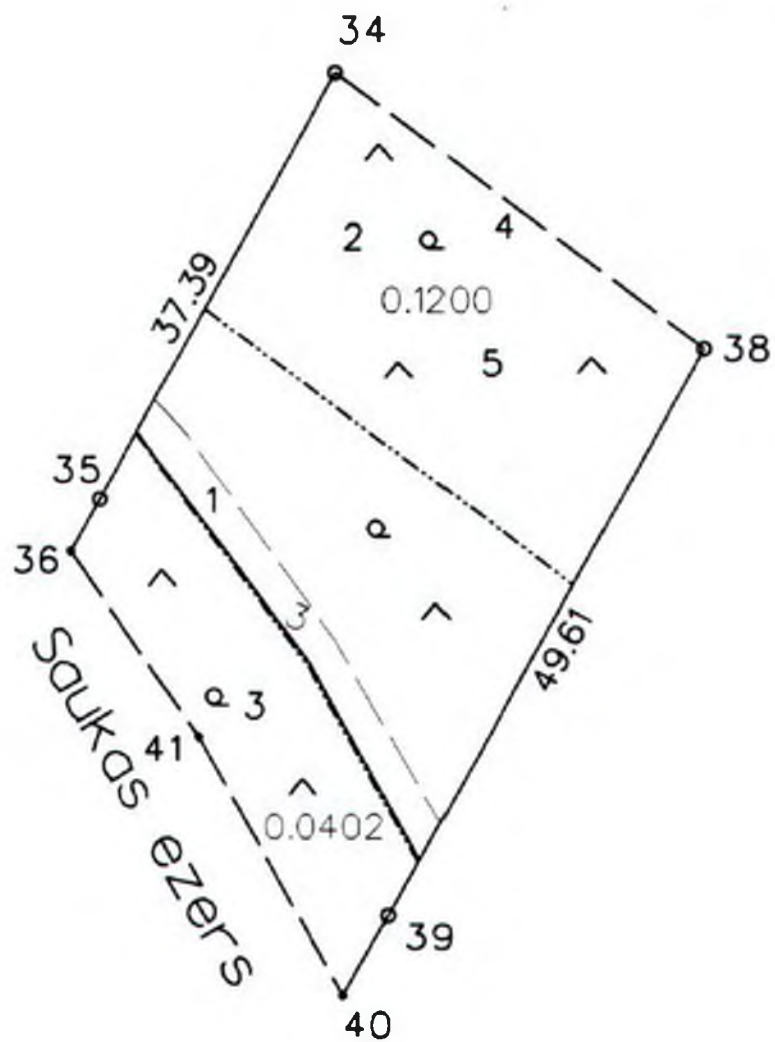

Publicējamā informācija par

Jēkabpils novada pašvaldībai piederošo neapbūvēto nomas zemes vienību ar nomas kadastra apzīmējumu 5688 006 0036 8011, ar platību 0,1708 ha, kas atrodas Jēkabpils novada Saukas pagasta nekustamajā īpašumā “Jaunsauka”, Saukas pagasts, Jēkabpils novads.

1.Nomas tiesību organizētājs	Jēkabpils novada pašvaldība, reģistrācijas Nr.90000024205, adrese: Brīvības iela 120, Jēkabpils.
2.Nomas tiesību izsoles Nomas objekts.	Zemes vienība ar nomas kadastra apzīmējumu 5688 006 0036 8011, ar platību 0,1708 ha, kas atrodas Jēkabpils novada Saukas pagasta nekustamajā īpašumā “Jaunsauka”, Saukas pagasts, Jēkabpils novads.
3.Nomas tiesību izsoles Nomas objekta Nomas tiesību mērķis.	Rekreācijas zonas ierīkošanai.
4. Nomas tiesību izsoles Nomas objekta raksturojums:	Zemes vienība pie Saukas ezera. Valsts kadastra informācijas sistēmā zemes vienībai reģistrēts zemes lietošanas mērķis- Dabas pamatnes, parki, zaļās zonas un citas rekreācijas nozīmes objektu teritorijas, ja tajās atļautā saimnieciskā darbība nav pieskaitāma pie kāda cita klasifikācijā norādīta lietošanas mērķa (NĪLM - 0501).
5.Nomas tiesību izsoles Nomas objekta apgrūtinājumi.	5.1. Izsoles Nomas objekta apgrūtinājums – Nomas objekts atrodas īpaši aizsargājamā dabas teritorijā, dabas parkā “Sauka” un darbība veicama ievērojot Ministru kabineta 2014.gada 16.septembra noteikumu Nr.547” Dabas parka “Sauka” individuālie aizsardzības un izmantošanas noteikumi” prasības. 5.2. Nomniekam nav tiesību nodot Nomas objektu vai tā daļu apakšnomā trešajām personām.
6. Izsoles veids.	Pirmā atklātā, mutiskā izsole ar augšupejošu soli.
7. Izsoles nosacītā Nomas tiesību gada maksa, kas ir arī Nomas tiesību izsoles Nomas objekta sākotnējā nosacītā Nomas tiesību gada maksa.	0,07 eur/kv.mtr. gadā (bez PVN), saskaņā ar sertificēta nekustamā īpašuma vērtētāja 2022.gada 19.decembra vērtējumu Nr. 22-428 noteikto iespējamo tirgus Nomas tiesības maksas novērtējumu
8. Izsoles solis.	0,01 eur/kv.mtr.
9. Iznomāšanas termiņš.	10 gadi no līguma parakstīšanas brīža.
10. Nomas tiesību izsoles Nomas objekta īpašie nosacījumi.	10.1. Nomas tiesības maksa par Nomas tiesības izsoles Nomas objektu jāmaksā saskaņā ar līguma par Nomas tiesības piešķiršanu nosacījumiem. 10.2. Darbība veicama ievērojot Ministru kabineta 2014.gada 16.septembra noteikumu Nr.547” Dabas parka “Sauka” individuālie aizsardzības un izmantošanas noteikumi” prasības. 10.3. Nomas tiesību izsoles Nomas objekta Nomas tiesības aprobežojumi: Nomas tiesīgajam nav tiesības Nomas tiesību atsavināt, kā arī apgrūtināt ar lietu tiesībām. Nomniekam nav tiesību nodot Nomas objektu vai tā daļu apakšnomā trešajām personām. 10.4. Citi nosacījumi – saskaņā ar Nomas tiesības līgumu.

11. Nomas tiesību pretendentu pieteikšanās termiņš, iesniedzamie dokumenti.	Pretendentu reģistrācija notiek līdz 2023.gada 4.augusta pulksten 17:00 iestādē "Jēkabpils novada attīstības pārvalde", Rīgas ielā 150, Jēkabpils, Jēkabpils novads. Iesniedzamie dokumenti noteikti Nomas tiesības izsoles noteikumos.
11. Dalības maksa, drošības nauda.	Pirms pieteikuma par piedalīšanos izsolē iesniegšanas jāiemaksā Jēkabpils pilsētas pašvaldības kontā: AS „SEB banka” Kods: UNLALV2X Konts: LV87UNLA0009013130793 dalības maksa 10,00 <i>eiro</i> apmērā (maksājuma uzdevumā norāda šādu informāciju: dalības maksa Nomas tiesību pirmajai izsolei "Jaunsauka", Saukas pagasts, Jēkabpils novads, nomas kadastra apzīmējums 5688 006 0036 8011).
11. Izsoles datums, laiks un vieta.	Izsoles notiek 09.08.2023, pulksten 9.00 iestādes "Jēkabpils novada attīstības pārvalde", telpās Rīgas ielā 150, Jēkabpils, Jēkabpils novads, 1.stāvā, sēžu zālē.
12. Izsoles norises kārtība, Nomas tiesību līguma projekts.	Izsoles norises kārtība ir noteikta Nomas tiesības izsoles noteikumos. Ar Nomas tiesības izsoles noteikumiem Nomas tiesības izsoles Nomas objektam, t.sk. ar Līguma par Nomas tiesības piešķiršanu projektu var iepazīties Jēkabpils novada pašvaldības tīmekļvietnē https://www.jekabpils.lv/lv/pasvaldiba/oficialie-pazinojumi/nekustamais-ipasums_nomas-tiesibu-izsole
13. Informācija par Nomas tiesību izsoles Nomas objektu un tā apskates vietu un laiku.	Informācija par Nomas tiesības izsoles Nomas objektu un ar to var iepazīties iepriekš sazinoties ar nekustamo īpašumu speciālistu, tālrunis saziņai 29458795.

3.pielikums
APSTIPRINĀTS
ar Jēkabpils novada domes
13.07.2023. lēmumu Nr.661
(protokols Nr.11, 37.§)

Zemes vienības ar kadastra apzīmējumu 5688 006 0036 8011 grafiskais pielikums

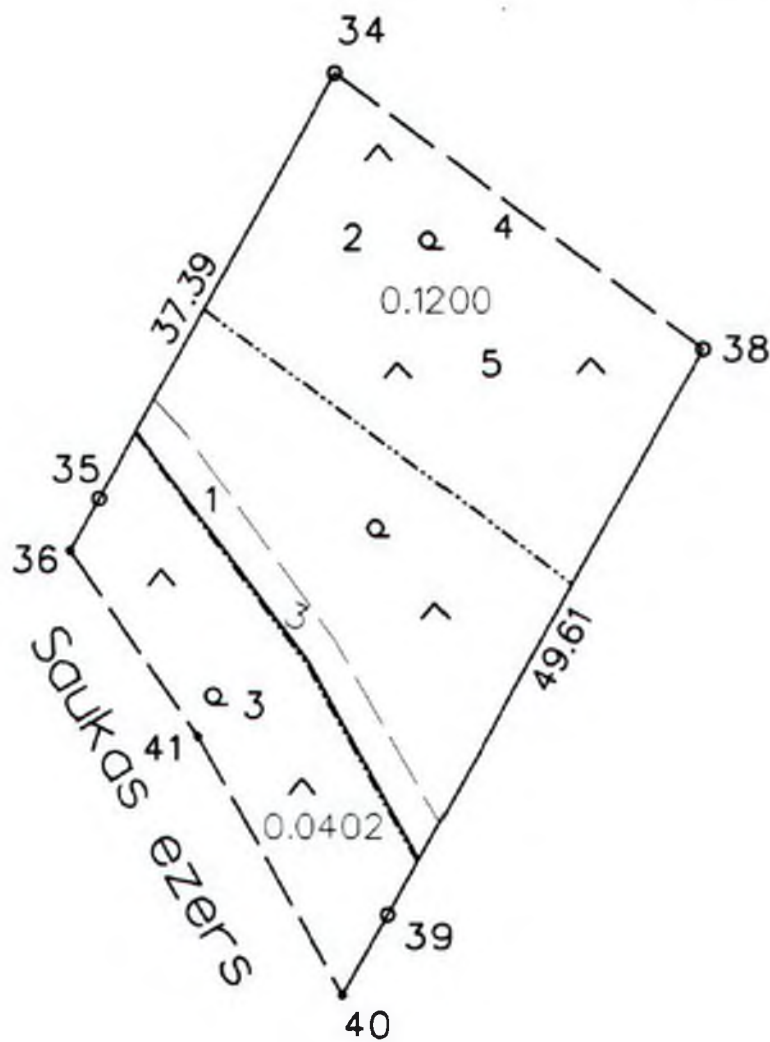

Sagatavoja I. Erte



JĒKABPILS NOVADA PAŠVALDĪBA

JĒKABPILS NOVADA DOME

Reģistrācijas Nr.90000024205

Brīvības iela 120, Jēkabpils, Jēkabpils novads, LV – 5201

Tālrunis 65236777, fakss 65207304, elektroniskais pasts pasts@jekabpils.lv

LĒMUMS

Jēkabpils novadā

13.07.2023. (protokols Nr.11, 38.§)

Nr.662

Par Jēkabpils novada pašvaldībai piekritīgās neapbūvētās nomas zemes vienības ar nomas kadastra apzīmējumu 5688 006 0036 8005, kas atrodas Jēkabpils novada, Saukas pagasta nekustamajā īpašumā “Jaunsauka”, nomas tiesību izsoli un izsoles noteikumu apstiprināšanu

Jēkabpils novada pašvaldībai pieder nekustamais īpašums „Jaunsauka”, Saukas pagasts, Jēkabpils novads, ar kadastra Nr. 5688 006 0036, sastāvošs no vienas zemes vienības ar kadastra apzīmējumu 5688 006 0036 ar platību 2,4 ha. Īpašuma tiesības nostiprinātas Saukas pagasta zemesgrāmatā, nodalījumā Nr.100000101151. Daļa no zemes vienības sadalīta zemes nomas gabalos un iznomāta fiziskām personām, taču neiznomāta ir zemes vienība ar nomas kadastra apzīmējumu 5688 006 0036 8005 ar platību 0.1454 ha.

Nekustamā īpašuma valsts kadastra informācijas sistēmā zemes vienībai reģistrēts zemes lietošanas mērķis - Dabas pamatnes, parki, zaļās zonas un citas rekreācijas nozīmes objektu teritorijas, ja tajās atļautā saimnieciskā darbība nav pieskaitāma pie kāda cita klasifikācijā norādīta lietošanas mērķa (NĪLM -0501).

Pamatojoties uz 19.12.2022. SIA “LINIKO”, reģ. 55403012911, tirgus novērtējumu, ir noteikta zemes vienības kvadrātmetra izsoles tirgus cena, kas ir 0,07 *eur*/kv.mtr. gadā. Kopā gadā tas sastāda 101,78 *euro* gadā.

Papildus tirgus nomas maksai nomnieks makā visus nodokļus un nodevas, kas paredzēti normatīvajos aktos (tajā skaitā PVN).

Ministru kabineta 19.06.2018. noteikumu Nr.350 „Publiskas personas zemes nomas un apbūves tiesību noteikumi” (turpmāk- Noteikumi) 32.punkts nosaka, ka neapbūvēta zemesgabala nomnieku noskaidro rakstiskā vai mutiskā izsolē. Iznomātājs pieņem lēmumu par piemērojamo izsoles veidu, nodrošina izsoles atklātumu un dokumentē izsoles procedūru.

Noteikumu 33. punkts nosaka publicējamo informāciju par izsoles objektu un 34.punkts nosaka, ka informācijas publicēšanas vieta ir publiskas personas tīmekļvietne.

Saskaņā ar Noteikumu 44. punktu izsole skaitās par notikušu, ja pieteicies kaut viens pretendents. Tad nomas objektu iznomā par sākuma cenu.

Saskaņā ar Publiskas personas finanšu līdzekļu un mantas izšķērdēšanas novēršanas likuma 6.¹ panta pirmo daļu, nekustamā īpašuma nomas līgumu slēdz uz laiku, kas nav ilgāks par 30 gadiem.

Jāapstiprina izsoles noteikumi.

Izsole tiks rīkota 2023.gada 9.augustā plkst.10.00.

Pamatojoties uz Pašvaldību likuma 10.panta pirmās daļas 16.punktu un 21.punktu, Publiskas personas finanšu līdzekļu un mantas izšķērdēšanas novēršanas likuma 6.¹ panta pirmo daļu, Ministru kabineta 19.06.2018. noteikumu Nr.350 “Publiskas personas zemes nomas un apbūves tiesību noteikumi” 31.punktu, 32.punktu, 33.punktu, 34.punktu un 44.punktu, ņemot vērā Attīstības un tautsaimniecības komitejas 06.07.2023. lēmumu (protokols Nr.8, 21. §),

Jēkabpils novada dome nolemj:

1. Nodot nomā un izsolīt atklātā mutiskā izsolē ar augšupejošu soli nomas tiesības uz Jēkabpils novada pašvaldībai piederošo zemes vienību Jēkabpils novadā Saukas pagastā ar nomas kadastra apzīmējumu 5688 006 0036 8005, ar platību 0.1454 ha, kas atrodas Jēkabpils novada pašvaldībai piederošajā nekustamajā īpašumā "Jaunsauka", Saukas pagasts, Jēkabpils novads, ar kadastra Nr. 5688 006 0036.

2. Apstiprināt lēmuma 1.punktā noteiktā nomas objekta sākotnējo nosacīto (tirgus) nomas maksu 0,07 eur/kv.mtr. gadā, bez PVN. Papildus nomas maksai nomnieks apmaksā PVN un nekustamā īpašuma nodokli.

3. Apstiprināt izsoles soli 0,01 eur/kv.mtr.

4. Apstiprināt lēmuma 1.punktā noteiktā Nomas objekta nomas tiesību izsoles noteikumus (1.pielikums).

5. Noteikt Nomas objekta nomas līguma termiņu: 10 gadi no līguma noslēgšanas dienas.

5. Apstiprināt izsoles komisiju šādā sastāvā:

5.1. Vecākā nekustamo īpašumu speciāliste Viktorija Rāviņa,

5.2. Nekustamo īpašumu speciāliste Ingrīda Gādmane,

5.3. Zemes ierīcības inženieris Zigmunds Avens,

5.4. Juriste Lauma Bondare -Heisele.

6. Ieņēmumus no zemes nomas iekļaut tāmē Saukas pagasta teritoriju un mājokļu apsaimniekošana, kods 06.600.40.

7. Ievietot paziņojumu tīmekļvietnē www.jekabpils.lv.

8. Kontroli par lēmuma izpildi veikt iestādes "Jēkabpils novada Attīstības pārvalde" vadītājam.

Pielikumā:

1. Zemes vienības Jēkabpils novadā Saukas pagastā ar nomas kadastra apzīmējumu 5688 006 0036 8005, ar platību 0.1454 ha, kas atrodas Jēkabpils novada pašvaldībai piederošajā nekustamajā īpašumā "Jaunsauka", Saukas pagasts, Jēkabpils novads, izsoles noteikumi.

2. Publicējamā informācija.

3. Zemes vienības grafiskais pielikums.

Sēdes vadītājs

Domes priekšsēdētājs

R.Ragainis

**DOKUMENTS PARAKSTĪTS AR DROŠU ELEKTRONISKO PARAKSTU UN
SATUR LAIKA ZĪMOGU**

Jēkabpils novada pašvaldībai piederošās neapbūvētās nomas zemes vienības ar nomas kadastra apzīmējumu 5688 006 0036 8005, kas atrodas Jēkabpils novada Saukas pagasta nekustamajā īpašumā “Jaunsauka”, Saukas pagasts, Jēkabpils novads,
nomas izsoles noteikumi

I. Vispārīgie jautājumi

1. Izsoles noteikumi (turpmāk -Izsoles noteikumi) nosaka kārtību, kādā tiek rīkota pirmā atklāta, mutiska nomas tiesību izsole ar augšupejošu soli Jēkabpils novada pašvaldībai piederošajai nomas zemes vienībai ar nomas kadastra apzīmējumu 5688 006 0036 8005 un platību 0,1454 ha, “Jaunsauka”, Saukas pagastā, Jēkabpils novadā, (turpmāk – Nomas objekts), un nosolītājam tiek piešķirtas nomas tiesības uz Nomas objektu.
2. Izsoles sludinājums tiek publicēts Jēkabpils novada pašvaldības mājas lapā www.jekabpils.lv.
3. Ar izsoles noteikumiem, t.sk. ar nomas līguma projektu var iepazīties Jēkabpils novada pašvaldības mājas lapā <https://www.jekabpils.lv/lv/nomas-tiesibu-izsole>. Jēkabpils novada pašvaldības Klientu apkalpošanas nodaļā, Brīvības ielā 120, Jēkabpilī, Jēkabpils novadā, vai Jēkabpils novada Attīstības pārvaldē, Rīgas ielā 150A, Jēkabpilī, Jēkabpils novadā, katru darba dienu no plkst. 8.30 līdz plkst. 17.00.
4. Nomas objekta iznomātājs ir Jēkabpils novada pašvaldība, reģistrācijas Nr.90000024205, adrese: Brīvības iela 120, Jēkabpils, Jēkabpils nov., LV-5201.
5. Izsolī organizē ar Jēkabpils novada domes 2023.gada 00.jūlija (protokols Nr.0,00.§) lēmumu Nr. 000 Par Jēkabpils novada pašvaldībai piekritīgās neapbūvētās nomas zemes vienības ar nomas kadastra apzīmējumu 5688 006 0036 8005, kas atrodas Jēkabpils novada, Saukas pagasta nekustamajā īpašumā “Jaunsauka”, nomas tiesību izsolī un izsoles noteikumu apstiprināšanu” izveidota un apstiprināta Nomas objekta nomas tiesību izsoles komisija (turpmāk – Komisija).
6. Nomas objekts tiek iznomāts ar mērķi: rekreatīvās zonas izveidei.

II. Izsoles veids, norises vieta un laiks

7. Izsoles veids – atklāta mutiska izsole ar augšupejošu soli. Izsole notiek 09.08.2023. pulksten 10.00., iestādes “Jēkabpils novada Attīstības pārvalde” telpās, Rīgas iela 150, Jēkabpils, Jēkabpils nov., 1.stāvā, sēžu zālē.

III. Nomas objekts

8. Nomas zemes vienība ar nomas kadastra apzīmējumu 5688 006 0036 8005 un platību 0,1454 ha, “Jaunsauka”, Saukas pagastā, Jēkabpils novadā, ar īpašuma kadastra apzīmējumu 5688 006 0036.
9. Nomas objekts atrodas Jēkabpils novada Saukas pagasta teritorijā.
10. Nomas objekts atrodas Īpaši aizsargājamajā dabas teritorijā- Saukas dabas parkā.
11. Ar Nomas objektu un ar tā saistīto informāciju var iepazīties, iepriekš sazinoties ar Jēkabpils vecāko nekustamā īpašuma speciālistu, tālrunis saziņai 29458795.

IV. Nomas īpašie nosacījumi

12. Nomas līgums tiks slēgts uz 10 gadiem no līguma noslēgšanas dienas. Nomas objekta sākumcena ir 0,07 eur/kv.mtr. gadā bez pievienotās vērtības nodokļa. Izsoles solis ir 0,01 eur/kv.mtr. gadā. Nomas maksa par Nomas objektu jāmaksā saskaņā ar nomas līguma nosacījumiem.

13. Papildus nomas maksai izsoles uzvarētājs veic PVN samaksu un nekustamā īpašuma nodokļa samaksu.
14. Nomas līguma projekts noteikts 1.pielikumā.
15. Nomas objekts atrodas īpaši aizsargājamā dabas teritorijā- dabas parkā “Sauka” un darbība veicama ievērojot Ministru kabineta 2014.gada 16.septembra noteikumu Nr.547” Dabas parka “Sauka” individuālie aizsardzības un izmantošanas noteikumi” prasības.
16. Nomniekam par saviem līdzekļiem nepieciešams Nomas objektu uzturēt kārtībā.
17. Nomniekam nav tiesību nodot Nomas objektu vai tā daļu apakšnomā trešajām personām.

V. Izsoles pretendentu pieteikumu iesniegšanas kārtība

18. Par izsoles dalībnieku var būt jebkura persona, kura iesniedz pieteikumu šo noteikumu noteiktajā kārtībā un kura saskaņā ar spēkā esošajiem normatīvajiem aktiem var iegūt izsolāmās nomas tiesības (turpmāk – Pretendents).
19. Pretendentu reģistrācija notiek no līdz 2023.gada 4.augustam plkst.17.00 iestādē “Jēkabpils novada Attīstības pārvalde”, Rīgas iela 150, Jēkabpils, Jēkabpils nov. Personai, kura vēlas piedalīties izsolē līdz 04.08.2023. (ieskaitot) dalības maksa Jēkabpils novada pašvaldības kontā Nr.LV87UNLA0009013130793, AS “SEB banka”, kods UNLALV2X, 10,00 (desmit eiro un 00 centi) apmērā (maksājuma uzdevumā norāda šādu informāciju: drošības nauda nomas tiesību izsolei “Jaunsauka”, nomas kadastra apzīmējums 5688 006 0036 8005.
20. Par izsoles dalībnieku var kļūt jebkura fiziskā vai juridiskā persona, kurai ir tiesības iegūt Latvijas Republikā nekustamā īpašuma, tajā skaitā, zemes nomas tiesības, un kura līdz reģistrācijas brīdim ir iemaksājusi šo noteikumu 19.punktā noteikto dalības maksu un saņēmusi tiesības piedalīties izsolē.
21. Izsoles pretendenti – fiziska persona, kura vēlas savā vai citas fiziskas vai juridiskas personas vārdā pieteikties izsolei, iesniegumā norāda:
Fiziskas personas:
 - 21.1. Vārdu, uzvārdu;
 - 21.2. Personas kodu vai dzimšanas datumu (persona, kurai nav piešķirts personas kods);
 - 21.3. Kontaktadresi;
 - 21.4. Personu apliecinoša dokumenta veidu un numuru;
 - 21.5. Norēķinu rekvizītus (kredītiestādes konta numurs, uz kuru personai atmaksājama nodrošinājuma summa);
 - 21.6. Personas papildu kontaktinformāciju – elektroniskā pasta adresi un tālruņa numuru.
 - 21.7. Fiziska persona, kura pārstāv citu fizisku vai juridisku personu, papildus punktā 8.1.norādītajam, sniedz informāciju par:
 - 21.8. Pārstāvamās personas veidu;
 - 21.9. Vārdu, uzvārdu fiziskai personai vai nosaukumu juridiskai personai;
 - 21.10. Personas kodu vai dzimšanas datumu (ārzemniekam) fiziskai personai vai reģistrācijas numuru juridiskai personai;
 - 21.11. Kontaktadresi;
 - 21.12. Personu apliecinoša dokumenta veidu un numuru fiziskai personai;
 - 21.13. Informāciju par notariāli apliecinātu pilnvaru, ja reģistrēts lietotājs izsolē pārstāv citu fizisku personu, vai informāciju par rakstiski noformētu pilnvaru vai dokumentu, kas apliecina reģistrēta lietotāja tiesības pārstāvēt juridisku personu bez īpaša pilnvarojuma, ja reģistrēts lietotājs pārstāv juridisku personu;
 - 21.14. Informāciju par pilnvarojuma apjomu (pārstāvības tiesības konkrētai izsolei, vairākām konkrētām izsolēm, uz noteiktu laiku, pastāvīgi);
22. Ziņas par personu iekļauj Izsoles dalībnieku reģistrā, pamatojoties uz personas iesniegumu..
23. Izsoles pretendents netiek reģistrēts, ja:
 - 23.1. ir beidzies pretendentu reģistrācijas termiņš;
 - 23.2. ja nav izpildīti visi šo noteikumu V. daļā minētie norādījumi;

- 23.3. konstatēts, ka izsoles pretendents ir parādsaistības - Valsts ieņēmumu dienesta administrēto nodokļu (nodevu) parādi Latvijas Republikā, vai valstī, kurā tie reģistrēti, tajā skaitā, valsts sociālās apdrošināšanas iemaksu parādi, kas kopsummā pārsniedz 150,00 *euro*, kā arī maksājumu (nodokļi, nomas maksājumi utt.) parādi attiecībā pret Jēkabpils novada pašvaldību vai tās kapitālsabiedrību, kas kopsummā pārsniedz 150,00 *euro*;
24. Izsoles dalībniekiem nedrīkst būt pasludināta maksātnespēja, tam nav uzsākts likvidācijas process, to saimnieciskā darbība nav apturēta vai pārtraukta, vai nav uzsākta tiesvedība par darbības izbeigšanu, maksātnespēju vai bankrotu.

VI. Izsoles norise

25. Izsole notiek, ja uz to ir pieteikusies, noteiktajā kārtībā reģistrējies un ierodas vismaz viens Dalībnieks vai viņa pilnvarota persona. Dalībnieki pirms izsoles sākšanas tiek iepazīstināti ar izsoles noteikumiem, ko apliecina ar saviem parakstiem dalībnieku sarakstā.
26. Ja uz izsoli ierodas tikai viens reģistrētais izsoles dalībnieks, zemes nomas tiesības iegūst izsoles vienīgais dalībnieks par sākuma cenu.
27. Izsoles dalībnieki vai viņu pilnvarotās personas pie ieejas uz izsoli uzrāda personu apliecinošu dokumentu un pilnvaru, ja tā nepieciešama.
28. Izsoles organizētājs protokolē izsoles norisi. Izsoles protokolam kā pielikumu pievieno dalībnieku sarakstu.
29. Izsoles noteikumos noteiktajā laikā izsoles vadītājs atklāj izsoli un raksturo izsoles objektu, paziņo iznomāšanas sākumcenu un izsoles paaugstinājuma soli, par kādu nomas maksa paaugstināma ar katru nākamo solījumu.
30. Solīšanas gaitā dalībnieki paceļ savu reģistrācijas kartīti un nosauc solīto maksu. Izsoles vadītājs nosauc solītās reģistrācijas numuru un piedāvāto nomas maksu. Kad neviens no dalībniekiem augstāku nomas maksu vairs nepiedāvā, izsoles vadītājs trīs reizes atkārti pēdējo augstāko nomas maksu un fiksē to ar āmura piesitienu. Pēc āmura piesitiena zemes nomas tiesības uzskatāmas par nosolītām.
31. Atsakoties no tālākās solīšanas, katram izsoles dalībniekam ar parakstu jāapstiprina sava pēdējā solītā cena.
32. Dalībnieks, kurš pēdējais piedāvājis augstāko nomas maksu, pēc nosolīšanas nekavējoties uzrāda savu reģistrācijas apliecību un ar parakstu protokolā apliecina tajā norādītās nomas maksas atbilstību nosolītajai.
33. Izsoles dalībnieks, kurš ir nosolījis attiecīgo izsoles objektu, bet atsakās parakstīties protokolā, atsakās arī no nosolītā objekta. Tiesības slēgt zemes nomas līgumu iegūst nākamais solītājs, kurā nosolījis lielāko nomas maksu.
34. Izsoles organizētājs pieņem lēmumu no izsoles dalībnieku saraksta svītrot izsoles dalībnieku, kurš atteicies no nosolītā objekta un viņam netiek atmaksāta reģistrācijas maksa un drošības nauda.

VII. Nomas līguma noslēgšanas kārtība

35. Nosolītājs 10 (desmit) darba dienu laikā no nomas līguma nosūtīšanas dienas paraksta nomas līgumu, vai rakstiski paziņo par atteikumu slēgt nomas līgumu.
36. Ja Nosolītājs neparaksta nomas līgumu noteiktajā termiņā un neiesniedz attiecīgu atteikumu ir uzskatāms, ka Nosolītājs ir atteicies no nomas līguma slēgšanas. viņš zaudē izsolāmo Nomas objektu saskaņā ar noteikumos noteiktajiem nosacījumiem.
37. Gadījumā, ja Nosolītājs no nomas līguma slēgšanas atsakās, tad pēdējais pārsolītais Izsoles dalībnieks stājas Nosolītāja vietā un attiecīgi tam tiek piedāvāts slēgt nomas līgumu. Iznomātājs 10 darbdienu laikā pēc minētā piedāvājuma nosūtīšanas publicē vai nodrošina attiecīgās informācijas publicēšanu Jēkabpils novada pašvaldības mājas lapā www.jekabpils.lv.
38. Nosolītājs Nomas objekta nodošanas – pieņemšanas aktu paraksta nomas līgumā noteiktajā kārtībā.

VIII. Nenotikusi izsole, spēkā neesoša izsole un atkārtota izsole

39. Izsole atzīstama par nenotikušu:

- 39.1. ja izsoles dalībnieku reģistrā nav iekļauts vai uz izsoli nav ieradies dalībnieks;
 - 39.2. ja neviens Pretendents nesola izsoles sākumcenu;
 - 39.2. ja neviens no izsoles dalībniekiem, kuri ieguvuši tiesības slēgt nomas līgumu, atbilstoši noteiktajai kārtībai neparaksta nomas līgumu.
40. Izsole tiek atzīta par spēkā neesošu un tiek rīkota atkārtota izsole:
- 40.1. ja izsole tikusi izziņota, neievērojot izsoles noteikumus;
 - 40.2. ja tiek atzīts, ka kāda dalībnieka piedalīšanās izsolē noraidīta nepamatoti vai neatbilstoši noraidīts kāds pārsolījums;
 - 40.3. ja izsolē starp dalībniekiem konstatēta vienošanās, kas ietekmējusi izsoles rezultātus vai gaitu;
 - 40.4. ja izsolāmo mantu iegūst persona, kurai nav bijušas tiesības piedalīties izsolē.
41. Atkārtota izsole tiek rīkota izsoles noteikumu noteiktajos gadījumos normatīvajos aktos noteiktajā kārtībā.

IX. Izsoles komisijas tiesības un pienākumi

- 42. Komisija ir atbildīga par izsoles norisi un ar to saistīto lēmumu pieņemšanu.
- 43. Par šajos noteikumos nereglamentētajiem jautājumiem lēmumus pieņem Izsoles komisija, par to izdarot attiecīgu ierakstu komisijas sēdes protokolā.

X. Sūdzību izskatīšana

- 44. Pretendenti var iesniegt sūdzības par izsoles komisijas darbu Jēkabpils novada domes priekšsēdētājam, bet viņa prombūtnes laikā priekšsēdētāja vietniekam, ne vēlāk kā 2 (divu) darba dienu laikā pēc izsoles. Ja sūdzība iesniegta pēc noteiktā termiņa, tā netiek izskatīta un tiek atgriezta iesniedzējam.

Pielikumā: Zemes nomas līguma projekts ar pielikumu uz 4 lapām.

ZEMES NOMAS LĪGUMS (projekts)

Jēkabpils novadā

2023.gada __. _____

Jēkabpils novada pašvaldība, reģistrācijas Nr.90000024205, Brīvības iela 120, Jēkabpils, Jēkabpils novads, LV-5201, domes _____ personā, kurš darbojas saskaņā ar Pašvaldību likumu un Jēkabpils novada pašvaldības nolikumu (turpmāk tekstā – IZNOMĀTĀJS) no vienas puses, un _____, _____, adrese _____, (turpmāk tekstā – NOMNIEKS) no otras puses, pamatojoties uz Jēkabpils novada domes 2023. gada 13.jūlija lēmumu Nr.662 “Par Jēkabpils novada pašvaldībai piekritīgās neapbūvētās nomas zemes vienības ar nomas kadastra apzīmējumu **5688 006 0036 8005**, kas atrodas Jēkabpils novada, Saukas pagasta nekustamajā īpašumā “Jaunsauka”, nomas tiesību izsoli un izsoles noteikumu apstiprināšanu”, nomas tiesību izsoli un izsoles noteikumu apstiprināšanu”, Jēkabpils novada domes ____gada _____lēmumu Nr.____ “_____”, noslēdza šo līgumu (turpmāk tekstā – līgums) par sekojošo:

1. Līguma priekšmets

- 1.1. IZNOMĀTĀJS nodod, bet NOMNIEKS pieņem nomas lietošanā par maksu zemes vienību Jēkabpils novadā Saukas pagastā ar nomas kadastra apzīmējumu 5688 006 0036 8005, ar platību 0.1454 ha, kas atrodas Jēkabpils novada pašvaldībai piederošajā nekustamajā īpašumā “Jaunsauka”, Saukas pagasts, Jēkabpils novads, ar kadastra Nr. 5688 006 0036, saskaņā ar līguma pielikumu (Grafisko shēmu).
- 1.2. Zemes vienība piekrīt IZNOMĀTĀJAM, un tā lietošanas mērķis: **rekreatīvās zonas izveidei**.
- 1.3. Iznomātās zemes robežas NOMNIEKAM dabā ir ierādītas un zināmas.
- 1.4. NOMNIEKS iznomāto zemes vienību var izmantot tikai atbilstoši noteiktajam zemes izmantošanas mērķim.

2. Līguma termiņš

2. Līgums stājas spēkā ar tā pušu abpusēju parakstīšanas brīdi un līgums ir spēkā 10 gadus.

3. Norēķinu kārtība

- 3.1. NOMNIEKS maksā IZNOMĀTĀJAM nomas maksu _____ *euro* (_____ eiro, _____ centi gadā. Papildus nomas maksai NOMNIEKS maksā IZNOMĀTĀJAM pievienotās vērtības nodokli (PVN).
- 3.2. NOMNIEKS maksā nomas maksu, pārskaitot naudas līdzekļus IZNOMĀTĀJA norēķinu kontā uz IZNOMĀTĀJA atsevišķi izsniegtu rēķinu pamata līdz nākošā pusgada pirmā mēneša 15.datumam. Rēķini tiek sagatavoti elektroniski bez rekvizīta „paraksts” ar atsauci uz Līgumu kā spēkā esošu attaisnojošu dokumentu. Rēķins tiek nosūtīts uz NOMNIEKA E-pasta adresi: _____.
- 3.3. Līguma darbības laikā visus nodokļus un nodevas, kas paredzēti normatīvajos aktos (tajā skaitā nekustamā īpašuma nodokli) NOMNIEKS maksā saskaņā ar piestādīto rēķinu.
- 3.4. Par 3.2.punktā minēto maksājumu termiņu kavējumu IZNOMĀTĀJS aprēķina līgumsodu 0,1% apmērā no kavētās maksājuma summas par katru kavējuma dienu, bet ne vairāk kā 10% no gada Nomās maksas apmēra, kas ir spēkā līgumsoda pieprasījuma brīdī.
- 3.5. IZNOMĀTĀJS var vienpusēji mainīt nomas maksu, ja izdarīti grozījumi tiesību aktos par valsts vai pašvaldības zemes nomas maksas aprēķināšanas kārtību. Šādas IZNOMĀTĀJA noteiktas izmaiņas ir saistošas NOMNIEKAM ar dienu, kad stājušies spēkā grozījumi tiesību aktos.
- 3.6. Mainoties PVN likmei saskaņā ar Latvijas Republikā spēkā esošajiem normatīvajiem aktiem, mainās arī nomas maksa (palielinās vai samazinās) atbilstoši PVN likmes maiņai.
- 3.7. IZNOMĀTĀJS var vienpersoniski mainīt nomas maksu par to rakstiski paziņojot NOMNIEKAM 1 (vienu) mēnesi iepriekš, ja mainījies nekustamā īpašuma lietošanas mērķis un tas neatbilst lietošanas mērķim, kāds tas bija uz līguma noslēgšanas brīdi, vai ja mainījies zemes vienības kadastrālā vērtība. Nomās maksa uzskatāma par paaugstinātu ar nākošo maksājumu, kas seko pēc IZNOMĀTĀJA rakstiska paziņojuma nosūtīšanas par nomas maksas paaugstināšanu.
- 3.8. Ja likumos vai Ministru kabineta normatīvajos aktos tiks paredzēta zemes nomas maksas reglamentācija, zemes vienības nomas maksa tiks pārskatīta atbilstoši attiecīgajiem likumiem vai normatīvajiem aktiem.

4. Iznomātāja pienākumi un tiesības

- 4.1. IZNOMĀTĀJS apņemas:
 - 4.1.1. pēc līguma spēkā stāšanās dienas nodot NOMNIEKAM iznomāto zemes vienību;
 - 4.1.2. nepasliktināt nomniekam zemes vienības lietošanas tiesības uz visu zemes vienību vai tās daļu;
 - 4.1.3. atlīdzināt NOMNIEKAM radušos zaudējumus, ja pārkāpti šī līguma 4.1.2.punktā minētie nosacījumi;

4.1.4. līguma pirmstermiņa laušanas gadījumā rakstiski brīdināt NOMNIEKU vismaz 6 (sešus) mēnešus iepriekš.

4.2. IZNOMĀTĀJAM ir tiesības:

4.2.1. NOMNIEKA klātbūtnē, pēc nepieciešamības, apsekot dabā iznomāto zemes vienību, lai kontrolētu, vai tā tiek izmantota atbilstoši līguma nosacījumiem;

4.2.2. prasīt NOMNIEKAM nekavējoties novērst tā darbības vai bezdarbības dēļ radīto līguma nosacījumu pārkāpumu sekas un prasīt atlīdzināt radītos zaudējumus;

5. Nomnieka pienākumi un tiesības

5.1. NOMNIEKS apņemas:

5.1.1. ievērot noteiktos zemes vienības lietošanas tiesību aprobežojumus un apgrūtinājumus;

5.1.2. nodrošināt zemes vienību lietošanu atbilstoši līgumā noteiktajiem mērķiem un uzdevumiem;

5.1.3. nepieļaut auglīgās augsnes virskārtas iznīcināšanu vai tās kvalitātes pasliktināšanu;

5.1.4. ar savu darbību neizraisīt zemes applūšanu ar notekūdeņiem, tās pārpurvošanu vai sablīvēšanu, nepieļaut piesārņošanu ar ražošanas atkritumiem, ķīmiskajām vai radioaktīvajām vielām un novērst citus zemi postošus procesus, pasargāt lauksaimniecībā izmantojamo zemi no aizaugšanas un citiem procesiem kas pasliktina zemes kultūrtehnisko stāvokli;

5.1.5. nepieļaut darbību, kas pasliktina citu zemes lietotāju zemes kvalitāti;

5.1.6. ievērot saimnieciskās darbības ierobežojumus noteiktās zemes vienības teritorijās;

5.1.7. kopt un uzturēt kārtībā nomas lietošanā nodoto teritoriju (ceļus, meliorācijas sistēmas, ūdenstilpnes);

5.1.8. aizsargāt zemes vienībā esošos dabas un kultūrvēsturiskos pieminekļus, ievērot īpaši aizsargājamo dabas objektu un to aizsargjoslu izmantošanas režīmu;

5.1.9. noteiktajos termiņos un apmērā maksāt nomas maksu un nekustamā īpašuma nodokli par zemes vienību;

5.1.10. ar savu darbību neaizskart citu zemes vienību īpašnieku/tiesisko valdītāju un citu personu likumīgās intereses;

5.1.11. atlīdzināt kaitējumu, kas NOMNIEKA vainas dēļ nodarīts citiem zemes vienību īpašniekiem/tiesiskajiem valdītājiem;

5.1.12. nenodot zemes vienību vai tās daļu lietošanas tiesības trešajai personai.

5.1.13. ievērot tiesību aktos noteiktās prasības: zemes vienība atrodas īpaši aizsargājamā dabas teritorijā-dabas parkā "Sauka" un darbība veicama ievērojot Ministru kabineta 2014.gada 16.septembra noteikumu Nr.547" Dabas parka "Sauka" individuālie aizsardzības un izmantošanas noteikumi" prasības.

5.1.14. Uzturēt par saviem līdzekļiem zemes vienību kārtībā.

5.2. NOMNIEKAM ir tiesības:

5.2.1. netraucēti izmantot nomāto zemes vienību līgumā noteiktiem mērķiem.

6. Sevišķie līguma nosacījumi

6.1. NOMNIEKAM ir pienākums par saviem līdzekļiem rekultivēt NOMNIEKA saimnieciskās darbības dēļ radušos karjerus un citas bojātas zemes vienības daļas, lai tās būtu derīgas izmantošanai lauksaimniecībā, mežsaimniecībā vai citām vajadzībām. Rekultivācija izdarāma viena gada laikā pēc bojātās zemes vienības daļas izmantošanas pabeigšanas.

6.2. Līgumslēdzēji nav atbildīgas par līgumsaistību neizpildi un tās rezultātā radītajiem zaudējumiem, ja tas noticis nepārvaramas varas apstākļu dēļ. Par līgumsaistību izpildes neiespējamību minēto apstākļu dēļ puses informē viena otru un, ja nepieciešams, risina jautājumu par turpmāku līguma izpildes kārtību vai izbeigšanu.

7. Grozījumu izdarīšana līgumā un strīdu izskatīšanas kārtība

7.1. Līgumā neparedzētās attiecības līgumslēdzēji regulē, pamatojoties uz normatīvajiem aktiem.

7.2. Ja tiek pieņemti jauni likumi vai izdarīti jauni grozījumi spēkā esošajos likumos, MK noteikumos vai citos normatīvajos aktos, kuri ietekmē līguma izpildi, līgumslēdzējiem jāievēro tajos esošo normu nosacījumi, bet, ja nepieciešams, nekavējoties jāizdara attiecīgi grozījumi līgumā.

7.3. Līguma nosacījumus var grozīt un līgumu pārtraukt pirms termiņa pēc abu Pušu savstarpējās vienošanās. Grozījumi līgumā stājas spēkā pēc to noformēšanas rakstiski un abpusējas parakstīšanas.

7.4. Līgums ir saistošs līgumslēdzējiem, kā arī līgumslēdzēju tiesību pārņēmējiem. Tiesību pārņēmējiem 30 dienu laikā no tiesību pārņemšanas dienas līgums jāpārjauno uz sava vārda.

7.5. Domstarpības līguma darbības laikā risina sarunu ceļā. Ja vienošanos nevar panākt, strīds izskatāms vispārējās jurisdikcijas tiesā tiesību aktos noteiktajā kārtībā.

8. Līguma izbeigšana

8.1. IZNOMĀTĀJIS ir tiesīgs vienpusējā kārtā lauzt līgumu pirms termiņa, ja NOMNIEKS:

8.1.1. ir nokavējis nomas maksas termiņu vairāk nekā par 6 (sešiem) mēnešiem;

- 8.1.2. nav veicis līguma 3. un 5.nodaļā noteiktos pienākumus un viena mēneša laikā pēc IZNOMĀTĀJA rakstiska brīdinājuma saņemšanas nav novērsis pieļauto pārkāpumu sekas;
- 8.1.3. likumā noteiktajā kārtībā pasludināts par bankrotējušu vai maksātnespējīgu vai ir apturēta NOMNIEKA saimnieciskā darbība, vai ir uzsākta tās izbeigšana citu iemeslu dēļ;
- 8.1.4. noteiktajos gadījumos ja to nosaka normatīvie akti.
- 8.2. NOMNIEKAM ir tiesības vienpusējā kārtā izbeigt līgumu:
- 8.2.1. ja no NOMNIEKA neatkarīgu iemeslu dēļ viņš vairs nevar izmantot nomāto zemes vienību līgumā paredzētajiem mērķiem;
- 8.2.2. ja IZNOMĀTĀJS nepamatoti traucē NOMNIEKAM izmantot zemi līgumā paredzētajiem mērķiem.
- 8.3. Pēc līguma izbeigšanās NOMNIEKS ir tiesīgs nojaukt visas viņam piederošās pagaidu būves, kā arī demontēt ražošanas iekārtas, ja līgumslēdzēji nevienojas citādi. Viss, kas atradīsies uz zemes vienības pēc tās nodošanas IZNOMĀTĀJAM vai, ja nodošana NOMNIEKA vainas dēļ nevar notikt, pēc 2 mēnešu termiņa notecēšanas tiks uzskatīts par bezsaimnieka mantu, kuru tālāk IZNOMĀTĀJAM ir tiesības izmantot pēc saviem ieskatiem.

9. Nobeiguma nosacījumi

- 9.1. Līgums sagatavots un parakstīts 2 (divos) eksemplāros ar vienādu juridisko spēku. Katram līgumslēdzējam izsniegts pa vienam eksemplāram.
- 9.2. Katram līguma eksemplāram ir pievienota grafiskā shēma, kas ir šī līguma neatņemama sastāvdaļa.

10. Līgumslēdzēju rekvizīti

IZNOMĀTĀJS:

Jēkabpils novada pašvaldība
Reģistrācijas Nr. 90000024205
Brīvības iela 120, Jēkabpils,
Jēkabpils novads, LV – 5201
Tālrunis 65236777, fakss 65207304
pasts@jekabpils.lv

NOMNIEKS:

_____/_____/_____

_____/_____/_____

Zemes vienības ar kadastra apzīmējumu 5688 006 0036 8011 grafiskais pielikums

Pielikums
pie Zemes nomas līguma
Saukas ezers

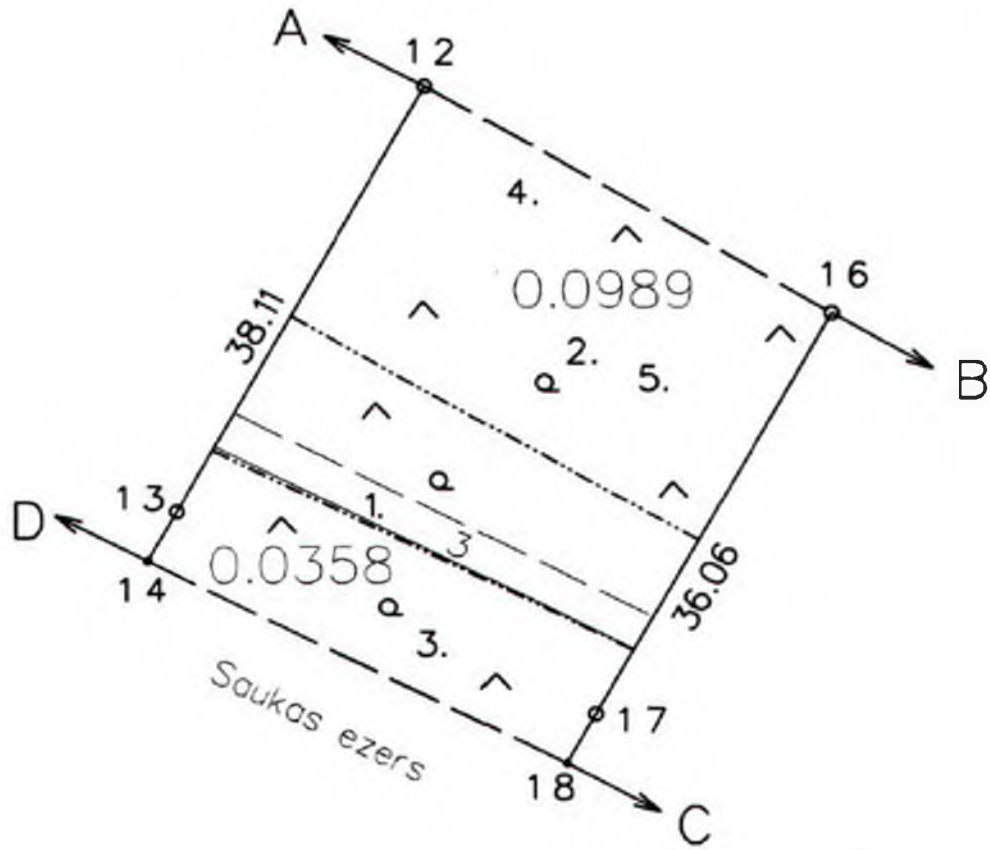

Publicējamā informācija par

Jēkabpils novada pašvaldībai piederošo neapbūvēto nomas zemes vienību ar nomas kadastra apzīmējumu 5688 006 0036 8005, ar platību 0,1454 ha, kas atrodas Jēkabpils novada Saukas pagasta nekustamajā īpašumā “Jaunsauka”, Saukas pagasts, Jēkabpils novads.

1.Nomas tiesību organizētājs	Jēkabpils novada pašvaldība, reģistrācijas Nr.90000024205, adrese: Brīvības iela 120, Jēkabpils.
2.Nomas tiesību izsoles Nomas objekts.	Zemes vienība ar nomas kadastra apzīmējumu 5688 006 0036 8004, ar platību 0,1454 ha, kas atrodas Jēkabpils novada Saukas pagasta nekustamajā īpašumā “Jaunsauka”, Saukas pagasts, Jēkabpils novads.
3.Nomas tiesību izsoles Nomas objekta Nomas tiesību mērķis.	Rekreācijas zonas ierīkošanai.
4. Nomas tiesību izsoles Nomas objekta raksturojums:	Zemes vienība pie Saukas ezera. Valsts kadastra informācijas sistēmā zemes vienībai reģistrēts zemes lietošanas mērķis- Dabas pamatnes, parki, zaļās zonas un citas rekreācijas nozīmes objektu teritorijas, ja tajās atļautā saimnieciskā darbība nav pieskaitāma pie kāda cita klasifikācijā norādīta lietošanas mērķa (NĪLM - 0501).
5.Nomas tiesību izsoles Nomas objekta apgrūtinājumi.	5.1. Izsoles Nomas objekta apgrūtinājums – Nomas objekts atrodas īpaši aizsargājamā dabas teritorijā, dabas parkā “Sauka” un darbība veicama ievērojot Ministru kabineta 2014.gada 16.septembra noteikumu Nr.547” Dabas parka “Sauka” individuālie aizsardzības un izmantošanas noteikumi” prasības. 5.2. Nomniekam nav tiesību nodot Nomas objektu vai tā daļu apakšnomā trešajām personām.
6. Izsoles veids.	Pirmā atklātā, mutiskā izsole ar augšupejošu soli.
7. Izsoles nosacītā Nomas tiesību gada maksa, kas ir arī Nomas tiesību izsoles Nomas objekta sākotnējā nosacītā Nomas tiesību gada maksa.	0,07 eur/kv.mtr. gadā (bez PVN), saskaņā ar sertificēta nekustamā īpašuma vērtētāja 2022.gada 19.decembra vērtējumu Nr. 22-428 noteikto iespējamo tirgus Nomas tiesības maksas novērtējumu
8. Izsoles solis.	0,01 eur/kv.mtr.
9. Iznomāšanas termiņš.	10 gadi no līguma parakstīšanas brīža.
10. Nomas tiesību izsoles Nomas objekta īpašie nosacījumi.	10.1. Nomas tiesības maksa par Nomas tiesības izsoles Nomas objektu jāmaksā saskaņā ar līguma par Nomas tiesības piešķiršanu nosacījumiem. 10.2. Darbība veicama ievērojot Ministru kabineta 2014.gada 16.septembra noteikumu Nr.547” Dabas parka “Sauka” individuālie aizsardzības un izmantošanas noteikumi” prasības. 10.3. Nomas tiesību izsoles Nomas objekta Nomas tiesības aprobežojumi: Nomas tiesīgajam nav tiesības Nomas tiesību atsavināt, kā arī apgrūtināt ar lietu tiesībām. Nomniekam nav tiesību nodot Nomas objektu vai tā daļu apakšnomā trešajām personām. 10.4. Citi nosacījumi – saskaņā ar Nomas tiesības līgumu.

11. Nomas tiesību pretendentu pieteikšanās termiņš, iesniedzamie dokumenti.	Pretendentu reģistrācija notiek līdz 2023. gada 4. augusta pulksten 17:00 iestādē "Jēkabpils novada attīstības pārvalde", Rīgas ielā 150, Jēkabpils, Jēkabpils novads. Iesniedzamie dokumenti noteikti Nomas tiesības izsoles noteikumos.
11. Dalības maksa, drošības nauda.	Pirms pieteikuma par piedalīšanos izsolē iesniegšanas jāiemaksā Jēkabpils pilsētas pašvaldības kontā: AS „SEB banka” Kods: UNLALV2X Konts: LV87UNLA0009013130793 dalības maksa 10,00 <i>eiro</i> apmērā (maksājuma uzdevumā norāda šādu informāciju: dalības maksa Nomas tiesību pirmajai izsolei "Jaunsauka", Saukas pagasts, Jēkabpils novads, kadastra apzīmējums 5688 006 0036 8005).
11. Izsoles datums, laiks un vieta.	Izsoles notiek 09.08.2023, pulksten 9.00 iestādes "Jēkabpils novada attīstības pārvalde", telpās Rīgas ielā 150, Jēkabpils, Jēkabpils novads, 1.stāvā, sēžu zālē.
12. Izsoles norises kārtība, Nomas tiesību līguma projekts.	Izsoles norises kārtība ir noteikta Nomas tiesības izsoles noteikumos. Ar Nomas tiesības izsoles noteikumiem Nomas tiesības izsoles Nomas objektam, t.sk. ar Līguma par Nomas tiesības piešķiršanu projektu var iepazīties Jēkabpils novada pašvaldības tīmekļvietnē https://www.jekabpils.lv/lv/pasvaldiba/oficialie-pazinojumi/nekustamais-ipasums_nomas-tiesibu-izsole
13. Informācija par Nomas tiesību izsoles Nomas objektu un tā apskates vietu un laiku.	Informācija par Nomas tiesības izsoles Nomas objektu un ar to var iepazīties iepriekš sazinoties ar nekustamo īpašumu speciālistu, tālrunis saziņai 29458795.

3.pielikums
APSTIPRINĀTS
ar Jēkabpils novada domes
13.07.2023. lēmumu Nr.662
(protokols Nr.11, 38.§)

Zemes vienības ar kadastra apzīmējumu 5688 006 0036 8011 grafiskais pielikums

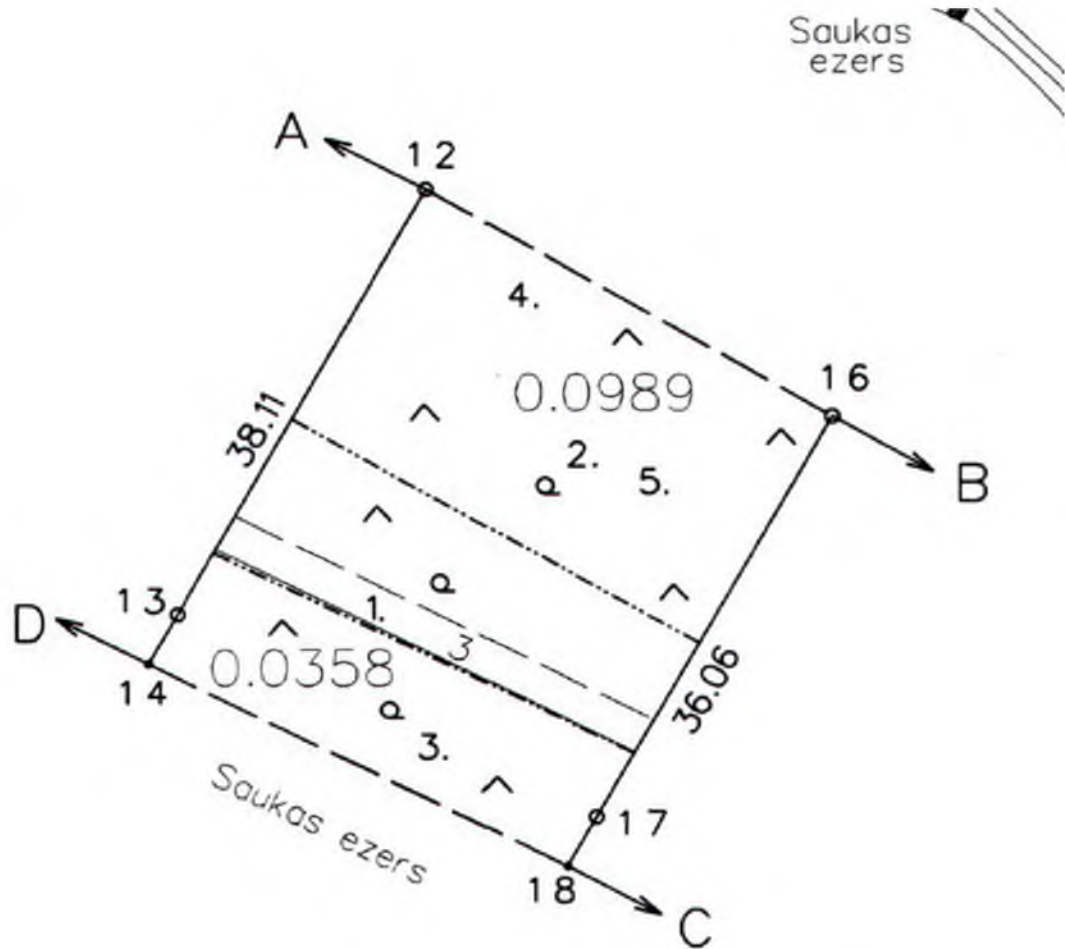

Sagatavoja I. Erte



JĒKABPILS NOVADA PAŠVALDĪBA

JĒKABPILS NOVADA DOME

Reģistrācijas Nr.90000024205

Brīvības iela 120, Jēkabpils, Jēkabpils novads, LV – 5201

Tālrunis 65236777, fakss 65207304, elektroniskais pasts pasts@jekabpils.lv

LĒMUMS

Jēkabpils novadā

13.07.2023. (protokols Nr.11, 39.§)

Nr.663

Par izsoles noteikumu apstiprināšanu (“Atmatas”, Saukas pagasts)

Jēkabpils novada domes 2022.gada 28.jūlija sēdē tika pieņemts lēmums Nr.619, 3.p. (protokols Nr.17,8.§) “Par nekustamā īpašuma atsavināšanas procesa uzsākšanu”, atsavināt nekustamo īpašumu “Atmatas”, Saukas pagasts, Jēkabpils novads.

Nekustamais īpašums “Atmatas”, Saukas pagasts, Jēkabpils novads, ar kadastra numuru 5688 004 0161 sastāv no vienas zemes vienības ar kadastra apzīmējumu 5688 004 0161, 4,3267 ha platībā, (turpmāk – Nekustamais īpašums). Zemes vienības nekustamā īpašuma lietošanas mērķis – zeme, uz kuras galvenā saimnieciskā darbība ir lauksaimniecība (NĪLM – 0101). Atbilstoši spēkā esošajam teritorijas plānojumam Nekustamais īpašums atrodas plānotajā (atļautajā) teritorijā lauksaimniecības teritorija (L1).

Nekustamais īpašums ir reģistrēts Zemgales rajona tiesas Saukas pagasta zemesgrāmatas nodalījumā Nr.100000660339 uz Jēkabpils novada pašvaldības vārda.

Ar Jēkabpils novada domes 28.07.2022. lēmumu Nr. 613, 3.p. noteikts, ka nekustamais īpašums ir starpgabals - nav iespējams nodrošināt pieslēgumu koplietošanas ielai/ceļam.

Īpašuma vērtēšanu atbilstoši kompetenču sertifikātiem vērtēja SIA “Liniko” sertificēts vērtētājs. 2023.gada 25.aprīļa slēdzienā noteikta Nekustamā īpašuma tirgus vērtība atsavināšanas vajadzībām EUR 14000,00 (četrpadsmit tūkstoši *euro* un 00 centi). Nekustamā īpašuma kadastrālā vērtība ir EUR 1351,00 (viens tūkstotis trīs simti piecdesmit viens *euro* un 00 centi).

Nekustamā īpašuma novērtēšanas komisija 2023.gada 2.maijā Nekustamam īpašumam noteica nosacīto cenu un izsoles sākuma cenu EUR 14000,00 (četrpadsmit tūkstoši *euro* un 00 centi).

Saskaņā ar Pašvaldību likuma 4.pantu Jēkabpils novada pašvaldībai Nekustamais īpašums nav nepieciešams autonomo funkciju veikšanai.

Pamatojoties uz Pašvaldību likuma 10.panta pirmās daļas 16.punktu un 21.punktu, Publiskas personas mantas atsavināšanas likuma 3.panta pirmās daļas 1.punktu, 4.panta ceturtās daļas 1.punktu, 8.panta sesto un septīto daļu, 9.panta otro daļu, 10.panta pirmo un otro daļu, 11.panta pirmo daļu, 14.panta otro un ceturto daļu, Jēkabpils novada domes 2022.gada 28.jūlija lēmumu Nr.619, 3.p. (protokols Nr.17,8.§) “Par nekustamā īpašuma atsavināšanas procesa uzsākšanu”, Jēkabpils novada domes 2022.gada 26.maija lēmumu Nr.478 (protokols Nr.11, 81.§) “Par komisijas izveidošanu un nolikuma apstiprināšanu”, Jēkabpils novada pašvaldības nekustamā īpašuma novērtēšanas komisijas 2023.gada 12.janvāra protokolu Nr.1-36/5, ņemot vērā Attīstības un tautsaimniecības komitejas 06.07.2023. lēmumu (protokols Nr.8, 22.§),

Jēkabpils novada dome nolemj:

1. Atsavināt Jēkabpils novada pašvaldībai piederošo nekustamo īpašumu ar kadastra numuru 5688 004 0161, “Atmatas”, Saukas pagasts, Jēkabpils novadā, visā tā sastāvā, pārdodot to Publiskas personas mantas atsavināšanas likuma 4.panta ceturtās daļas 1.punktā minētajam personu lokam par brīvu cenu, gadījumā, ja pieteikusies viena persona vai pārdodot to mutiskā

izsolē ar augšupejošu soli, ja pieteikušās vairākas personas.

2. Apstiprināt lēmuma 1.punktā minētā nekustamā īpašuma nosacīto cenu 14000,00 *euro* (četrpadsmit tūkstoši *euro* un 00 centi), kas ir arī nekustamā īpašuma izsoles sākuma cena.

3. Noteikt atsavināšanas apgrūtinājumu – 2022.gada 27.jūlija Zemes nomas līgums ar darbības termiņu līdz 2028.gada 30.jūnijam.

4. Jēkabpils Novada Izsoles komisijai organizēt nekustamā īpašuma izsoles izsludināšanu oficiālajā izdevumā “Latvijas Vēstnesis”, Jēkabpils novada pašvaldības informatīvajā izdevumā “Jēkabpils Novada Vēstis” un pašvaldības mājaslapā www.jekabpils.lv.

5. Apstiprināt nekustamā īpašuma “Atmatas”, Saukas pagasts, Jēkabpils novads, izsoles noteikumus (1.pielikums).

6. Personām, kas atbilst šī lēmuma 1.punktā noteiktajam personu lokam:

6.1. nekustamā īpašuma ar kadastra numuru 5688 004 0160, ”Dūņupe”, Saukas pagasts, Jēkabpils novads, zemes vienības ar kadastra apzīmējumu 5688 004 0197, īpašnieks Sabiedrība ar ierobežotu atbildību “Ošukalns”, reģistrācijas numurs 45403003353, juridiskā adrese: Bebru iela 104A, Jēkabpils, Jēkabpils nov., LV-5201,

6.2. nekustamā īpašuma ar kadastra numuru 5688 004 0162, “Tūjas”, Saukas pagasts, Jēkabpils novads, zemes vienības ar kadastra apzīmējumu 5688 004 0162, īpašniece (*svītrots*);

6.3. nekustamā īpašuma ar kadastra numuru 5688 004 0033, “Bērzi”, Saukas pagasts, Jēkabpils novads, zemes vienības ar kadastra apzīmējumu 5688 004 0034, īpašnieks (*svītrots*);

6.4. nekustamā īpašuma ar kadastra numuru 5688 004 0375, “Rasas”, Saukas pagasts, Jēkabpils novads, zemes vienības ar kadastra apzīmējumu 5688 004 0375, īpašniece (*svītrots*);

6.5. nekustamā īpašuma ar kadastra numuru 5688 004 0242, “Rozītes”, Saukas pagasts, Jēkabpils novads, zemes vienības ar kadastra apzīmējumu 5688 004 0242, īpašniece (*svītrots*);

6.6. nekustamā īpašuma ar kadastra numuru 5688 004 0037, “Liepas”, Saukas pagasts, Jēkabpils novads, zemes vienības ar kadastra apzīmējumiem 5688 004 0037 un 5688 004 0300 īpašnieks (*svītrots*),

nosūtīt paziņojumu (2.pielikums), ar lūgumu viena mēneša laikā no piedāvājuma saņemšanas dienas rakstiski paziņot par vēlmi iegādāties lēmuma 1.punktā minēto nekustamo īpašumu.

7. Ieņēmumus no nekustamā īpašuma atsavināšanas sadalīt sekojoši:

7.1. 10 % no ieņēmumiem novirzīt pašvaldības nekustamo īpašumu dokumentācijas sakārtošanai (budžeta klasifikācijas kods 06.600.06).

7.2. 90 % no ieņēmumiem iekļaut tāmē Jēkabpils novada pašvaldības teritoriju attīstība” (budžeta klasifikācijas kods 06.200.03).

8. Lēmumu var pārsūdzēt viena mēneša laikā no tā spēkā stāšanās dienas Administratīvajā rajona tiesā attiecīgajā tiesu namā pēc pieteicēja adreses (fiziskā persona – pēc deklarētās dzīvesvietas, papildu adreses vai nekustamā īpašuma atrašanās vietas, juridiskā persona – pēc juridiskās adreses).

9. Kontroli par šī lēmuma izpildi veikt Jēkabpils novada Attīstības pārvaldes vadītājam.

Pielikumā: 1. Nekustamā īpašuma “Atmatas”, Saukas pagasts, Jēkabpils novads, kadastra numurs 5688 004 0161, izsoles noteikumi uz 4 lp.

2. Paziņojums par izsoli uz 1 lp.

3. Oficiālais paziņojums uz 1 lp.

Sēdes vadītājs

Domes priekšsēdētājs

R.Ragainis

Erte 29458795

**DOKUMENTS PARAKSTĪTS AR DROŠU ELEKTRONISKO PARAKSTU UN
SATUR LAIKA ZĪMOGU**

**Nekustamā īpašuma, kadastra numurs 5688 004 0161, “Atmatas”, Saukas pagasts,
Jēkabpils novads, izsoles noteikumi**

1. Vispārīgais jautājums

1.1. Šie noteikumi nosaka kārtību, kādā tiek rīkota nekustamā īpašuma ar kadastra numuru 5688 004 0161, “Atmatas”, Saukas pagasts, Jēkabpils novads, (turpmāk – Objekts), pārdošana izsolē. Izsole tiek organizēta saskaņā ar Publiskas personas mantas atsavināšanas likumu un Jēkabpils novada domes 2022.gada 28.jūlija lēmumu Nr.619,3.p.(protokols Nr.17,8.§) “Par nekustamā īpašuma atsavināšanas procesa uzsākšanu”.

2. Nekustamais īpašums

2.1. Ziņas par izsolāmo objektu: nekustamais īpašums “Atmatas”, Saukas pagasts, Jēkabpils novads, ar kadastra numuru 5688 004 0161, sastāv no vienas zemes vienības ar kadastra apzīmējumu 5688 004 0161 – 4,3267 ha platībā. Zemes vienība ir starpgabals.

2.2. Nekustamais īpašums ir reģistrēts Zemgales rajona tiesas Saukas pagasta zemesgrāmatas nodalījumā Nr.100000660339 uz Jēkabpils novada pašvaldības, reģ. Nr. 90000024205, vārda.

2.3. Zemes vienības ar kadastra apzīmējumu 5688 004 0161 nekustamā īpašuma lietošanas mērķis – zeme, uz kuras galvenā saimnieciskā darbība ir lauksaimniecība (NĪLM – 0101).

2.4. Saskaņā ar 27.08.2022. Zemes nomas līgumu, uz daļu no nekustamā īpašuma 2,2 ha platībā, piešķirtas nomas tiesības uz termiņu līdz 2028.gada 30.jūnijam Nomas mērķis - lauksaimniecība. Nomas līgums saistošs tiesību un saistību pārņēmējiem; nekustamā īpašuma īpašnieka maiņas rezultātā – jaunajam īpašniekam.

Saskaņā ar nomas līguma 4.1.4. punktu, līguma pirmstermiņa laušanas gadījumā Nomnieks jābrīdina 6 (sešus) mēnešus iepriekš. Nomas maksa 80.00 eiro gadā par hektāru.

2.5. Gadījumā, ja zemes nomnieks un izsoles uzvarētājs sakrīt vienā personā, noslēgtais zemes nomas līgums beidzas ar pirkuma līguma spēkā stāšanās dienu.

2.6. Atpakaļpirkuma tiesības izmantošanas nosacījumi:

2.6.1. Pašvaldība atpakaļpirkuma tiesības realizē, pamatojoties uz vienpusēju gribas izpaušmi, par to 30 dienas iepriekš rakstiski brīdinot Pircēju. Veicot atpakaļpirkumu tiesības, Objekta vai tās daļas cena tiek noteikta ne lielāka par nosolīto cenu. Pašvaldība atpakaļpirkuma tiesības ir tiesīga realizēt no brīža, kad konstatē, ka Pircējs nepilda Izsoles noteikumus un Pirkuma līguma noteikumus. Pašvaldība atpakaļpirkuma tiesības var izmantot tikai gadījumā, ja Pircējs par nekustamo īpašumu izvēlās noslēgt pirkuma nomaksas līgumu.

2.7. Pārdevējs pielīgst sev tiesību atkāpties no pirkuma līguma, ja pircējs neparaksta pirkuma līgumu vai laikā nesamaksā pirkuma cenu, vai pirkuma nomaksas gadījumā - 10% no nosolītās augstākās summas. Kad līgumu atceļ, lieta atdodama pārdevējam līdz ar tās pieaugumiem un ienākumiem, turklāt pircējs zaudē rokas naudu, ja viņš to devis, un viņam jāatlīdzina aiz viņa vainas cēlušies zaudējumi, pamatojoties uz Civillikuma 2047. un 2054.pantu.

2.8. Nekustamais īpašums Jēkabpils novada pašvaldībai nav nepieciešams funkciju veikšanai.

3. Objekta cena

3.1. Objekta nosacītā cena, kas ir izsoles sākotnējā cena, ir noteikta 14000,00 *euro* (četrpadsmit tūkstoši eiro un 00 centi).

4. Izsoles organizēšana un izsoles norises kārtība

4.1. Paziņojums par izsoli tiek publicēts oficiālajā izdevumā „Latvijas Vēstnesis”, Jēkabpils novada pašvaldības informatīvajā izdevumā “Jēkabpils Novada Vēstis” un Jēkabpils novada pašvaldības mājaslapā www.jekabpils.lv.

4.2. Termiņi, kādos pretendentiem jāpiesakās uz izsoli:

4.2.1. Pretendentiem, kas atbilst Publiskas personas mantas atsavināšanas likuma 44. panta astotajā daļā minētajām personām, jāiesniedz Jēkabpils novada Attīstības pārvaldē, Rīgas ielā 150A, Jēkabpilī, Jēkabpils novadā, divi iesniegumi:

4.2.1.1. pirmais iesniegums par pirmpirkuma tiesību izmantošanu viena mēneša laikā no sludinājuma publikācijas oficiālajā izdevumā „Latvijas Vēstnesis”;

4.2.1.2. otrai iesniegums jāiesniedz ar lūgumu reģistrēt dalībai izsolē, jāveic nodrošinājuma summas un dalības maksas iemaksa, jāpievieno citi pielikumi (pēc nepieciešamības) līdz 2023.gada 11.septembrim (ieskaitot) līdz plkst.17.00.

4.2.2. Ja no Publiskas personas mantas atsavināšanas likuma 44.panta astotajā daļā minētajām personām norādītajā termiņā ir saņemts viens pieteikums, izsoli nerīko un ar šo personu slēdz pirkuma līgumu par nosacīto cenu.

4.2.3. Ja pieteikumu par nekustamā īpašuma pirkšanu noteiktajā termiņā iesniegušas vairākas Publiskas personas mantas atsavināšanas likuma 44.panta astotajā daļā minētās personas (izņemot šā likuma 45.pantā minētos gadījumus), tiek rīkota izsole starp šīm personām Publiskas personas mantas atsavināšanas likuma noteiktajā kārtībā.

4.3. Informācija par izsoli, norādot izsoles organizētāja nosaukumu, tā adresi, tālruna numuru, izliekama labi redzamā vietā pie nekustamā īpašuma.

4.4. Izsole notiek 2023.gada 15.septembrī, plkst.10.00, Rīgas ielā 150A, Jēkabpilī, Jēkabpils novadā, 1.stāva sēžu zālē.

4.5. Izsolāmais objekts tiek pārdots mutiskā izsolē ar augšupejošu soli.

4.6. Lai varētu piedalīties izsolē izsoles dalībniekiem pirms reģistrācijas, jāiemaksā Jēkabpils novada pašvaldības kontā Nr.LV87 UNLA 0009 0131 30793, A/S „SEB banka”, kods UNLALV2X, nodrošinājums 10% apmēra no izsolāmā objekta nosacītās cenas 1400,00 *euro* (viens tūkstošis četri simti eiro un 00 centi), un dalības maksa 50,00 *euro* (piecdesmit eiro un 00 centi).

4.7. Izsoles dalībniekiem jāiesniedz šādi dokumenti:

4.7.1. pieteikums par pirmpirkuma tiesību izmantošanu;

4.7.2. pieteikums par piedalīšanos izsolē;

4.7.3. kvīts par nodrošinājuma un dalības maksas samaksu.

4.8. Izsoles dalībniekiem jāiesniedz minētie dokumenti Jēkabpils novada Attīstības pārvaldē, Rīgas ielā 150A, Jēkabpilī, Jēkabpils novadā, 4.2.1. minētajā termiņā.

4.9. Izsoles pretendents netiek reģistrēts, ja:

4.9.1 nav vēl iestājies vai ir beidzies pretendenta reģistrācijas termiņš;

4.9.2. ja nav izpildīti visi šo noteikumu 4.7.punktā minētie norādījumi;

4.9.3. konstatēts, ka izsoles pretendents ir parādsaistības – Valsts ieņēmumu dienesta administrēto nodokļu (nodevu) parādi Latvijā Republikā, vai valstī, kurā tie reģistrēti, tajā skaitā, valsts sociālās apdrošināšanas iemaksu parādi, kas kopsummā pārsniedz 150.00 *euro*, kā arī maksājumu (nodokļi, nomas maksājumi utt., parādi attiecībā pret Jēkabpils novada pašvaldību vai tās kapitālsabiedrību, kas kopsummā pārsniedz 150.00 *euro*;

4.9.4. nav veicis maksājumus atbilstoši 4.6. punktā norādītajam;

4.9.5. izsoles dalībniekam ir pasludināta maksātnespēja, uzsākts likvidācijas process, apturēta vai pārtraukta saimnieciskā darbība, uzsākta lietvedība par darbības izbeigšanu, maksātnespēju vai bankrotu.

4.10. Gadījumā, ja izsoles pretendents netiek reģistrēts dalībai izsolē, Izsoles komisija par to izsoles pretendents paziņo (mutiski vai rakstiski uz iesniegumā norādīto elektroniskā pasta adresi) 2 (divu) darba dienu laikā pirms izsoles dienas. Ja pretendents netiek pieļauts pie

izsoles, tam tiek atmaksāts samaksātais nodrošinājums Publiskas personas mantas atsavināšanas likumā noteiktajā termiņā.

4.11. Izsoles komisijas sekretāre dalībnieku pieteikumus reģistrē žurnālā ierakstot šādas ziņas:

4.11.1. dalībnieka kārtas numurs;

4.11.2. vārds un uzvārds un reģistrācijas apliecības numurs;

4.11.3. dzīvesvietas adrese vai deklarētā adrese;

4.11.4. atzīme par nodrošinājuma un dalības maksas samaksu;

4.11.5. atzīmi par to vai pretendents tika vai netika pielaists pie izsoles un nepielaišanas iemesls.

4.12. Izsoles komisija noformē to personu sarakstu, kuras ir izpildījušas izsoles priekšnoteikumus un tiek pielaistas pie izsoles un noformē tiem dalībnieku reģistrācijas apliecības.

4.13. Izsoles komisija noformē to personu sarakstu, kuras ir iesniegušas dokumentus, bet nav izpildījušas izsoles priekšnoteikumus.

4.14. Izsoles gaita tiek protokolēta.

4.15. Izsoles kārtība:

4.15.1. Komisija paziņo par pretendentiem, kas reģistrēti dalībai izsolē, to skaitu, un informē par personu skaitu, kuras nav pielaistas dalībai izsolē, un to nepielaišanas iemesliem.

4.15.2. Izsoles dalībniekiem, kuri ir pielaisti pie izsoles, izsniedz reģistrācijas apliecību un kartīti ar numuru.

4.16. Izsole notiek tad, ja piesakās vairākas Publiskas personas mantas atsavināšanas likuma 44.panta astotajā daļā minētās personas.

4.17. Dalībniekam, kurš nav ieradies uz izsoli un nosolītājam, nokavējot noteikto samaksas termiņu, netiek atmaksāts nodrošinājums.

4.18. Dalības maksa netiek atgriezta.

4.19. Pirms izsoles sākšanās Izsoles dalībnieki paraksta izsoles noteikumus.

4.20. Izsoli vada izsoles komisijas priekšsēdētājs vai viņa prombūtnes laikā - vietnieks.

4.21. Izsoles komisijas priekšsēdētājs atklāj izsoli un raksturo pārdodamo objektu, paziņo tā pārdošanas sākumcenu, kā arī summu, par kādu cena paaugstināma ar katru nākamo solījumu.

4.22. Izsoles solis tiek noteikts 300,00 *euro* (trīs simti eiro un 00 centi) apmērā.

4.23. Izsolē starp tās dalībniekiem aizliegta vienošanās, skaļa uzvedība un traucējumi, kas varētu iespaidot izsoles rezultātus un gaitu.

4.24. Izsoles dalībnieki solīšanas procesā paceļ savu reģistrācijas kartīti ar numuru. Izsoles komisijas priekšsēdētājs atkārti pirmā solītāja reģistrācijas numuru un nosauc piedāvāto cenu. Solīšanas procesā, izsoles dalībniekam ir tiesības nosaukt jaunu augstāko cenu, kas nav mazāka par izsoles soļa apmēru. Piedāvātās cenas pieaugums nedrīkst būt mazāks par izsoles soli. Ja neviens no dalībniekiem vairs augstāku cenu nepiedāvā, izsoles vadītājs trīs reizes atkārti pēdējo augstāko cenu un fiksē to ar āmura piesitienu. Pēc āmura pēdējā piesitiena objekts ir pārdots personai, kas solījusi pēdējo augstāko cenu. Dalībnieka reģistrācijas numurs un solītā cena tiek ierakstīti protokolā.

4.25. Atsakoties no turpmākās solīšanas, katrs izsoles dalībnieks apstiprina ar parakstu izsoles dalībnieku sarakstā savu pēdējo solīto cenu.

4.26. Dalībnieks, kas piedāvājis visaugstāko cenu, pēc nosolīšanas nekavējoši uzrāda izsoles komisijai savu dalībnieka reģistrācijas apliecību un ar savu parakstu protokolā apliecina tajā norādītās cenas atbilstību nosolītajai cenai. Izsoles dalībnieks, kurš objektu nosolījis, bet nevar izsoles komisijai uzrādīt dalībnieka reģistrācijas apliecību vai neparakstās protokolā, tādējādi ir atteicies no nosolītā objekta. Pēc izsoles komisijas lēmuma viņš tiek svītrots no dalībnieku saraksta un viņam netiek atmaksāta nodrošinājuma samaksa.

4.27. Izsoles komisija paziņo izsoles dalībnieku, kurš ir nosolījis visaugstāko cenu un otro izsoles dalībnieku, kurš ir nākamais augstākās cenas solītājs.

4.28. Pēc protokola parakstīšanas, dalībnieks, kas nosolījis Objektu, saņem protokola otro eksemplāru.

4.29. Izsoles dalībniekiem, kuri nav nosolījuši Objektu, mēneša laikā tiek atmaksāts

samaksātais nodrošinājums.

4.30. Nodrošinājuma summa tiek ieskaitīta norēķinu summā par nosolīto Objektu.

4.31. Izsoles komisija apstiprina izsoles protokolu septiņu dienu laikā pēc izsoles.

4.32. Izsoles rezultāti tiek apstiprināti Jēkabpils novada domes sēdē ne vēlāk kā 30 dienu laikā pēc Publiskas personas mantas atsavināšanas likuma 30.pantā paredzēto maksājumu nokārtošanas.

4.33. Pēc izsoles, izsoles dalībnieks, kas nosolījis augstāko cenu, slēdz pirkuma vai nomaksas pirkuma līgumu.

4.34. Ja izsoles dalībnieks, kurš, nosolījis augstāko cenu nav samaksājis nosolīto cenu noteiktajā termiņā, izsoles komisija pieņem lēmumu paziņot nākamajam pretendētājam par iespēju iegādāties izsoles Objektu par viņa augstāko piedāvāto summu. Pretendentam ir tiesības 2 nedēļu laikā paziņot par objekta pirkšanu par viņa nosolīto cenu. Ja tiek saņemts paziņojums, pašvaldība pieņem lēmumu par izsoles rezultātu apstiprināšanu ar šo pretendentu un slēdz līgumu.

5. Samaksas kārtība

5.11. Tiek paredzēta divu veidu samaksas kārtība:

5.11.1. Objekta nosolītājam, atskaitot iemaksāto nodrošinājuma summu, jāsamaksā par nosolīto nekustamo īpašumu 14 dienu laikā no izsoles dienas;

vai

5.11.2. Objekta nosolītājam 14 dienu laikā no izsoles dienas jāsamaksā avanss 10 % apmērā no piedāvātās augstākās summas (iemaksātā nodrošinājuma summa tiek ieskaitīta avansā) un tiek slēgts pirkuma nomaksas līgums līdz 4 mēnešiem, maksājot likumiskos (6% gadā no vēl nesamaksātās pirkuma maksas daļas) un līgumiskos procentus (0,1% līgumsods par katru nokavēto dienu no neatmaksātās summas).

5.12. Samaksas veids jānorāda izsolē, atzīmējot to iesniegumā par samaksu.

6. Citi noteikumi

6.11. Par šajos noteikumos nereglamentētajiem jautājumiem lēmumus pieņem izsoles komisija, par to izdarot attiecīgu ierakstu komisijas sēdes protokolā.

6.12. Sūdzības par izsoles rīkotāja darbībām var iesniegt Jēkabpils novada domē - Brīvības ielā 120, Jēkabpils, Jēkabpils novads, LV 5201, 7 (septiņu) dienu laikā no izsoles dienas.

Sēdes vadītājs

Domes priekšsēdētājs

R.Ragainis

**DOKUMENTS PARAKSTĪTS AR DROŠU ELEKTRONISKO PARAKSTU UN
SATUR LAIKA ZĪMOGU**

PAZIŅOJUMS
par izsoli

1. Izsolāmās mantas nosaukums un atrašanās adrese: nekustamais īpašums ar kadastra numuru 5688 004 0161, "Atmatas", Saukas pagasts, Jēkabpils novads, kas sastāv no vienas zemes vienības ar kadastra apzīmējumu 5688 004 0161, 4,3267 ha platībā.

2. Ar izsoles noteikumiem var iepazīties: Jēkabpils novada Attīstības pārvaldes Teritorijas plānošanas un īpašumu pārvaldīšanas nodaļā Rīgas ielā 150A, Jēkabpilī, Jēkabpils novadā, 11.kabinetā, Jēkabpils novada pašvaldības mājaslapā <https://www.jekabpils.lv/lv/nekustama-ipasuma-atsavinasana>.

3. Pieteikumu iesniegšana: Jēkabpils novada Attīstības pārvaldē, Rīgas ielā 150A, Jēkabpilī, Jēkabpils novadā, LV – 5201. Pieteikumu iesniegšanas termiņi norādīti izsoles noteikumos.

4. Izsoles vieta un laiks: Izsole notiks 2023.gada 15.septembrī plkst.10.00, Rīgas ielā 150A, Jēkabpilī, Jēkabpils novadā, 1.stāva sēžu zālē.

5. Izsolāmās mantas nosacītā cena: 14000,00 *euro* (četrpadsmit tūkstoši eiro un 00 centi). Solis 300.00 *euro* (trīs simti eiro un 00 centi).

6. Nodrošinājuma apmērs, dalības maksas un iemaksas kārtība: Lai varētu piedalīties izsolē, izsoles dalībniekiem pirms reģistrācijas jāiemaksā Jēkabpils novada pašvaldības kontā Nr.LV87 UNLA 0009 0131 30793, A/S „SEB banka”, kods UNLALV2X, izsoles noteikumos noteiktajā termiņā:

6.1. nodrošinājums 10% apmēra no izsolāmā objekta nosacītās cenas 1400,00 *euro* (viens tūkstotis četri simti eiro un 00 centi)

un

6.2. dalības maksa 50,00 *euro* (piecdesmit eiro un 00 centi) apmērā.

7. Izsoles veids: mutiska ar augšupejošo soli.

8. Samaksas kārtība - nosolītā summa jāsamaksā:

8.1. 14 dienu laikā no izsole dienas;

vai

8.2. 14 dienu laikā no izsoles dienas jāsamaksā avanss 10 % apmērā no piedāvātās augstākās summas (iemaksātā nodrošinājuma summa tiek ieskaitīta avansā) un tiek slēgts pirkuma nomaksas līgums līdz 4 mēnešiem, maksājot likumiskos (6% gadā no vēl nesamaksātās pirkuma maksas daļas) un līgumiskos procentus (0,1% līgumsods par katru nokavēto dienu no neatmaksātās summas).

Tālrunis uzziņām: 29458795

Domes priekšsēdētājs

R.Ragainis

DOKUMENTS PARAKSTĪTS AR DROŠU ELEKTRONISKO PARAKSTU UN
SATUR LAIKA ZĪMOGU

OFICIĀLAIS PAZIŅOJUMS

Jēkabpils novada pašvaldība, reģistrācijas Nr. 90000024205, izsolē pārdod tai piederošo nekustamo īpašumu ar kadastra numuru 5688 004 0161, "Atmatas", Saukas pagasts, Jēkabpils novads, kas sastāv no vienas zemes vienības ar kadastra apzīmējumu 5688 004 0161, 4,3267 ha platībā.

Nekustamais īpašums ierakstīts Zemgales rajona tiesas Saukas pagasta zemesgrāmatā, nodalījumā Nr. 100000660339.

Izolāmais objekts tiek pārdots mutiskā izsolē ar augšupejošu soli, personām, kas atbilst Publiskas personas mantas atsavināšanas likuma 44.panta astotajā daļā minētajam personu lokam. Izsoles datums- 2023.gada 15.septembris plkst.10.00, norises vieta - Jēkabpils novada Attīstības pārvaldē, Rīgas ielā 150A, Jēkabpilī, Jēkabpils novadā, LV – 5201, 1.stāvā sēžu zālē. Pieteikumu iesniegšanas termiņi norādīti izsoles noteikumos. Izsoles sākuma cena 14000.00 *euro*, izsoles solis 300.00 *euro*.

Lai varētu piedalīties izsolē, pretendenti līdz 11.09.2023. (ieskaitot) jāiemaksā nodrošinājums Jēkabpils novada pašvaldības kontā Nr.LV87 UNLA 0009 0131 30793, A/S „SEB banka”, kods UNLALV2X, 10% apmērā no izsolāmā objekta nosacītās cenas 1400,00 *euro* un dalības maksa 50,00 *euro* apmērā un jāiesniedz divi iesniegumi: 1) par pirmpirkuma tiesību izmantošanu un 2) - par dalību izsolē.

Informācija pieejama: www.jekabpils.lv, sadaļā- Pašvaldība, Izsoles pārdošanas, Nekustamā īpašuma atsavināšana. Informācija 29458795

Domes priekšsēdētājs

R.Ragainis

**DOKUMENTS PARAKSTĪTS AR DROŠU ELEKTRONISKO PARAKSTU UN
SATUR LAIKA ZĪMOGU**



JĒKABPILS NOVADA PAŠVALDĪBA

JĒKABPILS NOVADA DOME

Reģistrācijas Nr.90000024205

Brīvības iela 120, Jēkabpils, Jēkabpils novads, LV – 5201

Tālrunis 65236777, fakss 65207304, elektroniskais pasts pasts@jekabpils.lv

LĒMUMS

Jēkabpils novadā

13.07.2023. (protokols Nr.11, 40.§)

Nr.664

Par izsoles noteikumu apstiprināšanu (Raiņa iela 3A, Viesīte)

Jēkabpils novada domes sēdē 2022.gada 21.decembrī (protokols Nr.27, 28.§) tika pieņemts lēmums Nr.1183, 3.p. „Par nekustamā īpašuma atsavināšanas procesa uzsākšanu”, ar kuru tika nolemts atsavināt nekustamo īpašumu ar kadastra numuru 5615 001 0030, Raiņa iela 3A, Viesīte, Jēkabpils novads.

Nekustamais īpašums, ar kadastra numuru 5615 001 0030, Viesīte, Jēkabpils novads, ir Jēkabpils novada pašvaldības īpašums, kas ierakstīts Viesītes pilsētas zemesgrāmatā, nodalījuma Nr.100000679536. Nekustamais īpašums sastāv no vienas apbūvētas zemes vienības ar kadastra apzīmējumu 5615 001 0196, 0.1369 ha platībā.

Ir apgrūtinājums - zemes īpašniekam nepiederoša būve vai būves daļa, saskaņā ar zemesgrāmatas datiem.

Pēc Viesītes novada pašvaldības 20.06.2019. saistošajiem noteikumiem Nr. 2019/3 (prot. Nr. 7., 18. #) un 17.10.2019. saistošajiem noteikumiem Nr. 2019/8 (prot. Nr. 13., 25. #) “Viesītes novada teritorijas plānojuma grafiskā daļa un teritorijas izmantošanas un apbūves noteikumi” un Viesītes pilsētas funkcionālo zonējumu, zemes vienība atrodas jauktā centra apbūves teritorijā. Pašreizējais zemes lietošanas mērķis – komercdarbības apbūves teritorijā (NĪML kods – 0801).

Ņemot vērā Publiskas personas mantas atsavināšanas likuma 1.panta 11.punkta a) apakšpunktu, zemes vienībai ar kadastra apzīmējumu 5615 001 0196, Viesīte, Jēkabpils novads, nav iespējams nodrošināt pieslēgumu koplietošanas ielai/ceļam. Saskaņā ar Jēkabpils novada domes 2022.gada 21.decembra (protokols Nr.27, 28.§) lēmumu Nr.1183, 3.p. „Par nekustamā īpašuma atsavināšanas procesa uzsākšanu”, īpašumam piešķirts starpgabala statuss.

Nekustamā īpašuma novērtēšanas komisija 2023.gada 26.jūnijā ar sēdes protokolu Nr.1-36/101, nekustamajam īpašumam noteica nosacīto pārdošanas cenu 1900,00 *euro* (viens tūkstošis deviņi simti *euro* un 00 centi).

Nekustamais īpašums neietilpst Jēkabpils novada pašvaldības plānoto investīciju projektu realizācijas zonās.

Saskaņā ar Pašvaldību likuma 4.pantu Jēkabpils novada pašvaldībai nekustamais īpašums nav nepieciešams autonomo funkciju veikšanai.

Pamatojoties uz Pašvaldību likuma 10.panta pirmās daļas 16. un 21.punktu, 73.panta ceturto daļu, Publiskas personas mantas atsavināšanas likuma 3.panta pirmās daļas 1.punktu, 4.panta ceturtais daļas 1.punktu, 8.panta sesto un septīto daļu, 9.panta otro daļu, 10.pantu, 11.panta pirmo daļu, 13.pantu, 14.panta ceturto daļu, 37.panta pirmās daļas 4.punktu, otro, piekto un sesto daļu, 44.panta 8.daļas 1.punktu, ņemot vērā Jēkabpils novada domes 2022.gada 21.decembra (protokols Nr. 27, 28.§) lēmumu Nr.1183, 3.p. „Par nekustamā īpašuma atsavināšanas procesa uzsākšanu”, Nekustamā īpašuma novērtēšanas komisijas 26.06.2023. lēmumu (protokols Nr.1-36/101), ņemot vērā Attīstības un tautsaimniecības komitejas 06.07.2023. lēmumu (protokols Nr.8, 27.§),

Jēkabpils novada dome nolemj:

1. Atsavināt Jēkabpils novada pašvaldībai piederošo nekustamo īpašumu ar kadastra

numuru 5615 001 0030, Viesīte, Jēkabpils novadā, visā tā sastāvā, pārdodot to Publiskas personas mantas atsavināšanas likuma 44.panta astotās daļas 1.punktā minētajam personu lokam par brīvu cenu, gadījumā, ja pieteikusies viena persona **vai** pārdodot to mutiskā izsolē ar augšupejošu soli, ja pieteikušās vairākas personas.

2. Apstiprināt lēmuma 1.punktā minētā nekustamā īpašuma nosacīto cenu, kas ir arī izsoles sākuma cena 1900,00 *euro* (viens tūkstotis deviņi simti eiro un 00 centi).

3. Personām, kas atbilst šī lēmuma 1.punktā noteiktajam personu lokam – nekustamā īpašuma ar kadastra numuru 5615 900 3156 Raiņa iela 1-1, Viesīte, Jēkabpils novads īpašniekam (*svītrots*); nekustamā īpašuma ar kadastra numuru 5615 900 3157 Raiņa iela 1-2, Viesīte, Jēkabpils novads īpašniekam (*svītrots*); nekustamā īpašuma ar kadastra numuru 5615 900 3170 Raiņa iela 1-3, Viesīte, Jēkabpils novads īpašniekam Elkšņu pagasta E. Zīriņa zemnieku saimniecībai “Sūnas”, reģistrācijas numurs 45401008572; nekustamā īpašuma ar kadastra numuru 5615 900 0075 Raiņa iela 5-1, Viesīte, Jēkabpils novads īpašniekam (*svītrots*); nekustamā īpašuma ar kadastra numuru 5615 900 4069 Raiņa iela 5-2, Viesīte, Jēkabpils novads īpašniekam (*svītrots*); nekustamā īpašuma ar kadastra numuru 5615 900 3271 Raiņa iela 5-3, Viesīte, Jēkabpils novads īpašniekam IK “Viesītes Efejas”, reģistrācijas numurs 45402012202; nekustamā īpašuma ar kadastra numuru 5615 001 0277 Raiņa iela 3, Viesīte, Jēkabpils novads īpašniekam SIA “Eurovilla”, reģistrācijas numurs 50103664651; nekustamā īpašuma ar kadastra numuru 5615 001 0200 Raiņa iela 3B, Viesīte, Jēkabpils novads īpašniekam (*svītrots*) un nekustamā īpašuma ar kadastra numuru 5615 001 0253 Biržu iela 8, Viesīte, Jēkabpils novads īpašniekam (*svītrots*) - nosūtīt paziņojumu (2.pielikums), ar lūgumu viena mēneša laikā no piedāvājuma saņemšanas dienas rakstiski paziņot par vēlmi iegādāties lēmuma 1.punktā minēto nekustamo īpašumu.

4. Ja pieteikumu par nekustamā īpašuma pirkšanu noteiktajā termiņā iesniegušas vairākas šī lēmuma 1. un 3.punktos minētās personas, tiek rīkota izsole starp šīm personām Publiskas personas mantas atsavināšanas likuma noteiktajā kārtībā.

5. Ja izsludinātajā termiņā no lēmuma 1. un 3.punktā minētajām personām saņemts viens pieteikums par nekustamā īpašuma pirkšanu, izsoli nerīko un ar šo personu slēdz pirkuma līgumu par brīvu cenu.

6. Izsoli organizē un vada Jēkabpils novada Izsoles komisija.

7. Apstiprināt lēmuma 1.punktā minētā nekustamā īpašuma izsoles noteikumus (1.pielikums);

8. Jēkabpils novada Izsoles komisijai organizēt nekustamā īpašuma izsoles izsludināšanu oficiālajā izdevumā “Latvijas Vēstnesis”, Jēkabpils novada pašvaldības informatīvajā izdevumā “Jēkabpils Novada Vēstis” un pašvaldības mājaslapā www.jekabpils.lv ([publiskais sludinājums – 3. pielikums](http://www.jekabpils.lv)).

9. Ieņēmumus no nekustamā īpašuma atsavināšanas novirzīt šādā kārtībā:

9.1. 10% pašvaldības nekustamo īpašumu dokumentācijas sakārtošanai, iekļaujot tāmē “Novada teritorijas labiekārtošana”, (budžeta klasifikācijas kods 06.600.06);

9.2. 90% iekļaut tāmē “Jēkabpils novada pašvaldības teritoriju attīstība” (budžeta klasifikācijas kods 06.200.03).

10. Lēmumu var pārsūdzēt viena mēneša laikā no tā spēkā stāšanās dienas Administratīvajā rajona tiesā attiecīgajā tiesu namā pēc pieteicēja adreses (fiziskā persona – pēc deklarētās dzīvesvietas, papildu adreses vai nekustamā īpašuma atrašanās vietas, juridiskā persona – pēc juridiskās adreses).

11. Kontroli par lēmuma izpildi veikt iestādes “Jēkabpils novada Attīstības pārvalde” vadītājam.

Pielikumā: 1. Nekustamā īpašuma, ar kadastra numuru 5615 001 0030, Raiņa iela 3A, Viesīte, Jēkabpils novads izsoles noteikumi uz 4 lp.

2. Atsavināšanas paziņojums uz 1 lp.

3. Publiskais sludinājums uz 1 lp.

Sēdes vadītājs
Domes priekšsēdētājs

R.Ragainis

Erte 29458795

**DOKUMENTS PARAKSTĪTS AR DROŠU ELEKTRONISKO PARAKSTU UN
SATUR LAIKA ZĪMOGU**

Nekustamā īpašuma ar kadastra numuru 5615 001 0030 Raiņa iela 3A, Viesīte, Jēkabpils novads, izsoles noteikumi

I. Vispārīgais jautājums

1. Šie noteikumi nosaka kārtību, kādā tiek rīkota nekustamā īpašuma ar kadastra numuru 5615 001 0030 Raiņa iela 3A, Viesīte, Jēkabpils novads (turpmāk arī – objekts), pārdošana izsolē. Izsole tiek organizēta saskaņā ar Publiskas personas mantas atsavināšanas likumu un Jēkabpils novada domes 2022.gada 21.decembra (protokols Nr.27,28.§) lēmumu Nr.1183, 3.p. „Par nekustamā īpašuma atsavināšanas procesa uzsākšanu”.

II. Nekustamais īpašums

2. Ziņas par izsolāmo objektu: nekustamais īpašums ar kadastra numuru 5615 001 0030, Raiņa iela 3A, Viesīte, Jēkabpils novads, sastāv no vienas apbūvētas zemes vienības, ar kadastra apzīmējumu 5615 001 0196, ar platību 0.1369 ha. Zemes vienība ir starpgabals. Īpašnieks – Jēkabpils novada pašvaldība.

Zemes vienībai noteikti apgrūtinājumi: zemes īpašniekam nepiederīga būve vai būves daļa, saskaņā ar zemesgrāmatas datiem.

3. Atpakaļpirkuma tiesības izmantošanas nosacījumi:

3.1. Pašvaldība atpakaļpirkuma tiesības realizē, pamatojoties uz vienpusēju gribas izpaušmi, par to 30 dienas iepriekš rakstiski brīdīnot Pircēju. Veicot atpakaļpirkumu tiesības, Objekta vai tās daļas cena tiek noteikta ne lielāka par nosolīto cenu. Pašvaldība atpakaļpirkuma tiesības ir tiesīga realizēt no brīža, kad konstatē, ka Pircējs nepilda Izsoles noteikumus un Pirkuma līguma noteikumus. Pašvaldība atpakaļpirkuma tiesības var izmantot tikai gadījumā, ja Pircējs par nekustamo īpašumu izvēlās noslēgt pirkuma nomaksas līgumu.

4. Pārdevējs pielīgst sev tiesību atkāpties no pirkuma līguma, ja pircējs neparaksta pirkuma līgumu vai laikā nesamaksā pirkuma cenu, vai pirkuma nomaksas gadījumā – 10% no nosolītās augstākās summas. Kad līgumu atceļ, lieta atdodama pārdevējam līdz ar tās pieaugumiem un ienākumiem, turklāt pircējs zaudē rokas naudu, ja viņš to devis, un viņam jāatlīdzina aiz viņa vainas cēlušies zaudējumi, pamatojoties uz Civillikuma 2047. un 2054.pantu.

5. Nekustamais īpašums Jēkabpils novada pašvaldībai nav nepieciešams funkciju veikšanai.

III. Objekta cena

6. Objekta nosacītā cena, kas ir izsoles sākotnējā cena, ir noteikta 1900,00 EUR (viens tūkstošis deviņi simti *euro* un 00 centi).

IV. Izsoles organizēšana un izsole

7. Paziņojums par izsoli tiek publicēts oficiālajā izdevumā “Latvijas Vēstnesis”, Jēkabpils novada pašvaldības informatīvajā izdevumā “Jēkabpils Novada Vēstis” un pašvaldības mājaslapā www.jekabpils.lv.

8. Termiņi, kādos pretendentiem jāpiesakās uz izsoli:

8.1. Pretendentiem, kas atbilst Publiskas personas mantas atsavināšanas likuma 44.panta astotās daļas 1.punktam minētajām personām, iesniegums par pirmpirkuma tiesību izmantošanu jāiesniedz Jēkabpils novada Attīstības pārvaldē, Rīgas ielā 150A, Jēkabpilī, Jēkabpils novads, LV-5202, viena mēneša laikā no sludinājuma publikācijas oficiālajā izdevumā „Latvijas Vēstnesis” un iesniegums par pieteikšanos uz izsoli jāiesniedz līdz 2023.gada 11.septembrim, plkst.17.00.

8.2. Ja no Publiskas personas mantas atsavināšanas likuma 44.panta astotās daļas 1. punktā minētajām personām norādītajā termiņā ir saņemts viens pieteikums, izsoli nerīko un ar šo personu slēdz pirkuma līgumu par brīvu cenu.

8.3. Ja pieteikumu par nekustamā īpašuma pirkšanu noteiktajā termiņā iesniegušas vairākas Publiskas personas mantas atsavināšanas likuma 44.panta astotās daļas 1. punktā minētās personas

(izņemot šā likuma 45.pantā minētos gadījumus), tiek rīkota izsole starp šīm personām Publiskas personas mantas atsavināšanas likuma noteiktajā kārtībā.

8.4. Ja izsludinātajā termiņā Publiskas personas mantas atsavināšanas likuma 44.panta astotās daļas 1.punktā minētās personas nav iesniegušas pieteikumu par nekustamā īpašuma pirkšanu vai iesniegušas atteikumu, izsole tiek atcelta.

9. Izsole notiek 2023.gada 15.septembrī, plkst.11.30, Rīgas ielā 150A, Jēkabpilī, Jēkabpils novadā, 1.stāva sēžu zālē.

10. Izsolāmais objekts tiek pārdots mutiskā izsolē ar augšupejošu soli.

11. Lai varētu piedalīties izsolē izsoles dalībniekiem pirms reģistrācijas, jāiemaksā Jēkabpils novada pašvaldības kontā Nr.LV87 UNLA 0009 0131 30793, A/S „SEB banka”, kods UNLALV2X, nodrošinājums 10% apmēra no izsolāmā objekta nosacītās cenas 190,00 EUR (viens simts deviņdesmit *euro* un 00 centi), un dalības maksa 50,00 EUR (piecdesmit *euro* un 00 centi).

12. Izsoles dalībniekiem jāiesniedz šādi dokumenti:

12.1. pieteikums par pirkuma tiesību izmantošanu;

12.2. pieteikums par piedalīšanos izsolē;

12.3. kvīts par nodrošinājuma un dalības maksas samaksu.

13. Izsoles dalībniekiem jāiesniedz minētie dokumenti Jēkabpils novada pašvaldības Attīstības pārvaldē, Rīgas ielā 150A, Jēkabpilī, Jēkabpils novadā, LV-5202.

14. Izsoles komisijas sekretāre dalībnieku pieteikumus reģistrē žurnālā ierakstot šādas ziņas:

14.1. dalībnieka kārtas numurs;

14.2. vārds un uzvārds un reģistrācijas apliecības numurs;

14.3. dzīvesvietas adrese vai deklarētā adrese;

14.4. atzīme par nodrošinājuma un dalības maksas samaksu;

14.5. atzīmi par to vai pretendents tika vai netika pieļauts pie izsoles un nepielaišanas iemesls.

15. Izsoles komisija noformē to personu sarakstu, kuras ir izpildījušas izsoles priekšnoteikumus un tiek pieļautas pie izsoles un noformē tiem dalībnieku reģistrācijas apliecības.

16. Izsoles komisija noformē to personu sarakstu, kuras ir iesniegušas dokumentus, bet nav izpildījušas izsoles priekšnoteikumus.

17. Izsoles gaita tiek protokolēta.

18. Izsoles kārtība:

18.1. Komisija paziņo pretendentiem par to pieļaušanu vai nepieļaušanu pie izsoles. Ja pretendents netiek pieļauts pie izsoles, tam tiek atmaksāts samaksātais nodrošinājums. Komisija paziņojumā par nepieļaušanu pie izsoles norāda iemeslus.

18.2. Izsoles dalībniekiem, kuri ir pieļauti pie izsoles, iesniedz reģistrācijas apliecību un kartīti ar numuru.

19. Izsole notiek tad, ja piesakās vairākas Publiskas personas mantas atsavināšanas likuma 44.panta astotās daļas 1. punktā minētās personas.

20. Dalībniekam, kurš nav ieradies uz izsoli un nosolītājam, nokavējot noteikto samaksas termiņu, netiek atmaksāts nodrošinājums.

21. Dalības maksa netiek atgriezta.

22. Pirms izsoles sākšanās Izsoles dalībnieki paraksta izsoles noteikumus.

23. Izsoli vada izsoles komisijas priekšsēdētājs vai viņa prombūtnes laikā - vietnieks .

24. Izsoles komisijas priekšsēdētājs atklāj izsoli un raksturo pārdodamo objektu, paziņo tā pārdošanas sākumcenu, kā arī summu, par kādu cena paaugstināma ar katru nākamo solījumu. Izsoles dalībnieks izsoles gaitā var nosaukt lielāku pārdodamā Objekta cenu, kuras solis nav mazāks par izsoles noteikumos noteikto soli.

25. Izsoles solis tiek noteikts 100,00 EUR (viens simts *euro* un 00 centi) apmērā.

26. Izsolē starp tās dalībniekiem aizliegta vienošanās, skaļa uzvedība un traucējumi, kas varētu iespaidot izsoles rezultātus un gaitu.

27. Izsoles dalībnieki solīšanas procesā paceļ savu reģistrācijas kartīti ar numuru. Izsoles komisijas priekšsēdētājs atkārti solītāja reģistrācijas numuru un nosauc piedāvāto cenu.

Solīšanas procesā, izsoles dalībniekam ir tiesības nosaukt jaunu augstāko cenu, kas nav mazāka par izsoles soļa apmēru. Piedāvātās cenas pieaugums nedrīkst būt mazāks par izsoles soli. Ja neviens no dalībniekiem vairs augstāku cenu nepiedāvā, izsoles vadītājs trīs reizes atkārti pēdējo augstāko cenu un fiksē to ar āmura piesitienu. Pēc āmura pēdējā piesitiena objekts ir pārdots personai, kas solījusi pēdējo augstāko cenu. Dalībnieka reģistrācijas numurs un solītā cena tiek ierakstīti protokolā.

28. Atsakoties no turpmākās solīšanas, katrs izsoles dalībnieks apstiprina ar parakstu izsoles dalībnieku sarakstā savu pēdējo solīto cenu.

29. Dalībnieks, kas piedāvājis visaugstāko cenu, pēc nosolīšanas nekavējoši uzrāda izsoles komisijai savu dalībnieka reģistrācijas apliecību un ar savu parakstu protokolā apliecina tajā norādītās cenas atbilstību nosolītajai cenai. Izsoles dalībnieks, kurš objektu nosolījis, bet nevar izsoles komisijai uzrādīt dalībnieka reģistrācijas apliecību vai neparakstās protokolā, tādējādi ir atteicies no nosolītā objekta. Pēc izsoles komisijas lēmuma viņš tiek svītrots no dalībnieku saraksta un viņam netiek atmaksāta nodrošinājuma samaksa.

30. Izsoles komisija paziņo izsoles dalībnieku, kurš ir nosolījis visaugstāko cenu un otro izsoles dalībnieku, kurš ir nākamais augstākās cenas solītājs.

31. Pēc protokola parakstīšanas, dalībnieks, kas nosolījis Objektu, saņem protokola otro eksemplāru.

32. Izsoles dalībniekiem, kuri nav nosolījuši Objektu, mēneša laikā tiek atmaksāts samaksātais nodrošinājums.

33. Nodrošinājuma summa tiek ieskaitīta norēķinu summā par nosolīto Objektu.

34. Izsoles komisija apstiprina izsoles protokolu septiņu dienu laikā pēc izsoles.

35. Izsoles rezultāti tiek apstiprināti Jēkabpils novada domes sēdē ne vēlāk kā 30 dienu laikā pēc Publiskas personas mantas atsavināšanas likuma 30.pantā paredzēto maksājumu nokārtošanas.

36 Pēc izsoles, izsoles dalībnieks, kas nosolījis augstāko cenu, slēdz pirkuma vai nomaksas pirkuma līgumu.

37. Ja izsoles dalībnieks, kurš, nosolījis augstāko cenu nav samaksājis nosolīto cenu noteiktajā termiņā, izsoles komisija pieņem lēmumu paziņot nākamajam pretendētājam par iespēju iegādāties izsoles Objektu par viņa augstāko piedāvāto summu. Pretendentam ir tiesības 2 nedēļu laikā paziņot par objekta pirkšanu par viņa nosolīto cenu. Ja tiek saņemts paziņojums, pašvaldība pieņem lēmumu par izsoles rezultātu apstiprināšanu ar šo pretendentu un slēdz līgumu.

V. Samaksas kārtība

38. Tiek paredzēta divu veidu samaksas kārtība:

38.1. objekta nosolītājam, atskaitot iemaksāto nodrošinājuma summu, jāsamaksā par nosolīto nekustamo īpašumu 14 dienu laikā no izsoles dienas vai

38.2. objekta nosolītājs, atskaitot iemaksāto nodrošinājuma summu, slēdz pirkuma nomaksas līgumu līdz 1 gadam, maksājot likumiskos (6 % gadā no neatmaksātās summas) un līgumiskos procentus (0,1% līgumsods par katru nokavēto dienu no neatmaksātās summas), kā arī 14 dienu laikā no izsoles dienas samaksā avansu 10 % apmērā no piedāvātās augstākās summas. Iemaksātā nodrošinājuma summa un avansa maksājums tiek ieskaitīti avansa summā. Nokavējot noteikto samaksas termiņu, nosolītājs zaudē iesniegto nodrošinājumu, avansa maksājums atgriežams izsoles dalībniekam.

39. Samaksas veids jānorāda izsolē, atzīmējot to iesniegumā par samaksu.

VI. Citi noteikumi

40. Par šajos noteikumos nereglamentētajiem jautājumiem lēmumus pieņem izsoles komisija, par to izdarot attiecīgu ierakstu komisijas sēdes protokolā.

41. Sūdzības par izsoles rīkotāja darbībām var iesniegt Jēkabpils novada domē – Brīvības ielā 120, Jēkabpilī, Jēkabpils novads, LV-5201 7(septiņu) dienu laikā pēc izsoles dienas.

Sēdes vadītājs
Domes priekšsēdētājs

R.Ragainis

Atsavināšanas paziņojums

1. Izsolāmās mantas nosaukums un atrašanās adrese: nekustamais īpašums ar kadastra numuru 5615 001 0030, Viesīte, Jēkabpils novads, kas sastāv no zemes vienības ar kadastra apzīmējumu 5615 001 0196, 0,1369 ha platībā. Zemes vienībai noteikti apgrūtinājumi: zemes īpašniekam nepiederoša būve vai būves daļa, saskaņā ar zemesgrāmatas datiem.

2. Ar izsoles noteikumiem var iepazīties: iestādes “Jēkabpils novada Attīstības pārvalde” Teritorijas plānošanas un īpašumu pārvaldīšanas nodaļā Rīgas ielā 150 A, Jēkabpilī, Jēkabpils novadā, 11.kabinetā, Jēkabpils novada pašvaldības mājaslapā <https://www.jekabpils.lv/lv/nekustama-ipasuma-atsavinana>.

3. Pieteikumu iesniegšana: iestādē “Jēkabpils novada Attīstības pārvalde”, Rīgas ielā 150A, Jēkabpilī, Jēkabpils novads, LV-5202. Pieteikumu iesniegšanas termiņi norādīti izsoles noteikumos.

4. Izsoles vieta un laiks: Izsole notiks 2023.gada 15.septembrī, plkst.11.30, Rīgas ielā 150A, Jēkabpilī, Jēkabpils novadā, 1.stāva sēžu zālē.

5. Izsolāmās mantas nosacītā cena: 1900,00 EUR (viens tūkstotis deviņi simti *euro* un 00 centi).

6. Nodrošinājuma apmērs, dalības maksas un iemaksas kārtība: Lai varētu piedalīties izsolē, izsoles dalībniekiem pirms reģistrācijas jāiemaksā Jēkabpils novada pašvaldības kontā Nr.LV87 UNLA 0009 0131 30793, A/S „SEB banka”, kods UNLALV2X:

6.1. nodrošinājums 10 % apmēra no izsolāmā objekta nosacītās cenas 190,00 EUR (viens simts deviņdesmit *euro* un 00 centi), un

6.2. dalības maksa 50,00 EUR (piecdesmit *euro* un 00 centi) apmērā.

7. Izsoles veids: mutiska ar augšupejošo soli.

8. Samaksas kārtība:

Nosolītā summa jāsamaksā:

1) 14 dienu laikā no izsoles dienas;

vai

2) atskaitot iemaksāto nodrošinājuma summu, slēdz pirkuma nomaksas līgumu līdz 1 gadam, maksājot likumiskos (6 % gadā no neatmaksātās summas) un līgumiskos procentus (0,1 % līgumsods par katru nokavēto dienu no neatmaksātās summas), kā arī 14 dienu laikā jāsamaksā avanss 10 % apmērā no piedāvātās augstākās summas. Iemaksātā nodrošinājuma summa un avansa maksājums tiek ieskaitīti avansa summā.

Tālrunis uzziņām: 29458795.

Domes priekšsēdētājs

R.Ragainis

**DOKUMENTS PARAKSTĪTS AR DROŠU ELEKTRONISKO PARAKSTU UN
SATUR LAIKA ZĪMOGU**

Publiskais sludinājums

Jēkabpils novada pašvaldība, reģistrācijas numurs Nr.90000024205, izsolē pārdod tai piederošu nekustamo īpašumu ar kadastra numuru 5615 001 0030 Raiņa iela 3A, Viesīte, Jēkabpils novads, sastāv no zemes vienības ar kadastra apzīmējumu 5615 001 0196 – 0.1369 ha platībā. Nekustamā īpašuma lietošanas mērķis – komercdarbības apbūves teritorijā (NĪML kods – 0801). Atbilstoši pašvaldības spēkā esošajam teritorijas plānojumam nekustamais īpašums atrodas plānotajā (atļautajā) teritorijā – jaukta centra apbūves teritorija (JC2). Zemes vienībai noteikti apgrūtinājumi: zemes īpašniekam nepiederoša būve vai būves daļa, saskaņā ar zemesgrāmatas datiem.

Nekustamais īpašums ierakstīts Zemgales rajona tiesas Viesītes pilsētas zemesgrāmatā, nodalījuma Nr.100000679536.

Izolāmais objekts tiek pārdots mutiskā izsolē ar augšupejošu soli personu lokam, kas atbilst Publiskas personas mantas atsavināšanas likuma 44.panta astotās daļas 1. punktā minētajām personām. Izsoles notiks 15.09.2023., plkst.11.30. Pretendentu reģistrācija notiek saskaņā ar izsoles noteikumu 8.un 11.punktiem. Izsoles sākuma cena - 1900,00 *euro*. Izsoles solis 100,00 *euro*.

Lai varētu piedalīties izsolē, pretendenti līdz 11.09.2023. (ieskaitot) jāiemaksā nodrošinājums Jēkabpils novada pašvaldības kontā Nr.LV87 UNLA 0009 0131 30793, AS "SEB banka", kods UNLALV2X, 10% apmērā no izolāmā objekta nosacītās cenas 190,00 *euro* un dalības maksa 50,00 *euro* apmērā un jāiesniedz iesniegums par dalību izsolē.

Samaksas kārtība par objektu noteikta izsoles noteikumu 38.punktā.

Informācija pieejama: www.jekabpils.lv, sadaļā – Pašvaldība, Izsoles pārdošanas.



JĒKABPILS NOVADA PAŠVALDĪBA

JĒKABPILS NOVADA DOME

Reģistrācijas Nr.90000024205

Brīvības iela 120, Jēkabpils, Jēkabpils novads, LV – 5201

Tālrunis 65236777, fakss 65207304, elektroniskais pasts pasts@jekabpils.lv

LĒMUMS

Jēkabpils novadā

13.07.2023. (protokols Nr.11, 41.§)

Nr.665

Par izsoles rezultātu apstiprināšanu (Robežu iela 1, Viesīte).

Ar Jēkabpils novada domes 2022.gada 27.oktobra lēmumu Nr.953 “Par izsoles noteikumu apstiprināšanu (Robežu iela 1, Viesīte)” tika nolemts atsavināt nekustamo īpašumu Robežu iela 1, Viesīte, Jēkabpils novads, ar kadastra numuru 5615 001 0760, pārdodot to atklātā, mutiskā izsolē ar augšupejošu soli. Tika apstiprināti izsoles noteikumi un izsoles nosacītā cenu, kas ir arī nekustamā īpašuma izsoles sākuma cena 2000.00 (divi tūkstoši eiro un 00 centi).

Nekustamais īpašums Robežu iela 1, Viesīte, Jēkabpils novads, ar kadastra numuru 5615 001 0760, sastāv no zemes vienības ar kadastra apzīmējumu 5615 001 0760– 0,2771 ha platībā (turpmāk – Nekustamais īpašums).

Nekustamais īpašums ir reģistrēts Zemgales rajona tiesas Viesītes pilsētas zemesgrāmatas nodalījumā Nr.100000563767 uz Jēkabpils novada pašvaldības vārda.

Uz pirmo izsoli neviena persona nepieteicās.

Ar Jēkabpils novada domes 2023.gada 27.janvāra lēmumu Nr.41 “Par izsoles atzīšanu par nenotikušu un atkārtotas izsoles rīkošanu (Robežu iela 1, Viesīte)” tika nolemts rīkot atkārtotu izsoli un apstiprināta izsoles sākuma cena 1600,00 (viens tūkstotis seši simti eiro un 00 centi).

Uz otro izsoli neviena persona nepieteicās.

Ar Jēkabpils novada domes 2023.gada 27.aprīļa lēmumu Nr.314 “Par atkārtotas izsoles atzīšanu par nenotikušu un trešās izsoles rīkošanu (Robežu iela 1, Viesīte)” tika nolemts rīkot trešo izsoli un apstiprināta izsoles sākuma cena 1400,00 (viens tūkstotis četri simti eiro un 00 centi).

Sludinājums par nekustamā īpašuma izsoli publicēts oficiālajā izdevumā “Latvijas Vēstnesis” 2023.gada 10.maijā (publikācijas Nr.2023/88.IZ25), pašvaldības mājas lapā www.jekabpils.lv, un informatīvajā izdevumā “Jēkabpils Novada Vēstis”.

Nekustamā īpašuma izsole notika 2023.gada 14.jūnijā plkst. 9.30. Uz izsoli noteiktajā termiņā pieteicās viens dalībnieks, izsoles noteikumus izpildīja un dalībai izsolē tika reģistrēts viens izsoles dalībnieks.

Izolē augstāko summu ar 1. soli 1500,00 *euro* (viens tūkstotis pieci simti eiro un 00 centi) piedāvāja izsoles dalībnieks (*svītrots*), ar kuru slēdzams pirkuma līgums.

(*svītrots*) piedāvāto augstāko summu 1500,00 *euro* (viens tūkstotis pieci simti eiro un 00 centi), tajā skaitā iemaksāto nodrošinājuma summu, samaksā sekojošā kārtībā: 290,00 *euro* (tajā skaitā 10% nodrošinājums no sākuma summas, samaksāti līdz šī lēmuma pieņemšanai izsoles noteikumos paredzētajā kārtībā, bet atlikusī summa 1210,00 *euro* (viens tūkstotis divi simti desmit eiro un 00 centi) tiks samaksāta četru mēnešu laikā no pirkuma līguma noslēgšanas.

Par atlikto maksājumu pircējs maksā sešus procentus gadā no vēl nesamaksātās pirkuma maksas daļas un par pirkuma līgumā noteikto maksājumu termiņu kavējumiem - nokavējuma procentus 0,1 procenta apmērā no kavētās maksājuma summas par katru kavējuma dienu

Pamatojoties uz Pašvaldību likuma 10.panta pirmās daļas 16.punktu un 21.punktu, Publiskas personas mantas atsavināšanas likuma 34.panta otro daļu, 36.panta trešo daļu, 44.panta pirmo daļu, Jēkabpils novada domes 2022.gada 27.oktobra lēmumu Nr.954 “Par izsoles noteikumu apstiprināšanu (Robežu iela 1, Viesīte)”, Jēkabpils novada domes 2023.gada 27.janvāra lēmumu Nr.41 “Par izsoles

atzīšanu par nenotikušu un atkārtotas izsoles rīkošanu (Robežu iela 1, Viesīte)”, Jēkabpils novada domes 2023.gada 27.aprīļa lēmumu Nr.314 “Par atkārtotas izsoles atzīšanu par nenotikušu un trešās izsoles rīkošanu (Robežu iela 1, Viesīte)”, 2023.gada 14.jūnija Jēkabpils novada pašvaldības Izsoles komisijas Izsoles protokolu Nr.1-26/22 par nekustamā īpašuma pārdošanu izsolē, ņemot vērā Attīstības un tautsaimniecības komitejas 06.07.2023. lēmumu (protokols Nr.8, 23.§),

Jēkabpils novada dome nolemj:

1. Apstiprināt nekustamā īpašuma Robežu iela 1, Viesīte, Jēkabpils novads, ar kadastra numuru 5615 001 0760, sastāv no zemes vienības ar kadastra apzīmējumu 5615 001 0760 – 0,2771 ha platībā, elektroniskās izsoles rezultātus par nosolīto cenu 1500,00 *euro* (viens tūkstotis pieci simti eiro un 00 centi).
2. Noslēgt pirkuma līgumu ar (*svītrots*), par nekustamā īpašuma Robežu iela 1, Viesīte, Jēkabpils novads, ar kadastra Nr.5615 001 0760, atsavināšanu visā tā sastāvā par summu 1500,00 *euro* (viens tūkstotis pieci simti eiro un 00 centi), saskaņā ar pielikumā esošo līgumu.
3. Novirzīt 10 % no lēmuma 1.punktā minētā finansējuma pašvaldības nekustamo īpašumu dokumentācijas sakārtošanai (budžeta klasifikācijas kods 06.600.06).
4. Iekļaut 90 % no lēmuma 1.punktā minētā finansējuma tāmē “Jēkabpils novada pašvaldības teritoriju attīstība” (budžeta klasifikācijas kods 06.200.03).
5. Kontroli par lēmuma izpildi veikt iestādes “Jēkabpils novada Attīstības pārvalde” vadītājam.

Pielikumā: Pirkuma līguma projekts uz 2 lp.

Sēdes vadītājs
Domes priekšsēdētājs

R.Ragainis

Ināra Erte 29458795

**DOKUMENTS PARAKSTĪTS AR DROŠU ELEKTRONISKO PARAKSTU UN
SATUR LAIKA ZĪMOGU**



JĒKABPILS NOVADA PAŠVALDĪBA

JĒKABPILS NOVADA DOME

Reģistrācijas Nr.90000024205

Brīvības iela 120, Jēkabpils, Jēkabpils novads, LV – 5201

Tālrunis 65236777, fakss 65207304, elektroniskais pasts pasts@jekabpils.lv

LĒMUMS

Jēkabpils novadā

13.07.2023. (protokols Nr.11, 42.§)

Nr.666

Par izsoles rezultātu apstiprināšanu (Ķieģeļu iela 7-13, Jēkabpils)

Ar Jēkabpils novada domes 2022. gada 27. oktobra lēmumu Nr.1010 “Par dzīvokļu īpašumu atsavināšanu Jēkabpils pilsētā” nolemts atsavināt nekustamo īpašumu Ķieģeļu iela 7-13, Jēkabpils, Jēkabpils novads, ar kadastra numuru 5601 900 2554, sastāvošu no dzīvokļa Nr.13 – 29,2 kv. m. platībā un 292/16949 kopīpašuma domājamām daļām no būves ar kadastra apzīmējumu 5601 001 1458 001 un zemes vienības ar kadastra apzīmējumu 5601 001 1458 (turpmāk- Nekustamais īpašums).

Ar Jēkabpils novada domes 2023.gada 23.marta lēmumu Nr.250 “Par izsoles noteikumu apstiprināšanu (Ķieģeļu iela 7-13, Jēkabpils pilsēta)”, nolemts nekustamo īpašumu pārdot elektroniskā izsolē vispārējā kārtībā ar augšupejošu soli, apstiprinot izsoles sākuma cenu 2800,00 *euro* (divi tūkstoši astoņi simti eiro un 00 centi).

Nekustamais īpašums ir reģistrēts Zemgales rajona tiesas Jēkabpils pilsētas zemesgrāmatas nodaļumā Nr.2010-13 uz Jēkabpils novada pašvaldības vārda.

Sludinājums par nekustamā īpašuma izsoli publicēts oficiālajā izdevumā “Latvijas Vēstnesis” 2022.gada 5.aprīlī (publikācijas Nr.2023/68.IZ16), pašvaldības mājas lapā www.jekabpils.lv un informatīvajā izdevumā “Jēkabpils Novada Vēstis”.

Nekustamā īpašuma izsole noslēdzās 2023.gada 19.jūnijā plkst. 13.05. Uz izsoli noteiktajā termiņā pieteicās divi dalībnieki, izsoles noteikumus izpildīja un dalībai izsolē tika reģistrēti divi izsoles dalībnieki.

Izolē augstāko summu ar ceturto soli 4000,00 *euro* (četri tūkstoši eiro un 00 centi) piedāvāja izsoles dalībnieks – SIA “Octem”, reģistrācijas numurs 40203438914, juridiskā adrese: Valentīna iela 16, k-2- 22, Rīga, LV 1046, ar kuru slēdzams pirkuma līgums.

SIA “Octem”, reģistrācijas numurs 40203438914, piedāvāto augstāko summu 4000,00 *euro* (četri tūkstoši eiro un 00 centi), tajā skaitā iemaksāto nodrošinājuma summu, samaksājusi pilnā apmērā līdz šī lēmuma pieņemšanai.

Pamatojoties uz Pašvaldību likuma 10.panta pirmās daļas 16.punktu un 21.punktu, Publiskas personas mantas atsavināšanas likuma 34.panta otro daļu, 36.panta pirmo daļu, Jēkabpils novada domes 2022.gada 27.oktobra lēmumu Nr.1010 “Par dzīvokļu īpašumu atsavināšanu Jēkabpils pilsētā”, Jēkabpils novada domes 2023.gada 23.marta lēmumu Nr.250 “Par izsoles noteikumu apstiprināšanu (Ķieģeļu iela 7-13, Jēkabpils pilsēta)”, 2023.gada 20.jūnija Izsoles aktu Nr. 3200738/0/2023-AKT par nekustamā īpašuma pārdošanu izsolē, kā arī ņemot vērā Attīstības un tautsaimniecības komitejas 06.07.2023. lēmumu (protokols Nr.8, 24.§),

Jēkabpils novada dome nolemj:

1. Apstiprināt nekustamā īpašuma Ķieģeļu iela 7-13, Jēkabpils, Jēkabpils novads, ar kadastra numuru 5601 900 2554, sastāvoša no dzīvokļa Nr.13 – 29,2 kv. m. platībā un 292/16949 kopīpašuma domājamām daļām no būves ar kadastra apzīmējumu 5601 001 1458 001 un zemes vienības ar kadastra apzīmējumu 5601 001 1458, elektroniskās izsoles rezultātus par nosolīto cenu

4000,00 *euro* (četri tūkstoši eiro un 00 centi).

2. Noslēgt pirkuma līgumu ar SIA "Octem", reģistrācijas numurs 40203438914, juridiskā adrese: Valentīna iela 16, k-2-22, Rīga, LV 1046, par nekustamā īpašuma Ķieģeļu iela 7-13, Jēkabpils, Jēkabpils novads, ar kadastra Nr.5601 900 2554, atsavināšanu visā tā sastāvā par summu 4000,00 *euro* (četri tūkstoši eiro un 00 centi).

3. Ieņēmumus no nekustamā īpašuma atsavināšanas iekļaut tāmē "Pašvaldības dzīvojamā fonda remonts un attīstība" (budžeta klasifikācijas kods 06.100.03).

4. Kontroli par lēmuma izpildi veikt iestādes "Jēkabpils novada Attīstības pārvalde" vadītājam.

Pielikumā: Pirkuma līguma projekts uz 3 lp.

Sēdes vadītājs
Domes priekšsēdētājs

R.Ragainis

Ināra Erte 29458795

**DOKUMENTS PARAKSTĪTS AR DROŠU ELEKTRONISKO PARAKSTU UN
SATUR LAIKA ZĪMOGU**



JĒKABPILS NOVADA PAŠVALDĪBA

JĒKABPILS NOVADA DOME

Reģistrācijas Nr.90000024205

Brīvības iela 120, Jēkabpils, Jēkabpils novads, LV – 5201

Tālrunis 65236777, fakss 65207304, elektroniskais pasts pasts@jekabpils.lv

LĒMUMS

Jēkabpils novadā

13.07.2023. (protokols Nr.11, 43.§)

Nr.667

Par zemes nomas līguma pagarināšanu

Adresāts: *(svītrots)*

Adresāta prasījums: *(svītrots)* 2023.gada 14.jūnija iesniegums Nr.2-5.2/23/2564

Jēkabpils novada pašvaldībā reģistrēts *(svītrots)*, 2023.gada 14.jūnija iesniegums Nr.2-5-2/23/2564 par zemes nomas līguma pagarināšanu nekustamajā īpašumā "Pie akmens", Viesītes pagasts, Jēkabpils novads, ar kadastra numuru 5635 012 0076.

(svītrots) nomā zemes vienību ar nomas zemes kadastra apzīmējumu 5635 012 0076 8011, ar platību 0,07 ha, ar mērķi – rekreatīvās zonas izveidei.

Viesītes novada pašvaldība ar *(svītrots)* noslēgusi zemes nomas līgumu Nr.12-1/212 2011.gada 1.septembrī uz laiku līdz 2023.gada 31.augustam, bet 2020.gada oktobrī notikusi nomātās zemes vienības precīzā uzmērīšana un izgatavots nomātās zemes robežu plāns ar precizēto nomas zemes vienības platību.

Zemes vienība ir uzmērīta, nav apbūvēta, ir apgrūtinājumi:1) no 100 līdz 1000 hektāriem lielas dabiskas ūdenstilpes vides un dabas resursu aizsardzības aizsargjoslas teritorija lauku apvidos - 0,09 ha un 2) ekspluatācijas aizsargjoslas teritorija gar valsts vietējiem un pašvaldību autoceļiem lauku apvidos - 0,07 ha.

Uz visu nekustamo īpašumu īpašuma tiesības nostiprinātas Jēkabpils novada pašvaldībai Viesītes pagasta zemesgrāmatā, nodalījumā Nr.100000459042.

Jēkabpils novada pašvaldība, reģistrācijas Nr.90000024205, ir Viesītes novada pašvaldības, reģ. Nr. 90000045353, institūciju, finanšu, mantas, tiesību un saistību pārņēmēja.

Ministru kabineta 2018.gada 19.jūnija noteikumu Nr.350 „Publiskas personas zemes nomas un apbūves tiesības noteikumi” (turpmāk – MK noteikumi) 28.punktā noteikts, ka lēmumu par neapbūvēta zemesgabala iznomāšanu pieņem iznomātājs. Pašvaldību likuma 10.panta pirmās daļas 16.punkts nosaka, ka domes ir tiesīga lemt par pašvaldības nekustamā īpašuma atsavināšanu un apgrūtināšanu, kā arī par nekustamā īpašuma iegūšanu.

MK noteikumu 53. punktā noteikts, ka iznomātājs, izvērtējot lietderības apsvērumus, var pieņemt lēmumu pagarināt nomas līguma termiņu (nerīkojot izsoli). Nomas līgumu var pagarināt, ievērojot nosacījumu, ka nomas līguma kopējais termiņš nedrīkst pārsniegt [Publiskas personas finanšu līdzekļu un mantas izšķērdēšanas novēršanas likumā](#) noteikto nomas līguma termiņu. [Publiskas personas finanšu līdzekļu un mantas izšķērdēšanas novēršanas likuma](#) 6.¹ panta pirmajā daļā noteikts, ja likumā vai Ministru kabineta noteikumos nav paredzēts citādi, nekustamā īpašuma nomas līgumu slēdz uz laiku, kas nav ilgāks par 30 gadiem.

Nomnieks nav pārkāpis zemes izmantošanas noteikumus, nav nomas vai nekustamā īpašuma nodokļa parādu, zemes vienība ir apsaimniekota un sakopta.

MK noteikumu 5.punkts nosaka, ka zemesgabala minimālā nomas maksa vai neapbūvēta zemesgabala apbūves tiesības minimālā maksa gadā ir 28,00 *euro*.

MK noteikumu 6.punkts nosaka, ka Nomnieks papildus nomas maksai maksā iznomātājam normatīvajos aktos noteiktos nodokļus vai to kompensāciju, kuri attiecināmi uz iznomāto zemesgabalu. Apbūves tiesīgais papildus apbūves tiesības maksai maksā apbūves tiesības piešķirējam normatīvajos aktos noteiktos nodokļus vai to kompensāciju, kuri attiecināmi uz apbūvei nodoto zemesgabalu.

Ar SIA "LINIKO" nekustamā īpašuma vērtētāja 2021.gada 22.novembra vērtējumu nekustamā īpašuma "Pie akmens" 1 kv.m. nomas cena ir 0,028 *euro*, jeb 19,60 *euro* gadā, bez pievienotās vērtības nodokļa.

Tādējādi, ievērojot iepriekš minēto, piemērojama nomas maksa 28,00 *euro* gadā un papildus pievienotās vērtības nodoklis.

Ņemot vērā, ka Viesītes novada pašvaldības saistību un tiesību pārņēmēja ir Jēkabpils novada pašvaldība, pamatojoties uz nomas cenas tirgus novērtējumu, nomas zemes vienības precizēto platību, nepieciešams Zemes nomas līgumu izteikt jaunā redakcijā.

Pamatojoties uz pašvaldību likuma 10.panta pirmās daļas 16.punktu, Administratīvo teritoriju un apdzīvoto vietu likuma Pārejas noteikumu 6.punktu, Ministru kabineta 2018.gada 19.jūnija noteikumu Nr.350 „Publiskas personas zemes nomas un apbūves tiesības noteikumi” 5., 6., 28., 31. un 53.punktu, Publiskas personas finanšu līdzekļu un mantas izšķērdēšanas novēršanas likuma 6.¹ panta pirmo daļu, ņemot vērā Attīstības un tautsaimniecības komitejas 06.07.2023. lēmumu (protokols Nr.8, 25.§),

Jēkabpils novada dome nolemj:

1.1. Pagarināt ar (*svītrots*), 2011.gada 1.septembrī noslēgto zemes nomas līgumu Nr.12-1/212 par Jēkabpils novada pašvaldībai piederošā nekustamā īpašuma ar kadastra numuru 5635 012 0076, "Pie akmens", Viesītes pagasts, Jēkabpils novads, sastāvā ietilpstošās nomas zemes vienības ar kadastra apzīmējumu 5635 012 0076 8011, ar platību 0,07 ha nomas tiesībām, uz laiku līdz 2041.gada 31.augustam.

1.2. Noteikt nomas maksu 28,00 *euro* (divdesmit astoņi eiro, 00 centi) gadā par lēmuma lemjošās daļas 1.1. punktā minētā zemesgabala lietošanu. Papildus nomas maksai nomnieks maksā iznomātājam pievienotās vērtības nodokli (PVN), kā arī nekustamā īpašuma nodokli.

1.3. Jēkabpils novada Attīstības pārvaldes Teritorijas plānošanas un īpašumu pārvaldīšanas nodaļai noslēgt vienošanos par grozījumiem 2011.gada 1.septembra zemes nomas līgumā.

1.4. Domes lēmums zaudē spēku, ja 2 (divu) mēnešu laikā pēc lēmuma pieņemšanas nav noslēgta vienošanās.

1.5. Kontroli par lēmuma izpildi veikt Jēkabpils novada pašvaldības Attīstības pārvaldes vadītājam.

Pielikumā: Vienošanās pie zemes nomas līguma uz 2 lp.

Sēdes vadītājs
Domes priekšsēdētājs

R.Ragainis

Ināra Erte 29458795

**DOKUMENTS PARAKSTĪTS AR DROŠU ELEKTRONISKO PARAKSTU UN
SATUR LAIKA ZĪMOGU**



JĒKABPILS NOVADA PAŠVALDĪBA

JĒKABPILS NOVADA DOME

Reģistrācijas Nr.90000024205

Brīvības iela 120, Jēkabpils, Jēkabpils novads, LV – 5201

Tālrunis 65236777, fakss 65207304, elektroniskais pasts pasts@jekabpils.lv

LĒMUMS

Jēkabpils novadā

13.07.2023. (protokols Nr.11, 45.§)

Nr.669

Par dzīvokļa īpašumu ierakstīšanu zemesgrāmatā un atsavināšanu

1.

Adresāts: *(svītrots)*.

Iesniedzēja prasījums: *(svītrots)* 22.05.2023. iesniegums Nr. 2.5-2/23/2124.

Jēkabpils novada pašvaldībā ir saņemts *(svītrots)* iesniegums par īrētā dzīvokļa īpašuma Pavasara iela 4A-13, Viesīte, Jēkabpils novads, atsavināšanu.

Saskaņā ar likuma „Par dzīvojamo telpu īri” 5.pantu starp *(svītrots)* un Sabiedrību ar ierobežotu atbildību “Viesītes komunālā pārvalde” 2017.gada 4.septembrī ir noslēgts dzīvojamās telpas īres līgums jaunā redakcijā par dzīvokli Pavasara iela 4A-13, Viesīte, Jēkabpils novads, uz nenoteiktu laiku. *(svītrots)* dzīvoklī dzīvo no 1995.gada 28.februāra.

Dzīvoklis Pavasara iela 4A-13, Viesīte, Jēkabpils novads, kadastra apzīmējums 5615 001 0457 001 013 ir Jēkabpils novada pašvaldības īpašums un atrodas Jēkabpils novada pašvaldības bilancē.

Publiskas personas mantas atsavināšanas likuma 4.panta ceturtais daļas 5.punkts nosaka, ka atsevišķos gadījumos publiskas personas nekustamā īpašuma atsavināšanu var ierosināt īrnieks vai viņa ģimenes loceklis, ja viņš vēlas nopirkt dzīvojamo māju, tās domājamo daļu vai dzīvokļa īpašumu šā likuma 45. pantā noteiktajā kārtībā.

Publiskas personas mantas atsavināšanas likuma 45.panta ceturtais daļa nosaka, ka īrnieks vai viņa ģimenes loceklis var pirkt īrēto viendzīvokļa māju vai dzīvokļa īpašumu, ja: 1) īrnieks un viņa ģimenes loceklis ir noslēguši notariāli apliecinātu vienošanos par to, kurš vai kuri no viņiem iegūs īpašumā īrēto viendzīvokļa māju vai dzīvokļa īpašumu; 2) tiesā nav celta prasība par īres līguma izbeigšanu.

(svītrots) ir vienīgā persona, kas dzīvo un ir deklarēta dzīvoklī.

Par dzīvokli nav iesniegta prasība tiesā parādu piedziņai par īri vai apsaimniekošanu, jo parādu nav.

Saskaņā ar Zemesgrāmatu likuma 3.panta pirmo daļu katrs nekustamais īpašums jāieraksta zemesgrāmatā tajā rajona (pilsētas) tiesā, kuras darbības teritorijā tas atrodas.

Dzīvokļa īpašuma likuma 6.pants nosaka, ka dzīvokļa īpašumu var izveidot uz likuma, tiesas sprieduma, darījuma, tai skaitā testamenta, vai mājas īpašnieka vai, ja tāda nav, — tiesiskā valdītāja lēmuma pamata. Dzīvokļa īpašumu izveido, sadalot ekspluatācijā nodotu dzīvojamo māju kopā ar tai piederīgajām palīgēkām, būvēm un zemi. Dzīvokļu īpašumos vienlaikus sadala visu dzīvojamo māju. Dzīvokļa īpašums ir nodibināts līdz ar tā ierakstīšanu zemesgrāmatā.

Pamatojoties uz Pašvaldību likuma 10.panta pirmās daļas 16. un 21.punktu, 73.panta trešo un ceturto daļu, Publiskas personas mantas atsavināšanas likuma 3.panta pirmās daļas 2.punktu, 4.panta ceturtais daļas 5.punktu, 5.panta pirmo, otro un piekto daļu, 8.panta otro un septīto daļu, 45.panta trešo un ceturto daļu, Dzīvokļa īpašuma likuma 6.pantu, Zemesgrāmatu likuma 3.panta pirmo daļu, 56.¹ panta pirmās daļas 4.punktu, 56.² panta pirmās daļas 3.punktu, Civillikuma

994.pantu, Administratīvo teritoriju un apdzīvoto vietu likuma Pārejas noteikumu 6.punktu, ņemot vērā Attīstības un tautsaimniecības komitejas 06.07.2023. lēmumu (protokols Nr.8,26.§),

Jēkabpils novada dome nolemj:

1.1. Ierakstīt nekustamo īpašumu – dzīvokli Pavasara iela 4A-13, Viesīte, Jēkabpils novads, zemesgrāmatā uz Jēkabpils novada pašvaldības vārda.

1.2. Pēc īpašuma tiesību nostiprināšanas zemesgrāmatā atļaut atsavināt dzīvokļa īpašumu Pavasara iela 4A-13, Viesīte, Jēkabpils novads, tā īrnieces (*svītrots*) ģimenes loceklim meitai (*svītrots*), pārdodot to par brīvu cenu.

1.3. Iestādes “Jēkabpils novada Attīstības pārvalde” Teritorijas plānošanas un īpašumu pārvaldīšanas nodaļai veikt darbības nekustamā īpašuma dzīvokļa Pavasara iela 4A-13, Viesīte, Jēkabpils novads, ierakstīšanai zemesgrāmatā, nekustamā īpašuma novērtēšanai un tirgus vērtības noteikšanai.

1.4. Jēkabpils novada pašvaldības Nekustamā īpašuma novērtēšanas komisijai veikt dzīvokļa īpašuma Pavasara iela 4A-13, Viesīte, Jēkabpils novads, novērtēšanu.

1.5. Lēmumu var pārsūdzēt viena mēneša laikā no tā spēkā stāšanās dienas Administratīvajā rajona tiesā attiecīgajā tiesu namā pēc pieteicēja adreses (fiziska persona – pēc deklarētās dzīvesvietas, papildu adreses vai nekustamā īpašuma atrašanās vietas, juridiskā persona – pēc juridiskās adreses).

1.6. Kontroli par lēmuma izpildi veikt iestādes “Jēkabpils novada Attīstības pārvalde” vadītājam.

2.

Adresāts: (*svītrots*).

Iesniedzēja prasījums: (*svītrots*) 15.06.2023. iesniegums Nr. 2.5-2/23/2576.

Jēkabpils novada pašvaldībā ir saņemts (*svītrots*) iesniegums par īrētā dzīvokļa īpašuma Pavasara iela 4A-22, Viesīte, Jēkabpils novads, atsavināšanu.

(*svītrots*), dzīvoklī dzīvo no 1986.gada 5.septembra. Saskaņā ar likuma „Par dzīvojamo telpu īri” 5.pantu starp (*svītrots*) un Sabiedrību ar ierobežotu atbildību “Viesītes komunālā pārvalde” dzīvojamo telpu īres līgums jaunā redakcijā noslēgts 01.12.2011. uz nenoteiktu laiku.

Dzīvoklis Pavasara iela 4A-22, Viesīte, Jēkabpils novads, kadastra apzīmējums 5615 001 0457 001 022 ir Jēkabpils novada pašvaldības īpašums un atrodas Jēkabpils novada pašvaldības bilancē.

Publiskas personas mantas atsavināšanas likuma 4.panta ceturtās daļas 5.punkts nosaka, ka atsevišķos gadījumos publiskas personas nekustamā īpašuma atsavināšanu var ierosināt īrnieks vai viņa ģimenes loceklis, ja viņš vēlas nopirkt dzīvojamo māju, tās domājamo daļu vai dzīvokļa īpašumu šā likuma 45. pantā noteiktajā kārtībā.

Publiskas personas mantas atsavināšanas likuma 45.panta ceturtā daļa nosaka, ka īrnieks vai viņa ģimenes loceklis var pirkt īrēto viendzīvokļa māju vai dzīvokļa īpašumu, ja: 1) īrnieks un viņa ģimenes loceklis ir noslēguši notariāli apliecinātu vienošanos par to, kurš vai kuri no viņiem iegūs īpašumā īrēto viendzīvokļa māju vai dzīvokļa īpašumu; 2) tiesā nav celta prasība par īres līguma izbeigšanu.

Par dzīvokli nav iesniegta prasība tiesā parādu piedziņai par īri vai apsaimniekošanu, jo parādu nav. Nav citu pilngadīgu ģimenes locekļu.

Saskaņā ar Zemesgrāmatu likuma 3.panta pirmo daļu, katrs nekustamais īpašums jāieraksta zemesgrāmatā tajā rajona (pilsētas) tiesā, kuras darbības teritorijā tas atrodas.

Dzīvokļa īpašuma likuma 6.pants nosaka, ka dzīvokļa īpašumu var izveidot uz likuma, tiesas sprieduma, darījuma, tai skaitā testamenta, vai mājas īpašnieka vai, ja tāda nav, — tiesiskā valdītāja lēmuma pamata. Dzīvokļa īpašumu izveido, sadalot ekspluatācijā nodotu dzīvojamo māju

kopā ar tai piederīgajām palīgēkām, būvēm un zemi. Dzīvokļu īpašumos vienlaikus sadala visu dzīvojamo māju. Dzīvokļa īpašums ir nodibināts līdz ar tā ierakstīšanu zemesgrāmatā.

Pamatojoties uz Pašvaldību likuma 10.panta pirmās daļas 16. un 21.punktu, 73.panta trešo un ceturto daļu, Publiskas personas mantas atsavināšanas likuma 3.panta pirmās daļas 2.punktu, 4.panta ceturtais daļas 5.punktu, 5.panta pirmo, otro un piekto daļu, 8.panta otro un septīto daļu, 45.panta trešo un ceturto daļu, Dzīvokļa īpašuma likuma 6.pantu, Zemesgrāmatu likuma 3.panta pirmo daļu, 56.¹ panta pirmās daļas 4.punktu, 56.² panta pirmās daļas 3.punktu, Civillikuma 994.pantu, Administratīvo teritoriju un apdzīvoto vietu likuma Pārejas noteikumu 6.punktu, ņemot vērā Attīstības un tautsaimniecības komitejas 06.07.2023. lēmumu (protokols Nr.8, 26. §),

Jēkabpils novada dome nolemj:

- 2.1. Ierakstīt nekustamo īpašumu – dzīvokli Pavasara iela 4A-22, Viesīte, Jēkabpils novads, zemesgrāmatā uz Jēkabpils novada pašvaldības vārda.
- 2.2. Pēc īpašuma tiesību nostiprināšanas zemesgrāmatā atļaut atsavināt dzīvokļa īpašumu Pavasara iela 4A-22, Viesīte, Jēkabpils novads, tā īrnieci (*svītrots*), pārdodot to par brīvu cenu.
- 2.3. Iestādes “Jēkabpils novada Attīstības pārvalde” Teritorijas plānošanas un īpašumu pārvaldīšanas nodaļai veikt darbības nekustamā īpašuma dzīvokļa Pavasara iela 4a-22, Viesīte, Jēkabpils novads, ierakstīšanai zemesgrāmatā, nekustamā īpašuma novērtēšanai un tirgus vērtības noteikšanai.
- 2.4. Jēkabpils novada pašvaldības Nekustamā īpašuma novērtēšanas komisijai veikt dzīvokļa īpašuma Pavasara iela 4A-22, Viesīte, Jēkabpils novads, novērtēšanu.
- 2.5. Lēmumu var pārsūdzēt viena mēneša laikā no tā spēkā stāšanās dienas Administratīvajā rajona tiesā attiecīgajā tiesu namā pēc pieteicēja adreses (fiziska persona – pēc deklarētās dzīvesvietas, papildu adreses vai nekustamā īpašuma atrašanās vietas, juridiskā persona – pēc juridiskās adreses).
- 2.6. Kontroli par lēmuma izpildi veikt iestādes “Jēkabpils novada Attīstības pārvalde” vadītājam.

3.

Adresāts: (*svītrots*)

Iesniedzēja prasījums: (*svītrots*) 20.06.2023. iesniegums Nr. 2.5-2/23/2620.

Jēkabpils novada pašvaldībā ir saņemts (*svītrots*) iesniegums par īrētā dzīvokļa īpašuma Pavasara iela 4A-29, Viesīte, Jēkabpils novads, atsavināšanu.

(*svītrots*), dzīvoklī dzīvo no 1987.gada 11.novembra. Saskaņā ar likuma „Par dzīvojamo telpu īri” 5.pantu starp (*svītrots*) un Sabiedrību ar ierobežotu atbildību “Viesītes komunālā pārvalde” dzīvojamo telpu īres līgums jaunā redakcijā noslēgts 01.12.2011. uz nenoteiktu laiku.

Dzīvoklis Pavasara iela 4A-29, Viesīte, Jēkabpils novads, kadastra apzīmējums 5615 001 0457 001 029 ir Jēkabpils novada pašvaldības īpašums un atrodas Jēkabpils novada pašvaldības bilancē.

Publiskas personas mantas atsavināšanas likuma 4.panta ceturtais daļas 5.punkts nosaka, ka atsevišķos gadījumos publiskas personas nekustamā īpašuma atsavināšanu var ierosināt īrnieks vai viņa ģimenes loceklis, ja viņš vēlas nopirkt dzīvojamo māju, tās domājamo daļu vai dzīvokļa īpašumu šā likuma 45. pantā noteiktajā kārtībā.

Publiskas personas mantas atsavināšanas likuma 45.panta ceturtais daļa nosaka, ka īrnieks vai viņa ģimenes locekļi var pirkt īrēto viendzīvokļa māju vai dzīvokļa īpašumu, ja: 1) īrnieks un viņa ģimenes locekļi ir noslēguši notariāli apliecinātu vienošanos par to, kurš vai kuri no viņiem iegūs īpašumā īrēto viendzīvokļa māju vai dzīvokļa īpašumu; 2) tiesā nav celta prasība par īres līguma izbeigšanu.

Par dzīvokli nav iesniegta prasība tiesā parādu piedziņai par īri vai apsaimniekošanu, jo parādu nav. Nav citu pilngadīgu ģimenes locekļu.

Saskaņā ar Zemesgrāmatu likuma 3.panta pirmo daļu, katrs nekustamais īpašums jāieraksta zemesgrāmatā tajā rajona (pilsētas) tiesā, kuras darbības teritorijā tas atrodas.

Dzīvokļa īpašuma likuma 6.pants nosaka, ka dzīvokļa īpašumu var izveidot uz likuma, tiesas sprieduma, darījuma, tai skaitā testamenta, vai mājas īpašnieka vai, ja tāda nav, — tiesiskā valdītāja lēmuma pamata. Dzīvokļa īpašumu izveido, sadalot ekspluatācijā nodotu dzīvojamo māju kopā ar tai piederīgajām palīgēkām, būvēm un zemi. Dzīvokļu īpašumos vienlaikus sadala visu dzīvojamo māju. Dzīvokļa īpašums ir nodibināts līdz ar tā ierakstīšanu zemesgrāmatā.

Pamatojoties uz Pašvaldību likuma 10.panta pirmās daļas 16. un 21.punktu, 73.panta trešo un ceturto daļu, Publiskas personas mantas atsavināšanas likuma 3.panta pirmās daļas 2.punktu, 4.panta ceturtais daļas 5.punktu, 5.panta pirmo, otro un piekto daļu, 8.panta otro un septīto daļu, 45.panta trešo un ceturto daļu, Dzīvokļa īpašuma likuma 6.pantu, Zemesgrāmatu likuma 3.panta pirmo daļu, 56.¹ panta pirmās daļas 4.punktu, 56.² panta pirmās daļas 3.punktu, Civillikuma 994.pantu, Administratīvo teritoriju un apdzīvoto vietu likuma Pārejas noteikumu 6.punktu, ņemot vērā Attīstības un tautsaimniecības komitejas 06.07.2023. lēmumu (protokols Nr.8, 26.§),

Jēkabpils novada dome nolemj:

- 3.1.Ierakstīt nekustamo īpašumu – dzīvokli Pavasara iela 4A-29, Viesīte, Jēkabpils novads, zemesgrāmatā uz Jēkabpils novada pašvaldības vārda.
- 3.2.Pēc īpašuma tiesību nostiprināšanas zemesgrāmatā atļaut atsavināt dzīvokļa īpašumu Pavasara iela 4A-29, Viesīte, Jēkabpils novads, tā (*svītrots*), pārdodot to par brīvu cenu.
- 3.3.Iestādes “Jēkabpils novada Attīstības pārvalde” Teritorijas plānošanas un īpašumu pārvaldīšanas nodaļai veikt darbības nekustamā īpašuma dzīvokļa Pavasara iela 4a-29, Viesīte, Jēkabpils novads, ierakstīšanai zemesgrāmatā, nekustamā īpašuma novērtēšanai un tirgus vērtības noteikšanai.
- 3.4.Jēkabpils novada pašvaldības Nekustamā īpašuma novērtēšanas komisijai veikt dzīvokļa īpašuma Pavasara iela 4A-29, Viesīte, Jēkabpils novads, novērtēšanu.
- 3.5.Lēmumu var pārsūdzēt viena mēneša laikā no tā spēkā stāšanās dienas Administratīvajā rajona tiesā attiecīgajā tiesu namā pēc pieteicēja adreses (fiziska persona – pēc deklarētās dzīvesvietas, papildu adreses vai nekustamā īpašuma atrašanās vietas, juridiskā persona – pēc juridiskās adreses).
- 3.6.Kontroli par lēmuma izpildi veikt iestādes “Jēkabpils novada Attīstības pārvalde” vadītājam.

Sēdes vadītājs
Domes priekšsēdētājs

R.Ragainis

Ināra Erte 29458795

**DOKUMENTS PARAKSTĪTS AR DROŠU ELEKTRONISKO PARAKSTU UN
SATUR LAIKA ZĪMOGU**



JĒKABPILS NOVADA PAŠVALDĪBA

JĒKABPILS NOVADA DOME

Reģistrācijas Nr.90000024205

Brīvības iela 120, Jēkabpils, Jēkabpils novads, LV – 5201

Tālrunis 65236777, fakss 65207304, elektroniskais pasts pasts@jekabpils.lv

LĒMUMS

Jēkabpils novadā

13.07.2023. (protokols Nr.11, 46.§)

Nr.670

Par nomas tiesību izsoles atzīšanu par nenotikušu un lēmuma atcelšanu

Jēkabpils novada dome ar 2023.gada 25.maijā domes lēmumu Nr. 405 (prot.Nr. 8,6.&), ierosinājusi rīkot nomas tiesību izsoli pašvaldībai piederošai nedzīvojamai telpai 001-211 ar platību 22,9 kv. mtr., Smilšu ielā 2, Viesītē, būvē ar kadastra apzīmējumu 5615 001 0432 001, kas atrodas nekustamā īpašuma Smilšu iela 2, Viesīte, Jēkabpils novads, ar kadastra numuru 5615 001 0432 sastāvā.

Tika lemts rīkot atklātu, mutisku izsoli ar augšupejošu soli 2023.gada 21.jūnijā, plkst. 9.00. Kvadrātmetra izsoles tiesību sākuma cena tika noteikta 1,64 *euro* mēnesī.

Pašvaldības interneta mājas lapā www.jekabpils.lv 26.05.2023.tika izsludināta izsole par nomas tiesību izsoli.

Uz izsoli izsoles noteikumos noteiktajā termiņā nepieteicās neviens pretendents, kā rezultātā izsole nav notikusi. Par to Jēkabpils novada pašvaldības Nomas objekta nomas tiesību izsoles komisija 2023.gada 21.jūnijā sastādījusi Izsoles protokolu.

Pamatojoties uz to, ka neviena persona nav interesējusies par nomas objekta nomu, izsole būtu atzīstama par nenotikušu un Jēkabpils novada domes 2023.gada 25.maijā domes lēmums Nr. 405 (prot.Nr. 8,6.&) “Par nedzīvojamo telpu nodošanu nomā un nomas tiesību izsoles noteikumu apstiprināšanu (Telpa 001-211, Smilšu iela 2, Viesīte)” atceļams.

Pamatojoties uz Pašvaldību likuma 10.panta pirmās daļas 16.punktu, ņemot vērā Jēkabpils novada domes 2023.gada 25.maijā domes lēmums Nr. 405 (prot.Nr. 8,6.&) “Par nedzīvojamo telpu nodošanu nomā un nomas tiesību izsoles noteikumu apstiprināšanu (Telpa 001-211, Smilšu iela 2, Viesīte)”, 2023.gada 21.jūnija Jēkabpils novada pašvaldības Nomas objekta nomas tiesību izsoles komisijas Izsoles protokolu, ņemot vērā Attīstības un tautsaimniecības komitejas 06.07.2023. lēmumu (protokols Nr.8, 28.§),

Jēkabpils novada dome nolemj:

1. Atzīt nomas tiesību izsoli pašvaldībai piederošai nedzīvojamai telpai 001-211 ar platību 22,9 kv. mtr., Smilšu ielā 2, Viesītē, būvē ar kadastra apzīmējumu 5615 001 0432 001, kas atrodas nekustamā īpašuma Smilšu iela 2, Viesīte, Jēkabpils novads, ar kadastra numuru 5615 001 0432 sastāvā, par nenotikušu, ņemot vērā 2023.gada 21.jūnija Jēkabpils novada pašvaldības Nomas objekta nomas tiesību izsoles komisijas Izsoles protokolu

2. Atzīt par spēku zaudējušu Jēkabpils novada domes 2023.gada 25.maijā domes lēmumu Nr. 405 (prot.Nr. 8,6.&) “Par nedzīvojamo telpu nodošanu nomā un nomas tiesību izsoles noteikumu apstiprināšanu (Telpa 001-211, Smilšu iela 2, Viesīte)”.

3. Kontroli par lēmuma izpildi veikt iestādes “Jēkabpils novada Attīstības pārvalde” vadītājam.

Sēdes vadītājs
Domes priekšsēdētājs

R.Ragainis

I.Erte 29458795

**DOKUMENTS PARAKSTĪTS AR DROŠU ELEKTRONISKO PARAKSTU UN SATUR
LAIKA ZĪMOGU**



JĒKABPILS NOVADA PAŠVALDĪBA

JĒKABPILS NOVADA DOME

Reģistrācijas Nr.90000024205

Brīvības iela 120, Jēkabpils, Jēkabpils novads, LV – 5201

Tālrunis 65236777, fakss 65207304, elektroniskais pasts pasts@jekabpils.lv

LĒMUMS

Jēkabpils novadā

13.07.2023. (protokols Nr.11, 47.§)

Nr.671

Par izsoles noteikumu apstiprināšanu (Liepu iela 4A , Aknīste)

Jēkabpils novada dome 2022.gada 27. oktobrī (protokols Nr. 23, 42. §) pieņēma lēmumu Nr. 946 “Par zemes vienības ar kadastra apzīmējumu 5605 001 0374 atsavināšanu Liepu iela 4A, Aknīste, Jēkabpils novads”.

Nekustamais īpašums ar kadastra numuru 5605 001 0374, Liepu iela 4A , Aknīste, Jēkabpils novads sastāv no vienas zemes vienība ar kadastra apzīmējumu 5605 001 0374 0,2617 ha platībā (turpmāk – Nekustamais īpašums).

Nekustamais īpašums ir Jēkabpils novada pašvaldības īpašumā, reģistrēts Zemgales rajona tiesas Aknīstes pilsētas zemesgrāmatas nodaļā Nr.100000666417.

Jēkabpils novada pašvaldības nekustamā īpašuma novērtēšanas komisija, kas apstiprināta ar Jēkabpils novada domes 2022.gada 26.maija (protokols Nr.11, 20. §) lēmumu Nr.417, 2023.gada 14.jūnijā Nekustamajam īpašumam noteica nosacīto cenu 3000,00 euro (trīs tūkstoši eiro un 00 centi).

Ņemot vērā Pašvaldību likuma 4.panta nosacījumus, Jēkabpils novada pašvaldībai Nekustamais īpašums nav nepieciešams autonomo funkciju veikšanai.

Pamatojoties uz Pašvaldību likuma 10.panta pirmās daļas 16.punktu, 73.panta ceturto daļu, Publiskas personas mantas atsavināšanas likuma 3.panta pirmās daļas 1.punktu, otro daļu, 4.panta otro daļu, 5.panta pirmo un piekto daļu, 8.panta otro, trešo un sesto daļu, 9.panta otro daļu, 10.panta pirmo un otro daļu, 11.panta pirmo daļu, ņemot vērā Jēkabpils novada domes 2022.gada 27.oktobra (protokols Nr. 23, 37.§) lēmumu Nr.946 “Par zemes vienības ar kadastra apzīmējumu 5605 001 0374 atsavināšanu Liepu iela 4A, Aknīste, Jēkabpils novads”, Jēkabpils novada domes 2022.gada 26.maija lēmumu Nr.417, Nekustamā īpašuma novērtēšanas komisijas 2023.gada 24.aprīļa protokolu, Administratīvo teritoriju un apdzīvoto vietu likuma Pārejas noteikumu 6.punktu, ņemot vērā Attīstības un tautsaimniecības komitejas 06.07.2023. lēmumu (protokols Nr.8, 34.§),

Jēkabpils novada dome nolemj:

1. Atsavināt nekustamo īpašumu ar kadastra numuru 5605 001 0374, Liepu iela 4A , Aknīste, Jēkabpils novads, pārdodot to izsolē vispārējā kārtībā ar augšupejošu soli elektronisko izsoļu vietnē <https://izsoles.ta.gov.lv>.
2. Apstiprināt lēmuma 1.punktā minētā nekustamā īpašuma nosacīto cenu 3000,00 *euro* (trīs tūkstoši eiro un 00 centi), kas ir arī nekustamā īpašuma izsoles sākuma cena.
3. Izsoles komisijai organizēt sludinājuma publicēšanu oficiālajā izdevumā “Latvijas Vēstnesis”, mājaslapā internetā www.jekabpils.lv, vietējā informatīvajā izdevumā un organizēt sludinājumu ievietošanu elektronisko izsoļu vietnē <https://izsoles.ta.gov.lv>.
4. Apstiprināt nekustamā īpašuma Liepu iela 4A, Aknīste, Jēkabpils novads, izsoles noteikumus (pielikumā).
5. Ieņējumus no nekustamā īpašuma atsavināšanas 90% iekļaut tāmē “Jēkabpils novada

pašvaldības teritorijas attīstība” (budžeta klasifikācijas kods 06.200.03), 10 % novirzīt pašvaldības nekustamā īpašuma dokumentācijas sakārtošanai (budžeta klasifikācijas kods 06.600.06).

6. Kontroli par lēmuma izpildi veikt Jēkabpils novada Attīstības pārvaldes vadītājam.

Pielikumā: 1. Nekustamā īpašuma ar kadastra numuru 5605 001 0374, Liepu iela 4A , Aknīste, Jēkabpils novads, izsoles noteikumi uz 6 lp.;

2. Sludinājuma teksts uz 1 lp.

Sēdes vadītājs
Domes priekšsēdētājs

R.Ragainis

Ieļļa 25436558

**DOKUMENTS PARAKSTĪTS AR DROŠU ELEKTRONISKO PARAKSTU UN
SATUR LAIKA ZĪMOGU**

**Nekustamā īpašuma Liepu iela 4A , Aknīste, Jēkabpils novads, kadastra Nr. 5605 001 0374,
izsoles noteikumi**

1. Vispārīgie noteikumi

- 1.1. Šie noteikumi nosaka kārtību, kādā tiks rīkota **nekustamā īpašuma Liepu iela 4A , Aknīste, Jēkabpils novads, (turpmāk arī – Nekustamais īpašums)**, pārdošana izsolē. Izsole tiek organizēta saskaņā ar Publiskas personas mantas atsavināšanas likumu un Jēkabpils novada domes 2022.gada 27.oktobra (protokols Nr. 23, 37.§) lēmumu Nr.946 “Par zemes vienības ar kadastra apzīmējumu 5605 001 0374 atsavināšanu Liepu iela 4A, Aknīste, Jēkabpils novads”.
- 1.2. Izsoles organizētājs – Jēkabpils novada pašvaldība, reģistrācijas numurs 90000024205.
- 1.3. Izsolī rīko – Jēkabpils novada pašvaldības Izsoles komisija.
- 1.4. Atsavināšanas veids – **elektroniskā izsole ar augšupejošu soli, elektronisko izsoļu vietnē (turpmāk – EI vietne) <https://izsoles.ta.gov.lv>.**
- 1.5. Objekta nosacītā cena, kas ir arī izsoles sākotnējā cena – **3000,00 euro** (trīs tūkstoši eiro, 00 centi). **Izsoles solis: 100,00 euro** (viens simts eiro, 00 centi).
- 1.6. Maksāšanas līdzekļi: euro 100% apmērā.
- 1.7. Ar izsoles noteikumiem un citiem dokumentiem, kas attiecas uz izsolāmo Nekustamo īpašumu, izsoles pretendenti var iepazīties: EI vietnē <https://izsoles.ta.gov.lv> (sadalā – Jēkabpils novads), Jēkabpils novada pašvaldības mājaslapā www.jekabpils.lv; kā arī Jēkabpils novada Attīstības pārvaldē, Rīgas ielā 150A, Jēkabpilī, Jēkabpils novadā 1.stāvā.

2. Nekustamais īpašums

- 2.1. Izsolāmais Nekustamais īpašums: Liepu iela 4A, Aknīste, Jēkabpils novads, kadastra numurs 5605 001 0374. Nekustamais īpašums sastāv no vienas zemes vienība ar kadastra apzīmējumu 5605 001 0374 0,2617 ha platībā. Īpašuma tiesības nostiprinātas Aknīstes pilsētas zemesgrāmatā, nodalījuma Nr. 100000666417, uz Jēkabpils novada pašvaldības vārda.
- 2.2. Lietu tiesības, kas apgrūrina Nekustamo īpašumu: zemesgabala daļa 0.070027 ha platībā ir iznomāta līdz 31.12.2028.
- 2.3. Pirmpirkuma tiesības: nav.

3. Atpakaļpirkuma tiesība

- 3.1. Atpakaļpirkuma tiesības izmantošanas nosacījumi: Pašvaldība atpakaļpirkuma tiesības realizē, pamatojoties uz vienpusēju gribas izpausmi, par to 30 dienas iepriekš rakstiski brīdinot Pircēju. Veicot atpakaļpirkuma tiesības, Objekta vai tās daļas cena tiek noteikta ne lielāka par nosolīto cenu. Pašvaldība atpakaļpirkuma tiesības ir tiesīga realizēt no brīža, kad konstatē, ka Pircējs nepilda Izsoles noteikumus un Pirkuma līguma noteikumus.
 - 3.1.1. Ja objekta nosolītājs izvēlas slēgt pirkuma līgumu uz nomaksu, tad Jēkabpils novada pašvaldībai pastāv atpakaļpirkuma tiesības.
 - 3.1.2. Ja objekta nosolītājs izvēlas slēgt pirkuma līgumu un summu par nosolīto nekustamo īpašumu samaksāt 14 dienu laikā no izsoles dienas, tad Jēkabpils novada pašvaldībai nepastāv atpakaļpirkuma tiesības.
- 3.2. Pārdevējs pielīgst sev tiesību atkāpties no pirkuma līguma, ja pircējs neparaksta pirkuma līgumu vai laikā nesamaksā pirkuma cenu. Kad līgumu atceļ, lieta atdodama pārdevējam līdz

ar tās pieaugumiem un ienākumiem, turklāt pircējs zaudē rokas naudu, ja viņš to devis, un viņam jāatlīdzina aiz viņa vainas cēlušies zaudējumi, pamatojoties uz Civillikuma 2047. un 2054. pantu.

3.3. Nekustamais īpašums Pašvaldībai nav nepieciešams funkciju veikšanai.

4. Izsoles subjekts

- 4.1. Par izsoles dalībnieku var kļūt jebkura fiziska vai juridiska persona, kurai ir tiesības iegūt Latvijas Republikā nekustamo īpašumu un **kura līdz 01.10.2023. ir iemaksājusi šo noteikumu 5.1. punktā minēto nodrošinājumu un dalības maksu**, un apstiprināta dalībai izsolē, kā arī tai nav Valsts ieņēmumu dienesta administrēto nodokļu (nodevu) parādu Latvijas Republikā, vai valstī, kurā tas reģistrēts, tajā skaitā, valsts sociālās apdrošināšanas iemaksu parādi, kas kopsummā pārsniedz 150,00 *euro*.
- 4.2. Izsoles pretendents nedrīkst būt pasludināta maksātnespēja, tam nav uzsākts likvidācijas process, tā saimnieciskā darbība nav apturēta vai pārtraukta, vai nav uzsākta tiesvedība par darbības izbeigšanu, maksātnespēju vai bankrotu.
- 4.3. Izsoles pretendents nedrīkst būt maksājumu (nodokļu, nomas vai īres maksājumu, komunālo pakalpojumu u.c.) parādi attiecībā pret Jēkabpils novada pašvaldību vai tās kapitālsabiedrību, kas kopsummā pārsniedz 150,00 *euro*.

5. Izsoles nodrošinājums un dalības maksa

- 5.1. Izsoles pretendents, kurš vēlas piedalīties izsolē, **līdz 01.10.2023. (ieskaitot) jāiemaksā nodrošinājums** Jēkabpils novada pašvaldības kontā Nr.LV87 UNLA 0009 0131 30793, AS "SEB banka", kods UNLALV2X, **10% apmēra no izsolāmā nekustamā īpašuma nosacītās cenas, tas ir, 300, 00 euro** (viens simts septiņdesmit *euro* un 00 centi) **un dalības maksa 50,00 euro** (piecdesmit *euro* un 00 centi) apmērā un, izmantojot EI vietni, jānosūta lūgums izsoles rīkotājam autorizēt to dalībai izsolē. Maksājuma paziņojuma saturā iekļaut norādi: **"Nekustamā īpašuma Liepu iela 4A, Aknīste, Jēkabpils novads" izsoles nodrošinājums/dalības maksa.**
- 5.2. **Papildus** 5.1. punktā minētajām maksām, izsoles pretendents **veic maksu** par dalību izsolē EI vietnes administratoram **20, 00 euro** saskaņā ar EI vietnē reģistrētam lietotājam sagatavotu rēķinu, saskaņā ar izsoles noteikumu 6.5. noteikto kārtību.
- 5.3. Izsolē uzvarējušajam dalībniekam nodrošinājuma summa tiek ieskaitīta Nekustamā īpašuma pirkuma maksā.
- 5.4. Ja izsoles pretendents nav iemaksājis kādu no 5.1. un 5.2. punktos minētajiem maksājumiem, izsoles pretendents pie izsoles netiek pielaists.
- 5.5. Izsoles pretendentiem, kuri nav izpildījuši šajos Izsoles noteikumos noteiktos izsoles priekšnoteikumus un kuri netiek reģistrēti dalībai izsolē, nodrošinājums un dalības maksa tiek atgriezti 30 (trīsdesmit) dienu laikā pēc izsoles noslēguma dienas, ieskaitot tos kredītiestādes kontā, kas norādīts norēķinu rekvizītos EI vietnē <https://izsoles.ta.gov.lv>, vai kredītiestādes kontā, no kuras maksājumi saņemti (ja elektronisko izsoļu vietnē <https://izsoles.ta.gov.lv> nav saņemts lūgums autorizēt to dalībai izsolē).
- 5.6. Nodrošinājums izsoles dalībniekiem tiek atmaksāts saskaņā ar šo Izsoles noteikumu 7.6.punktā minēto.
- 5.7. Nodrošinājums netiek atmaksāts:
 - 5.7.1. nevienam no izsoles dalībniekiem, ja neviens no viņiem nav pārsolījis izsoles sākumcenu;
 - 5.7.2. šo Izsoles noteikumu 6.10., 8.1.2., 8.1.3. un 8.3. punktos minētajos gadījumos;
- 5.8. Dalības maksa netiek atgriezta, izņemot šo noteikumu 5.5 punktā norādīto.

6. Izsoles pretendentu reģistrēšana Izsoļu dalībnieku reģistrā

- 6.1. **Pretendentu reģistrācija notiek no 11.09.2023. plkst. 13:00 līdz 01.10.2023. plkst. 23:59 EI vietnē <https://izsoles.ta.gov.lv> uzturētā Izsoļu dalībnieku reģistrā pēc oficiāla paziņojuma par izsoli publicēšanas Latvijas Republikas oficiālajā izdevumā "Latvijas Vēstnesis" tīmekļa vietnē www.vestnesis.lv.**

6.2. Izsoles pretendenti - fiziska persona, kura vēlas savā vai citas fiziskas vai juridiskas personas vārdā pieteikties izsolei, EI vietnē <https://izsoles.ta.gov.lv> norāda:

6.2.1. Fiziska persona:

6.2.1.1. vārdu, uzvārdu;

6.2.1.2. personas kodu vai dzimšanas datumu (persona, kurai nav piešķirts personas kods);

6.2.1.3. kontaktadresi;

6.2.1.4. personu apliecinoša dokumenta veidu un numuru;

6.2.1.5. norēķinu rekvizītus (kredītiestādes konta numurs, uz kuru personai atmaksājama nodrošinājuma summa);

6.2.1.6. personas papildu kontaktinformāciju – elektroniskā pasta adresi un tālruņa numuru (ja tāds ir).

6.2.2. **Fiziska persona, kura pārstāv** citu fizisku vai juridisku personu, papildus apakšpunktā norādītajam, sniedz informāciju par:

6.2.2.1. pārstāvamās personas veidu;

6.2.2.2. vārdu, uzvārdu fiziskai personai vai nosaukumu juridiskai personai;

6.2.2.3. personas kodu vai dzimšanas datumu (ārzemniekam) fiziskai personai vai reģistrācijas numuru juridiskai personai;

6.2.2.4. kontaktadresi;

6.2.2.5. personu apliecinoša dokumenta veidu un numuru fiziskai personai;

6.2.2.6. informāciju par notariāli apliecinātu pilnvaru, ja reģistrēts lietotājs izsolē pārstāv citu fizisku personu, vai informāciju par rakstiski noformētu pilnvaru vai dokumentu, kas apliecina reģistrēta lietotāja tiesības pārstāvēt juridisku personu bez īpaša pilnvarojuma, ja reģistrēts lietotājs pārstāv juridisku personu;

6.2.2.7. informāciju par pilnvarojuma apjomu (pārstāvības tiesības konkrētai izsolei, vairākām konkrētām izsolēm, uz noteiktu laiku, pastāvīgi);

6.2.2.8. attiecīgās lēmējinstītūcijas lēmumu par Nekustamā īpašuma iegādi juridiskajai personai.

6.2.2.9. Dokumenti, kas minēti šo noteikumu 6.2.2.5. līdz 6.2.2.8. punktos, pašvaldībā jāiesniedz elektroniski, parakstot tos ar drošu elektronisko parakstu un jānosūta tos uz elektronisko pasta adresi santa.lazare@jekabpils.lv, norādītajā pretendentu pieteikšanās termiņā.

6.3. Reģistrējoties Izsoļu dalībnieku reģistrā, persona iepazīstas ar EI vietnes lietošanas noteikumiem un apliecina noteikumu ievērošanu, kā arī par sevi sniegto datu pareizību.

6.4. Ziņas par personu iekļauj Izsoļu dalībnieku reģistrā, saskaņā ar personas iesniegumu. Iesniegumu persona iesniedz patstāvīgi, izmantojot EI vietnē pieejamo elektronisko pakalpojumu "Par e-izsoļu vietnes dalībnieka dalību konkrētā izsolē" un identificējoties ar vienu no vienotajā valsts un pašvaldību portālā www.latvija.lv piedāvātajiem identifikācijas līdzekļiem.

6.5. Reģistrēts lietotājs, kurš vēlas piedalīties izsludinātajā izsolē, EI vietnē nosūta izsoles rīkotājam lūgumu par autorizēšanu dalībai konkrētā izsolē un izsoles sludinājumā norādītajā izsoles rīkotāja kontā iemaksā izsoles nodrošinājuma summu sludinājumā noteiktajā apmērā, kā arī sedz maksu par dalību izsolē vietnes administratoram normatīvajos aktos noteiktajā apmērā saskaņā ar elektronisko izsoļu vietnē reģistrētam lietotājam sagatavotu rēķinu.

6.6. Izsoles komisija apstiprina izsoles pretendentu, kurš izpildījis izsoles priekšnoteikumus, dalībai izsolē 7 (septiņu) dienu laikā, pēc paziņojuma saņemšanas no EI vietnes.

6.7. Informāciju par apstiprināšanu dalībai izsolē, EI vietne reģistrētam lietotājam automātiski nosūta elektroniski uz EI vietnē reģistrētam lietotājam izveidoto kontu.

6.8. Autorizējot personu izsolei, katram solītājam EI vietnes sistēma automātiski izveido unikālu identifikatoru.

6.9. Izsoles pretendents netiek reģistrēts, ja:

6.9.1. nav vēl iestājies vai ir beidzies pretendentu reģistrācijas termiņš;

6.9.2. ja nav izpildīti visi šo noteikumu 5.1., 5.2., 6.2.1 vai 6.2.2. punktā minētie norādījumi;

- 6.9.3. konstatēts, ka pretendents ir izsoles noteikumu 4.1. un/vai 4.3. punktā minētās parādsaistības;
- 6.9.4. konstatēts, ka izsoles pretendents ir pasludināta maksātnespēja, tā saimnieciskā darbība ir apturēta vai pārtraukta, vai ir uzsākta tiesvedība par darbības izbeigšanu, maksātnespēju vai bankrotu.
- 6.9.5. fiziskā vai juridiskā persona saskaņā ar spēkā esošajiem normatīvajiem aktiem nevar iegūt savā īpašumā zemi.
- 6.10. Izsoles komisija ir tiesīga pārbaudīt izsoles pretendentu un jau reģistrēto izsoles dalībnieku sniegtās ziņas. Ja tiek konstatēts, ka sniegtā informācija nav patiesa, attiecīgo personu izslēdz no izsoles dalībnieku reģistra, pretendents zaudē tiesības piedalīties izsolē, kā arī viņam neatmaksā iemaksāto nodrošinājumu.
- 6.11. Izsoles pretendenta pieteikums izsolei uzskatāms par gribas apliecinājumu iegūt savā īpašumā atsavināmo Nekustamo īpašumu, apliecina, ka ir iepazinies un piekrīt Izsoles noteikumiem, piekrīt noslēgt ar izsoles organizētāju pirkuma līgumu tā nosolīšanas gadījumā.

7. Izsoles norise

- 7.1. **Izsole sākas EI vietnē <https://izsoles.ta.gov.lv> 11.09.2023. plkst. 13:00 un noslēdzas 11.10.2023. plkst. 13:00.**
- 7.2. Izsolei reģistrētie dalībnieki drīkst izdarīt solījumus visā izsoles norises laikā.
- 7.3. Ja pēdējo piecu minūšu laikā pirms izsoles noslēgšanai noteiktā laika tiek reģistrēts solījums, izsoles laiks automātiski tiek pagarināts par 5 (piecām) minūtēm.
- 7.4. Ja pēdējās stundas laikā pirms izsoles noslēgšanas tiek konstatēti būtiski tehniski traucējumi, kas var ietekmēt izsoles rezultātu, un tie nav saistīti ar sistēmas drošības pārkāpumiem, izsoles laiks automātiski tiek pagarināts līdz nākamās darba dienas plkst. 13:00.
- 7.5. Pēc izsoles noslēgšanas solījumus neregistrē un EI vietnē tiek norādīts izsoles noslēguma datums, laiks un pēdējais izdarītais solījums.
- 7.6. Komisija var pārtraukt izsoli, ja tās norises laikā saņemts EI vietnes drošības pārvaldnieka paziņojums par būtiskiem tehniskiem traucējumiem, kas var ietekmēt izsoles rezultātu. Paziņojumu par izsoles pārtraukšanu publicē EI vietnē.
- 7.7. Pēc izsoles slēgšanas, sistēma automātiski 24 stundu laikā sagatavo izsoles aktu.

8. Samaksas kārtība, Izsoles rezultātu apstiprināšana un līguma noslēgšana

- 8.1. Tiek paredzēta triju veidu samaksas kārtība:
 - 8.1.1. Nekustamā īpašuma nosolītājam, atskaitot iemaksāto nodrošinājuma summu, jāsamaksā par nosolīto nekustamo īpašumu 14 dienu laikā no izsoles dienas;
 - 8.1.2. Nekustamā īpašuma nosolītājs, atskaitot iemaksāto nodrošinājuma summu, slēdz pirkuma nomaksas līgumu līdz 4 mēnešiem, maksājot likumiskos (6% gadā no vēl nesamaksātās pirkuma maksas daļas) un līgumiskos procentus (0,1% līgumsods par katru nokavēto dienu no neatmaksātās summas), kā arī 14 dienu laikā no izsoles dienas samaksā avansu 10 % apmērā no piedāvātās augstākās summas. Iemaksātā nodrošinājuma summa tiek ieskaitīta avansa summā. Nokavējot noteikto samaksas termiņu, nosolītājs zaudē iesniegto nodrošinājumu, avansa maksājums atgriežams izsoles dalībniekam.
 - 8.1.3. Fiziskai personai, kura izsoles rezultātā iegādājas vienīgo dzīvojamo platību, ir tiesības slēgt pirkuma nomaksas līgumu līdz 5 gadiem, maksājot likumiskos (6 % gadā, proporcionāli izvēlētajam termiņam, no neatmaksātās summas) un līgumiskos procentus (0,1% līgumsods par katru nokavēto dienu no neatmaksātās summas), kā arī 14 dienu laikā no izsoles dienas samaksā avansu 10 % apmērā no piedāvātās augstākās summas. Iemaksātā nodrošinājuma summa tiek ieskaitīta avansa summā. Fiziskai personai, 14 dienu laikā no izsoles noslēgšanās dienas, Jēkabpils novada pašvaldībai iesniedz rakstisku apliecinājumu, ka personas īpašumā vai tiesiskajā valdījumā nav citas dzīvojamās platības, kā arī

- norāda samaksas termiņu. Nokavējot noteikto samaksas termiņu, nosolītājs zaudē iesniegto nodrošinājumu, avansa maksājums atgriežams izsoles dalībniekam.
- 8.2. Izsoles dalībniekam, kurš nosolījis augstāko cenu, uz 5.1. punktā norādīto pašvaldības bankas kontu, jāveic maksājums atbilstoši 8.1.1. vai 8.1.2., vai 8.1.3. punktā minētajam termiņam un samaksas apmēram. Pēc maksājumu veikšanas **maksājumu apliecināšie dokumenti jānosūta uz e-pasta adresi: santa.lazare@jekabpils.lv.**
 - 8.3. Ja nekustamo īpašumu nosolījušais izsoles dalībnieks šo noteikumu 8.1. punktā noteiktajos termiņos nav norēķinājies šajos noteikumos minētajā kārtībā vai atsakās no īpašuma pirkuma, viņš zaudē tiesības uz nosolīto īpašumu. Izsoles nodrošinājums attiecīgajam dalībniekam netiek atmaksāts.
 - 8.4. Ja nosolītājs noteiktajā laikā nav samaksājis nosolīto cenu vai ir atteicies no īpašuma pirkuma, Izsoles komisija par to informē izsoles dalībnieku, kurš nosolījis nākamo augstāko cenu un šim izsoles dalībniekam ir tiesības 2 (divu) nedēļu laikā no paziņojuma saņemšanas dienas paziņot Izsoles komisijai par īpašuma pirkšanu par paša solīto augstāko cenu un 1 (viena) mēneša laikā samaksāt nosolīto naudas summu uz 5.1. punktā norādīto bankas kontu.
 - 8.5. Ja 8.4. punktā noteiktais izsoles dalībnieks no īpašuma pirkuma atsakās vai norādītajā termiņā nenorēķinās par pirkumu, izsole tiek uzskatīta par nenotikušu. Lēmumu par turpmāko atsavināšanas procesu pieņem Jēkabpils novada dome.
 - 8.6. Ja, Izsoles komisijai pārbaudot 8.1.3. punktā minētos faktus, konstatēts, ka faktiskie apstākļi neatbilst 8.1.3. punktā minētajam, fiziska persona, kas nosolījusi augstāko izsoles cenu, samaksas veidu izvēlās 8.1.1. vai 8.1.2. punktā minētajā kārtībā.
 - 8.7. Izsoles rezultātus 30 (trīsdesmit) dienu laikā no 8.1. punktā vai 8.4. punktā noteiktā maksājuma izdarīšanas dienas apstiprina Jēkabpils novada dome.
 - 8.8. Pircējs pirkuma līgumu paraksta 30 (trīsdesmit) dienu laikā pēc izsoles rezultātu apstiprināšanas Jēkabpils novada domes sēdē.

9. Nenotikusi izsole

- 9.1. Jēkabpils novada dome pieņem lēmumu par izsoles atzīšanu par nenotikušu, ja:
 - 9.1.1. uz izsoli nav reģistrēts neviens izsoles dalībnieks;
 - 9.1.2. izsole bijusi izziņota, pārkāpjot šos noteikumus vai Publiskas personas mantas atsavināšanas likuma nosacījumus;
 - 9.1.3. tiek noskaidrots, ka nepamatoti noraidīta kāda dalībnieka piedalīšanās izsolē;
 - 9.1.4. neviens izsoles dalībnieks nav pārsolījis izsoles sākumcenu;
 - 9.1.5. vienīgais izsoles dalībnieks, kurš nosolījis izsolāmo īpašumu, nav parakstījis izsolāmā īpašuma pirkuma līgumu.
 - 9.1.6. neviens no izsoles dalībniekiem, kurš atzīts par nosolītāju, neveic pirkuma maksas samaksu šajos noteikumos norādītajā termiņā;
 - 9.1.7. izsolāmā nekustamā īpašuma augstāko cenu nosolījusi persona, kurai nebija tiesību piedalīties izsolē.

10. Citi noteikumi

- 10.1. Izsoles komisija nav tiesīga līdz izsoles noslēgumam sniegt informāciju par izsoles pretendentiem un to skaitu.
- 10.2. Ja dzīvokļa īpašums tiek atsavināts saskaņā ar 8.1.3.punktu, tad pircējam ir pienākums īpašuma tiesības uz dzīvokļa īpašumu ar ķīlas tiesību atzīmi par labu Jēkabpils novada pašvaldībai nostiprināt zemesgrāmatā **1 (viena) kalendārā mēneša laikā** no Pārdevēja nostiprinājuma lūguma parakstīšanas dienas. Jēkabpils novada pašvaldība pēc pirkuma līguma parakstīšanas paraksta nostiprinājuma lūgumu zemesgrāmatai par īpašuma tiesību uz dzīvokļa īpašumu nostiprināšanu zemesgrāmatā uz pircēja vārda ar ķīlas tiesību atzīmi par labu Jēkabpils novada pašvaldībai, pirkuma maksas apmērā un aizliegumu dzīvokļa īpašumu atsavināt, iekļāt un apgrūtināt ar lietu tiesībām. Ja pircējs nav nodrošinājis īpašuma tiesību uz dzīvokļa īpašumu nostiprināšanu zemesgrāmatā, Jēkabpils novada pašvaldībai ir

- tiesības vienpusēji prasīt pirkuma līguma atcelšanu pircēja vainas dēļ – šādā gadījumā pirkuma cenas daļa, kas tika iemaksāta, pircējam netiek atmaksāta.
- 10.3. Izsoles uzvarētājs no pirkuma līguma noslēgšanas brīža ir atbildīgs par Nekustamā īpašuma uzturēšanu kārtībā un nekustamā īpašuma nodokļa maksājumiem atbilstoši Latvijas Republikas normatīvo aktu prasībām.
 - 10.4. Izdevumus par pirkuma līguma noslēgšanu, īpašuma un ķīlas tiesību nostiprināšanu zemesgrāmatā sedz Pircējs.
 - 10.5. Izsoles pretendenti/dalībnieki piekrīt, ka Jēkabpils novada pašvaldības Izsoles komisija veic personas datu apstrādi, pārbaudot sniegto ziņu patiesumu.

11. Izsoles rezultātu apstrīdēšana

- 11.1. Sūdzības par izsoles rīkotāja darbībām var iesniegt Jēkabpils novada pašvaldībā, Brīvības ielā 120, Jēkabpilī, Jēkabpils novadā, LV-5201, 2 (divu) darba dienu laikā no izsoles noslēguma dienas.
- 11.2. Par šajos noteikumos nereglamentētajiem jautājumiem lēmumus pieņem Izsoles komisija, saskaņā ar Publiskas personas mantas atsavināšanas likumu, par to izdarot attiecīgu ierakstu komisijas sēdes protokolā.

Sēdes vadītājs
Domes priekšsēdētājs

R.Ragainis

**DOKUMENTS PARAKSTĪTS AR DROŠU ELEKTRONISKO PARAKSTU UN
SATUR LAIKA ZĪMOGS**

SLUDINĀJUMA TEKSTS

Jēkabpils novada pašvaldība, reģistrācijas Nr.90000024205, izsolē pārdod tai piederošu nekustamo īpašumu ar kadastra numuru 5605 001 0374, Liepu iela 4A, Aknīste, Jēkabpils novads, no vienas zemes vienība ar kadastra apzīmējumu 5605 001 0374 0,2617 ha platībā, (turpmāk – Nekustamais īpašums).

Nekustamais īpašums ierakstīts Zemgales rajona tiesas Aknīstes pilsētas zemesgrāmatas nodalījumā nr.100000.

Izolāmais objekts tiek pārdots izsolē ar augšupejošu soli elektronisko izsoļu vietnē <https://izsoles.ta.gov.lv> (meklēt sadaļā – Jēkabpils novads). Izsoles veids – elektroniskā izsole ar augšupejošu soli.

Izsoles sākums – 11.09.2023., izsoles noslēgums – 11.10.2023. pulksten 13.00. Pretendentu reģistrācija notiek no 11.09.2023. pulksten 13.00 līdz 01.10.2023. (ieskaitot) pulksten 23.59 elektronisko izsoļu vietnē <https://izsoles.ta.gov.lv>. Izsoles sākuma cena – 3000,00 *euro*. Izsoles solis 100,00 *euro*.

Lai varētu piedalīties izsolē, pretendentiem līdz 01.10.2023. (ieskaitot) jāiemaksā nodrošinājums Jēkabpils novada pašvaldības kontā Nr.LV87 UNLA 0009 0131 30793, AS “SEB banka”, kods UNLALV2X, 10% apmērā no izsolāmā objekta nosacītās cenas 300,00 *euro* un dalības maksa 50,00 *euro* apmērā un, izmantojot elektronisko izsoļu vietni, jānosūta lūgums izsoles rīkotājam par autorizāciju izsolei.

Samaksas kārtība par objektu noteikta izsoles noteikumu 8.1.punktā.

Informācija pieejama: www.jekabpils.lv, sadaļā – Pašvaldība, Izsoles pārdošanas, Nekustamā īpašuma atsavināšana. Informācija pa tālr. 29991536.



JĒKABPILS NOVADA PAŠVALDĪBA

JĒKABPILS NOVADA DOME

Reģistrācijas Nr.90000024205

Brīvības iela 120, Jēkabpils, Jēkabpils novads, LV – 5201

Tālrunis 65236777, fakss 65207304, elektroniskais pasts pasts@jekabpils.lv

LĒMUMS

Jēkabpils novadā

13.07.2023. (protokols Nr.11, 48.§)

Nr.672

Par izsoles noteikumu apstiprināšanu (“Silenieki”, Aknīstes pagasts)

Jēkabpils novada dome 2021.gada 19. augustā (protokols Nr. 6, 23. §) pieņēma lēmumu Nr. 96 “Par zemes gabala nodošanu atsavināšanai” un 2021.gada 28.oktobrī (protokols Nr. 11, 65. §) tika pieņemts lēmums Nr.367 “Par nekustamā īpašuma sadalīšanu, neizstrādājot zemes ierīcības projektu un nosaukuma piešķiršanu”.

Nekustamais īpašums ar kadastra numuru 5625 006 0049, “Silenieki”, Aknīstes pagasts, Jēkabpils novads sastāv no vienas zemes vienība ar kadastra apzīmējumu 5625 006 0048, 3,34 ha platībā (turpmāk – Nekustamais īpašums).

Nekustamais īpašums ir Jēkabpils novada pašvaldības īpašumā, reģistrēts Zemgales rajona tiesas Aknīstes pagasta zemesgrāmatas nodalījumā Nr.100000664756.

Jēkabpils novada pašvaldības nekustamā īpašuma novērtēšanas komisija, kas apstiprināta ar Jēkabpils novada domes 2022.gada 26.maija (protokols Nr.11, 20. §) lēmumu Nr.417, 2023.gada 14.jūnijā Nekustamajam īpašumam noteica nosacīto cenu 7900,00 (septiņi tūkstoši deviņi simti eiro un 00 centi).

Ņemot vērā Pašvaldību likuma 4.panta nosacījumus, Jēkabpils novada pašvaldībai Nekustamais īpašums nav nepieciešams autonomo funkciju veikšanai.

Pamatojoties uz Pašvaldību likuma 10.panta pirmās daļas 16.punktu, 73.panta ceturto daļu, Publiskas personas mantas atsavināšanas likuma 3.panta pirmās daļas 1.punktu, otro daļu, 4.panta otro daļu, 5.panta pirmo un piekto daļu, 8.panta otro, trešo un sesto daļu, 9.panta otro daļu, 10.panta pirmo un otro daļu, 11.panta pirmo daļu, ņemot vērā Jēkabpils novada domes 2021.gada 19. augusta lēmumu (protokols Nr. 6, 23. §) Nr. 96 “Par zemes gabala nodošanu atsavināšanai”, Jēkabpils novada domes 2021.gada 28.oktobra lēmumu (protokols Nr. 11, 65. §) Nr.367 “Par nekustamā īpašuma sadalīšanu, neizstrādājot zemes ierīcības projektu un nosaukuma piešķiršanu”, Jēkabpils novada domes 2022.gada 26.maija lēmumu Nr.417, Nekustamā īpašuma novērtēšanas komisijas 2023.gada 14.jūnija protokolu nr.1-36/96, Administratīvo teritoriju un apdzīvoto vietu likuma Pārejas noteikumu 6.punktu, ņemot vērā Attīstības un tautsaimniecības komitejas 06.07.2023. lēmumu (protokols Nr.8, 35.§),

Jēkabpils novada dome nolemj:

1. Atsavināt nekustamo īpašumu ar kadastra numuru 5625 006 0049, “Silenieki”, Aknīstes pagasts, Jēkabpils novads, pārdodot to izsolē vispārējā kārtībā ar augšupejošu soli elektronisko izsoļu vietnē <https://izsoles.ta.gov.lv>.
2. Apstiprināt lēmuma 1.punktā minētā nekustamā īpašuma nosacīto cenu 7900,00 (septiņi tūkstoši deviņi simti eiro un 00 centi), kas ir arī nekustamā īpašuma izsoles sākuma cena.
3. Izsoles komisijai organizēt sludinājuma publicēšanu oficiālajā izdevumā “Latvijas Vēstnesis”, mājaslapā internetā www.jekabpils.lv, vietējā informatīvajā izdevumā un organizēt sludinājumu ievietošanu elektronisko izsoļu vietnē <https://izsoles.ta.gov.lv>.
4. Apstiprināt nekustamā īpašuma “Silenieki”, Aknīstes pagasts, Jēkabpils novads, izsoles

noteikumus (pielikumā).

5. Ieņēmumus no nekustamā īpašuma atsavināšanas 90% iekļaut tāmē “Jēkabpils novada pašvaldības teritorijas attīstība” (budžeta klasifikācijas kods 06.200.03), 10 % novirzīt pašvaldības nekustamā īpašuma dokumentācijas sakārtošanai (budžeta klasifikācijas kods 06.600.06).

6. Kontroli par lēmuma izpildi veikt Jēkabpils novada Attīstības pārvaldes vadītājam.

Pielikumā: 1. Nekustamā īpašuma ar kadastra numuru 5625 006 0049, “Silenieki”, Aknīstes pagasts, Jēkabpils novads, izsoles noteikumi uz 6 lp.;

2. Sludinājuma teksts uz 1 lp.

Sēdes vadītājs
Domes priekšsēdētājs

R.Ragainis

Ieleja 25436558

**DOKUMENTS PARAKSTĪTS AR DROŠU ELEKTRONISKO PARAKSTU UN
SATUR LAIKA ZĪMOGU**

Nekustamā īpašuma “Silenieki”, Aknīstes pagasts, Jēkabpils novads, kadastra Nr. 5625 006 0049, izsoles noteikumi

1. Vispārīgie noteikumi

- 1.1. Šie noteikumi nosaka kārtību, kādā tiks rīkota **nekustamā īpašuma “Silenieki”, Aknīstes pagasts, Jēkabpils novads, (turpmāk arī – Nekustamais īpašums)**, pārdošana izsolē. Izsole tiek organizēta saskaņā ar Publiskas personas mantas atsavināšanas likumu un Jēkabpils novada domes 2021.gada 19. augusta (protokols Nr. 6, 23. §) lēmumu Nr. 96 “Par zemes gabala nodošanu atsavināšanai”, 2021.gada 28.oktobra (protokols Nr. 11, 65. §) lēmumu Nr.367 “Par nekustamā īpašuma sadalīšanu, neizstrādājot zemes ierīcības projektu un nosaukuma piešķiršanu”.
- 1.2. Izsoles organizētājs – Jēkabpils novada pašvaldība, reģistrācijas numurs 90000024205.
- 1.3. Izsolī rīko – Jēkabpils novada pašvaldības Izsoles komisija.
- 1.4. Atsavināšanas veids – **elektroniskā izsole ar augšupejošu soli, elektronisko izsoļu vietnē (turpmāk – EI vietne) <https://izsoles.ta.gov.lv>.**
- 1.5. Objekta nosacītā cena, kas ir arī izsoles sākotnējā cena – **7900,00 euro (septiņi tūkstoši deviņi simti eiro, 00 centi). Izsoles solis: 300,00 euro (trīs simti eiro, 00 centi).**
- 1.6. Maksāšanas līdzekļi: euro 100% apmērā.
- 1.7. Ar izsoles noteikumiem un citiem dokumentiem, kas attiecas uz izsolāmo Nekustamo īpašumu, izsoles pretendenti var iepazīties: EI vietnē <https://izsoles.ta.gov.lv> (sadalā – Jēkabpils novads). Jēkabpils novada pašvaldības mājaslapā www.jekabpils.lv; kā arī Jēkabpils novada Attīstības pārvaldē, Rīgas ielā 150A. Jēkabpilī, Jēkabpils novadā 1.stāvā.

2. Nekustamais īpašums

- 2.1. Izsolāmais Nekustamais īpašums: “Silenieki”, Aknīstes pagasts, Jēkabpils novads, kadastra numurs 5625 006 0049. Nekustamais īpašums sastāv no vienas zemes vienība ar kadastra apzīmējumu 5625 006 0048, 3,34 ha platībā. Īpašuma tiesības nostiprinātas Aknīstes pilsētas zemesgrāmatā, nodalījuma Nr. 100000664756, uz Jēkabpils novada pašvaldības vārda.
- 2.2. Lietu tiesības, kas apgrūtina Nekustamo īpašumu: nomas līgums līdz 01.05.2027.
- 2.3. Pirmpirkuma tiesības: nav.

3. Atpakaļpirkuma tiesība

- 3.1. Atpakaļpirkuma tiesības izmantošanas nosacījumi: Pašvaldība atpakaļpirkuma tiesības realizē, pamatojoties uz vienpusēju gribas izpausmi, par to 30 dienas iepriekš rakstiski brīdinot Pircēju. Veicot atpakaļpirkumu tiesības, Objekta vai tās daļas cena tiek noteikta ne lielāka par nosolīto cenu. Pašvaldība atpakaļpirkuma tiesības ir tiesīga realizēt no brīža, kad konstatē, ka Pircējs nepilda Izsoles noteikumus un Pirkuma līguma noteikumus.
 - 3.1.1. Ja objekta nosolītājs izvēlas slēgt pirkuma līgumu uz nomaksu, tad Jēkabpils novada pašvaldībai pastāv atpakaļpirkuma tiesības.
 - 3.1.2. Ja objekta nosolītājs izvēlas slēgt pirkuma līgumu un summu par nosolīto nekustamo īpašumu samaksāt 14 dienu laikā no izsoles dienas, tad Jēkabpils novada pašvaldībai nepastāv atpakaļpirkuma tiesības.
- 3.2. Pārdevējs pielīgst sev tiesību atkāpties no pirkuma līguma, ja pircējs neparaksta pirkuma līgumu vai laikā nesamaksā pirkuma cenu. Kad līgumu atceļ, lieta atdodama pārdevējam līdz ar tās pieaugumiem un ienākumiem, turklāt pircējs zaudē rokas naudu, ja viņš to devis, un

viņam jāatlīdzina aiz viņa vainas cēlušies zaudējumi, pamatojoties uz Civillikuma 2047. un 2054. pantu.

- 3.3. Nekustamais īpašums Pašvaldībai nav nepieciešams funkciju veikšanai.

4. Izsoles subjekts

- 4.1. Par izsoles dalībnieku var kļūt jebkura fiziska vai juridiska persona, kurai ir tiesības iegūt Latvijas Republikā nekustamo īpašumu un **kura līdz 01.10.2023. ir iemaksājusi šo noteikumu 5.1. punktā minēto nodrošinājumu un dalības maksu**, un apstiprināta dalībai izsolē, kā arī tai nav Valsts ieņēmumu dienesta administrēto nodokļu (nodevu) parādu Latvijas Republikā, vai valstī, kurā tas reģistrēts, tajā skaitā, valsts sociālās apdrošināšanas iemaksu parādi, kas kopsummā pārsniedz 150,00 *euro*.
- 4.2. Izsoles pretendents nedrīkst būt pasludināta maksātnespēja, tam nav uzsākta likvidācijas process, tā saimnieciskā darbība nav apturēta vai pārtraukta, vai nav uzsākta tiesvedība par darbības izbeigšanu, maksātnespēju vai bankrotu.
- 4.3. Izsoles pretendents nedrīkst būt maksājumu (nodokļu, nomas vai īres maksājumu, komunālo pakalpojumu u.c.) parādi attiecībā pret Jēkabpils novada pašvaldību vai tās kapitālsabiedrību, kas kopsummā pārsniedz 150,00 *euro*.

5. Izsoles nodrošinājums un dalības maksa

- 5.1. Izsoles pretendents, kurš vēlas piedalīties izsolē, **līdz 01.10.2023. (ieskaitot) jāiemaksā nodrošinājums** Jēkabpils novada pašvaldības kontā Nr.LV87 UNLA 0009 0131 30793, AS "SEB banka", kods UNLALV2X, **10% apmēra no izsolāmā nekustamā īpašuma nosacītās cenas, tas ir, 790, 00 euro** (septiņi simti deviņdesmit *euro* un 00 centi) **un dalības maksa 50,00 euro** (piecdesmit *euro* un 00 centi) apmērā un, izmantojot EI vietni, jānosūta lūgums izsoles rīkotājam autorizēt to dalībai izsolē. Maksājuma paziņojuma saturā iekļaut norādi: **"Nekustamā īpašuma "Silenieki", Aknīstes pagasts, Jēkabpils novads" izsoles nodrošinājums/dalības maksa.**
- 5.2. **Papildus** 5.1. punktā minētajām maksām, izsoles pretendents **veic maksu** par dalību izsolē EI vietnes administratoram **20, 00 euro** saskaņā ar EI vietnē reģistrētam lietotājam sagatavotu rēķinu, saskaņā ar izsoles noteikumu 6.5. noteikto kārtību.
- 5.3. Izsolē uzvarējušajam dalībniekam nodrošinājuma summa tiek ieskaitīta Nekustamā īpašuma pirkuma maksā.
- 5.4. Ja izsoles pretendents nav iemaksājis kādu no 5.1. un 5.2. punktos minētajiem maksājumiem, izsoles pretendents pie izsoles netiek pielaists.
- 5.5. Izsoles pretendentiem, kuri nav izpildījuši šajos Izsoles noteikumos noteiktos izsoles priekšnoteikumus un kuri netiek reģistrēti dalībai izsolē, nodrošinājums un dalības maksa tiek atgriezti 30 (trīsdesmit) dienu laikā pēc izsoles noslēguma dienas, ieskaitot tos kredītiestādes kontā, kas norādīts norēķinu rekvizītos EI vietnē <https://izsoles.ta.gov.lv>, vai kredītiestādes kontā, no kuras maksājumi saņemti (ja elektronisko izsoļu vietnē <https://izsoles.ta.gov.lv> nav saņemts lūgums autorizēt to dalībai izsolē).
- 5.6. Nodrošinājums izsoles dalībniekiem tiek atmaksāts saskaņā ar šo Izsoles noteikumu 7.6.punktā minēto.
- 5.7. Nodrošinājums netiek atmaksāts:
- 5.7.1. nevienam no izsoles dalībniekiem, ja neviens no viņiem nav pārsolījis izsoles sākumcenu;
- 5.7.2. šo Izsoles noteikumu 6.10., 8.1.2., 8.1.3. un 8.3. punktos minētajos gadījumos;
- 5.8. Dalības maksa netiek atgriezta, izņemot šo noteikumu 5.5 punktā norādīto.

6. Izsoles pretendentu reģistrēšana Izsoļu dalībnieku reģistrā

- 6.1. **Pretendentu reģistrācija notiek no 11.09.2023. plkst. 13:00 līdz 01.10.2023. plkst. 23:59 EI vietnē <https://izsoles.ta.gov.lv> uzturētā Izsoļu dalībnieku reģistrā** pēc oficiāla paziņojuma par izsoli publicēšanas Latvijas Republikas oficiālajā izdevumā "Latvijas Vēstnesis" tīmekļa vietnē www.vestnesis.lv.

6.2. Izsoles pretendenti - fiziska persona, kura vēlas savā vai citas fiziskas vai juridiskas personas vārdā pieteikties izsolei, EI vietnē <https://izsoles.ta.gov.lv> norāda:

6.2.1. Fiziska persona:

6.2.1.1. vārdu, uzvārdu;

6.2.1.2. personas kodu vai dzimšanas datumu (persona, kurai nav piešķirts personas kods);

6.2.1.3. kontaktadresi;

6.2.1.4. personu apliecinoša dokumenta veidu un numuru;

6.2.1.5. norēķinu rekvizītus (kredītiestādes konta numurs, uz kuru personai atmaksājama nodrošinājuma summa);

6.2.1.6. personas papildu kontaktinformāciju – elektroniskā pasta adresi un tālruņa numuru (ja tāds ir).

6.2.2. **Fiziska persona, kura pārstāv** citu fizisku vai juridisku personu, papildus apakšpunktā norādītajam, sniedz informāciju par:

6.2.2.1. pārstāvamās personas veidu;

6.2.2.2. vārdu, uzvārdu fiziskai personai vai nosaukumu juridiskai personai;

6.2.2.3. personas kodu vai dzimšanas datumu (ārzemniekam) fiziskai personai vai reģistrācijas numuru juridiskai personai;

6.2.2.4. kontaktadresi;

6.2.2.5. personu apliecinoša dokumenta veidu un numuru fiziskai personai;

6.2.2.6. informāciju par notariāli apliecinātu pilnvaru, ja reģistrēts lietotājs izsolē pārstāv citu fizisku personu, vai informāciju par rakstiski noformētu pilnvaru vai dokumentu, kas apliecina reģistrēta lietotāja tiesības pārstāvēt juridisku personu bez īpaša pilnvarojuma, ja reģistrēts lietotājs pārstāv juridisku personu;

6.2.2.7. informāciju par pilnvarojuma apjomu (pārstāvības tiesības konkrētai izsolei, vairākām konkrētām izsolēm, uz noteiktu laiku, pastāvīgi);

6.2.2.8. attiecīgās lēmējinstītūcijas lēmumu par Nekustamā īpašuma iegādi juridiskajai personai.

6.2.2.9. Dokumenti, kas minēti šo noteikumu 6.2.2.5. līdz 6.2.2.8. punktos, pašvaldībā jāiesniedz elektroniski, parakstot tos ar drošu elektronisko parakstu un jānosūta tos uz elektronisko pasta adresi santa.lazare@jekabpils.lv, norādītajā pretendentu pieteikšanās termiņā.

6.3. Reģistrējoties Izsoļu dalībnieku reģistrā, persona iepazīstas ar EI vietnes lietošanas noteikumiem un apliecina noteikumu ievērošanu, kā arī par sevi sniegto datu pareizību.

6.4. Ziņas par personu iekļauj Izsoļu dalībnieku reģistrā, saskaņā ar personas iesniegumu. Iesniegumu persona iesniedz patstāvīgi, izmantojot EI vietnē pieejamo elektronisko pakalpojumu "Par e-izsoļu vietnes dalībnieka dalību konkrētā izsolē" un identificējoties ar vienu no vienotajā valsts un pašvaldību portālā www.latvija.lv piedāvātajiem identifikācijas līdzekļiem.

6.5. Reģistrēts lietotājs, kurš vēlas piedalīties izsludinātajā izsolē, EI vietnē nosūta izsoles rīkotājam lūgumu par autorizēšanu dalībai konkrētā izsolē un izsoles sludinājumā norādītajā izsoles rīkotāja kontā iemaksā izsoles nodrošinājuma summu sludinājumā noteiktajā apmērā, kā arī sedz maksu par dalību izsolē vietnes administratoram normatīvajos aktos noteiktajā apmērā saskaņā ar elektronisko izsoļu vietnē reģistrētam lietotājam sagatavotu rēķinu.

6.6. Izsoles komisija apstiprina izsoles pretendentu, kurš izpildījis izsoles priekšnoteikumus, dalībai izsolē 7 (septiņu) dienu laikā, pēc paziņojuma saņemšanas no EI vietnes.

6.7. Informāciju par apstiprināšanu dalībai izsolē, EI vietne reģistrētam lietotājam automātiski nosūta elektroniski uz EI vietnē reģistrētam lietotājam izveidoto kontu.

6.8. Autorizējot personu izsolei, katram solītājam EI vietnes sistēma automātiski izveido unikālu identifikatoru.

6.9. Izsoles pretendents netiek reģistrēts, ja:

6.9.1. nav vēl iestājies vai ir beidzies pretendentu reģistrācijas termiņš;

6.9.2. ja nav izpildīti visi šo noteikumu 5.1., 5.2., 6.2.1 vai 6.2.2. punktā minētie norādījumi;

- 6.9.3. konstatēts, ka pretendents ir izsoles noteikumu 4.1. un/vai 4.3. punktā minētās parādsaistības;
- 6.9.4. konstatēts, ka izsoles pretendents ir pasludināta maksātnespēja, tā saimnieciskā darbība ir apturēta vai pārtraukta, vai ir uzsākta tiesvedība par darbības izbeigšanu, maksātnespēju vai bankrotu.
- 6.9.5. fiziskā vai juridiskā persona saskaņā ar spēkā esošajiem normatīvajiem aktiem nevar iegūt savā īpašumā zemi.
- 6.10. Izsoles komisija ir tiesīga pārbaudīt izsoles pretendentu un jau reģistrēto izsoles dalībnieku sniegtās ziņas. Ja tiek konstatēts, ka sniegtā informācija nav patiesa, attiecīgo personu izslēdz no izsoles dalībnieku reģistra, pretendents zaudē tiesības piedalīties izsolē, kā arī viņam neatmaksā iemaksāto nodrošinājumu.
- 6.11. Izsoles pretendenta pieteikums izsolei uzskatāms par gribas apliecinājumu iegūt savā īpašumā atsavināmo Nekustamo īpašumu, apliecina, ka ir iepazinies un piekrīt Izsoles noteikumiem, piekrīt noslēgt ar izsoles organizētāju pirkuma līgumu tā nosolīšanas gadījumā.

7. Izsoles norise

- 7.1. **Izsole sākas EI vietnē <https://izsoles.ta.gov.lv> 11.09.2023. plkst. 13:00 un noslēdzas 11.10.2023. plkst. 13:00.**
- 7.2. Izsolei reģistrētie dalībnieki drīkst izdarīt solījumus visā izsoles norises laikā.
- 7.3. Ja pēdējo piecu minūšu laikā pirms izsoles noslēgšanai noteiktā laika tiek reģistrēts solījums, izsoles laiks automātiski tiek pagarināts par 5 (piecām) minūtēm.
- 7.4. Ja pēdējās stundas laikā pirms izsoles noslēgšanas tiek konstatēti būtiski tehniski traucējumi, kas var ietekmēt izsoles rezultātu, un tie nav saistīti ar sistēmas drošības pārkāpumiem, izsoles laiks automātiski tiek pagarināts līdz nākamās darba dienas plkst. 13:00.
- 7.5. Pēc izsoles noslēgšanas solījumus neregistrē un EI vietnē tiek norādīts izsoles noslēguma datums, laiks un pēdējais izdarītais solījums.
- 7.6. Komisija var pārtraukt izsoli, ja tās norises laikā saņemts EI vietnes drošības pārvaldnieka paziņojums par būtiskiem tehniskiem traucējumiem, kas var ietekmēt izsoles rezultātu. Paziņojumu par izsoles pārtraukšanu publicē EI vietnē.
- 7.7. Pēc izsoles slēgšanas, sistēma automātiski 24 stundu laikā sagatavo izsoles aktu.

8. Samaksas kārtība, Izsoles rezultātu apstiprināšana un līguma noslēgšana

- 8.1. Tiek paredzēta triju veidu samaksas kārtība:
 - 8.1.1. Nekustamā īpašuma nosolītājam, atskaitot iemaksāto nodrošinājuma summu, jāsamaksā par nosolīto nekustamo īpašumu 14 dienu laikā no izsoles dienas;
 - 8.1.2. Nekustamā īpašuma nosolītājs, atskaitot iemaksāto nodrošinājuma summu, slēdz pirkuma nomaksas līgumu līdz 4 mēnešiem, maksājot likumiskos (6% gadā no vēl nesamaksātās pirkuma maksas daļas) un līgumiskos procentus (0,1% līgumsods par katru nokavēto dienu no neatmaksātās summas), kā arī 14 dienu laikā no izsoles dienas samaksā avansu 10 % apmērā no piedāvātās augstākās summas. Iemaksātā nodrošinājuma summa tiek ieskaitīta avansa summā. Nokavējot noteikto samaksas termiņu, nosolītājs zaudē iesniegto nodrošinājumu, avansa maksājums atgriežams izsoles dalībniekam.
 - 8.1.3. Fiziskai personai, kura izsoles rezultātā iegādājas vienīgo dzīvojamo platību, ir tiesības slēgt pirkuma nomaksas līgumu līdz 5 gadiem, maksājot likumiskos (6 % gadā, proporcionāli izvēlētajam termiņam, no neatmaksātās summas) un līgumiskos procentus (0,1% līgumsods par katru nokavēto dienu no neatmaksātās summas), kā arī 14 dienu laikā no izsoles dienas samaksā avansu 10 % apmērā no piedāvātās augstākās summas. Iemaksātā nodrošinājuma summa tiek ieskaitīta avansa summā. Fiziskai personai, 14 dienu laikā no izsoles noslēgšanās dienas, Jēkabpils novada pašvaldībai iesniedz rakstisku apliecinājumu, ka personas īpašumā vai tiesiskajā valdījumā nav citas dzīvojamās platības, kā arī

- norāda samaksas termiņu. Nokavējot noteikto samaksas termiņu, nosolītājs zaudē iesniegto nodrošinājumu, avansa maksājums atgriežams izsoles dalībniekam.
- 8.2. Izsoles dalībniekam, kurš nosolījis augstāko cenu, uz 5.1. punktā norādīto pašvaldības bankas kontu, jāveic maksājums atbilstoši 8.1.1. vai 8.1.2., vai 8.1.3. punktā minētajam termiņam un samaksas apmēram. Pēc maksājumu veikšanas **maksājumu apliecinājošie dokumenti jānosūta uz e-pasta adresi: santa.lazare@jekabpils.lv.**
 - 8.3. Ja nekustamo īpašumu nosolījušais izsoles dalībnieks šo noteikumu 8.1. punktā noteiktajos termiņos nav norēķinājies šajos noteikumos minētajā kārtībā vai atsakās no īpašuma pirkuma, viņš zaudē tiesības uz nosolīto īpašumu. Izsoles nodrošinājums attiecīgajam dalībniekam netiek atmaksāts.
 - 8.4. Ja nosolītājs noteiktajā laikā nav samaksājis nosolīto cenu vai ir atteicies no īpašuma pirkuma, Izsoles komisija par to informē izsoles dalībnieku, kurš nosolījis nākamo augstāko cenu un šim izsoles dalībniekam ir tiesības 2 (divu) nedēļu laikā no paziņojuma saņemšanas dienas paziņot Izsoles komisijai par īpašuma pirkšanu par paša solīto augstāko cenu un 1 (viena) mēneša laikā samaksāt nosolīto naudas summu uz 5.1. punktā norādīto bankas kontu.
 - 8.5. Ja 8.4. punktā noteiktais izsoles dalībnieks no īpašuma pirkuma atsakās vai norādītajā termiņā nenorēķinās par pirkumu, izsole tiek uzskatīta par nenotikušu. Lēmumu par turpmāko atsavināšanas procesu pieņem Jēkabpils novada dome.
 - 8.6. Ja, Izsoles komisijai pārbaudot 8.1.3. punktā minētos faktus, konstatēts, ka faktiskie apstākļi neatbilst 8.1.3. punktā minētajam, fiziska persona, kas nosolījusi augstāko izsoles cenu, samaksas veidu izvēlās 8.1.1. vai 8.1.2. punktā minētajā kārtībā.
 - 8.7. Izsoles rezultātus 30 (trīsdesmit) dienu laikā no 8.1. punktā vai 8.4. punktā noteiktā maksājuma izdarīšanas dienas apstiprina Jēkabpils novada dome.
 - 8.8. Pircējs pirkuma līgumu paraksta 30 (trīsdesmit) dienu laikā pēc izsoles rezultātu apstiprināšanas Jēkabpils novada domes sēdē.

9. Nenotikusi izsole

- 9.1. Jēkabpils novada dome pieņem lēmumu par izsoles atzīšanu par nenotikušu, ja:
 - 9.1.1. uz izsoli nav reģistrēts neviens izsoles dalībnieks;
 - 9.1.2. izsole bijusi izziņota, pārkāpjot šos noteikumus vai Publiskas personas mantas atsavināšanas likuma nosacījumus;
 - 9.1.3. tiek noskaidrots, ka nepamatoti noraidīta kāda dalībnieka piedalīšanās izsolē;
 - 9.1.4. neviens izsoles dalībnieks nav pārsolījis izsoles sākumcenu;
 - 9.1.5. vienīgais izsoles dalībnieks, kurš nosolījis izsolāmo īpašumu, nav parakstījis izsolāmā īpašuma pirkuma līgumu.
 - 9.1.6. neviens no izsoles dalībniekiem, kurš atzīts par nosolītāju, neveic pirkuma maksas samaksu šajos noteikumos norādītajā termiņā;
 - 9.1.7. izsolāmā nekustamā īpašuma augstāko cenu nosolījusi persona, kurai nebija tiesību piedalīties izsolē.

10. Citi noteikumi

- 10.1. Izsoles komisija nav tiesīga līdz izsoles noslēgumam sniegt informāciju par izsoles pretendentiem un to skaitu.
- 10.2. Ja dzīvokļa īpašums tiek atsavināts saskaņā ar 8.1.3.punktu, tad pircējam ir pienākums īpašuma tiesības uz dzīvokļa īpašumu ar ķīlas tiesību atzīmi par labu Jēkabpils novada pašvaldībai nostiprināt zemesgrāmatā **1 (viena) kalendārā mēneša laikā** no Pārdevēja nostiprinājuma lūguma parakstīšanas dienas. Jēkabpils novada pašvaldība pēc pirkuma lūguma parakstīšanas paraksta nostiprinājuma lūgumu zemesgrāmatai par īpašuma tiesību uz dzīvokļa īpašumu nostiprināšanu zemesgrāmatā uz pircēja vārda ar ķīlas tiesību atzīmi par labu Jēkabpils novada pašvaldībai, pirkuma maksas apmērā un aizliegumu dzīvokļa īpašumu atsavināt, iekļāt un apgrūtināt ar lietu tiesībām. Ja pircējs nav nodrošinājis īpašuma tiesību uz dzīvokļa īpašumu nostiprināšanu zemesgrāmatā, Jēkabpils novada pašvaldībai ir

- tiesības vienpusēji prasīt pirkuma līguma atcelšanu pircēja vainas dēļ – šādā gadījumā pirkuma cenas daļa, kas tika iemaksāta, pircējam netiek atmaksāta.
- 10.3. Izsoles uzvarētājs no pirkuma līguma noslēgšanas brīža ir atbildīgs par Nekustamā īpašuma uzturēšanu kārtībā un nekustamā īpašuma nodokļa maksājumiem atbilstoši Latvijas Republikas normatīvo aktu prasībām.
 - 10.4. Izdevumus par pirkuma līguma noslēgšanu, īpašuma un ķīlas tiesību nostiprināšanu zemesgrāmatā sedz Pircējs.
 - 10.5. Izsoles pretendenti/dalībnieki piekrīt, ka Jēkabpils novada pašvaldības Izsoles komisija veic personas datu apstrādi, pārbaudot sniegto ziņu patiesumu.

11. Izsoles rezultātu apstrīdēšana

- 11.1. Sūdzības par izsoles rīkotāja darbībām var iesniegt Jēkabpils novada pašvaldībā, Brīvības ielā 120, Jēkabpilī, Jēkabpils novadā, LV-5201, 2 (divu) darba dienu laikā no izsoles noslēguma dienas.
- 11.2. Par šajos noteikumos nereglamentētajiem jautājumiem lēmumus pieņem Izsoles komisija, saskaņā ar Publiskas personas mantas atsavināšanas likumu, par to izdarot attiecīgu ierakstu komisijas sēdes protokolā.

Sēdes vadītājs
Domes priekšsēdētājs

R.Ragainis

**DOKUMENTS PARAKSTĪTS AR DROŠU ELEKTRONISKO PARAKSTU UN
SATUR LAIKA ZĪMOGS**

SLUDINĀJUMA TEKSTS

Jēkabpils novada pašvaldība, reģistrācijas Nr.90000024205, izsolē pārdod tai piederošu nekustamo īpašumu ar kadastra numuru 5625 006 0049, "Silenieki", Aknīstes pagasts, Jēkabpils novads, no vienas zemes vienība ar kadastra apzīmējumu 5625 006 0048, 3,34 ha platībā, (turpmāk – Nekustamais īpašums).

Nekustamais īpašums ierakstīts Zemgales rajona tiesas Aknīstes pagasta zemesgrāmatas nodalījumā nr. 100000664756.

Izolāmais objekts tiek pārdots izsolē ar augšupejošu soli elektronisko izsoļu vietnē <https://izsoles.ta.gov.lv> (meklēt sadaļā – Jēkabpils novads). Izsoles veids – elektroniskā izsole ar augšupejošu soli.

Izsoles sākums – 11.09.2023., izsoles noslēgums – 11.10.2023. pulksten 13.00. Pretendentu reģistrācija notiek no 11.09.2023. pulksten 13.00 līdz 01.10.2023. (ieskaitot) pulksten 23.59 elektronisko izsoļu vietnē <https://izsoles.ta.gov.lv>. Izsoles sākuma cena – 7900,00 *euro*. Izsoles solis 300,00 *euro*.

Lai varētu piedalīties izsolē, pretendentiem līdz 01.10.2023. (ieskaitot) jāiemaksā nodrošinājums Jēkabpils novada pašvaldības kontā Nr.LV87 UNLA 0009 0131 30793, AS "SEB banka", kods UNLALV2X, 10% apmērā no izsolāmā objekta nosacītās cenas 790,00 *euro* un dalības maksa 50,00 *euro* apmērā un, izmantojot elektronisko izsoļu vietni, jānosūta lūgums izsoles rīkotājam par autorizāciju izsolei.

Samaksas kārtība par objektu noteikta izsoles noteikumu 8.1.punktā.

Informācija pieejama: www.jekabpils.lv, sadaļā – Pašvaldība, Izsoles pārdošanas, Nekustamā īpašuma atsavināšana. Informācija pa tālr. 29991536.



JĒKABPILS NOVADA PAŠVALDĪBA

JĒKABPILS NOVADA DOME

Reģistrācijas Nr.90000024205

Brīvības iela 120, Jēkabpils, Jēkabpils novads, LV – 5201

Tālrunis 65236777, fakss 65207304, elektroniskais pasts pasts@jekabpils.lv

LĒMUMS

Jēkabpils novadā

13.07.2023.(protokols Nr.11, 49.§)

Nr.673

Par nekustamā īpašuma atsavināšanas procesa uzsākšanu(Aknīstes pagasts)

Nekustamais īpašums ar kadastra Nr. 5625 001 0155, Aknīstes pagastā, Jēkabpils novadā, sastāv no vienas zemes vienības ar kadastra apzīmējumu 5625 001 0155, 2,3 ha platībā, un ir Jēkabpils novada pašvaldībai piekritīga zeme. Zemes vienība nav uzmērīta, apgrūtinājumi nav noteikti. Nekustamā īpašuma valsts kadastra informācijas sistēmā reģistrēts nekustamā īpašuma lietošanas mērķis – zeme, uz kuras galvenā saimnieciskā darbība ir lauksaimniecība (NĪLM kods 0101). Zemes īpašums netiek iznomāts.

Saskaņā ar Administratīvo teritoriju un apdzīvoto vietu likuma pielikuma 19. punktu un Pārejas noteikumu 6. punkta pirmo teikumu, ar 2021.gada pašvaldību vēlēšanās jaunievēlētās pašvaldības domes vai ar atsevišķu likumu ieceltas pagaidu administrācijas pirmo sēdi izbeidzas visu bijušo pašvaldību domju pilnvaras. Jēkabpils novada pašvaldība (reģistrācijas Nr. 90000024205) ir attiecīgajā novadā iekļauto pašvaldību institūciju, finanšu, mantas, tiesību un saistību pārņēmēja. Nekustamais īpašums ar kadastra Nr. 5625 001 0155, Aknīstes pagastā, Jēkabpils novadā, atrodas Jēkabpils novada teritorijā, ir Jēkabpils novada pašvaldības tiesiskajā valdījumā un ir Jēkabpils novada pašvaldības bilancē.

Saskaņā ar Aknīstes novada domes 25.11.2020. lēmumu Nr. 371 “Par Aknīstes novada teritorijas plānojuma un Vides pārskata gala redakcijas apstiprināšanu” (protokols Nr. 16, 6.§) un saistošajiem noteikumiem Nr. 10/2020 “Aknīstes novada teritorijas plānojuma grafiskā daļa un teritorijas izmantošanas un apbūves noteikumi”, kas īstenojami no 09.02.2021., zemes vienība ar kadastra apzīmējumu 5625 001 0155 atrodas plānotajā (atļautajā) teritorijā – Lauksaimniecība teritorija (L).

Ņemot vērā Administratīvo teritoriju un apdzīvoto vietu likuma 11. panta trešo daļu, nekustamajam īpašumam ar kadastra Nr. 5625 001 0155, Aknīstes pagasts, Jēkabpils novads, piešķirams nekustamā īpašuma nosaukums “Dzenīši”, Aknīstes pagasts, Jēkabpils novads.

Atbilstoši Publiskas personas mantas atsavināšanas likuma 4. panta otrās daļas nosacījumiem, publiskas personas mantas atsavināšanu var ierosināt attiecīgās iestādes vadītājs, kā arī cita institūcija (amatpersona), kuras valdījumā vai turējumā atrodas publiskas personas manta.

Publiskas personas mantas atsavināšanas likuma 4. panta pirmā daļa atļauj ierosināt atsavinātas publiskas personas mantas atsavināšanu, ja tā nav nepieciešama attiecīgai atvasinātai publiskai personai vai tās iestādēm to funkciju nodrošināšanai. Ņemot vērā Pašvaldību likuma 4. panta pirmo daļu, zemes vienība ar kadastra apzīmējumu 5625 001 0155, 2,3 ha platībā, nav nepieciešama Jēkabpils novada pašvaldībai autonomo funkciju veikšanai.

Pamatojoties uz Pašvaldību likuma 10.panta pirmās daļas 16. un 21. punktu, 73. panta trešo un ceturto daļu, Administratīvo teritoriju un apdzīvoto vietu likuma 11. panta trešo un ceturto daļu, Nekustamā īpašuma valsts kadastra likuma 1. panta pirmās daļas 14.punktu, Publiskas personas mantas atsavināšanas likuma 3. panta pirmās daļas 1. punktu un otro daļu, 4. panta pirmo un otro daļu, 5. panta pirmo un piekto daļu, 6. panta trešo daļu, 8. panta otro, trešo, sesto un septīto

daļu, 9. panta otro daļu, Zemesgrāmatu likuma 3. panta pirmo daļu, Civillikuma 994. pantu, Publiskas personas finanšu līdzekļu un mantas izšķērdēšanas novēršanas likuma 3.panta otro daļu, Administratīvo teritoriju un apdzīvoto vietu likuma Pārejas noteikumu 6. punktu, ņemot vērā Attīstības un tautsaimniecības komitejas 06.07.2023. lēmumu (protokols Nr.8, 31. §),

Jēkabpils novada dome nolemj:

1. Atļaut atsavināt nekustamo īpašumu ar kadastra Nr. 5625 001 0155, Aknīstes pagastā, Jēkabpils novadā, kas sastāv no vienas zemes vienības ar kadastra apzīmējumu 5625 001 0155, ar kopējo platību 2,3 ha, pārdodot to izolē vispārējā kārtībā, ar augšupejošu soli.
2. Piešķirt nekustamajam īpašumam ar kadastra Nr. 5625 001 0155, Aknīstes pagasts, Jēkabpils novads, nekustamā īpašuma nosaukumu “Dzenīši”, Aknīstes pagasts, Jēkabpils novads.
3. Jēkabpils novada Attīstības pārvaldes Teritorijas plānošanas un īpašumu pārvaldīšanas nodaļai veikt darbības lēmuma nolemjotās daļas 2.punktā minētā nekustamā īpašuma uzmērīšanai, ierakstīšanai zemesgrāmatā uz Jēkabpils novada pašvaldības vārda, novērtēšanas organizēšanai un atsavināšanai.
4. Jēkabpils novada pašvaldības nekustamā īpašuma novērtēšanas komisijai noteikt lēmuma nolemjotās daļas 1. punktā minētā nekustamā īpašuma nosacīto cenu.
5. Lēmumu piecu darba dienu laikā pēc lēmuma parakstīšanas elektroniskā veidā nosūtīt Valsts zemes dienestam uz kac.jekabpils@vzd.gov.lv.
6. Kontroli par lēmuma izpildi veikt iestādes “Jēkabpils novada Attīstības pārvalde” vadītājam.

Pielikumā: Izkopējums no Aknīstes pagasta kadastra kartes uz 1 lp.

Sēdes vadītājs
Domes priekšsēdētājs

R.Ragainis

Ieleja 25436558

**DOKUMENTS PARAKSTĪTS AR DROŠU ELEKTRONISKO PARAKSTU UN
SATUR LAIKA ZĪMOGU**

Izkopējums no Jēkabpils novada Aknīstes pagasta kadastra kartes
Nekustamais īpašums ar kadastra Nr. 5625 001 0155, "Dzeniši", Aknīstes pagasts, Jēkabpils
novads



Sagatavoja: I.Ieleja



JĒKABPILS NOVADA PAŠVALDĪBA

JĒKABPILS NOVADA DOME

Reģistrācijas Nr.90000024205

Brīvības iela 120, Jēkabpils, Jēkabpils novads, LV – 5201

Tālrunis 65236777, fakss 65207304, elektroniskais pasts pasts@jekabpils.lv

LĒMUMS

Jēkabpils novadā

13.07.2023. (protokols Nr.11, 50.§)

Nr.674

Par nekustamā īpašuma atsavināšanas procesa uzsākšanu (Asares pagasts)

Nekustamais īpašums ar kadastra Nr. 5644 005 0285, "Kastaņi", Asares pagastā, Jēkabpils novadā, sastāv no vienas zemes vienības ar kadastra apzīmējumu 5644 005 0285, 18,5 ha platībā, un ir Jēkabpils novada pašvaldībai piekritīga zeme. Zemes vienība nav uzņēmēta, apgrūtinājumi nav noteikti. Nekustamā īpašuma valsts kadastra informācijas sistēmā reģistrēts nekustamā īpašuma lietošanas mērķis – zeme, uz kuras galvenā saimnieciskā darbība ir lauksaimniecība (NĪLM kods 0101). Zemes īpašums netiek iznomāts.

Saskaņā ar Administratīvo teritoriju un apdzīvoto vietu likuma pielikuma 19. punktu un Pārejas noteikumu 6. punkta pirmo teikumu, ar 2021.gada pašvaldību vēlēšanās jaunievelētās pašvaldības domes vai ar atsevišķu likumu ieceltas pagaidu administrācijas pirmo sēdi izbeidzas visu bijušo pašvaldību domju pilnvaras. Jēkabpils novada pašvaldība (reģistrācijas Nr. 90000024205) ir attiecīgajā novadā iekļauto pašvaldību institūciju, finanšu, mantas, tiesību un saistību pārņēmēja. Nekustamais īpašums ar kadastra Nr. 5644 005 0285, "Kastaņi", Asares pagastā, Jēkabpils novadā, atrodas Jēkabpils novada teritorijā, ir Jēkabpils novada pašvaldības tiesiskajā valdījumā un ir Jēkabpils novada pašvaldības bilancē.

Saskaņā ar Aknīstes novada domes 25.11.2020. lēmumu Nr. 371 "Par Aknīstes novada teritorijas plānojuma un Vides pārskata gala redakcijas apstiprināšanu" (protokols Nr. 16, 6.§) un saistošajiem noteikumiem Nr. 10/2020 "Aknīstes novada teritorijas plānojuma grafiskā daļa un teritorijas izmantošanas un apbūves noteikumi", kas īstenojami no 09.02.2021., zemes vienība ar kadastra apzīmējumu 5644 005 0285 atrodas plānotajā (atļautajā) teritorijā – Lauksaimniecībā teritorija (L).

Publiskas personas mantas atsavināšanas likuma 1.panta 11.punkta b) apakšpunktā noteikts, zemes starpgabals ir publiskai personai piederošs zemesgabals, kura platība lauku apvidos ir mazāka par pašvaldības saistošajos noteikumos paredzēto minimālo zemesgabala platību vai kura konfigurācija nepieļauj attiecīgā zemesgabala izmantošanu atbilstoši apstiprinātajam teritorijas plānojumam, vai kuram nav iespējams nodrošināt pieslēgumu koplietošanas ielai (ceļam). Nekustamajam īpašumam nav iespējams nodrošināt pieslēgumu koplietošanas ceļam, līdz ar to zemes vienībai ar kadastra apzīmējumu 5644 005 0285 piešķirams statuss – starpgabals.

Atbilstoši Publiskas personas mantas atsavināšanas likuma 4. panta otrās daļas nosacījumiem, publiskas personas mantas atsavināšanu var ierosināt attiecīgās iestādes vadītājs, kā arī cita institūcija (amatpersona), kuras valdījumā vai turējumā atrodas publiskas personas manta.

Publiskas personas mantas atsavināšanas likuma 4. panta pirmā daļa atļauj ierosināt atsavinātas publiskas personas mantas atsavināšanu, ja tā nav nepieciešama attiecīgai atvasinātai publiskai personai vai tās iestādēm to funkciju nodrošināšanai. Ņemot vērā Pašvaldību likuma 4. panta pirmo daļu, zemes vienība ar kadastra apzīmējumu 5644 005 0285, 18,5 ha platībā, nav nepieciešama Jēkabpils novada pašvaldībai autonomo funkciju veikšanai.

Saskaņā ar Publiskas personas mantas atsavināšanas likuma 44.panta astoto daļu, zemes starpgabalu, kuram nav iespējams nodrošināt pieslēgumu koplietošanas ielai (ceļam), vai zemes starpgabalu, kurš ir nepieciešams, lai nodrošinātu pieslēgumu koplietošanas ielai (ceļam), šajā

likumā noteiktajā kārtībā drīkst atsavināt, tam zemes īpašniekam vai visiem kopīpašniekiem, kuru zemei pieguļ attiecīgais zemes starpgabals vai zemesgrāmatā ierakstītas ēkas (būves) īpašniekam vai visiem kopīpašniekiem, ja viņi vēlas nopirkt arī zemesgabalu, uz kura atrodas viņiem piederošā ēka (būve), un šai zemei pieguļ attiecīgais zemes starpgabals.

Atbilstoši Publiskas personas mantas atsavināšanas likuma 37.panta pirmās daļas 4. punktam, publiskas personas mantu par brīvu cenu var pārdot, ja nekustamo īpašumu iegūst šā likuma 4.panta ceturtajā daļā minētā persona. Šajā gadījumā pārdošanas cena ir vienāda ar nosacīto cenu (8.pants).

Pamatojoties uz Pašvaldību likuma 4.panta pirmo daļu, 10.panta pirmās daļas 16. un 21. punktu, 73.panta pirmo, trešo un ceturto daļu, Publiskas personas mantas atsavināšanas likuma 1. panta 11.punkta b. apakšpunktu, 3.panta pirmās daļas 2.punktu, 4.panta pirmo un otro daļu, 4.panta ceturtais daļas 1.punktu, 5.panta pirmo un piekto daļu, 8.panta otro, trešo, sesto un septīto daļu, 9.panta otro daļu, 37.panta pirmās daļas 4.punktu, 44.panta astoto daļu, Administratīvo teritoriju un apdzīvoto vietu likuma Pārejas noteikumu 6. punktu, Zemesgrāmatu likuma 3.panta pirmo daļu, Civillikuma 994. pantu, Attīstības un tautsaimniecības komitejas 06.07.2023. lēmumu (protokols Nr.8, 32. §)

Jēkabpils novada dome nolemj:

1. Noteikt zemes vienībai ar kadastra apzīmējumu 5644 005 0285, 18,5 ha platībā, starpgabala statusu.
2. Atļaut atsavināt nekustamo īpašumu ar kadastra Nr. 5644 005 0285, "Kastaņi", Asares pagastā, Jēkabpils novadā, kas sastāv no vienas zemes vienības ar kadastra apzīmējumu 5644 005 0285, ar kopējo platību 18,5 ha, pārdodot to Publiskas personas mantas atsavināšanas likuma 44.panta astotajā daļā minētajam personu lokam par nosacīto cenu, gadījumā, ja pieteikusies viena persona vai pārdodot to mutiskā izsolē ar augšupejošu soli, ja pieteikušās vairākas personas.
3. Jēkabpils novada Attīstības pārvaldes Teritorijas plānošanas un īpašumu pārvaldīšanas nodaļai veikt darbības lēmuma nolēmjošās daļas 2.punktā minētā nekustamā īpašuma uzmērīšanai, ierakstīšanai zemesgrāmatā uz Jēkabpils novada pašvaldības vārda, novērtēšanas organizēšanai un atsavināšanai.
4. Jēkabpils novada pašvaldības nekustamā īpašuma novērtēšanas komisijai noteikt lēmuma nolēmjošās daļas 1. punktā minētā nekustamā īpašuma nosacīto cenu.
5. Lēmumu piecu darba dienu laikā pēc lēmuma parakstīšanas elektroniskā veidā nosūtīt Valsts zemes dienestam uz kac.jekabpils@vzd.gov.lv.
6. Kontroli par lēmuma izpildi veikt iestādes "Jēkabpils novada Attīstības pārvalde" vadītājam.

Pielikumā: Izkopējums no Asares pagasta kadastra kartes uz 1 lp.

Sēdes vadītājs
Domes priekšsēdētājs

R.Ragainis

Ieleja 25436558

**DOKUMENTS PARAKSTĪTS AR DROŠU ELEKTRONISKO PARAKSTU UN
SATUR LAIKA ZĪMOGU**

Izkopējums no Jēkabpils novada Asares pagasta kadastra kartes
Nekustamais īpašums ar kadastra Nr. 5644 005 0285, ”Kastaņi”, Asares pagasts, Jēkabpils
novads



Sagatavoja: I.Ieleja



JĒKABPILS NOVADA PAŠVALDĪBA

JĒKABPILS NOVADA DOME

Reģistrācijas Nr.90000024205

Brīvības iela 120, Jēkabpils, Jēkabpils novads, LV – 5201

Tālrunis 65236777, fakss 65207304, elektroniskais pasts pasts@jekabpils.lv

LĒMUMS

Jēkabpils novadā

13.07.2023. (protokols Nr.11, 52.§)

Nr.676

Par nekustamā īpašuma sadalīšanu un atsavināšanu Aknīstes pilsētā

Aknīstes pilsētas administratīvajā teritorijā atrodas Jēkabpils novada pašvaldībai piekritoša neapbūvēta zemes vienība ar nosaukumu Skolas iela 9B, Aknīste, Jēkabpils novads, ar kadastra apzīmējumu 5605 001 0439.

Nekustamais īpašums Skolas ielā 9B, Aknīstē, Jēkabpils novadā, ar kadastra numuru 5605 001 0439 nav ierakstīts zemesgrāmatā, bet piekrīt Jēkabpils novada pašvaldībai, pamatojoties uz Aknīstes novada pašvaldības domes 16.12.2009. lēmumu Nr.23 „Par lauku apvidus un pilsētas zemes piekritību Aknīstes novada pašvaldībai” (protokols Nr.11.) un uz tās vārda ierakstāms zemesgrāmatā.

Zemes vienība ar kadastra apzīmējumu 5605 001 0439 - 2,67 ha platībā atrodas nekustamā īpašuma ar kadastra numuru 5605 001 0439, Skolas iela 9B, Aknīstē, Jēkabpils novadā, un no 1 (vienas) zemes vienības ar kadastra apzīmējumiem 5605 001 0439, kas piekrīt Jēkabpils novada pašvaldībai. Zemes vienības lietošanas mērķis visā platībā ir dabas pamatnes, parki, zaļās zonas un citas rekreācijas nozīmes objektu teritorijas, ja tajās atļautā saimnieciskā darbība nav pieskaitām pie kāda cita klasifikācijā norādītā lietošanas mērķa (NĪLM kods – 0501).

Zemes nomas līgums daļai no zemes vienības 2,0 ha platībā ir noslēgts līdz 31.12.2027. un nekustamā īpašuma nodoklis tiek maksāts.

Saskaņā ar Aknīstes novada domes 25.11.2020. lēmumu Nr. 371 “Par Aknīstes novada teritorijas plānojuma un Vides pārskata gala redakcijas apstiprināšanu” (protokols Nr. 16, 6. §) un saistošajiem noteikumiem Nr. 10/2020 “Aknīstes novada teritorijas plānojuma grafiskā daļa un teritorijas izmantošanas un apbūves noteikumi”, kas īstenojami no 09.02.2021.(turpmāk-TIAN), zemes vienībai ar kadastra apzīmējumu 5605 001 0439 Aknīste, Jēkabpils novads noteikta (atļautā) izmantošana – Dabas un apstādījumu teritorija (kods – DA).

Zemes vienība ar kadastra apzīmējumu 5605 001 0439, Skolas iela 9B, Aknīstē, Jēkabpils novadā neietilpst Jēkabpils novada attīstības programmas integrēto teritoriju investīciju projektu realizācijas zonās.

Saskaņā ar Nekustamā īpašuma valsts kadastra likuma 11.panta otrās daļas 1.punktu, var sadalīt vai apvienot pašvaldībai piekritošo zemi pirms zemes pirmreizējās ierakstīšanas zemesgrāmatā. Zemes vienības sadalīšanai nav nepieciešams izstrādāt zemes ierīcības projektu vai detālpilānojumu.

Saskaņā ar Zemes ierīcības likuma Pārejas noteikumu 1.punktu, līdz zemes pirmreizējai ierakstīšanai zemesgrāmatā lēmumu par zemes privatizācijas un zemes reformas kārtībā veidjamo zemes vienību sadalīšanu, apvienošanu vai zemes robežu pārkārtošanu pieņem vietējā pašvaldība, ievērojot vietējās pašvaldības teritorijas plānojumu un normatīvajos aktos par teritorijas plānošanu, izmantošanu un apbūvi noteiktās prasības. Lēmumam pievieno grafisko pielikumu, kurā norādīts zemes vienību sadalīšanas, apvienošanas vai zemes robežu pārkārtošanas risinājums.

Saskaņā ar Pašvaldību likuma 73.panta trešo daļu, pēc zemes vienības ar kadastra apzīmējumu 5605 001 0439 sadales jaunveidojamā zemes vienība 0,6 ha platībā nav nepieciešama pašvaldības funkciju veikšanai.

Saskaņā ar TIAN dabas un apstādījumu teritorijās jaunveidojamās zemes vienības minimālā platība nosakāma atbilstoši funkcionālai nepieciešamībai.

Pamatojoties uz Pašvaldību likuma 10.panta pirmās daļas 16.punktu, Nekustamā īpašuma valsts kadastra likuma 9.panta pirmās daļas 1.punktu, Zemes ierīcības likuma Pārejas noteikumu 1.punktu, Publiskas personas mantas atsavināšanas likuma 3.panta pirmās daļas 1.punktu un otro daļu, 4.panta otro daļu, 5.panta pirmo un piekto daļu, 8.panta otro un trešo daļu, Ministru kabineta 2006.gada 20.jūnija noteikumu Nr.496 „Nekustamā īpašuma lietošanas mērķu klasifikācija un nekustamā īpašuma lietošanas mērķu noteikšanas un maiņas kārtība” 16.1. punktu, Ministru kabineta 30.04.2013. noteikumu Nr.240 “Vispārīgie teritorijas plānošanas, izmantošanas un apbūves noteikumi” 65.punktu, Aknīstes novada domes 25.11.2020. lēmumu Nr. 371 “Par Aknīstes novada teritorijas plānojuma un Vides pārskata gala redakcijas apstiprināšanu”(protokols Nr. 16, 6. §) un saistošajiem noteikumiem Nr. 10/2020 “Aknīstes novada teritorijas plānojuma grafiskā daļa un teritorijas izmantošanas un apbūves noteikumi”, kas īstenojami no 09.02.2021, ņemot vērā Attīstības un tautsaimniecības komitejas 06.07.2023. lēmumu (protokols Nr.8, 39.§),

Jēkabpils novada dome nolemj:

1. Sadalīt zemes vienību ar kadastra apzīmējumu 5605 001 0439 ar platību 2,67 ha Aknīstē, Jēkabpils novadā, ar kadastra Nr. 5605 001 0439, atbilstoši grafiskai shēmai, 1.pielikumā, neizstrādājot zemes ierīcības projektu.
2. Noteikt, ka veicot zemes kadastrālo uzmērīšanu, projektēto zemes vienību platības var tikt precizētas.
3. Piešķirt lēmuma 1.punktā minētās zemes vienības sadales rezultātā projektētajai jaunizveidotajai zemes vienībai (1.pielikums) jaunu nekustamā īpašuma nosaukumu - Skolas iela 9C, Aknīste, Jēkabpils novads;
4. Saglabāt lēmuma 1.punktā minētās zemes vienības sadales rezultātā projektētajai jaunizveidotajai zemes vienībai (1.pielikums) nekustamā īpašuma lietošanas mērķi: dabas pamatnes, parki, zaļās zonas un citas rekreācijas nozīmes objektu teritorijas, ja tajās atļautā saimnieciskā darbība nav pieskaitām pie kāda cita klasifikācijā norādītā lietošanas mērķa (NĪLM kods – 0501);
5. Atļaut atsavināt zemes vienības ar kadastra apzīmējumu 5605 001 0439 daļu 0,6 ha platībā Skolas ielā 9C, Aknīstes pagasts, Jēkabpils novads, pārdodot to izsolē vispārējā kārtībā, ar augšupejošu soli, pirms tam veicot uzmērīšanu, ierakstīšanu zemesgrāmatā un novērtēšanu. Zemes vienības platība pēc uzmērīšanas var tikt precizēta.
6. Iestādes “Jēkabpils novada Attīstības pārvalde” Teritorijas plānošanas un īpašumu pārvaldīšanas nodaļai organizēt lēmuma 1.punktā minētās zemes vienības atdalīšanu, izveidojot jaunu īpašumu, uzmērīšanu, ierakstīšanu zemesgrāmatā, novērtēšanu un atsavināšanas ierosināšanu un Jēkabpils novada pašvaldības nekustamā īpašuma novērtēšanas komisijai noteikt lēmuma 1.punktā minētā īpašuma nosacīto cenu.
7. Lēmumu piecu darba dienu laikā pēc lēmuma parakstīšanas elektroniskā veidā nosūtīt Valsts zemes dienestam uz elektronisko pasta adresi: kac.jekabpils@vzd.gov.lv.
8. Kontroli par lēmuma izpildi veikt iestādes “Jēkabpils novada Attīstības pārvalde” vadītājam.

Pielikumā: 1. Zemes vienības sadales grafiskā shēma uz 1 lp.

Sēdes vadītājs
Domes priekšsēdētājs

R.Ragainis

Teleja 25436558

DOKUMENTS PARAKSTĪTS AR DROŠU ELEKTRONISKO PARAKSTU UN
SATUR LAIKA ZĪMOGU

Zemes vienības ar kadastra apzīmējumu 5605 001 0439 grafiskā shēma

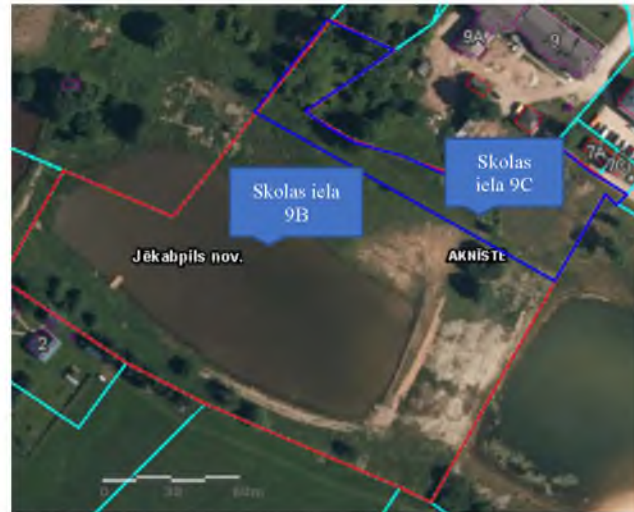

- zemes vienības robeža
- plānotā zemes vienības sadales robeža

Sagatavoja I.Ieleja

**DOKUMENTS PARAKSTĪTS AR DROŠU ELEKTRONISKO PARAKSTU UN
SATUR LAIKA ZĪMOGU**



JĒKABPILS NOVADA PAŠVALDĪBA

JĒKABPILS NOVADA DOME

Reģistrācijas Nr.90000024205

Brīvības iela 120, Jēkabpils, Jēkabpils novads, LV – 5201

Tālrunis 65236777, fakss 65207304, elektroniskais pasts pasts@jekabpils.lv

LĒMUMS

Jēkabpils novadā

13.07.2023. (protokols Nr.11, 53.§)

Nr.677

Par zemes īpašuma atsavināšanu Aknīstes pagastā

Aknīstes pagasta administratīvajā teritorijā atrodas Jēkabpils novada pašvaldības nekustamais īpašums ar kadastra numuru 5625 003 0046, “Lemeši”, Aknīstes pagasts, Jēkabpils novads, sastāv no vienas zemes vienības ar kadastra apzīmējumu 5625 003 0042, 5,61 ha platībā (turpmāk – Nekustamais īpašums).

Nekustamais īpašums ir Jēkabpils novada pašvaldības īpašumā, reģistrēts Zemgales rajona tiesas Aknīstes pagasta zemesgrāmatas nodalījumā nr. 100000685936.

Vienības lietošanas mērķis visā platībā ir zeme, uz kuras galvenā saimnieciskā darbība ir lauksaimniecība (NĪLM – 0101).

Zemes vienība ar kadastra apzīmējumu 5625 003 0042 ar platību 5,61 ha ir iznomāta līdz 2027.gada 01.maijam SIA Indāres, reģ.Nr.45401014634 līguma numurs 10/21 reģistrācijas datums 03.05.2021.

Saskaņā ar Aknīstes novada domes 25.11.2020. lēmumu Nr. 371 “Par Aknīstes novada teritorijas plānojuma un Vides pārskata gala redakcijas apstiprināšanu” (protokols Nr. 16, 6.§) un saistošajiem noteikumiem Nr. 10/2020 “Aknīstes novada teritorijas plānojuma grafiskā daļa un teritorijas izmantošanas un apbūves noteikumi”, kas īstenojami no 09.02.2021., zemes vienībai ar kadastra apzīmējumu 5625 003 0042 “Lemeši”, Aknīstes pagasts, Jēkabpils novads noteikta (atļautā) izmantošana – zemes vienība atrodas plānotajā (atļautajā) teritorijā – lauksaimniecības teritorija (L).

Zemes vienība ar kadastra apzīmējumu 5625 003 0042, “Lemeši”, Aknīstes pagasts, Jēkabpils novadā neietilpst Jēkabpils novada attīstības programmas integrēto teritoriju investīciju projektu realizācijas zonās.

Saskaņā ar Pašvaldību likuma 73.panta trešo daļu, nekustamais īpašums ar kadastra Nr. 5625 003 0046, “Lemeši”, Aknīstes pagasts, Jēkabpils novadā nav nepieciešams pašvaldības funkciju veikšanai.

Pamatojoties uz Pašvaldību likuma 10.panta pirmās daļas 16.punktu un 21.punktu, 73.panta trešo daļu, Publiskas personas mantas atsavināšanas likuma 3.panta pirmās daļas 1.punktu un otro daļu, 4.panta otro daļu, 5.panta pirmo un piekto daļu, 8.panta otro un trešo daļu, ņemot vērā Attīstības un tautsaimniecības komitejas 06.07.2023. lēmumu (protokols Nr.8, 33.§),

Jēkabpils novada dome nolemj:

1. Atsavināt Jēkabpils novada pašvaldībai piederošo īpašumu “Lemeši”, Aknīstes pagastā, Jēkabpils novads ar kadastra Nr. 5625 003 0046, visā tā sastāvā, pārdodot to izsolē vispārējā kārtībā, ar augšupejošu soli.
2. Jēkabpils novada pašvaldības nekustamā īpašuma novērtēšanas komisijai veikt nekustamā īpašuma nosacītās cenas noteikšanu.
3. Izsoles veids – elektroniskā izsole ar augšupejošu soli.

4. Brīdināt SIA Indāres, reģ.Nr.45401014634, par 07.05.2013. noslēgtā zemes nomas līguma numurs 10/21 izbeigšanu ar 2023.gada 31.decembri par zemes platību 5,61 ha.
5. Noslēgt vienošanos ar SIA Indāres, reģ.Nr.45401014634, adrese Kalna iela 3, Aknīste Jēkabpils novads, LV 5208, par nomas līgumu laušanu, (pielikumā).
6. Ja lēmuma 5.punktā minētā vienošanās netiek abpusēji noslēgta līdz 14.08.2023., tiek piemērots Nomas līguma 4.1.4. nosacījums, ka līguma pirmstermiņa laušanas gadījumā rakstiski brīdināt NOMNIEKU vismaz sešus mēnešus iepriekš, kā arī segt zaudējumus, kas būs saistīti ar daudzgadīgo stādījumu un apstādījumu vērtību vai ražošanu, nomas līgums tiek izbeigts ar 28.02.2024.
7. Iestādes “Jēkabpils novada Attīstības pārvalde” Teritorijas plānošanas un īpašumu pārvaldīšanas nodaļai veikt darbības lēmuma 1.4.punktā minēto nekustamo īpašumu uzmērīšanai, ierakstīšanai zemesgrāmatā, nekustamo īpašumu novērtēšanas organizēšanai un atsavināšanai, kā arī nomnieku brīdināšanai par nomas līgumu izbeigšanu
8. Kontroli par lēmuma izpildi veikt iestādes “Jēkabpils novada Attīstības pārvalde” vadītājam.

Sēdes vadītājs
Domes priekšsēdētājs

R.Ragainis

Teleja 25436558

**DOKUMENTS PARAKSTĪTS AR DROŠU ELEKTRONISKO PARAKSTU UN
SATUR LAIKA ZĪMOGU**

Zemes vienības ar kadastra apzīmējumu 5625 003 0042 grafiskā shēma



Sagatavoja: I.Ieleja



JĒKABPILS NOVADA PAŠVALDĪBA

JĒKABPILS NOVADA DOME

Reģistrācijas Nr.90000024205

Brīvības iela 120, Jēkabpils, Jēkabpils novads, LV – 5201

Tālrunis 65236777, fakss 65207304, elektroniskais pasts pasts@jekabpils.lv

LĒMUMS

Jēkabpils novadā

13.07.2023. (protokols Nr.11, 54.§)

Nr.678

Par nekustamā īpašuma “Ozol kroņi” atsavināšanu (Asares pagasts)

Nekustamais īpašums “Ozol kroņi”, Asares pagasts, Jēkabpils novads, kadastra numurs 5644 005 0366, sastāv no 1 (vienas) neapbūvētas zemes vienības ar kadastra apzīmējumu 5644 005 0364 - 0,1694 ha platībā (turpmāk - Nekustamais īpašums). Nekustamais īpašums reģistrēts Asares pagasta zemesgrāmatas nodalījumā Nr.100000683578 uz Jēkabpils novada pašvaldības vārda.

Zemes vienības lietošanas mērķis visā platībā ir pārējo sabiedriskās nozīmes apbūves zeme apbūve (NĪLM kods –0908).

Saskaņā ar Aknīstes novada domes 25.11.2020. lēmumu Nr. 371 “Par Aknīstes novada teritorijas plānojuma un Vides pārskata gala redakcijas apstiprināšanu” (protokols Nr. 16, 6.§) un saistošajiem noteikumiem Nr. 10/2020 “Aknīstes novada teritorijas plānojuma grafiskā daļa un teritorijas izmantošanas un apbūves noteikumi”, kas īstenojami no 09.02.2021., zemes vienībai ar kadastra apzīmējumu 5644 005 0364 “Ozol kroņi”, Asares pagasts, Jēkabpils novads noteikta (atļautā) izmantošana – savrupmāju apbūves teritorija (kods – DZS).

Zemes vienība ar kadastra apzīmējumu 5644 005 0364, “Ozol kroņi”, Asares pagasts, Jēkabpils novadā neietilpst Jēkabpils novada attīstības programmas integrēto teritoriju investīciju projektu realizācijas zonās.

Saskaņā ar Pašvaldību likuma 73.panta trešo daļu, nekustamais īpašums ar kadastra Nr. 5644 005 0366, “Ozol kroņi”, Asares pagasts, Jēkabpils novadā nav nepieciešams pašvaldības funkciju veikšanai.

Pamatojoties uz Pašvaldību likuma 10.panta pirmās daļas 16.punktu un 21.punktu, 73.panta trešo daļu, Publiskas personas mantas atsavināšanas likuma 3.panta pirmās daļas 1.punktu un otro daļu, 4.panta otro daļu, 5.panta pirmo un piekto daļu, 8.panta otro un trešo daļu, ņemot vērā Attīstības un tautsaimniecības komitejas 06.07.2023. lēmumu (protokols Nr.8, 30.§)

Jēkabpils novada dome nolemj:

1. Atsavināt Jēkabpils novada pašvaldībai piederošo īpašumu “Ozol kroņi”, Asares pagastā, Jēkabpils novads ar kadastra Nr. 5644 005 0366, visā tā sastāvā, pārdodot to izolē vispārējā kārtībā, ar augšupejošu soli.
2. Mainīt zemes vienībai ar kadastra apzīmējumu 5644 005 0364 - 0,1694 ha platībā nekustamā īpašuma lietošanas mērķi - pārējo sabiedriskās nozīmes apbūves zeme apbūve (NĪLM kods –0908) uz - neapgūta individuālo dzīvojamo māju apbūves zeme (NĪLM kods – 0600).
3. Iestādes “Jēkabpils novada Attīstības pārvalde” Teritorijas plānošanas un īpašumu pārvaldīšanas nodaļai organizēt lēmuma 1.punktā minētā īpašuma, novērtēšanu un

- atsavināšanas ierosināšanu un Jēkabpils novada pašvaldības nekustamā īpašuma novērtēšanas komisijai noteikt lēmuma 1.punktā minētā īpašuma nosacīto cenu.
4. Kontroli par lēmuma izpildi veikt iestādes “Jēkabpils novada Attīstības pārvalde” vadītājam.

Sēdes vadītājs
Domes priekšsēdētājs

R.Ragainis

Ieļļa 25436558

**DOKUMENTS PARAKSTĪTS AR DROŠU ELEKTRONISKO PARAKSTU UN
SATUR LAIKA ZĪMOGU**

Zemes vienības ar kadastra apzīmējumu 5644 005 0364 grafiskā shēma

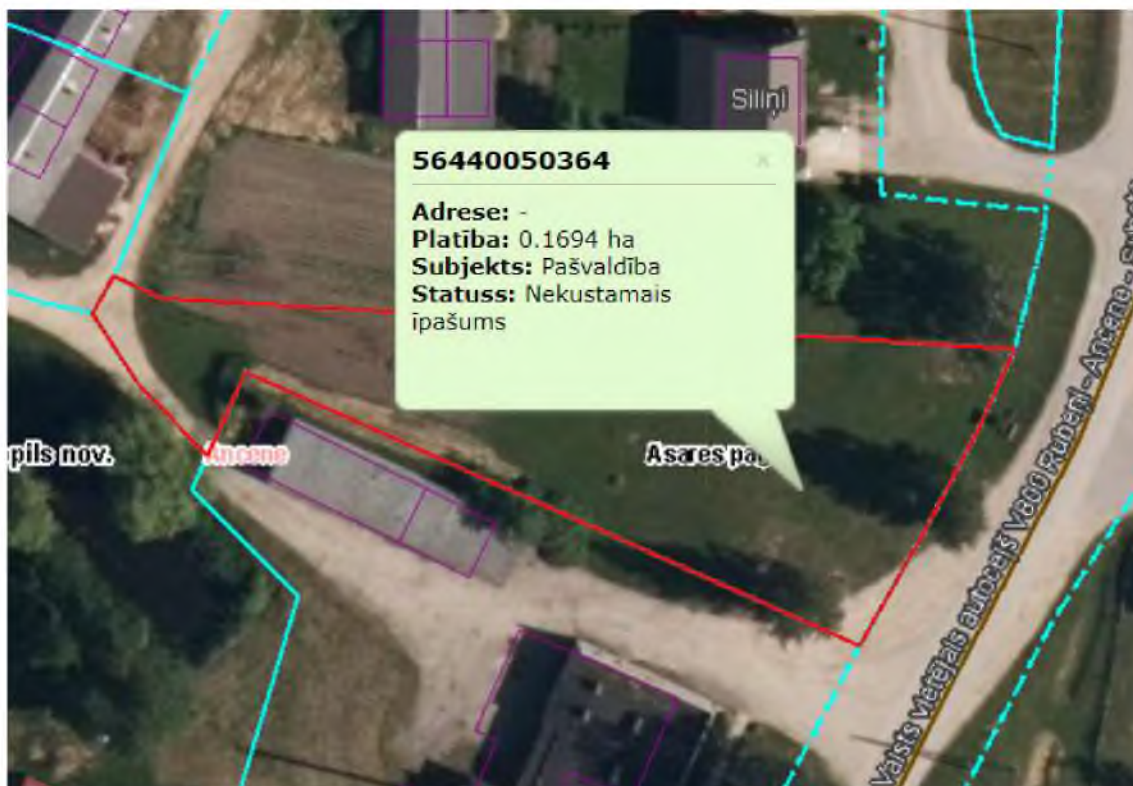

Sagatavoja: I.Ieleja

**DOKUMENTS PARAKSTĪTS AR DROŠU ELEKTRONISKO PARAKSTU UN
SATUR LAIKA ZĪMOGU**



JĒKABPILS NOVADA PAŠVALDĪBA

JĒKABPILS NOVADA DOME

Reģistrācijas Nr.90000024205

Brīvības iela 120, Jēkabpils, Jēkabpils novads, LV – 5201

Tālrunis 65236777, fakss 65207304, elektroniskais pasts pasts@jekabpils.lv

LĒMUMS

Jēkabpils novadā

13.07.2023. (protokols Nr.11, 55.§)

Nr.679

Par zemes īpašuma “Jaunvārpas” sadalīšanu un nosaukumu piešķiršanu Aknīstes pagastā

Saskaņā ar likuma ” Par nekustamā īpašuma ierakstīšanu zemesgrāmatās” 2. daļas 8. pantu Valsts un pašvaldību zeme ierakstāma zemesgrāmatā uz valsts vai attiecīgās pašvaldības vārda, pamatojoties uz dokumentiem, kas norādīti likumā "Par valsts un pašvaldību zemes īpašuma tiesībām un to nostiprināšanu zemesgrāmatās.

Nekustamais īpašums “Jaunvārpas”, Aknīstes pagastā, Jēkabpils novadā, kadastra numurs 56250010120, nav ierakstīts zemesgrāmatā, bet piekrīt Jēkabpils novada pašvaldībai, pamatojoties uz Aknīstes novada pašvaldības domes 16.12.2009. lēmumu Nr.23 „Par lauku apvidus un pilsētas zemes piekritību Aknīstes novada pašvaldībai” (protokols Nr.11.) un atbilstoši Pašvaldību likuma 10.panta pirmās daļas 21.punktam.

Nekustamais īpašums „Jaunvārpas”, Aknīstes pagastā, Jēkabpils novadā, kadastra numurs 56250010120, sastāv no 18 (astoņpadsmit) zemes vienībām ar kadastra apzīmējumiem 5625 001 0120; 5625 001 0121; 5625 001 0156; 5625 001 0158; 5625 001 0159; 5625 002 0064; 5625 002 0065; 5625 002 0068; 5625 004 0240; 5625 004 0241; 5625 004 0249; 5625 004 0305; 5625 004 0308; 5625 005 0122; 5625 005 0143; 5625 006 0037; 5625 007 0202 un 5625 008 0098. Šādai nekustamā īpašuma sadalīšanai nav nepieciešams izstrādāt zemes ierīcības projektu vai detālpilnojumu.

Nekustamā īpašuma valsts kadastra likuma 19.panta pirmās daļas 1.punktā noteikts, ka, pamatojoties uz kadastra subjekta iesniegumu, kadastra informācijas sistēmā drīkst sadalīt reģistrētu nekustamā īpašuma objektu vairākos nekustamā īpašuma objektos. Minētā likuma 1.panta pirmās daļas 14.punktā noteikts, ka nekustamā īpašuma nosaukums ir ar pašvaldības lēmumu nekustamajam īpašumam lauku apvidū piešķirts rekvizīts, kas nav adrese.

Ministru kabineta 2006.gada 20.jūnija noteikumu Nr.496 "Nekustamā īpašuma lietošanas mērķu klasifikācija un nekustamā īpašuma lietošanas mērķu noteikšanas un maiņas kārtība" (turpmāk – Ministru kabineta noteikumi) 16.1.apakšpunktā no teikts, ka lietošanas mērķi nosaka, ja tiek izveidota jauna zemes vienība vai zemes vienības daļa.

Ministru kabineta noteikumu 30. punktā noteikts, ka lauku teritorijās zemes vienībai, kuru izmanto tikai lauksaimniecībai, mežsaimniecībai un ūdenssaimniecībai, nosaka vienu lietošanas mērķi. Lai noteiktu lietošanas mērķi, nosaka zemes vienībā dominējošo ekonomisko darbību, salīdzinot zemes lietošanas veidu platības meža zemei, zemei zem ūdeņiem un lauksaimniecībā izmantojamai zemei. Uz zemes vienības esošai dzīvojamo ēku un palīgēku vai lauku saimniecību nedzīvojamo ēku apbūvei atsevišķi nenosaka lietošanas mērķi no lietošanas mērķu klases "Apbūves zeme".

Nemot vērā iepriekš minēto un pamatojoties uz Pašvaldību likuma 10.panta pirmās daļas 21.punktu, Zemes ierīcības likuma 8.panta trešās daļas 1.punktu, Nekustamā īpašuma valsts kadastra likuma 19.panta pirmās daļas 1.punktu, 1. panta pirmās daļas 14.punktu, Ministru kabineta 2006.gada 20.jūnija noteikumu Nr.496 "Nekustamā īpašuma lietošanas mērķu klasifikācija un nekustamā īpašuma lietošanas mērķu noteikšanas un maiņas kārtība"

16.1.apakšpunktu un 30. punktu, ņemot vērā Attīstības un tautsaimniecības komitejas 06.07.2023. lēmumu (protokols Nr.8, 40.§),

Jēkabpils novada dome nolemj:

1. Sadalīt, izveidojot atsevišķus nekustamos īpašumus, neizstrādājot zemes ierīcības projektu vai detālplānojumu, nekustamo īpašumu "Jaunvārpas", Aknīstes pagasts, Jēkabpils novads, kadastra numurs 5625 001 0120 .
2. Atdalītajai zemes vienībai ar kadastra apzīmējumu 5625 001 0156 platībā 10,8 ha, piešķirt nosaukumu "Alises", Aknīstes pagasts, Jēkabpils novads un saglabāt nekustamā īpašuma valsts kadastra informācijas sistēmā reģistrēto nekustamā īpašuma lietošanas mērķi.
3. Atdalītajai zemes vienībai ar kadastra apzīmējumu 5625 005 0122 platībā 10,3 ha, piešķirt nosaukumu "Āmuļi", Aknīstes pagasts, Jēkabpils novads un saglabāt nekustamā īpašuma valsts kadastra informācijas sistēmā reģistrēto nekustamā īpašuma lietošanas mērķi.
4. Atdalītajai zemes vienībai ar kadastra apzīmējumu 5625 001 0120 platībā 4,4215 ha, piešķirt nosaukumu "Mērijas", Aknīstes pagasts, Jēkabpils novads, saglabāt nekustamā īpašuma valsts kadastra informācijas sistēmā reģistrēto nekustamā īpašuma lietošanas mērķi.
5. Atdalītajai zemes vienībai ar kadastra apzīmējumu 5625 001 0121 platībā 1,6 ha, piešķirt nosaukumu "Aslapes", Aknīstes pagasts, Jēkabpils novads, saglabāt nekustamā īpašuma valsts kadastra informācijas sistēmā reģistrēto nekustamā īpašuma lietošanas mērķi.
6. Atdalītajai zemes vienībai ar kadastra apzīmējumu 5625 001 0158 platībā 4,6 ha, piešķirt nosaukumu "Auzenes", Aknīstes pagasts, Jēkabpils novads, saglabāt nekustamā īpašuma valsts kadastra informācijas sistēmā reģistrēto nekustamā īpašuma lietošanas mērķi.
7. Atdalītajai zemes vienībai ar kadastra apzīmējumu 5625 001 0159 platībā 1,3 ha, piešķirt nosaukumu "Augstiņi", Aknīstes pagasts, Jēkabpils novads, saglabāt nekustamā īpašuma valsts kadastra informācijas sistēmā reģistrēto nekustamā īpašuma lietošanas mērķi.
8. Atdalītajai zemes vienībai ar kadastra apzīmējumu 5625 002 0064 platībā 1,2 ha, piešķirt nosaukumu "Avotenes", Aknīstes pagasts, Jēkabpils novads, saglabāt nekustamā īpašuma valsts kadastra informācijas sistēmā reģistrēto nekustamā īpašuma lietošanas mērķi.
9. Atdalītajai zemes vienībai ar kadastra apzīmējumu 5625 002 0065 platībā 1,1 ha, piešķirt nosaukumu "Kurpītes", Aknīstes pagasts, Jēkabpils novads, saglabāt nekustamā īpašuma valsts kadastra informācijas sistēmā reģistrēto nekustamā īpašuma lietošanas mērķi.
10. Atdalītajai zemes vienībai ar kadastra apzīmējumu 5625 002 0068 platībā 5,8 ha, piešķirt nosaukumu "Bitenes", Aknīstes pagasts, Jēkabpils novads, saglabāt nekustamā īpašuma valsts kadastra informācijas sistēmā reģistrēto nekustamā īpašuma lietošanas mērķi.
11. Atdalītajai zemes vienībai ar kadastra apzīmējumu 5625 004 0240 platībā 13,2 ha, piešķirt nosaukumu "Meandri", Aknīstes pagasts, Jēkabpils novads, saglabāt nekustamā īpašuma valsts kadastra informācijas sistēmā reģistrēto nekustamā īpašuma lietošanas mērķi.
12. Atdalītajai zemes vienībai ar kadastra apzīmējumu 5625 004 0241 platībā 0,3 ha, piešķirt nosaukumu "Balandas", Aknīstes pagasts, Jēkabpils novads, saglabāt nekustamā īpašuma valsts kadastra informācijas sistēmā reģistrēto nekustamā īpašuma lietošanas mērķi.
13. Atdalītajai zemes vienībai ar kadastra apzīmējumu 5625 004 0249 platībā 1,2 ha, piešķirt nosaukumu "Balodenes", Aknīstes pagasts, Jēkabpils novads, saglabāt nekustamā īpašuma valsts kadastra informācijas sistēmā reģistrēto nekustamā īpašuma lietošanas mērķi.
14. Atdalītajai zemes vienībai ar kadastra apzīmējumu 5625 004 0305 platībā 5,3 ha, piešķirt nosaukumu "Noragas", Aknīstes pagasts, Jēkabpils novads, saglabāt nekustamā īpašuma valsts kadastra informācijas sistēmā reģistrēto nekustamā īpašuma lietošanas mērķi.
15. Atdalītajai zemes vienībai ar kadastra apzīmējumu 5625 004 0308 platībā 3,7 ha, piešķirt nosaukumu "Cekuliņi", Aknīstes pagasts, Jēkabpils novads, saglabāt nekustamā īpašuma valsts kadastra informācijas sistēmā reģistrēto nekustamā īpašuma lietošanas mērķi.
16. Atdalītajai zemes vienībai ar kadastra apzīmējumu 5625 005 0143 platībā 6,7 ha, piešķirt nosaukumu "Debestiņas", Aknīstes pagasts, Jēkabpils novads, saglabāt nekustamā

Īpašuma valsts kadastra informācijas sistēmā reģistrēto nekustamā īpašuma lietošanas mērķi.

17. Atdalītajai zemes vienībai ar kadastra apzīmējumu 5625 006 0037 platībā 3,3 ha, piešķirt nosaukumu "Diedzīņi", Aknīstes pagasts, Jēkabpils novads, saglabāt nekustamā īpašuma valsts kadastra informācijas sistēmā reģistrēto nekustamā īpašuma lietošanas mērķi.
18. Atdalītajai zemes vienībai ar kadastra apzīmējumu 5625 007 0202 platībā 1,0 ha, piešķirt nosaukumu "Kalna Vēveri", Aknīstes pagasts, Jēkabpils novads, saglabāt nekustamā īpašuma valsts kadastra informācijas sistēmā reģistrēto nekustamā īpašuma lietošanas mērķi.
19. Palielkošajam nekustamajam īpašumam, kas sastāv no vienas zemes vienības ar kadastra apzīmējumiem 5625 008 0098 saglabāt nosaukumu "Jaunvārpas", Aknīstes pagasts, Jēkabpils novads. Saglabāt nekustamā īpašuma valsts kadastra informācijas sistēmā reģistrēto nekustamā īpašuma lietošanas mērķi -zeme, uz kuras galvenā saimnieciskā darbība ir lauksaimniecība (NĪLM 0101).
20. Lēmumu piecu darba dienu laikā pēc lēmuma parakstīšanas elektroniskā veidā nosūtīt Valsts zemes dienestam uz kac.jekabpils@vzd.gov.lv.
21. Kontroli par lēmuma izpildi veikt Jēkabpils novada Attīstības pārvaldes vadītājam.

Sēdes vadītājs
Domes priekšsēdētājs

R.Ragainis

Ilze Ieleja 25436558

**DOKUMENTS PARAKSTĪTS AR DROŠU ELEKTRONISKO PARAKSTU UN
SATUR LAIKA ZĪMOGU**



JĒKABPILS NOVADA PAŠVALDĪBA

JĒKABPILS NOVADA DOME

Reģistrācijas Nr.90000024205

Brīvības iela 120, Jēkabpils, Jēkabpils novads, LV – 5201

Tālrunis 65236777, fakss 65207304, elektroniskais pasts pasts@jekabpils.lv

LĒMUMS

Jēkabpils novadā

13.07.2023. (protokols Nr.11, 56.§)

Nr.680

Par zemes nomas līguma noslēgšanu “Pagasta zeme”, Aknīstes pagastā

Jēkabpils novada pašvaldībā 19.04.2023. saņemts un ar Nr. 2.5-2/23/1710 reģistrēts (*svītrots*), iesniegums, kurā tiek lūgts piešķirt nomas tiesības uz zemes vienību ar kadastra apzīmējumu 5625 007 0235 daļas 1,7 ha platībā, kas atrodas Jēkabpils novada Aknīstes pagastā, nomu.

Zemes vienība ar kadastra apzīmējumu 5625 007 0235 (turpmāk- zemes vienība), atrodas nekustamajā īpašumā “Pagasta zeme”, Aknīstes pagastā, Jēkabpils novadā 1,7 ha platībā un ir piekriļīga Jēkabpils novada pašvaldībai. Nekustamā īpašuma valsts kadastra informācijas sistēmā reģistrēts nekustamā īpašuma lietošanas mērķis zeme, uz kuras galvenā saimnieciskā darbība ir lauksaimniecība (NĪLM kods 0101).

Saskaņā ar Aknīstes novada pašvaldības domes 2020. gada 25. novembra saistošo noteikumu Nr. 371 (prot.nr.16., 6.#) 10/2020 Teritorijas attīstības plānošanas dokumentu “Aknīstes novada teritorijas plānojuma grafiskā daļa un teritorijas izmantošanas un apbūves noteikumi”, kas īstenojami no 09.02.2021., zemes vienība atrodas plānotajā (atļautajā) teritorijā – lauksaimniecības teritorija (L).

Ministru kabineta 2018. gada 19. jūnija noteikumu Nr. 350 “Publiskas personas zemes nomas un apbūves tiesības noteikumi” (turpmāk – MK noteikumi) 28. punktā noteikts, lēmumu par neapbūvēta zemesgabala iznomāšanu pieņem iznomātājs.

Informācija par iznomājamo zemes vienību ar kadastra apzīmējumu 5625 007 0235 publicēta Jēkabpils novada pašvaldības tīmekļvietnē periodā no 17.04.2023. līdz 21.04.2023. Šajā periodā netika iesniegti citi pieteikumi.

Atbilstoši MK noteikumu 30.4. apakšpunktam, šo noteikumu 29.8. apakšpunktā minētajā gadījumā nomas maksu nosaka atbilstoši Ministru kabineta, pašvaldības domes, citas atvasinātas publiskas personas vai kapitālsabiedrības kapitāla daļu turētāja apstiprinātam nomas pakalpojumu maksas cenrādim, kas noteikts, ņemot vērā neatkarīga vērtētāja noteikto tirgus nomas maksu, vai neatkarīga vērtētāja noteiktajai tirgus nomas maksai, bet tā nedrīkst būt mazāka par MK noteikumu 5. punktā minēto (zemesgabala minimālā nomas maksa vai neapbūvēta zemesgabala apbūves tiesības minimālā maksa gadā ir 28,00 *euro*). Nomas pakalpojumu maksas cenrādi un nomas maksu pārskata atbilstoši nepieciešamībai un tirgus situācijai un maina ne retāk kā Publiskas personas finanšu līdzekļu un mantas izšķērdēšanas novēršanas likumā noteiktajā termiņā.

Pamatojoties uz Jēkabpils novada pašvaldības 2022.gada 25. augusta sēdes lēmumu Nr.743 (protokols Nr.19, 47.§), Aknīstes pagastā, Jēkabpils novadā apstiprinātā zemes nomas maksa lauksaimniecības zemei ir 90,00 *euro* kalendāra gadā par hektāru, papildus nomas maksai tiek aprēķināts pievienotās vērtības nodoklis (PVN). Zemes vienības ar kadastra apzīmējumu 5625 007 0235, nomas maksa atbilstoši zemes vienībai 1,7 ha platībā un cenrādim sastāda 153,00 *euro* gadā bez pievienotās vērtības nodokļa. Tādējādi, ievērojot iepriekš minēto, piemērojama nomas maksa:

zemes vienībai ar kadastra apzīmējumu 5625 007 0235, 1,7 ha platībā, 153,00 *euro* gadā un papildus pievienotās vērtības nodokli. Zemes vienība tiks izmantota lauksaimniecības vajadzībām.

Pamatojoties uz Pašvaldību likuma 10.panta pirmās daļas 16.punktu un 21.punktu, Ministru kabineta 19.06.2018. noteikumu Nr. 350 "Publiskas personas zemes nomas un apbūves tiesības noteikumi" 5., 28., 29.8., 30.4. apakšpunktu, 31. punktu, ņemot vērā Attīstības un tautsaimniecības komitejas 06.07.2023. lēmumu (protokols Nr.8, 36.§),

Jēkabpils novada dome nolemj:

1. Iznomāt (*svītrots*), zemes vienību ar kadastra apzīmējumu 5625 007 0235 "Pagasta zeme, Aknīstes pagastā, Jēkabpils novadā, 1,7 ha platībā.
2. Piešķirt lēmuma 1.punktā minētās zemes vienībai jaunu nekustamā īpašuma nosaukumu – "Ceļa Tīrumi", Aknīstes pagasts, Jēkabpils novads.
3. Noslēgt Zemes nomas līgumu līdz 2028. gada 31. decembrim.
4. Noteikt nomas maksu 153,00 *euro* (viens simts piecdesmit trīs eiro, 00 eiro centi) gadā par lēmuma lemjošās daļas 1.punktā minētā zemesgabala lietošanu. Papildus nomas maksai nomnieks maksā iznomātājam pievienotās vērtības nodokli (PVN) un nekustamā īpašuma nodokli.
5. Lēmums zaudē spēku, ja divu mēnešu laikā pēc lēmuma pieņemšanas nav noslēgts Zemes nomas līgums.
6. Iekļaut lēmuma 4. punktā minēto nomas maksu tāmē "Aknīstes pagasta teritoriju un mājokļu apsaimniekošana" (budžeta klasifikācijas kods 06.600.25).
7. Kontroli par lēmuma izpildi veikt iestādes "Jēkabpils novada Attīstības pārvalde" vadītājam.

Pielikumā: 1) Nomas zemes izvietojuma shēma
2) Nomas līgums

Sēdes vadītājs
Domes priekšsēdētājs

R.Ragainis

Ieleja 25436558

**DOKUMENTS PARAKSTĪTS AR DROŠU ELEKTRONISKO PARAKSTU UN
SATUR LAIKA ZĪMOGU**

Izkopējums no Aknīstes pagasta kadastra kartes
Zemes vienības kadastra apzīmējums 5625 007 0235



Apzīmējumi:

— Iznomātā zemes gabala 1,7 ha robeža

Sagatavoja I. Ieleja 25436558



JĒKABPILS NOVADA PAŠVALDĪBA

JĒKABPILS NOVADA DOME

Reģistrācijas Nr.90000024205

Brīvības iela 120, Jēkabpils, Jēkabpils novads, LV – 5201

Tālrunis 65236777, fakss 65207304, elektroniskais pasts pasts@jekabpils.lv

LĒMUMS

Jēkabpils novadā

13.07.2023. (protokols Nr.11, 57.§)

Nr.681

Par grozījumu pirkuma līgumā

Adresāts: *(svītrots)*.

Iesniedzēja lūgums: grozīt 2017.gada 7.novembra Pirkuma līgumu.

Aknīstes novada dome 2017.gada 25.oktobrī pieņēma lēmumu “Par pašvaldības nekustamā īpašuma Skolas ielā 21, dzīvoklis Nr.3, Aknīstē, Aknīstes novadā, atsavināšanu un nosacītās summas apstiprināšanu” (domes sēdes protokols Nr.17, 13.#) (turpmāk – Lēmums), ar kuru tika nolemts atsavināt nekustamo īpašumu ar kadastra Nr.5605 900 9245 Skolas ielā 21-3, Aknīstē, Aknīstes novads. Ar minēto īpašumu saistītie objekti ir dzīvojamā māja ar kadastra apzīmējumu 5605 001 0441 001, būve (šķūnis) ar kadastra apzīmējumu 5605 001 0441 002 un zeme ar kadastra apzīmējumu 5605 001 0441.

2017.gada 7.novembrī starp Aknīstes novada pašvaldību, kuras tiesību un saistību pārņēmēja, pamatojoties uz Administratīvo teritoriju un apdzīvoto vietu likuma pārejas noteikumu 6.punktu, ir Jēkabpils novada pašvaldība un *(svītrots)*(turpmāk – Pircējs) tika noslēgts pirkuma līgums uz nomaksu (turpmāk – Pirkuma līgums), kur Pircējs papildus pirkuma maksai maksā likumiskos un līgumiskos procentus. *(svītrots)*Pirkuma līgumā minēto summu ir apmaksājusi pilnā apmērā.

Konstatēts, ka Pirkuma līguma 2.1.punktā minētais īpašuma sastāvs nesakrīt ar Aknīstes pilsētas zemesgrāmatas nodalījuma Nr. 100000059015 3 datiem.

Pirkuma līguma 10.2.punkts paredz, ka visas izmaiņas un papildinājumi Pirkuma līgumā tiek izdarīti rakstveidā, Līdzējiem savstarpēji vienojoties, un tie ir līguma neatņemama sastāvdaļa.

Atbilstoši iepriekš minētajam, nepieciešams grozīt Pirkuma līguma 2.1. punktu, precizējot Pirkuma līguma priekšmetu – nekustamo īpašumu.

Pamatojoties uz Pašvaldību likuma 10.panta pirmās daļas 16. un 21.punktu, Administratīvo teritoriju un apdzīvoto vietu likuma Pārejas noteikumu 6.punktu, ņemot vērā Aknīstes novada domes 2017.gada 25.oktobra lēmumu “Par pašvaldības nekustamā īpašuma Skolas ielā 21, dzīvoklis Nr.3, Aknīstē, Aknīstes novadā, atsavināšanu un nosacītās summas apstiprināšanu” (domes sēdes protokols Nr.17, 13.#), 2017.gada 7.novembra pirkuma līguma 10.2.punktu, ņemot vērā Attīstības un tautsaimniecības komitejas 06.07.2023. lēmumu (protokols Nr.8, 37.§),

Jēkabpils novada dome nolemj:

1. Izdarīt 2017.gada 7.novembra pirkuma līgumā, kas noslēgts starp Aknīstes novada pašvaldību, kuras tiesību un saistību pārņēmēja ir Jēkabpils novada pašvaldība, un *(svītrots)*, grozījumu un izteikt 2.1.punktu šādā redakcijā:

“2.1. Nekustamais īpašums ir dzīvokļa īpašums ar kopējo platību 33,5 m², kurš atrodas Skolas ielā 21-3, Aknīstē, Jēkabpils novadā ar kadastra Nr. 5605 900 9245, un 335/1464 kopīpašuma domājamo daļu no būves (kadastra apzīmējums 5605 001 0441 001), 335/1464 kopīpašuma domājamo daļu no būves (kadastra apzīmējums 5605 001 0441 002), 335/1464 kopīpašuma domājamo daļu no zemes (kadastra apzīmējums 5605 001 0441) (turpmāk tekstā – nekustamais īpašums)”.

2. Iestādes “Jēkabpils novada Attīstības pārvalde” Teritorijas plānošanas un īpašumu pārvaldīšanas nodaļai sagatavot un izsniegt nostiprinājumu lūgumu zemesgrāmatai jaunas tiesības nostiprināšanai.

3. Kontroli par lēmuma izpildi veikt iestādes “Jēkabpils novada Attīstības pārvalde” vadītājam.

Pielikumā: Vienošanās uz 1 lp.

Sēdes vadītājs
Domes priekšsēdētājs

R.Ragainis

Ilze Ieleja 25436558

**DOKUMENTS PARAKSTĪTS AR DROŠU ELEKTRONISKO PARAKSTU UN
SATUR LAIKA ZĪMOGU**



JĒKABPILS NOVADA PAŠVALDĪBA

JĒKABPILS NOVADA DOME

Reģistrācijas Nr.90000024205

Brīvības iela 120, Jēkabpils, Jēkabpils novads, LV – 5201

Tālrunis 65236777, fakss 65207304, elektroniskais pasts pasts@jekabpils.lv

LĒMUMS

Jēkabpils novadā

13.07.2023. (protokols Nr.11, 58.§)

Nr.682

Par nosacītās cenas apstiprināšanu un pirkuma līguma slēgšanu Dzirnavu iela 3, Aknīste.

Adresāts: *(svītrots)*.

Iesniedzēja prasījums: *(svītrots)*2021.gada 28.novembra iesniegums, reģistrēts ar numuru 1-2/21/1430.

Jēkabpils novada domes sēdē 2021. gada 25. novembrī tika pieņemts lēmums Nr. 441 (prot. 13, 15. §) "Par nekustamā īpašuma atsavināšanu Aknīstes pilsētā", kur tika nolemts atsavināt nekustamo īpašumu Dzirnavu iela 3, Aknīstē, Jēkabpils novadā, visā tā sastāvā, pārdodot to par brīvu cenu.

Nekustamais īpašums Dzirnavu iela 3, Aknīste, Jēkabpils novads, kadastra Nr. 5605 001 0146, sastāv no vienas zemes vienības ar kadastra apzīmējumu 56050010146, 0.1127 ha platībā (turpmāk – Nekustamais īpašums). Nekustamais īpašums ir Jēkabpils novada pašvaldības īpašums, reģistrēts Zemgales rajona tiesas Aknīstes pilsētas zemesgrāmatas nodaļā Nr. 100000666177. Uz zemes vienības atrodas zemes īpašniekam nepiederоšas ēkas.

Uz zemes vienības Dzirnavu iela 3, Aknīstē, Jēkabpils novadā atrodas zemesgrāmatā reģistrēts ēku īpašums ar kadastra Nr.56055010035, kas reģistrēts Aknīstes pilsētas zemesgrāmatas nodaļā Nr. 100000608985, uz *(svītrots)* vārda.

Jēkabpils novada pašvaldībai saskaņā ar Pašvaldību likuma 4.pantu Nekustamais īpašums nav nepieciešams funkciju veikšanai.

Pamatojoties uz Publiskas personas mantas atsavināšanas likuma 44.panta ceturto daļu, pašvaldībai piederošo zemesgabalu, uz kura atrodas citai personai (kopīpašniekiem) piederošas ēkas (būves), var pārdot tikai zemesgrāmatā ierakstītas ēkas (būves) īpašniekam (visiem kopīpašniekiem proporcionāli viņu kopīpašuma daļām).

Jēkabpils novada pašvaldības Nekustamā īpašuma novērtēšanas komisija, kas apstiprināta ar Jēkabpils novada domes 2022.gada 24.marta (protokols Nr.6, 48.§) lēmumu Nr.229, 2023.gada 26.maijā Nekustamajam īpašumam noteica nosacīto cenu **1700,00 euro** (viens tūkstotis septiņi simti euro un 00 centi).

Pamatojoties uz Pašvaldību likuma 10.panta pirmās daļas 16. un 21.punktu, 73.panta trešo, ceturto daļu, Publiskas personas mantas atsavināšanas likuma 3.panta pirmās daļas 2.punktu, 4.panta ceturtais daļas 3.punktu, 8.panta otro, trešo un sesto daļu, 37.panta pirmās daļas 4.punktu, 44.panta ceturto daļu, 44¹.panta pirmo un otro daļu, Ministru kabineta 2011.gada 1.februāra noteikumu Nr.109 "Kārtība, kādā atsavināma publiskas personas manta" 3. un 4.punktu, ņemot vērā Aknīstes novada domes 2021. gada 27. janvāra lēmumu Nr.32 (prot. 1, 32.#) "Par pašvaldības zemes gabala nodošanu atsavināšanai", Jēkabpils novada pašvaldības Nekustamā īpašuma novērtēšanas komisijas 2023.gada 26.maija protokolu Nr.1-36/88, Attīstības un tautsaimniecības komitejas 06.07.2023. lēmumu (protokols Nr.8, 29.§),

Jēkabpils novada dome nolemj:

1. Atsavināt Jēkabpils novada pašvaldībai piederošo nekustamo īpašumu ar kadastra numuru 5605 001 0146, Dzirnavu iela 3, Aknīstē, Jēkabpils novadā, pārdodot to par brīvu cenu.
2. Apstiprināt lēmuma 1.punktā minētā nekustamā īpašuma nosacīto cenu **1700,00 euro** (viens tūkstotis septiņi simti *euro* un 00 centi).
3. Apstiprināt nekustamā īpašuma atsavināšanas paziņojumu (pielikumā).
4. Viena mēneša laikā (*svītrots*), nosūtīt atsavināšanas paziņojumu par lēmuma 1.punktā minētā nekustamā īpašumu atsavināšanu, ar lūgumu četrus mēnešu laikā no paziņojuma saņemšanas dienas rakstiski paziņot par samaksas termiņu norēķiniem par nekustamo īpašumu.
5. Noslēgt pirkuma līgumu ar (*svītrots*), par nekustamā īpašuma atsavināšanu atbilstoši apstiprinātajam atsavināšanas paziņojumam.
6. Ieņēmumus no nekustamā īpašuma atsavināšanas 10% apmērā novirzīt pašvaldības nekustamo īpašumu dokumentācijas sakārtošanai (budžeta klasifikācijas kods 06.600.06).
7. Ieņēmumus no nekustamā īpašuma atsavināšanas 90% apmērā iekļaut tāmē “Jēkabpils novada pašvaldības teritoriju attīstība” (budžeta klasifikācijas kods 06.200.03).
8. Lēmums zaudē spēku, ja šī lēmuma 4.punktā minētajā termiņā netiek saņemts iesniegums par samaksas termiņu norēķiniem par nekustamo īpašumu un/vai nav veikts kāds no atsavināšanas paziņojuma 5.punktā minētajiem maksājumiem.
9. Lēmumu var pārsūdzēt viena mēneša laikā no tā spēkā stāšanās dienas. Administratīvajā rajona tiesā attiecīgajā tiesu namā pēc pieteicēja adreses (fiziskā persona – pēc deklarētās dzīvesvietas adreses, papildu adreses vai nekustamā īpašuma atrašanās vietas, juridiskā persona – pēc juridiskās adreses).
10. Kontroli par lēmuma izpildi veikt iestādes “Jēkabpils novada Attīstības pārvalde” vadītājam I.Lukstam.

Pielikumā: Atsavināšanas paziņojums uz 1 lp.

Sēdes vadītājs
Domes priekšsēdētājs

R.Ragainis

Ieleja 25436558

**DOKUMENTS PARAKSTĪTS AR DROŠU ELEKTRONISKO PARAKSTU UN
SATUR LAIKA ZĪMOGU**

ATSAVINĀŠANAS PAZIŅOJUMS

1. Nekustamā īpašuma adrese, kadastra numurs, sastāvs: nekustamais īpašums ar kadastra numuru 5605 001 0046 Dzirnavu iela 3, Aknīstē, Jēkabpils novads, LV – 5208, sastāv no zemes vienības ar kadastra apzīmējumu 5605 001 0046 .

2. Zemes vienības kopējā platība: 0,1127 hektāri;

3. Zemes vienības pārdošanas cena: 1700,00 *euro* (viens tūkstotis septiņi simti *euro*, 00 centi);

4. Maksāšanas līdzekļi: eiro;

5. Zemes vienības pirkuma samaksas nosacījumi:

5.1. samaksāt visu pirkuma maksu uzreiz;

vai

5.2. iemaksāt avansu 10% apmērā no zemes vienības pārdošanas cenas, tas ir, 170,00 *euro* (viens simts septiņdesmit eiro, 00 centi) un noslēgt nomaksas pirkuma līgumu līdz 5 gadiem, kā arī šajā gadījumā pircējs maksā likumiskos 6% gadā (no vēl nesamaksātās pirkuma maksas daļas) un līgumsodu 0,1 % (par katru kavējuma dienu).

6. Dokumenti un ziņas, kas iesniedzamas Jēkabpils novada pašvaldībai, lai noslēgtu nekustamā īpašuma 5605 001 0046 Dzirnavu iela 3, Aknīstē, Jēkabpils novadā, pirkuma līgumu: rakstisks iesniegums par samaksas termiņu un maksājuma uzdevuma kopija (5.2. punktā minētā summa, ja izvēlas slēgt nomaksas pirkuma līgumu).

Saskaņā ar Publiskas personas mantas atsavināšanas likuma 44¹.panta otro daļu, lūdzam (*svītrotis*), četrus mēnešu laikā pēc šī atsavināšanas paziņojuma saņemšanas dienas:

1) sniegt rakstisku atbildi, norādot vēlamo samaksas termiņu norēķiniem par nekustamo īpašumu;

2) samaksāt visu pirkuma maksu uzreiz pēc pirkuma līguma noslēgšanas vai - nomaksas pirkuma līguma gadījumā - avansu 10 procentu apmērā no pirkuma maksas.

Tālrunis uzziņām: 25436558.

Domes priekšsēdētājs

R.Ragainis

**DOKUMENTS PARAKSTĪTS AR DROŠU ELEKTRONISKO PARAKSTU UN
SATUR LAIKA ZĪMOGU**



JĒKABPILS NOVADA PAŠVALDĪBA

JĒKABPILS NOVADA DOME

Reģistrācijas Nr.90000024205

Brīvības iela 120, Jēkabpils, Jēkabpils novads, LV – 5201

Tālrunis 65236777, fakss 65207304, elektroniskais pasts pasts@jekabpils.lv

LĒMUMS

Jēkabpils novadā

13.07.2023. (protokols Nr.11, 59.§)

Nr.683

Par izmaiņām nekustamā īpašuma Valsts kadastra informācijas sistēmā, nekustamo īpašumu ierakstīšanu zemesgrāmatā un atsavināšanu Gārsenes pagastā

Gārsenes pagasta administratīvajā teritorijā atrodas Jēkabpils novada pašvaldībai piekritošs nekustamais īpašums ar kadastra numuru 5662 001 0090, “Laimiņi”, Gārsenes pagasts, Jēkabpils novads, kas sastāv no 3 (trīs) neapbūvētām zemes vienībām ar kadastra apzīmējumiem: 5662 001 0090 ar platību 1,1 ha, 5662 001 0091 ar platību 0,8920 ha un 5662 001 0143 ar platību 1,0299 ha, (turpmāk – Zemes īpašums). Īpašuma tiesības Jēkabpils novada pašvaldībai nav nostiprinātas zemesgrāmatā, platības nav uzmērītas. Zemes nomas līguma termiņš ar fizisku personu beidzas 31.12.2023.

Pēc Aknīstes novada domes 25.11.2020. saistošajiem noteikumiem Nr.10/2020 “Aknīstes novada Teritorijas plānojuma grafiskā daļa grafiskā daļa un teritorijas izmantošanas un apbūves noteikumi” (turpmāk – Aknīstes novada teritorijas plānojums), Zemes vienības atrodas lauksaimniecības teritorijā (L). Pašreizējais zemes lietošanas mērķis – zeme, uz kuras galvenā saimnieciskā darbība ir lauksaimniecība (NĪLM kods – 0101).

Zemes vienības atdala pašvaldības ceļš, līdz ar to veidojami divi īpašumi apvienojot zemes vienības, piešķirot atdalītajām un apvienotajām zemes vienībām jaunus nosaukumus.

Zemes vienības ar kadastra apzīmējumu 5662 001 0090, ar platību 1,1 ha un 5662 001 0091, ar platību 0,8920 ha apvienojamas vienā, lai uzlabotu konfigurāciju attiecīgo zemesgabalu izmantošanai atbilstoši apstiprinātajam teritorijas plānojumam.

Zemes vienība ar kadastra apzīmējumu 5662 001 0143 ar platību 1,0293 ha, robežojas ar pašvaldībai piekritošo zemes vienību ar kadastra apzīmējumu 5662 001 0092 ar platību 0,6 ha, kura ir iznomāta līdz 31.12.2023. (*svītrots*), 0,6 ha - līguma numurs 2/13 reģistrācijas datums 07.05.2013.

Nomas līgumu 4.1.4.apakšpunkts paredz, ka līguma laušanas gadījumā, rakstiski brīdina nomnieku vismaz sešus mēnešus iepriekš. Saprātīgi ir veikt zemes vienību apvienošanu, veicot izmaiņas nekustamā īpašuma Valsts kadastra informācijas sistēmā.

Nekustamais īpašums neietilpst Jēkabpils novada attīstības programmas integrēto teritoriju investīciju projektu realizācijas zonās.

Nekustamie īpašumi ar kadastra numuru 5662 001 0090 un 5662 001 0092, Gārsenes pagasts, Jēkabpils novads, ņemot vērā Pašvaldību likuma 4.pantu, nav nepieciešami Jēkabpils novada pašvaldības autonomo funkciju veikšanai, līdz ar to izveidojami divi īpašumi un pēc īpašuma tiesību nostiprināšanas zemesgrāmatā, rīkojamas izsoles.

Pamatojoties uz Pašvaldību likuma 10.panta pirmās daļas 16.punktu un 21.punktu, 73.panta trešo daļu, Publiskas personas mantas atsavināšanas likuma 3.panta pirmās daļas 1.punktu un otro daļu, 5.panta pirmo un piekto daļu, 8.panta otro, trešo, sesto un septīto daļu, Zemesgrāmatu likuma 3.panta pirmo daļu, Civillikuma 994.pantu, Administratīvo teritoriju un apdzīvoto vietu likuma 11.panta trešo daļu un ceturto daļu, Pārejas noteikumu 6.punktu, Nekustamā īpašuma valsts kadastra likuma 11.panta otrās daļas 1.punktu, 19.panta 1.punktu, ņemot vērā Attīstības un tautsaimniecības komitejas 06.07.2023. lēmumu (protokols Nr. 8, 38.§),

Jēkabpils novada dome nolemj:

1. Veikt izmaiņas nekustamā īpašuma Valsts kadastra informācijas sistēmā šādi:

1.1. No nekustamā īpašuma "Laimiņi", Gārsenes pagasts, Jēkabpils novads, ar kadastra numuru 5662 001 0090 atdalīt zemes vienību ar kadastra apzīmējumu 5662 001 0143 ar platību 1,0299 ha, apvienot zemes vienības 5662 001 0143 un 5662 001 0092 ar platību 0,6 ha, izveidojot jaunu zemes īpašumu ar vienu zemes vienību un dzēšot zemes īpašumu ar kadastra numuru 5662 001 0092.

1.2. Atdalītajai apvienotajai zemes vienībai piešķirt nosaukumu: "Jaunlaimiņi", Aknīstes pagasts, Jēkabpils novads un saglabāt zemes lietošanas mērķi: zeme, uz kuras galvenā saimnieciskā darbība ir lauksaimniecība (NĪLM -0101).

1.3. Nekustamā īpašuma "Laimiņi", Gārsenes pagasts, Jēkabpils novads, ar kadastra numuru 5662 001 0090 zemes vienību ar kadastra apzīmējumu 5662 001 0090 ar platību 1,1 ha savienot ar zemes vienību ar kadastra apzīmējumu 5662 001 0091 ar platību 0,8920 ha, izveidojot zemes īpašumu ar vienu zemes vienību.

1.4. Izveidotajai zemes vienībai saglabāt nosaukumu: "Laimiņi", Gārsenes pagasts, Jēkabpils novads un saglabāt zemes lietošanas mērķi: zeme, uz kuras galvenā saimnieciskā darbība ir lauksaimniecība (NĪLM-0101).

2. Uzsākt lēmuma 1.2. un 1.4.punktā minēto zemes īpašumu atsavināšanu, pārdodot elektroniskā izsolē ar augšupejošu soli, pirms tam veicot zemes vienību kadastrālo uzmērīšanu, vērtēšanu un īpašumu tiesību reģistrēšanu zemesgrāmatā uz Jēkabpils novada pašvaldības vārda.

3. Neiznomāt nekustamos īpašumus ar kadastra numuru 5662 001 0090 un 5662 001 0092.

4. Brīdināt (*svītrots*), par 07.05.2013. noslēgtā zemes nomas līguma ar numuru 2/13 izbeigšanu ar 31.12.2023. par zemes platībām 3,0219 ha un 0,6 ha.

5. Iestādes "Jēkabpils novada Attīstības pārvalde" Teritorijas plānošanas un īpašumu pārvaldīšanas nodaļai veikt darbības saskaņā ar lēmuma 2.punktu, kā arī nomnieka brīdināšanai par nomas līguma izbeigšanu.

6. Jēkabpils novada pašvaldības nekustamā īpašuma novērtēšanas komisijai noteikt lēmuma 1.2. un 1.4.punktā minēto nekustamo īpašumu nosacīto cenu.

7. Lēmumu nosūtīt Valsts zemes dienesta Latgales reģionālajai nodaļai uz e-pastu: kac.jekabpils@vzd.gov.lv.

8. Kontroli par lēmuma izpildi veikt iestādes "Jēkabpils novada Attīstības pārvalde" vadītājam.

Pielikumā: 1) Atsavināmās zemes vienības 5662 001 0143 shēma uz 1 lp.
2) Atsavināmās zemes vienības 5662 001 0090 shēma uz 1 lp.

Sēdes vadītājs
Domes priekšsēdētājs

R.Ragainis

Ilze Ieleja 25436558

Izkopējums no Jēkabpils novada Gārsenes pagasta kadastra kartes

Zemes vienība ar kadastra apzīmējumu 5662 001 0143 – 1,6299 ha
Nekustamais īpašums “Jaunlaimiņi”, Aknīstes pagasts



Sagatavoja: I.Ieleja

Izkopējums no Jēkabpils novada Gārsenes pagasta kadastra kartes

Zemes vienība ar kadastra apzīmējumu 5662 001 0090 – 1,9920 ha
Nekustamais īpašums “Laimiņi”, Aknīstes pagasts



Sagatavoja: I.Ieleja



JĒKABPILS NOVADA PAŠVALDĪBA

JĒKABPILS NOVADA DOME

Reģistrācijas Nr.90000024205

Brīvības iela 120, Jēkabpils, Jēkabpils novads, LV – 5201

Tālrunis 65236777, fakss 65207304, elektroniskais pasts pasts@jekabpils.lv

LĒMUMS

Jēkabpils novadā

13.07.2023. (protokols Nr.11, 60.§)

Nr.684

Par tiesību piešķiršanu un atļaujas (administratīvā akta) izsniegšanu lauksaimniecībā izmantojamās zemes ierīkošanai mežā, zemes vienībā ar kadastra apzīmējumu 56760030425, Mežāres pagastā.

Adresāts: SIA “MEŽBRĒĶI”, reģistrācijas numurs 45403026642, juridiskā adrese: “Mednieku māja”, Mežāres pag., Jēkabpils nov., LV-5226 un Valsts meža dienesta Sēlijas virsmežniecība, adrese: Mežrūpnieku iela 2a, Jēkabpils, Jēkabpils novads, LV- 5201.

Iesniedzēja lūgums: SIA “MEŽBRĒĶI”, reģistrācijas numurs 45403026642, iesniegums par lauksaimniecībā izmantojamās zemes ierīkošanu meža zemē un atļaujas izsniegšanu nekustamā īpašuma “Lielcīruļi”, kadastra numurs 56760030430, zemes vienībā ar kadastra apzīmējumu 56760030425, reģistrēts Jēkabpils novada pašvaldībā 27.06.2023., reģistrācijas Nr. 1-2/23/573.

Jēkabpils novada pašvaldībā 27.06.2023. ir saņemts SIA “MEŽBRĒĶI”, reģistrācijas numurs 45403026642, juridiskā adrese: “Mednieku māja”, Mežāres pag., Jēkabpils nov., LV-5226, iesniegums, kurā lūgts piešķirt tiesības un izsniegt atļauju lauksaimniecībā izmantojamās zemes ierīkošanai mežā, 7,64 ha kopplatībā, zemes vienībā ar kadastra apzīmējumu 56760030425, Mežāres pagastā.

Nekustamais īpašums “Lielcīruļi”, kadastra numurs 56760030430, ir reģistrēts Zemgales rajona tiesas Mežāres pagasta zemesgrāmatas nodalījumā Nr.100000697157 uz SIA “MEŽBRĒĶI”, reģistrācijas numurs 45403026642, vārda.

Saskaņā ar Krustpils novada domes 17.07.2013. sēdē (protokols Nr.14, 1.), apstiprināto Krustpils novada teritorijas plānojumu 2013.–2024.gadam, saistošie noteikumi Nr.2013/12 „Par Krustpils novada teritorijas plānojuma 2013.–2024.gadam Teritorijas izmantošanas un apbūves noteikumiem un Grafisko daļu”, nekustamā īpašuma “Lielcīruļi” (iepriekš nekustamā īpašuma “Cīruļu Catlakši”), Mežāres pagasts, Jēkabpils novads, kadastra numurs 56760030430, zemes vienība ar kadastra apzīmējumu 56760030425 atrodas plānotajā (atļautajā) teritorijā – Mežu teritorijas (M), un Lauksaimniecības teritorijas (L).

Jēkabpils novada Attīstības pārvalde 2023. gada 22. maijā ir sniegusi atzinumu Nr. 14/23/767 par plānotās darbības atbilstību teritorijas plānojumam, kurā norādīts, ka plānotā darbība - veikt meža zemes atmežošanu lauksaimniecībā izmantojamās zemes ierīkošanai, aptuveni 7,64 ha platībā, zemes vienībā ar kadastra apzīmējumu 5676 003 0425, Mežāres pagastā, Jēkabpils novadā, atbilst Krustpils novada teritorijas plānojumā 2013. - 2024.gadam noteiktajai plānotajai (atļautajai) teritorijas izmantošanai.

Atbilstoši Ministru kabineta 18.12.2012. noteikumu Nr. 889 „Noteikumi par atmežošanas kompensācijas noteikšanas kritērijiem, aprēķināšanas un atlīdzināšanas kārtība” 14.punktam, Jēkabpils novada pašvaldībā 27.06.2023. no Valsts meža dienesta Sēlijas virsmežniecības ir saņemts atmežošanas izraisīto negatīvo seku kompensācijas aprēķins, kurā norādīts valstij maksājamās kompensācijas apmērs 1087,10 euro (viens tūkstotis astoņdesmit septiņi euro, 10 centi).

SIA "MEŽBRĒĶI", reģistrācijas numurs 45403026642, ir iesniegusi Jēkabpils novada pašvaldībā maksājumu apliecinājošu dokumentu par veikto kompensācijas nomaksu 1087,10 *euro* (viens tūkstotis astoņdesmit septiņi *euro*, 10 centi), kas reģistrēts 27.06.2023., Nr. 1-2/23/573.

Pamatojoties uz Pašvaldību likuma 10.panta pirmās daļas 21.punktu, Meža likuma 41.panta pirmo daļu, Ministru kabineta 2012.gada 18.decembra noteikumu Nr.889 "Noteikumi par atmežošanas kompensācijas noteikšanas kritērijiem, aprēķināšanas un atlīdzināšanas kārtību" 14.punktu, 17.1. apakšpunktu un 18.punktu, Ministru kabineta 2007.gada 21.augusta noteikumiem Nr.562 "Noteikumi par zemes lietošanas veidu klasifikācijas kārtību un to noteikšanas kritērijiem" pielikums, Ministru kabineta 2013.gada 5.marta noteikumu Nr.118 "Kārtība, kādā lauksaimniecībā izmantojamo zemi ierīko mežā, kā arī izsniedz atļauju tās ierīkošanai" 7.punktu un ņemot vērā Attīstības un tautsaimniecības komitejas 06.07.2023. lēmumu (protokols Nr.8, 78.§),

Jēkabpils novada dome nolemj:

1. Piešķirt SIA "MEŽBRĒĶI", reģistrācijas numurs 45403026642, nekustamā īpašuma "Lielcīruļi", kadastra numurs 56760030430, zemes vienībā ar kadastra apzīmējumu 56760030425 tiesības lauksaimniecībā izmantojamu zemi ierīkot mežā 7,64 ha kopplatībā.

2. Izsniegt atļauju lauksaimniecības zemes ierīkošanai saskaņā ar atmežojamās meža zemes platību skicēm (pielikumā) sekojošās meža zemes platībās:

Zemes vienības kadastra apzīmējums	Kvartāls	Nogabals	Platība, ha	Zemes lietošanas veids pēc atmežošanas	Plānotais nekustamā īpašuma lietošanas mērķis (NĪLM kods)
56760030425	1	1	0,93	Lauksaimniecībā izmantojamā zeme (aramzeme)	0101
56760030425	1	2	1,35	Lauksaimniecībā izmantojamā zeme (aramzeme)	0101
56760030425	1	3	0,22	Lauksaimniecībā izmantojamā zeme (aramzeme)	0101
56760030425	1	4	0,31	Lauksaimniecībā izmantojamā zeme (aramzeme)	0101
56760030425	1	5	1,13	Lauksaimniecībā izmantojamā zeme (aramzeme)	0101
56760030425	1	6	0,66	Lauksaimniecībā izmantojamā zeme (aramzeme)	0101
56760030425	1	7	0,37	Lauksaimniecībā izmantojamā zeme (aramzeme)	0101
56760030425	1	8	0,44	Lauksaimniecībā izmantojamā zeme (aramzeme)	0101
56760030425	1	9	0,88	Lauksaimniecībā izmantojamā zeme (aramzeme)	0101

56760030425	1	10	0,51	Lauksaimniecībā izmantojamā zeme (aramzeme)	0101
56760030425	1	11	0,24	Lauksaimniecībā izmantojamā zeme (aramzeme)	0101
56760030425	1	12	0,60	Lauksaimniecībā izmantojamā zeme (aramzeme)	0101
	Kopā		7,64		

3. Lēmumu piecu darba dienu laikā pēc lēmuma parakstīšanas elektroniskā veidā nosūtīt Valsts meža dienesta Sēlijas virsmežniecībai uz vm@selija.vmd.gov.lv.

4. Lēmumu var pārsūdzēt viena mēneša laikā no tā spēkā stāšanās dienas Administratīvajā rajona tiesā attiecīgajā tiesu namā pēc pieteicēja adreses (fiziskā persona - pēc deklarētās dzīvesvietas, papildu adreses vai nekustamā īpašuma atrašanās vietas, juridiskā persona - pēc juridiskās adreses).

5. Kontroli par lēmuma izpildi veikt iestādes "Jēkabpils novada Attīstības pārvalde" vadītājam..

Pielikumā: Atmežojamo meža zemes platību skices uz 7 lp.

Sēdes vadītājs
Domes priekšsēdētājs

R.Ragainis

Gunda Cērmūkša 22018804

**DOKUMENTS PARAKSTĪTS AR DROŠU ELEKTRONISKO PARAKSTU UN
SATUR LAIKA ZĪMOGU**

Cīruļu Catlakši

Mežāres pagasts, Jēkabpils novads

kad,Nr. 56760030425

1. kvartāls 1., 2. nogabali – 2,23 ha atmežojamā platība

M 1:10 000

Virsoņu koordinātes LKS-1992

koordinātu sistēmā:

#	X	Y
0	630863.428576	269731.119303
1	630836.462370	269689.318293
2	630799.166510	269661.346398
3	630763.342855	269644.170674
4	630740.620805	269620.124659
5	630737.333900	269592.643459
6	630676.482760	269498.913114
7	630636.733226	269462.107990
8	630594.530016	269440.024915
9	630516.503151	269427.265805
10	630761.854084	269704.340573
11	630863.428576	269731.119303

Garums 961.750 m
Platība 2.267 ha



Uzmērīja

Vilnis Buholcs

22.05.2023

Cīruļu Catlakši

Mežāres pagasts, Jēkabpils novads

kad,Nr. 56760030425

1. kvartāls 3, nogabals – 0,22 ha atmežojamā platība

M 1:10 000

Virsoņu koordinātes LKS-1992

koordinātu

sistēmā:

#	X	Y
0	630614.882457	269298.384313
1	630604.643446	269296.056895
2	630597.232390	269297.345533
3	630592.932902	269300.983561
4	630598.886039	269305.613779
5	630607.815744	269313.892025
6	630667.016384	269345.301359
7	630724.894104	269382.012369
8	630730.516511	269380.027990
9	630735.808188	269373.413354
10	630624.140773	269302.183222
11	630614.882457	269298.384313

Garums 335.818 m
Platība 2237.385 m²

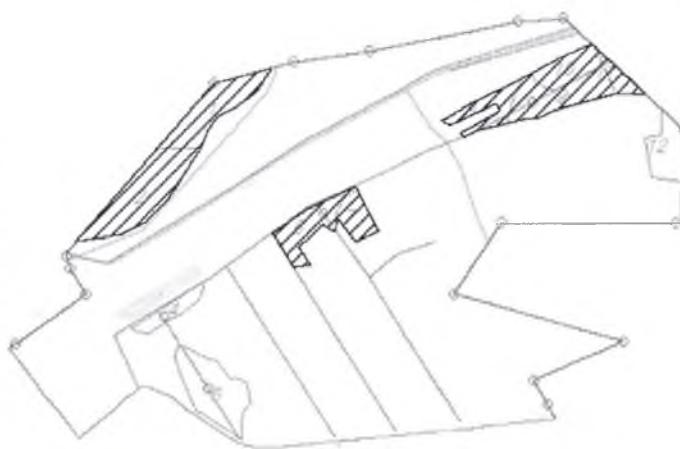

Uzmērīja

Vilnis Buholcs

22.05.2023

Cīruļu Catlakši

Mežāres pagasts, Jēkabpils novads

kad,Nr. 56760030425

1. kvartāls 4. nogabals – 0,31 ha atmežojamā platība

M 1:10 000

Virsotņu koordinātes LKS-1992

koordinātu sistēmā:

#	X	Y
0	630662.385166	269278.824663
1	630644.199025	269269.233498
2	630626.336615	269270.887147
3	630614.781071	269277.171014
4	630696.767486	269328.988642
5	630732.306231	269353.151666
6	630738.791506	269357.634331
7	630739.776946	269349.600846
8	630737.461837	269334.387274
9	630728.201402	269319.835162
10	630706.042503	269306.275239
11	630676.866542	269288.059029
12	630662.385166	269278.824663

Garums 317,815 m
Platība 3116,819 m²

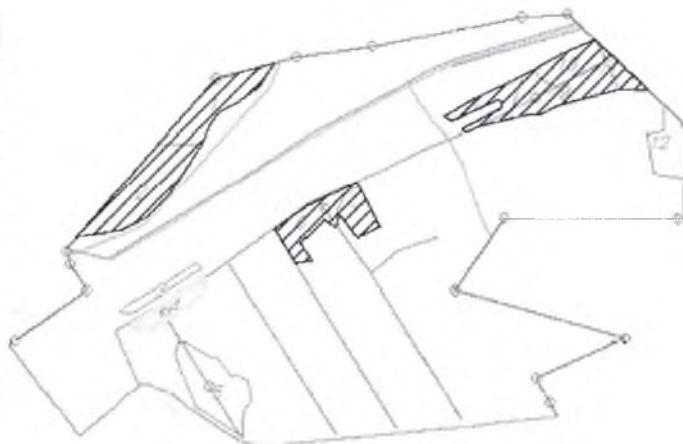

Uzmērīja

Vilnis Buholes

22.05.2023

Cīruļu Catlakši

Mežāres pagasts, Jēkabpils novads

kad,Nr. 56760030425

1. kvartāls 5. nogabals – 1,13 ha atmežojamā platība

M 1:10 000

Virsoņu koordinātes LKS-1992

koordinātu sistēmā:

#	X	Y
0	630736.138918	269126.688942
1	630726.875902	269131.705086
2	630698.766447	269198.448504
3	630691.159661	269222.931322
4	630692.813310	269240.790733
5	630694.797689	269245.090220
6	630703.579020	269244.320401
7	630716.625858	269241.121462
8	630729.193591	269231.159568
9	630741.761325	269224.915701
10	630753.336869	269220.285483
11	630765.573872	269216.647455
12	630778.472336	269199.780234
13	630787.071311	269187.212500
14	630797.323936	269189.196879
15	630804.599992	269187.212500
16	630818.159915	269177.290606
17	630820.475024	269163.069223
18	630821.797943	269142.894703
19	630809.891669	269129.004051
20	630807.907290	269101.222745

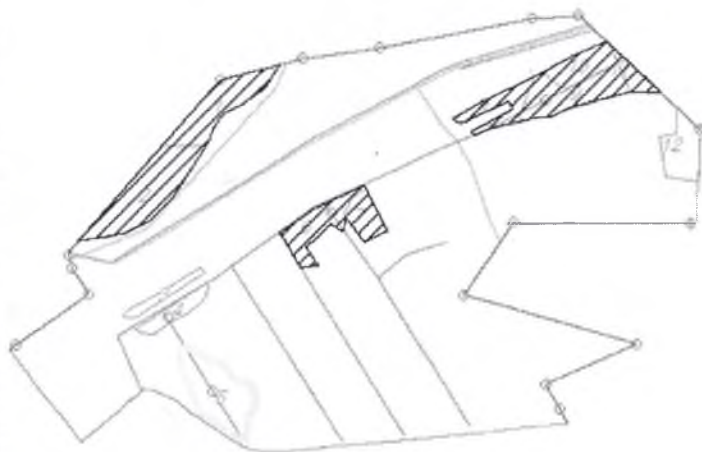

Cīruļu Catlakši

Mežāres pagasts, Jēkabpils novads

kad,Nr. 56760030425

1. kvartāls 6., 7. nogabali – 1,04 ha atmežojamā platība

M 1:10 000

Virsoņu koordinātes LKS-1992

koordinātu sistēmā:

#	X	Y
0	631008.219619	269525.412804
1	631047.969153	269444.932265
2	631006.747414	269426.294335
3	630976.812579	269469.469015
4	630969.942289	269446.404470
5	630950.312889	269459.654315
6	630925.776139	269432.663890
7	630908.109679	269418.923310
8	630927.739079	269396.044065
9	630899.767184	269383.099655
10	630862.471324	269442.969325
11	630921.850259	269486.154004
12	631008.219619	269525.412804

Garums 599.407 m

Platība 1.042 ha

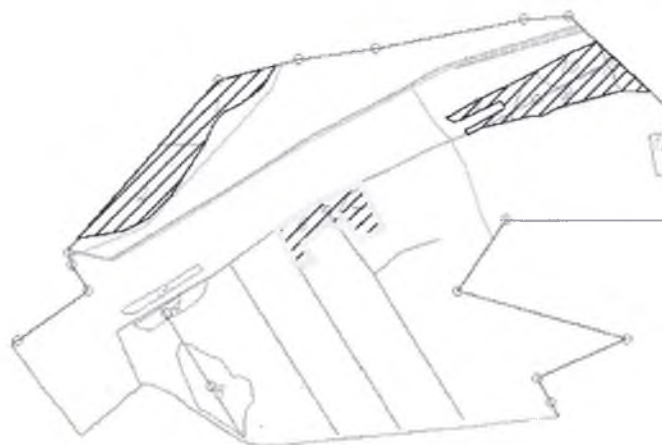

Uzmērēja

Vilnis Buholcs

22.05.2023

Cīruļu Catlakši

Mežāres pagasts, Jēkabpils novads

kad,Nr. 56760030425

1. kvartāls 8., 9., 10., 11. nogabali – 2,08 ha atmežojamā platība

M 1:10 000

Virsoņu koordinātes LKS-1992

koordinātu

#	X	Y
0	631421,663854	269771,516405
1	631516,066443	269682,202636
2	631463,376329	269684,165576
3	631358,849774	269656,684416
4	631324,498324	269641,962366
5	631308,304069	269639,999426
6	631217,518095	269619,879291
7	631194,453550	269609,573856
8	631189,546200	269617,425616
9	631259,230570	269654,721476
10	631254,323220	269666,989851
11	631179,731500	269634,110606
12	631171,879740	269631,166196
13	631157,648425	269639,017956
14	631211,629275	269668,952791
15	631295,544959	269709,683796
16	631366,210799	269747,470390
17	631421,663854	269771,516405

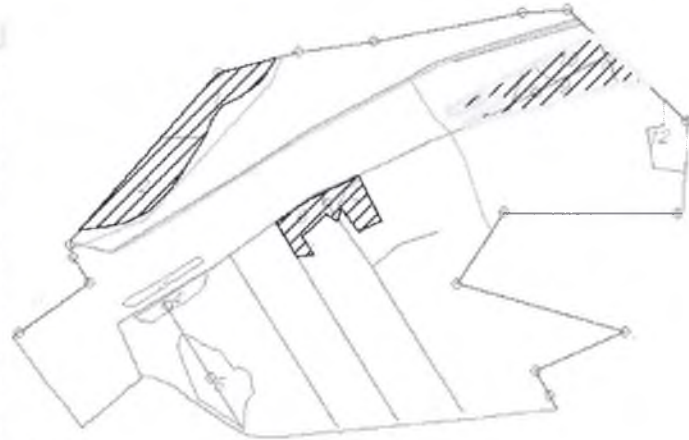

sistēmā:

Garums 967,327 m

Platība 2,081 ha

Uzmērīja

Vilnis Buholcs

22.05.2023

Cīruļu Catlakši

Mežāres pagasts, Jēkabpils novads

kad,Nr. 56760030425

1. kvartāls 12. nogabals – 0,60 ha atmežojamā platība

M 1:10 000

Virsoņu koordinātes LKS-1992

koordinātu sistēmā:

#	X	Y
0	631578.863112	269530.775471
1	631523.209763	269537.256951
2	631512.626408	269606.710214
3	631542.061363	269612.994081
4	631542.199162	269658.739905
5	631582.037000	269621.243000
6	631585.007000	269622.260000
7	631584.067000	269613.388000
8	631583.556000	269608.567000
9	631582.305000	269599.641000
10	631582.137000	269595.311000
11	631581.044000	269567.218000
12	631578.863112	269530.775471

Garums 351,715 m

Platība 6026,078 m²

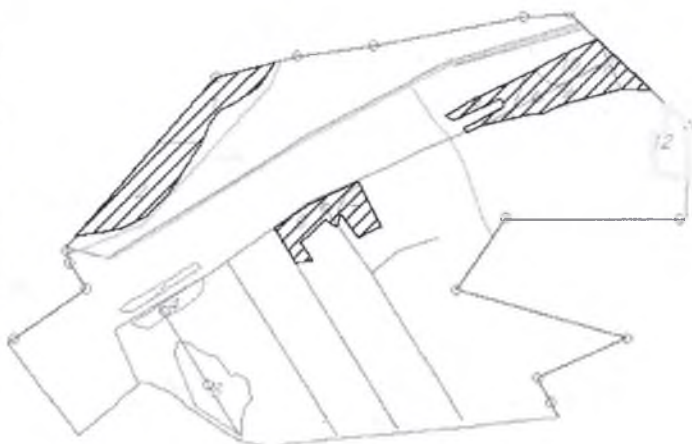

Uzmērīja

Vilnis Buholcs

22.05.2023



JĒKABPILS NOVADA PAŠVALDĪBA

JĒKABPILS NOVADA DOME

Reģistrācijas Nr.90000024205

Brīvības iela 120, Jēkabpils, Jēkabpils novads, LV – 5201

Tālrunis 65236777, fakss 65207304, elektroniskais pasts pasts@jekabpils.lv

LĒMUMS

Jēkabpils novadā

13.07.2023. (protokols Nr.11, 61.§)

Nr.685

Par izsoles noteikumu apstiprināšanu (“Kalniņi”, Dignājas pagasts)

Jēkabpils novada dome 28.04.2022. pieņēma lēmumu Nr. 350 “Par nekustamā īpašuma ierakstīšanu zemesgrāmatā (“Kalniņi”, Dignājas pagasts)”.

Nekustamais īpašums “Kalniņi”, Dignājas pagasts, Jēkabpils novads, ar kadastra numuru 5652 003 0009, sastāv no zemes vienības ar kadastra apzīmējumu 5652 003 0072 – 2,0 ha platībā (turpmāk – Nekustamais īpašums).

Nekustamais īpašums ir reģistrēts Zemgales rajona tiesas Dignājas pagasta zemesgrāmatas nodalījumā Nr.100000630125, uz Jēkabpils novada pašvaldības, reģistrācijas Nr. 90000024205, vārda.

Zemes vienības ar kadastra apzīmējumu 5652 003 0072 nekustamā īpašuma lietošanas mērķis – zeme, uz kuras galvenā saimnieciskā darbība ir lauksaimniecība (NĪLM kods 0101).

Atbilstoši spēkā esošajam teritorijas plānojumam nekustamā īpašuma “Kalniņi” zemes vienība ar kadastra apzīmējumu 5652 003 0072, Jēkabpils novada Dignājas pagastā, atrodas plānotajā (atļautajā) teritorijā – meliorētā lauku zeme L2.

Ņemot vērā 2022.gada 13.oktobra sabiedrības ar ierobežotu atbildību “LINIKO” sertificēta nekustamā īpašuma vērtētāja Ivara Šapkina Nekustamā īpašuma novērtējumu, nekustamā īpašuma “Kalniņi”, Dignājas pagasts, Jēkabpils novads, ar kadastra numuru 5652 003 0009, tirgus vērtība 2022.gada 13.oktobrī noteikta 5300,00 *euro* (pieci tūkstoši trīs simti *euro* un 00 centi).

Pamatojoties uz Publiskas personas mantas atsavināšanas likuma 8.panta sesto daļu, Jēkabpils novada pašvaldības nekustamā īpašuma novērtēšanas komisija, kas apstiprināta ar Jēkabpils novada domes 28.04.2022. lēmumu Nr.350, 17.05.2023. Nekustamajam īpašumam noteica nosacīto cenu 5300,00 *euro* (pieci tūkstoši trīs simti *euro* un 00 centi).

Saskaņā ar Pašvaldību likuma 4.pantu Jēkabpils novada pašvaldībai Nekustamais īpašums nav nepieciešams autonomo funkciju veikšanai.

Pamatojoties uz Pašvaldību likuma 10.panta pirmās daļas 16.punktu, 73.panta ceturto daļu, Publiskas personas mantas atsavināšanas likuma 3.panta pirmās daļas 1.punktu, otro daļu, 4.panta otro daļu, 5.panta pirmo un piekto daļu, 8.panta otro, trešo un sesto daļu, 9.panta otro daļu, 10.panta pirmo un otro daļu, 11.panta pirmo daļu, Administratīvo teritoriju un apdzīvoto vietu likuma Pārejas noteikumu 6.punktu, ņemot vērā Jēkabpils novada domes 28.04.2022. lēmumu Nr. 350, Nekustamā īpašuma novērtēšanas komisijas 17.05.2023. protokolu Nr.1-36/74, ņemot vērā Attīstības un tautsaimniecības komitejas 06.07.2023. lēmumu (protokols Nr.8, 42.§),

Jēkabpils novada dome nolemj:

1. Atsavināt nekustamo īpašumu ar kadastra numuru 5652 003 0009 “Kalniņi”, Dignājas pagasts, Jēkabpils novads, pārdodot to izsolē vispārējā kārtībā ar augšupejošu soli elektronisko izsoļu vietnē <https://izsoles.ta.gov.lv>.

2. Apstiprināt lēmuma 1.punktā minētā nekustamā īpašuma nosacīto cenu 5300,00 *euro* (pieci tūkstoši trīs simti *euro* un 00 centi), kas ir arī nekustamā īpašuma izsoles sākuma cena.

3. Izsoles komisijai organizēt paziņojuma publicēšanu oficiālajā izdevumā "Latvijas Vēstnesis", mājaslapā internetā www.jekabpils.lv, vietējā informatīvajā izdevumā un organizēt sludinājumu ievietošanu elektronisko izsoļu vietnē <https://izsoles.ta.gov.lv>.

4. Apstiprināt nekustamā īpašuma "Kalniņi", Dignājas pagasts, Jēkabpils novads, izsoles noteikumus (1.pielikumā).

5. Ieņēmumus no nekustamā īpašuma atsavināšanas novirzīt šādā kārtībā:

5.1. 10% pašvaldības nekustamo īpašumu dokumentācijas sakārtošanai, tāme "Novada teritorijas labiekārtošana" (budžeta klasifikācijas kods 06.600.06);

5.2. 90% iekļaut tāmē "Jēkabpils novada pašvaldības teritoriju attīstība" (budžeta klasifikācijas kods 06.200.03).

6. Lēmumu var pārsūdzēt viena mēneša laikā no tā spēkā stāšanās dienas Administratīvajā rajona tiesā attiecīgajā tiesu namā pēc pieteicēja adreses (fiziskā persona – pēc deklarētās dzīvesvietas, papildu adreses vai nekustamā īpašuma atrašanās vietas, juridiskā persona – pēc juridiskās adreses).

7. Kontroli par lēmuma izpildi veikt Jēkabpils novada Attīstības pārvaldes vadītājam.

Pielikumā:

1. Nekustamā īpašuma "Kalniņi", Dignājas pagasts, Jēkabpils novads, kadastra numurs 5652 003 0009, izsoles noteikumi uz 4 lp.;

2. Oficiālais paziņojums uz 1 lp.

Sēdes vadītājs

Domes priekšsēdētājs

R.Ragainis

Viktorija Rāviņa 29359866

**DOKUMENTS PARAKSTĪTS AR DROŠU ELEKTRONISKO PARAKSTU UN SATUR
LAIKA ZĪMOGU**

**Nekustamā īpašuma “Kalniņi”, Dignājas pagasts, Jēkabpils novads,
kadastra numurs 5652 003 0009, izsoles noteikumi**

1. Vispārīgie noteikumi

- 1.1. Šie noteikumi nosaka kārtību, kādā tiks rīkota **nekustamā īpašuma ar kadastra numuru 5652 003 0009, “Kalniņi”, Dignājas pagasts, Jēkabpils novads (turpmāk arī – Nekustamais īpašums)**, pārdošana izsolē. Izsole tiek organizēta saskaņā ar Publiskas personas mantas atsavināšanas likumu un Jēkabpils novada domes 13.07.2023. lēmumu Nr.685 (protokols Nr.11, 61. §) “Par izsoles noteikumu apstiprināšanu”.
- 1.2. Izsoles organizētājs – Jēkabpils novada pašvaldība, reģistrācijas numurs 90000024205.
- 1.3. Izsolī rīko – Jēkabpils novada pašvaldības Izsoles komisija.
- 1.4. Atsavināšanas veids – **elektroniskā izsole elektronisko izsoļu vietnē (turpmāk – EI vietne) <https://izsoles.ta.gov.lv> ar augšupejošu soli.**
- 1.5. Objekta nosacītā cena, kas ir arī izsoles sākotnējā cena – **5300,00 euro** (pieci tūkstoši trīs simti eiro, 00 centi). **Izsoles solis: 300,00 euro** (trīs simti eiro, 00 centi).
- 1.6. Maksāšanas līdzekļi: euro 100% apmērā.
- 1.7. Ar izsoles noteikumiem un citiem dokumentiem, kas attiecas uz izsolāmo Nekustamo īpašumu, izsoles pretendenti var iepazīties: EI vietnē <https://izsoles.ta.gov.lv> (sadalā – Jēkabpils novads). Jēkabpils novada pašvaldības mājaslapā www.jekabpils.lv; kā arī Jēkabpils novada Attīstības pārvaldē, Rīgas ielā 150A, Jēkabpilī, Jēkabpils novadā 1.stāvā.

2. Nekustamais īpašums

- 2.1. Izsolāmais Nekustamais īpašums: nekustamais īpašums “Kalniņi”, Dignājas pagasts, Jēkabpils novads, ar kadastra numuru 5652 003 0009, sastāv no zemes vienības ar kadastra apzīmējumu 5652 003 0072 – 2,0 ha platībā.
- 2.2. Īpašuma tiesības nostiprinātas Zemgales rajona tiesas Dignājas pagasta zemesgrāmatas nodalījumā Nr.100000630125 uz Jēkabpils novada pašvaldības vārda.
- 2.3. Zemes vienības nekustamā īpašuma **lietošanas mērķis** – zeme, uz kuras galvenā saimnieciskā darbība ir lauksaimniecība (NĪLM kods 0101). Atbilstoši Jēkabpils novada pašvaldības spēkā esošajam teritorijas plānojumam, zemes vienība **atrodas plānotajā (atļautajā) teritorijā** – meliorētā lauku zeme L2.
- 2.4. Lietu tiesības, kas apgrūtina Nekustamo īpašumu: nav.
- 2.5. Pirmpirkuma tiesības: nav.

3. Atpakaļpirkuma tiesība

- 3.1. Atpakaļpirkuma tiesības izmantošanas nosacījumi: Pašvaldība atpakaļpirkuma tiesības realizē, pamatojoties uz vienpusēju gribas izpausmi, par to 30 dienas iepriekš rakstiski brīdīnot Pircēju. Veicot atpakaļpirkumu tiesības, Objekta vai tās daļas cena tiek noteikta ne lielāka par nosolīto cenu. Pašvaldība atpakaļpirkuma tiesības ir tiesīga realizēt no brīža, kad konstatē, ka Pircējs nepilda Izsoles noteikumus un Pirkuma līguma noteikumus.
 - 3.1.1. Ja objekta nosolītājs izvēlas slēgt pirkuma līgumu uz nomaksu, tad Jēkabpils novada pašvaldībai pastāv atpakaļpirkuma tiesības.
 - 3.1.2. Ja objekta nosolītājs izvēlas slēgt pirkuma līgumu un summu par nosolīto nekustamo īpašumu samaksāt 14 dienu laikā no izsoles dienas, tad Jēkabpils novada pašvaldībai nepastāv atpakaļpirkuma tiesības.
- 3.2. Pārdevējs pielīgst sev tiesību atkāpties no pirkuma līguma, ja pircējs neparaksta pirkuma līgumu vai laikā nesamaksā pirkuma cenu. Kad līgumu atceļ, lieta atdodama pārdevējam līdz

ar tās pieaugumiem un ienākumiem, turklāt pircējs zaudē rokas naudu, ja viņš to devis, un viņam jāatlīdzina aiz viņa vainas cēlušies zaudējumi, pamatojoties uz Civillikuma 2047. un 2054. pantu.

- 3.3. Nekustamais īpašums Pašvaldībai nav nepieciešams funkciju veikšanai.

4. Izsoles subjekts

- 4.1. Par izsoles dalībnieku var kļūt jebkura fiziskā vai juridiskā persona, kurai ir tiesības iegūt Latvijas Republikā nekustamo īpašumu, tajā skaitā, lauksaimniecībā izmantojamo zemi, un kura **līdz 26.09.2023.** ir iemaksājusi šo noteikumu 5.1. un 5.2. punktā minētos maksājumus, un autorizēta dalībai izsolē, kā arī tai nav Valsts ieņēmumu dienesta administrēto nodokļu (nodevu) parādu Latvijas Republikā, vai valstī, kurā tas reģistrēts, tajā skaitā, valsts sociālās apdrošināšanas iemaksu parādi, kas kopsummā pārsniedz 150,00 *euro*.
- 4.2. Izsoles pretendents nedrīkst būt pasludināta maksātnespēja, tam nav uzsākts likvidācijas process, tā saimnieciskā darbība nav apturēta vai pārtraukta, vai nav uzsākta tiesvedība par darbības izbeigšanu, maksātnespēju vai bankrotu.
- 4.3. Izsoles pretendents nedrīkst būt maksājumu (nodokļu, nomas vai īres maksājumu, komunālo pakalpojumu u.c.) parādi attiecībā pret Jēkabpils novada pašvaldību vai tās kapitālsabiedrību, kas kopsummā pārsniedz 150,00 *euro*.

5. Izsoles nodrošinājums un dalības maksa

- 5.1. Izsoles pretendents, kurš vēlas piedalīties izsolē, **līdz 26.09.2023. (ieskaitot)** jāiemaksā **nodrošinājums** Jēkabpils novada pašvaldības kontā Nr.LV87 UNLA 0009 0131 30793, AS "SEB banka", kods UNLALV2X, **10% apmēra no izsolāmā nekustamā īpašuma nosacītās cenas, tas ir, 530,00 euro** (pieci simti trīsdesmit *euro* un 00 centi) **un dalības maksa 50,00 euro** (piecdesmit *euro* un 00 centi) apmērā un, izmantojot EI vietni, jānosūta lūgums izsoles rīkotājam autorizēt to dalībai izsolē. Maksājuma paziņojuma saturā iekļaut norādi: **"Nekustamā īpašuma ar kadastra numuru 5652 003 0009, "Kalniņi", Dignājas pagasts, Jēkabpils novads" izsoles nodrošinājums/dalības maksa.**
- 5.2. **Papildus** 5.1. punktā minētajām maksām, izsoles pretendents **veic maksu** par dalību izsolē EI vietnes administratoram **20,00 euro** saskaņā ar EI vietnē reģistrētam lietotājam sagatavotu rēķinu, saskaņā ar izsoles noteikumu 6.5.noteikto kārtību.
- 5.3. Izsolē uzvarējušajam dalībniekam nodrošinājuma summa tiek ieskaitīta Nekustamā īpašuma pirkuma maksā.
- 5.4. Ja izsoles pretendents nav iemaksājis kādu no 5.1. un 5.2. punktos minēto maksājumu, pie izsoles netiek pielaists.
- 5.5. Izsoles pretendenti, kuri nav izpildījuši šajos Izsoles noteikumos noteiktos izsoles priekšnoteikumus un kuri netiek reģistrēti dalībai izsolē, nodrošinājums un dalības maksa tiek atgriezti 30 (trīsdesmit) dienu laikā pēc izsoles noslēguma dienas, ieskaitot tos kredītiestādes kontā, kas norādīts norēķinu rekvizītos EI vietnē <https://izsoles.ta.gov.lv>, vai kredītiestādes kontā, no kuras maksājumi saņemti (ja elektronisko izsoļu vietnē <https://izsoles.ta.gov.lv> nav saņemts lūgums autorizēt to dalībai izsolē).
- 5.6. Nodrošinājums izsoles dalībniekiem tiek atmaksāts saskaņā ar šo Izsoles noteikumu 7.6.punktā minēto.
- 5.7. Nodrošinājums netiek atmaksāts:
- 5.7.1.** nevienam no izsoles dalībniekiem, ja neviens no viņiem nav pārsolījis izsoles sākumcenu;
- 5.7.2.** šo Izsoles noteikumu 6.10., 8.1.2., 8.3. punktos minētajos gadījumos;
- 5.8. Dalības maksa netiek atgriezta, izņemot šo noteikumu 5.5 punktā norādīto.

6. Izsoles pretendentu reģistrēšana Izsoļu dalībnieku reģistrā

- 6.1. **Pretendentu reģistrācija notiek no 06.09.2023. plkst. 13:00 līdz 26.09.2023. plkst. 23:59 EI vietnē <https://izsoles.ta.gov.lv> uzturētā Izsoļu dalībnieku reģistrā pēc oficiāla**

paziņojuma par izsoli publicēšanas Latvijas Republikas oficiālajā izdevuma "Latvijas Vēstnesis" tīmekļa vietnē www.vestnesis.lv.

- 6.2. Izsoles pretendenti - fiziska persona, kura vēlas savā vai citas fiziskas vai juridiskas personas vārdā pieteikties izsolei, EI vietnē <https://izsoles.ta.gov.lv> norāda:

6.2.1. Fiziska persona:

- 6.2.1.1. vārdu, uzvārdu;
- 6.2.1.2. personas kodu vai dzimšanas datumu (persona, kurai nav piešķirts personas kods);
- 6.2.1.3. kontaktadresi;
- 6.2.1.4. personu apliecinoša dokumenta veidu un numuru;
- 6.2.1.5. norēķinu rekvizītus (kredītiestādes konta numurs, uz kuru personai atmaksājama nodrošinājuma summa);
- 6.2.1.6. personas papildu kontaktinformāciju – elektroniskā pasta adresi un tālruņa numuru (ja tāds ir).

6.2.2. Fiziska persona, kura pārstāv citu fizisku vai juridisku personu, papildus apakšpunktā norādītajam, sniedz informāciju par:

- 6.2.2.1. pārstāvamās personas veidu;
- 6.2.2.2. vārdu, uzvārdu fiziskai personai vai nosaukumu juridiskai personai;
- 6.2.2.3. personas kodu vai dzimšanas datumu (ārzemniekam) fiziskai personai vai reģistrācijas numuru juridiskai personai;
- 6.2.2.4. kontaktadresi;
- 6.2.2.5. personu apliecinoša dokumenta veidu un numuru fiziskai personai;
- 6.2.2.6. informāciju par notariāli apliecinātu pilnvaru, ja reģistrēts lietotājs izsolē pārstāv citu fizisku personu, vai informāciju par rakstiski noformētu pilnvaru vai dokumentu, kas apliecina reģistrēta lietotāja tiesības pārstāvēt juridisku personu bez īpaša pilnvarojuma, ja reģistrēts lietotājs pārstāv juridisku personu;
- 6.2.2.7. informāciju par pilnvarojuma apjomu (pārstāvības tiesības konkrētai izsolei, vairākām konkrētām izsolēm, uz noteiktu laiku, pastāvīgi);
- 6.2.2.8. attiecīgās lēmējinstiūcijas lēmumu par Nekustamā īpašuma iegādi juridiskajai personai.
- 6.2.2.9. Dokumenti, kas minēti šo noteikumu 6.2.2.5. līdz 6.2.2.8. punktos, pašvaldībā jāiesniedz elektroniski, parakstot tos ar drošu elektronisko parakstu un jānosūta tos uz elektronisko pasta adresi santa.lazare@jekabpils.lv, norādītajā pretendentu pieteikšanās termiņā.

- 6.3. Reģistrējoties Izsoļu dalībnieku reģistrā, persona iepazīstas ar EI vietnes lietošanas noteikumiem un apliecina noteikumu ievērošanu, kā arī par sevi sniegto datu pareizību.

- 6.4. Ziņas par personu iekļauj Izsoļu dalībnieku reģistrā, saskaņā ar personas iesniegumu. Iesniegumu persona iesniedz patstāvīgi, izmantojot EI vietnē pieejamo elektronisko pakalpojumu "Par e-izsoļu vietnes dalībnieka dalību konkrētā izsolē" un identificējoties ar vienu no vienotajā valsts un pašvaldību portālā www.latvija.lv piedāvātajiem identifikācijas līdzekļiem.

- 6.5. Reģistrēts lietotājs, kurš vēlas piedalīties izsludinātajā izsolē, EI vietnē nosūta izsoles rīkotājam lūgumu par autorizēšanu dalībai konkrētā izsolē un izsoles sludinājumā norādītajā izsoles rīkotāja kontā iemaksā izsoles nodrošinājuma summu sludinājumā noteiktajā apmērā, kā arī sedz maksu par dalību izsolē vietnes administratoram normatīvajos aktos noteiktajā apmērā saskaņā ar elektronisko izsoļu vietnē reģistrētam lietotājam sagatavotu rēķinu.

- 6.6. Izsoles komisija apstiprina izsoles pretendentu, kurš izpildījis izsoles priekšnoteikumus, dalībai izsolē 7 (septiņu) dienu laikā, pēc paziņojuma saņemšanas no EI vietnes.

- 6.7. Informāciju par apstiprināšanu dalībai izsolē, EI vietne reģistrētam lietotājam automātiski nosūta elektroniski uz EI vietnē reģistrētam lietotājam izveidoto kontu.

- 6.8. Autorizējot personu izsolei, katram solītājam EI vietnes sistēma automātiski izveido unikālu identifikatoru.

6.9. Izsoles pretendents netiek reģistrēts, ja:

- 6.9.1.** nav vēl iestājies vai ir beidzies pretendentu reģistrācijas termiņš;

- 6.9.2. ja nav izpildīti visi šo noteikumu 5.1., 5.2., 6.2.1 vai 6.2.2. punktā minētie norādījumi;
 - 6.9.3. konstatēts, ka pretendents ir izsoles noteikumu 4.1. un/vai 4.3. punktā minētās parādsaistības;
 - 6.9.4. konstatēts, ka izsoles pretendents ir pasludināta maksātnespēja, tā saimnieciskā darbība ir apturēta vai pārtraukta, vai ir uzsākta tiesvedība par darbības izbeigšanu, maksātnespēju vai bankrotu.
 - 6.9.5. fiziskā vai juridiskā persona saskaņā ar spēkā esošajiem normatīvajiem aktiem nevar iegūt savā īpašumā zemi.
- 6.10. Izsoles komisija ir tiesīga pārbaudīt izsoles pretendentu un jau reģistrēto izsoles dalībnieku sniegtās ziņas. Ja tiek konstatēts, ka sniegtā informācija nav patiesa, attiecīgo personu izslēdz no izsoles dalībnieku reģistra, pretendents zaudē tiesības piedalīties izsolē, kā arī viņam neatmaksā iemaksāto nodrošinājumu.
- 6.11. Izsoles pretendenta pieteikums izsolei uzskatāms par gribas apliecinājumu iegūt savā īpašumā atsavināmo Nekustamo īpašumu, apliecina, ka ir iepazinies un piekrīt Izsoles noteikumiem, piekrīt noslēgt ar izsoles organizētāju pirkuma līgumu tā nosolīšanas gadījumā.

7. Izsoles norise

- 7.1. **Izsole sākas EI vietnē <https://izsoles.ta.gov.lv> 06.09.2023. plkst. 13:00 un noslēdzas 06.10.2023. plkst. 13:00.**
- 7.2. Izsolei autorizētie dalībnieki drīkst izdarīt solījumus visā izsoles norises laikā.
- 7.3. Ja pēdējo piecu minūšu laikā pirms izsoles noslēgšanai noteiktā laika tiek reģistrēts solījums, izsoles laiks automātiski tiek pagarināts par 5 (piecām) minūtēm.
- 7.4. Ja pēdējās stundas laikā pirms izsoles noslēgšanas tiek konstatēti būtiski tehniski traucējumi, kas var ietekmēt izsoles rezultātu, un tie nav saistīti ar sistēmas drošības pārkāpumiem, izsoles laiks automātiski tiek pagarināts līdz nākamās darba dienas plkst. 13:00.
- 7.5. Pēc izsoles noslēgšanas solījumus neregistrē un EI vietnē tiek norādīts izsoles noslēguma datums, laiks un pēdējais izdarītais solījums.
- 7.6. Komisija var pārtraukt izsoli, ja tās norises laikā saņemts EI vietnes drošības pārvaldnieka paziņojums par būtiskiem tehniskiem traucējumiem, kas var ietekmēt izsoles rezultātu. Paziņojumu par izsoles pārtraukšanu publicē EI vietnē.
- 7.7. Pēc izsoles slēgšanas, sistēma automātiski 24 stundu laikā sagatavo izsoles aktu.

8. Samaksas kārtība, Izsoles rezultātu apstiprināšana un līguma noslēgšana

- 8.1. Tiek paredzēta divu veidu samaksas kārtība:
 - 8.1.1. Nekustamā īpašuma nosolītājam, atskaitot iemaksāto nodrošinājuma summu, jāsamaksā par nosolīto nekustamo īpašumu 14 dienu laikā no izsoles dienas vai
 - 8.1.2. Nekustamā īpašuma nosolītājs, atskaitot iemaksāto nodrošinājuma summu, slēdz pirkuma nomaksas līgumu līdz 4 mēnešiem, maksājot likumiskos (6% gadā no vēl nesamaksātās pirkuma maksas daļas) un līgumiskos procentus (0,1% līgumsods par katru nokavēto dienu no neatmaksātās summas), kā arī 14 dienu laikā no izsoles dienas samaksā avansu 10 % apmērā no piedāvātās augstākās summas. Iemaksātā nodrošinājuma summa tiek ieskaitīta avansa summā. Nokavējot noteikto samaksas termiņu, nosolītājs zaudē iesniegto nodrošinājumu, avansa maksājums atgriežams izsoles dalībniekam.
- 8.2. Izsoles dalībniekam, kurš nosolījis augstāko cenu 8.1.1. vai 8.1.2. punktā minētajā termiņā uz 5.1. punktā norādīto pašvaldības bankas kontu jāpārskaita pirkuma summa, kas atbilst 8.1.1. vai 8.1.2. punktā minētajam samaksas veidam. Pēc maksājumu veikšanas **maksājumu apliecināšie dokumenti jānosūta uz e-pasta adresi: santa.lazare@jekabpils.lv.**
- 8.3. Ja nekustamo īpašumu nosolījušais izsoles dalībnieks šo noteikumu 8.1. punktā noteiktajos termiņos nav norēķinājies šajos noteikumos minētajā kārtībā vai atsakās no īpašuma

- pirkuma, viņš zaudē tiesības uz nosolīto īpašumu. Izsoles nodrošinājums attiecīgajam dalībniekam netiek atmaksāts.
- 8.4. Ja nosolītājs noteiktajā laikā nav samaksājis nosolīto cenu vai ir atteicies no īpašuma pirkuma, Izsoles komisija par to informē izsoles dalībnieku, kurš nosolījis nākamo augstāko cenu un šim izsoles dalībniekam ir tiesības 2 (divu) nedēļu laikā no paziņojuma saņemšanas dienas paziņot Izsoles komisijai par īpašuma pirkšanu par paša solīto augstāko cenu un 1 (vienu) mēneša laikā samaksāt nosolīto naudas summu uz 5.1. punktā norādīto bankas kontu.
 - 8.5. Ja 8.4. punktā noteiktais izsoles dalībnieks no īpašuma pirkuma atsakās vai norādītajā termiņā nenorēķinās par pirkumu, izsole tiek uzskatīta par nenotikušu. Lēmumu par turpmāko atsavināšanas procesu pieņem Jēkabpils novada dome.
 - 8.6. Izsoles rezultātus 30 (trīsdesmit) dienu laikā no 8.1. punktā vai 8.4. punktā noteiktā maksājuma izdarīšanas dienas apstiprina Jēkabpils novada dome.
 - 8.7. Pircējs pirkuma līgumu paraksta 30 (trīsdesmit) dienu laikā pēc izsoles rezultātu apstiprināšanas Jēkabpils novada domes sēdē.

9. Nenotikusi izsole

- 9.1. Jēkabpils novada dome pieņem lēmumu par izsoles atzīšanu par nenotikušu, ja:
 - 9.1.1. uz izsoli nav reģistrēts neviens izsoles dalībnieks;
 - 9.1.2. izsole bijusi izziņota, pārkāpjot šos noteikumus vai Publiskas personas mantas atsavināšanas likuma nosacījumus;
 - 9.1.3. tiek noskaidrots, ka nepamatoti noraidīta kāda dalībnieka piedalīšanās izsolē;
 - 9.1.4. neviens izsoles dalībnieks nav pārsolījis izsoles sākumcenu;
 - 9.1.5. vienīgais izsoles dalībnieks, kurš nosolījis izsolāmo īpašumu, nav parakstījis izsolāmā īpašuma pirkuma līgumu.
 - 9.1.6. neviens no izsoles dalībniekiem, kurš atzīts par nosolītāju, neveic pirkuma maksas samaksu šajos noteikumos norādītajā termiņā;
 - 9.1.7. izsolāmā nekustamā īpašuma augstāko cenu nosolījusi persona, kurai nebija tiesību piedalīties izsolē.

10. Citi noteikumi

- 10.1. Izsoles komisija nav tiesīga līdz izsoles sākumam sniegt informāciju par izsoles pretendentiem.
- 10.2. Izsoles uzvarētājs no pirkuma līguma noslēgšanas brīža ir atbildīgs par Nekustamā īpašuma uzturēšanu kārtībā un nekustamā īpašuma nodokļa maksājumiem atbilstoši Latvijas Republikas normatīvo aktu prasībām.
- 10.3. Izdevumus par pirkuma līguma noslēgšanu un īpašuma tiesību nostiprināšanu zemesgrāmatā sedz Pircējs.
- 10.4. Tiesiskā valdītāja tiesības uz Nekustamo īpašumu Pircējam pāriet pēc nosolītās summas samaksas, Jēkabpils novada domes lēmuma pieņemšanas par izsoles rezultātu apstiprināšanas un pirkuma līguma noslēgšanas, īpašuma tiesības - pēc īpašuma tiesību nostiprināšanas zemesgrāmatā uz pircēja vārda.
- 10.5. Pircēja pienākums ir ne vēlāk kā divu mēnešu laikā no nostiprinājuma lūguma saņemšanas dienas iesniegt Zemgales rajona tiesā dokumentus Pircēja īpašuma tiesību uz Nekustamo īpašumu nostiprināšanai zemesgrāmatā. Ja Pircējs neizpilda šajā punktā minētās prasības paredzētajā termiņā, pirkuma līgums zaudē spēku un Pārdevējs neatmaksā Pircējam Pirkuma summu.
- 10.6. Izsoles pretendenti, dalībnieki piekrīt, ka Jēkabpils novada pašvaldības Izsoles komisija veic personas datu apstrādi, pārbaudot sniegto ziņu patiesumu.

11. Izsoles rezultātu apstrīdēšana

- 11.1. Sūdzības par izsoles rīkotāja darbībām var iesniegt Jēkabpils novada pašvaldībā, Brīvības ielā 120, Jēkabpilī, Jēkabpils novadā, LV-5201, 2 (divu) darba dienu laikā no izsoles noslēguma dienas.

11.2. Par šajos noteikumos nereglamentētajiem jautājumiem lēmumus pieņem Izsoles komisija, saskaņā ar Publiskas personas mantas atsavināšanas likumu, par to izdarot attiecīgu ierakstu komisijas sēdes protokolā.

Jēkabpils novada domes priekšsēdētājs

R.Ragainis

**DOKUMENTS PARAKSTĪTS AR DROŠU ELEKTRONISKO PARAKSTU UN SATUR
LAIKA ZĪMOGS**

OFICIĀLAIS PAZIŅOJUMS

Jēkabpils novada pašvaldība, reģistrācijas Nr.90000024205, izsolē pārdod tai piederošu nekustamo īpašumu “Kalniņi”, Dignājas pagasts, Jēkabpils novads, ar kadastra numuru 5652 003 0009, sastāv no zemes vienības ar kadastra apzīmējumu 5652 003 0072 – 2,0 ha platībā. Nekustamā īpašuma lietošanas mērķis zeme, uz kuras galvenā saimnieciskā darbība ir lauksaimniecība (NĪLM kods 0101). Atbilstoši pašvaldības spēkā esošajam teritorijas plānojumam nekustamais īpašums atrodas plānotajā (atļautajā) teritorijā – meliorētā lauku zeme L2.

Nekustamais īpašums ierakstīts Zemgales rajona tiesas Dignājas pagasta zemesgrāmatas nodalījumā Nr.100000630125.

Izsolāmais objekts tiek pārdots izsolē ar augšupejošu soli elektronisko izsoļu vietnē <https://izsoles.ta.gov.lv> (meklēt sadaļā – Jēkabpils novads). Izsoles veids – elektroniskā izsole ar augšupejošu soli.

Izsoles sākums – 06.09.2023. pulksten 13.00, izsoles noslēgums – 06.10.2023. pulksten 13.00. Pretendentu reģistrācija notiek no 06.09.2023. pulksten 13.00 līdz 26.09.2023. (ieskaitot) pulksten 23.59 elektronisko izsoļu vietnē <https://izsoles.ta.gov.lv>. Izsoles sākuma cena – 5300,00 *euro*. Izsoles solis 300,00 *euro*.

Lai varētu piedalīties izsolē, pretendentiem līdz 26.09.2023. (ieskaitot) jāiemaksā nodrošinājums Jēkabpils novada pašvaldības kontā Nr.LV87 UNLA 0009 0131 30793, AS “SEB banka”, kods UNLALV2X, 10% apmērā no izsolāmā objekta nosacītās cenas 530,00 *euro* un dalības maksa 50,00 *euro* apmērā un, izmantojot elektronisko izsoļu vietni, jānosūta lūgums izsoles rīkotājam par autorizāciju izsolei.

Samaksas kārtība par objektu noteikta izsoles noteikumu 8.1.punktā.

Informācija pieejama: www.jekabpils.lv, sadaļā – Pašvaldība, Izsoles pārdošanas, Nekustamā īpašuma atsavināšana. Informācija pa tālr. 29359866.

Par izsoli lūgums interesēties darba dienās no pulksten 08.30 līdz pulksten 17.00.



JĒKABPILS NOVADA PAŠVALDĪBA

JĒKABPILS NOVADA DOME

Reģistrācijas Nr.90000024205

Brīvības iela 120, Jēkabpils, Jēkabpils novads, LV – 5201

Tālrunis 65236777, fakss 65207304, elektroniskais pasts pasts@jekabpils.lv

LĒMUMS

Jēkabpils novadā

13.07.2023. (protokols Nr.11, 62.§)

Nr.686

Par izsoles noteikumu apstiprināšanu (“Cīrulīši”, Rubenes pagasts)

Jēkabpils novada dome 27.04.2023. pieņēma lēmumu Nr. 340 “Par nekustamā īpašuma ierakstīšanu zemesgrāmatā un atsavināšanu (“Cīrulīši”, Rubenes pagasts)”.

Nekustamais īpašums “Cīrulīši”, Rubenes pagasts, Jēkabpils novads, ar kadastra Nr.5682 008 0401, sastāv no zemes vienības ar kadastra apzīmējumu 5682 008 0401 – 5,92 ha platībā (turpmāk – Nekustamais īpašums).

Zemes vienība ar kadastra apzīmējumu 5682 008 0401 ir neapbūvēta saskaņā ar Zemes pārvaldības likuma 1.panta pirmās daļas 10.punktu. Uz zemes vienības atrodas nekustamā īpašuma valsts kadastra informācijas sistēmā pirmsreģistrētas būves ar kadastra apzīmējumiem 5682 008 0401 001 un 5682 008 0401 002. Būvju piederība nav noskaidrota, to piederības statuss – “būve bez subjekta”.

Nekustamais īpašums ir reģistrēts Zemgales rajona tiesas Rubenes pagasta zemesgrāmatas nodalījumā Nr.100000688776, uz Jēkabpils novada pašvaldības, reģistrācijas Nr. 90000024205, vārda.

Zemes vienības ar kadastra apzīmējumu 5682 008 0401 nekustamā īpašuma lietošanas mērķis – zeme, uz kuras galvenā saimnieciskā darbība ir lauksaimniecība (NĪLM kods 0101).

Atbilstoši spēkā esošajam teritorijas plānojumam, nekustamā īpašuma “Cīrulīši” zemes vienība ar kadastra apzīmējumu 5682 008 0401, Jēkabpils novada Rubenes pagastā, atrodas plānotajā (atļautajā) teritorijā – lauku zemes teritorijā L.

Starp Jēkabpils novada pašvaldību un (svītrots) 22.12.2020. noslēgts zemes nomas līgums (turpmāk – Līgums Nr.1) Nr. JNP/20/15-24/16, par zemes vienības ar kadastra apzīmējumu 5682 008 0401 daļas 0,9 ha platībā nomu, ar termiņu līdz 31.10.2023.

Pamatojoties uz Publiskas personas mantas atsavināšanas likuma 8.panta sesto daļu, Jēkabpils novada pašvaldības nekustamā īpašuma novērtēšanas komisija, kas apstiprināta ar Jēkabpils novada domes 26.05.2022. lēmumu Nr.478, 30.06.2023. Nekustamajam īpašumam noteica nosacīto cenu 8500,00 *euro* (astoņi tūkstoši pieci simti eiro un 00 centi).

Saskaņā ar Pašvaldību likuma 4.pantu Jēkabpils novada pašvaldībai Nekustamais īpašums nav nepieciešams autonomo funkciju veikšanai.

Pamatojoties uz Pašvaldību likuma 10.panta pirmās daļas 16.punktu, 73.panta ceturto daļu, Publiskas personas mantas atsavināšanas likuma 3.panta pirmās daļas 1.punktu, otro daļu, 4.panta otro daļu, 5.panta pirmo un piekto daļu, 8.panta otro, trešo un sesto daļu, 9.panta otro daļu, 10.panta pirmo un otro daļu, 11.panta pirmo daļu, Administratīvo teritoriju un apdzīvoto vietu likuma Pārejas noteikumu 6.punktu, ņemot vērā Jēkabpils novada domes 26.05.2022. lēmumu Nr. 478, Nekustamā īpašuma novērtēšanas komisijas 30.06.2023. protokolu Nr.1-36/109, ņemot vērā Attīstības un tautsaimniecības komitejas 06.07.2023. lēmumu (protokols Nr.8, 43. §),

Jēkabpils novada dome nolemj:

1. Atsavināt nekustamo īpašumu ar kadastra numuru 5682 008 0401 "Cīrulīši", Rubenes pagasts, Jēkabpils novads, pārdodot to izsolē vispārējā kārtībā ar augšupejošu soli elektronisko izsoļu vietnē <https://izsoles.ta.gov.lv>.

2. Apstiprināt lēmuma 1.punktā minētā nekustamā īpašuma nosacīto cenu 8500,00 *euro* (astoņi tūkstoši pieci simti eiro un 00 centi), kas ir arī nekustamā īpašuma izsoles sākuma cena.

3. Izsoles komisijai organizēt sludinājuma publicēšanu oficiālajā izdevumā "Latvijas Vēstnesis", mājaslapā internetā www.jekabpils.lv, vietējā informatīvajā izdevumā un organizēt sludinājumu ievietošanu elektronisko izsoļu vietnē <https://izsoles.ta.gov.lv>.

4. Apstiprināt nekustamā īpašuma "Cīrulīši", Rubenes pagasts, Jēkabpils novads, izsoles noteikumus (pielikumā).

5. Ieņēmumus no nekustamā īpašuma atsavināšanas novirzīt šādā kārtībā:

5.1. 10% pašvaldības nekustamo īpašumu dokumentācijas sakārtošanai, tāmē "Novada teritorijas labiekārtošana" (budžeta klasifikācijas kods 06.600.06);

5.2. 90% iekļaut tāmē "Jēkabpils novada pašvaldības teritoriju attīstība" (budžeta klasifikācijas kods 06.200.03).

6. Kontroli par lēmuma izpildi veikt Jēkabpils novada Attīstības pārvaldes vadītājam.

Pielikumā:

1. Nekustamā īpašuma "Cīrulīši", Rubenes pagasts, Jēkabpils novads, kadastra numurs 5682 008 0401, izsoles noteikumi uz 4 lp.;

2. Sludinājuma teksts uz 1 lp.

Sēdes vadītājs

Domes priekšsēdētājs

R.Ragainis

Viktorija Rāviņa 29359866

**DOKUMENTS PARAKSTĪTS AR DROŠU ELEKTRONISKO PARAKSTU UN SATUR
LAIKA ZĪMOGU**

**Nekustamā īpašuma “Cīrulīši”, Rubenes pagasts, Jēkabpils novads,
kadastra numurs 5682 008 0401, izsoles noteikumi**

1. Vispārīgie noteikumi

- 1.1. Šie noteikumi nosaka kārtību, kādā tiks rīkota **nekustamā īpašuma ar kadastra numuru 5682 008 0401, “Cīrulīši”, Rubenes pagasts, Jēkabpils novads (turpmāk arī – Nekustamais īpašums)**, pārdošana izsolē. Izsole tiek organizēta saskaņā ar Publiskas personas mantas atsavināšanas likumu un Jēkabpils novada domes 13.07.2023. lēmumu Nr.686 (protokols Nr.11, 62.§) “Par izsoles noteikumu apstiprināšanu”.
- 1.2. Izsoles organizētājs – Jēkabpils novada pašvaldība, reģistrācijas numurs 90000024205.
- 1.3. Izsolī rīko – Jēkabpils novada pašvaldības Izsoles komisija.
- 1.4. Atsavināšanas veids – **elektroniskā izsole elektronisko izsoļu vietnē (turpmāk – EI vietne) <https://izsoles.ta.gov.lv> ar augšupejošu soli.**
- 1.5. Objekta nosacītā cena, kas ir arī izsoles sākotnējā cena – **8500,00 EUR** (astoņi tūkstoši pieci simti *eiro*, 00 centi). **Izsoles solis: 300,00 EUR** (trīs simti *eiro*, 00 centi).
- 1.6. Maksāšanas līdzekļi: *euro* 100% apmērā.
- 1.7. Ar izsoles noteikumiem un citiem dokumentiem, kas attiecas uz izsolāmo Nekustamo īpašumu, izsoles pretendenti var iepazīties: EI vietnē <https://izsoles.ta.gov.lv> (sadalā – Jēkabpils novads), Jēkabpils novada pašvaldības mājaslapā www.jekabpils.lv; kā arī Jēkabpils novada Attīstības pārvaldē, Rīgas ielā 150A, Jēkabpilī, Jēkabpils novadā 1.stāvā.

2. Nekustamais īpašums

- 2.1. Izsolāmais Nekustamais īpašums: nekustamais īpašums “Cīrulīši”, Rubenes pagasts, Jēkabpils novads, ar kadastra numuru 5682 008 0401, sastāv no zemes vienības ar kadastra apzīmējumu 5682 008 0401 – 5,92 ha platībā. Zemes vienība ar kadastra apzīmējumu 5682 008 0401 ir neapbūvēta saskaņā ar Zemes pārvaldības likuma 1.panta pirmās daļas 10.punktu. Uz zemes vienības atrodas nekustamā īpašuma valsts kadastra informācijas sistēmā pirmsreģistrētas būves ar kadastra apzīmējumiem 5682 008 0401 001 un 5682 008 0401 002. Būvju piederība nav noskaidrota, to piederības statuss – “būve bez subjekta”.
- 2.2. Īpašuma tiesības nostiprinātas Zemgales rajona tiesas Rubenes pagasta zemesgrāmatas nodalījumā Nr.100000688776 uz Jēkabpils novada pašvaldības vārda.
- 2.3. Zemes vienības nekustamā īpašuma **lietošanas mērķis** – zeme, uz kuras galvenā saimnieciskā darbība ir lauksaimniecība (NĪLM kods 0101). Atbilstoši Jēkabpils novada pašvaldības spēkā esošajam teritorijas plānojumam, zemes vienība **atrodas plānotajā (atļautajā) teritorijā** – lauku zemes teritorijā L.
- 2.4. Lietu tiesības, kas apgrūtina Nekustamo īpašumu:
 - 2.4.1. Ar fizisku personu 22.12.2020. noslēgtais Zemes nomas līgums reģistrēts ar Nr. JNP/20/15-24/16, spēkā līdz 31.10.2023.
 - 2.4.2. Ar Biedrību “Mednieku klubs “LĀČI””, reģistrācijas Nr. 50008095711, 11.09.2019. noslēgtais līgums par medību tiesību nodošanu, reģistrēts ar Nr. JNP/2-8/19/16. Pašvaldība medību tiesību lietotāju rakstveidā informē par atsavināšanas procesu 15 dienu laikā pēc atsavināšanas procesa pabeigšanas, pēc kā tiek noslēgta vienošanās par esošā līguma izbeigšanu.
- 2.5. Pirmpirkuma tiesības: nav.

3. Atpakaļpirkuma tiesība

- 3.1. Atpakaļpirkuma tiesības izmantošanas nosacījumi: Pašvaldība atpakaļpirkuma tiesības realizē, pamatojoties uz vienpusēju gribas izpaušmi, par to 30 dienas iepriekš rakstiski brīdinot Pircēju. Veicot atpakaļpirkumu tiesības, Objekta vai tās daļas cena tiek noteikta ne lielāka par nosolīto cenu. Pašvaldība atpakaļpirkuma tiesības ir tiesīga realizēt no brīža, kad konstatē, ka Pircējs nepilda Izsoles noteikumus un Pirkuma līguma noteikumus.
 - 3.1.1. Ja objekta nosolītājs izvēlas slēgt pirkuma līgumu uz nomaksu, tad Jēkabpils novada pašvaldībai pastāv atpakaļpirkuma tiesības.
 - 3.1.2. Ja objekta nosolītājs izvēlas slēgt pirkuma līgumu un summu par nosolīto nekustamo īpašumu samaksāt 14 dienu laikā no izsoles dienas, tad Jēkabpils novada pašvaldībai nepastāv atpakaļpirkuma tiesības.
- 3.2. Pārdevējs pielīgst sev tiesību atkāpties no pirkuma līguma, ja pircējs neparaksta pirkuma līgumu vai laikā nesamaksā pirkuma cenu. Kad līgumu atceļ, lieta atdodama pārdevējam līdzi ar tās pieaugumiem un ienākumiem, turklāt pircējs zaudē rokas naudu, ja viņš to devis, un viņam jāatlīdzina aiz viņa vainas cēlušies zaudējumi, pamatojoties uz Civillikuma 2047. un 2054. pantu.
- 3.3. Nekustamais īpašums Pašvaldībai nav nepieciešams funkciju veikšanai.

4. Izsoles subjekts

- 4.1. Par izsoles dalībnieku var kļūt jebkura fiziskā vai juridiskā persona, kurai ir tiesības iegūt Latvijas Republikā nekustamo īpašumu, tajā skaitā, lauksaimniecībā izmantojamo zemi, un kura **līdz 28.09.2023.** ir iemaksājusi šo noteikumu 5.1. un 5.2. punktā minētos maksājumus, un autorizēta dalībai izsolē, kā arī tai nav Valsts ieņēmumu dienesta administrēto nodokļu (nodevu) parādu Latvijas Republikā, vai valstī, kurā tas reģistrēts, tajā skaitā, valsts sociālās apdrošināšanas iemaksu parādi, kas kopsummā pārsniedz 150,00 *euro*.
- 4.2. Izsoles pretendents nedrīkst būt pasludināta maksātnespēja, tam nav uzsākta likvidācijas process, tā saimnieciskā darbība nav apturēta vai pārtraukta, vai nav uzsākta tiesvedība par darbības izbeigšanu, maksātnespēju vai bankrotu.
- 4.3. Izsoles pretendents nedrīkst būt maksājumu (nodokļu, nomas vai īres maksājumu, komunālo pakalpojumu u.c.) parādi attiecībā pret Jēkabpils novada pašvaldību vai tās kapitālsabiedrību, kas kopsummā pārsniedz 150,00 *euro*.

5. Izsoles nodrošinājums un dalības maksa

- 5.1. Izsoles pretendents, kurš vēlas piedalīties izsolē, **līdz 28.09.2023. (ieskaitot)** jāiemaksā **nodrošinājums** Jēkabpils novada pašvaldības kontā Nr.LV87 UNLA 0009 0131 30793, AS "SEB banka", kods UNLALV2X, **10% apmēra no izsolāmā nekustamā īpašuma nosacītās cenas, tas ir, 850,00 EUR** (astoņi tūkstoši pieci simti *euro* un 00 centi) **un dalības maksa 50,00 EUR** (piecdesmit *euro* un 00 centi) apmērā un, izmantojot EI vietni, jānosūta lūgums izsoles rīkotājam autorizēt to dalībai izsolē. Maksājuma paziņojuma saturā iekļaut norādi: **"Nekustamā īpašuma ar kadastra numuru 5682 008 0401, "Cīrulīši", Rubenes pagasts, Jēkabpils novads" izsoles nodrošinājums/dalības maksa.**
- 5.2. **Papildus** 5.1. punktā minētajām maksām, izsoles pretendents **veic maksu** par dalību izsolē EI vietnes administratoram **20,00 EUR** saskaņā ar EI vietnē reģistrētam lietotājam sagatavotu rēķinu, saskaņā ar izsoles noteikumu 6.5.noteikto kārtību.
- 5.3. Izsolē uzvarējušajam dalībniekam nodrošinājuma summa tiek ieskaitīta Nekustamā īpašuma pirkuma maksā.
- 5.4. Ja izsoles pretendents nav iemaksājis kādu no 5.1. un 5.2. punktos minēto maksājumu, pie izsoles netiek pielaists.
- 5.5. Izsoles pretendentiem, kuri nav izpildījuši šajos Izsoles noteikumos noteiktos izsoles priekšnoteikumus un kuri netiek reģistrēti dalībai izsolē, nodrošinājums un dalības maksa tiek atgriezti 30 (trīsdesmit) dienu laikā pēc izsoles noslēguma dienas, ieskaitot tos kredītiestādes kontā, kas norādīts norēķinu rēķinā EI vietnē <https://izsoles.ta.gov.lv>, vai kredītiestādes kontā, no kuras maksājumi saņemti (ja elektronisko izsoļu vietnē <https://izsoles.ta.gov.lv> nav saņemts lūgums autorizēt to dalībai izsolē).

- 5.6. Nodrošinājums izsoles dalībniekiem tiek atmaksāts saskaņā ar šo Izsoles noteikumu 7.6.punktā minēto.
- 5.7. Nodrošinājums netiek atmaksāts:
 - 5.7.1. nevienam no izsoles dalībniekiem, ja neviens no viņiem nav pārsolījis izsoles sākumcenu;
 - 5.7.2. šo Izsoles noteikumu 6.10., 8.1.2., 8.3. punktus minētajos gadījumos;
- 5.8. Dalības maksa netiek atgriezta, izņemot šo noteikumu 5.5 punktā norādīto.

6. Izsoles pretendentu reģistrēšana Izsoļu dalībnieku reģistrā

- 6.1. **Pretendentu reģistrācija notiek no 08.09.2023. plkst. 13:00 līdz 28.09.2023. plkst. 23:59 EI vietnē <https://izsoles.ta.gov.lv> uzturētā Izsoļu dalībnieku reģistrā** pēc oficiāla paziņojuma par izsoli publicēšanas Latvijas Republikas oficiālajā izdevuma "Latvijas Vēstnesis" tīmekļa vietnē www.vestnesis.lv.
- 6.2. Izsoles pretendenti - fiziska persona, kura vēlas savā vai citas fiziskas vai juridiskas personas vārdā pieteikties izsolei, EI vietnē <https://izsoles.ta.gov.lv> norāda:
 - 6.2.1. **Fiziska persona:**
 - 6.2.1.1. vārdu, uzvārdu;
 - 6.2.1.2. personas kodu vai dzimšanas datumu (persona, kurai nav piešķirts personas kods);
 - 6.2.1.3. kontaktadresi;
 - 6.2.1.4. personu apliecinoša dokumenta veidu un numuru;
 - 6.2.1.5. norēķinu rekvizītus (kredītiestādes konta numurs, uz kuru personai atmaksājama nodrošinājuma summa);
 - 6.2.1.6. personas papildu kontaktinformāciju – elektroniskā pasta adresi un tālruna numuru (ja tāds ir).
 - 6.2.2. **Fiziska persona, kura pārstāv** citu fizisku vai juridisku personu, papildus apakšpunktā norādītajam, sniedz informāciju par:
 - 6.2.2.1. pārstāvamās personas veidu;
 - 6.2.2.2. vārdu, uzvārdu fiziskai personai vai nosaukumu juridiskai personai;
 - 6.2.2.3. personas kodu vai dzimšanas datumu (ārzemniekam) fiziskai personai vai reģistrācijas numuru juridiskai personai;
 - 6.2.2.4. kontaktadresi;
 - 6.2.2.5. personu apliecinoša dokumenta veidu un numuru fiziskai personai;
 - 6.2.2.6. informāciju par notariāli apliecinātu pilnvaru, ja reģistrēts lietotājs izsolē pārstāv citu fizisku personu, vai informāciju par rakstiski noformētu pilnvaru vai dokumentu, kas apliecina reģistrēta lietotāja tiesības pārstāvēt juridisku personu bez īpaša pilnvarojuma, ja reģistrēts lietotājs pārstāv juridisku personu;
 - 6.2.2.7. informāciju par pilnvarojuma apjomu (pārstāvības tiesības konkrētai izsolei, vairākām konkrētām izsolēm, uz noteiktu laiku, pastāvīgi);
 - 6.2.2.8. attiecīgās lēmējinstītūcijas lēmumu par Nekustamā īpašuma iegādi juridiskajai personai.
 - 6.2.2.9. Dokumenti, kas minēti šo noteikumu 6.2.2.5. līdz 6.2.2.8. punktos, pašvaldībā jāiesniedz elektroniski, parakstot tos ar drošu elektronisko parakstu un jānosūta tos uz elektronisko pasta adresi santa.lazare@jekabpils.lv, norādītajā pretendentu pieteikšanās termiņā.
- 6.3. Reģistrējoties Izsoļu dalībnieku reģistrā, persona iepazīstas ar EI vietnes lietošanas noteikumiem un apliecina noteikumu ievērošanu, kā arī par sevi sniegto datu pareizību.
- 6.4. Ziņas par personu iekļauj Izsoļu dalībnieku reģistrā, saskaņā ar personas iesniegumu. Iesniegumu persona iesniedz patstāvīgi, izmantojot EI vietnē pieejamo elektronisko pakalpojumu "Par e-izsoļu vietnes dalībnieka dalību konkrētā izsolē" un identificējoties ar vienu no vienotajā valsts un pašvaldību portālā www.latvija.lv piedāvātajiem identifikācijas līdzekļiem.
- 6.5. Reģistrēts lietotājs, kurš vēlas piedalīties izsludinātajā izsolē, EI vietnē nosūta izsoles rīkotājam lūgumu par autorizēšanu dalībai konkrētā izsolē un izsoles sludinājumā norādītajā

- izsoles rīkotāja kontā iemaksā izsoles nodrošinājuma summu sludinājumā noteiktajā apmērā, kā arī sedz maksu par dalību izsolē vietnes administratoram normatīvajos aktos noteiktajā apmērā saskaņā ar elektronisko izsoļu vietnē reģistrētam lietotājam sagatavotu rēķinu.
- 6.6. Izsoles komisija apstiprina izsoles pretendentu, kurš izpildījis izsoles priekšnoteikumus, dalībai izsolē 7 (septiņu) dienu laikā, pēc paziņojuma saņemšanas no EI vietnes.
 - 6.7. Informāciju par apstiprināšanu dalībai izsolē, EI vietnē reģistrētam lietotājam automātiski nosūta elektroniski uz EI vietnē reģistrētam lietotājam izveidoto kontu.
 - 6.8. Autorizējot personu izsolei, katram solītājam EI vietnes sistēma automātiski izveido unikālu identifikatoru.
- 6.9. Izsoles pretendents netiek reģistrēts, ja:**
- 6.9.1. nav vēl iestājies vai ir beidzies pretendenta reģistrācijas termiņš;
 - 6.9.2. ja nav izpildīti visi šo noteikumu 5.1., 5.2., 6.2.1 vai 6.2.2. punktā minētie norādījumi;
 - 6.9.3. konstatēts, ka pretendents ir izsoles noteikumu 4.1. un/vai 4.3. punktā minētās parādsaistības;
 - 6.9.4. konstatēts, ka izsoles pretendents ir pasludināta maksātnespēja, tā saimnieciskā darbība ir apturēta vai pārtraukta, vai ir uzsākta tiesvedība par darbības izbeigšanu, maksātnespēju vai bankrotu.
 - 6.9.5. fiziskā vai juridiskā persona saskaņā ar spēkā esošajiem normatīvajiem aktiem nevar iegūt savā īpašumā zemi.
- 6.10. Izsoles komisija ir tiesīga pārbaudīt izsoles pretendentu un jau reģistrēto izsoles dalībnieku sniegtās ziņas. Ja tiek konstatēts, ka sniegtā informācija nav patiesa, attiecīgo personu izslēdz no izsoles dalībnieku reģistra, pretendents zaudē tiesības piedalīties izsolē, kā arī viņam neatmaksā iemaksāto nodrošinājumu.
 - 6.11. Izsoles pretendenta pieteikums izsolei uzskatāms par gribas apliecinājumu iegūt savā īpašumā atsavināmo Nekustamo īpašumu, apliecina, ka ir iepazinies un piekrīt Izsoles noteikumiem, piekrīt noslēgt ar izsoles organizētāju pirkuma līgumu tā nosolīšanas gadījumā.

7. Izsoles norise

- 7.1. **Izsole sākas EI vietnē <https://izsoles.ta.gov.lv> 08.09.2023. plkst. 13:00 un noslēdzas 09.10.2023. plkst. 13:00.**
- 7.2. Izsolei autorizētie dalībnieki drīkst izdarīt solījumus visā izsoles norises laikā.
- 7.3. Ja pēdējo piecu minūšu laikā pirms izsoles noslēgšanai noteiktā laika tiek reģistrēts solījums, izsoles laiks automātiski tiek pagarināts par 5 (piecām) minūtēm.
- 7.4. Ja pēdējās stundas laikā pirms izsoles noslēgšanas tiek konstatēti būtiski tehniski traucējumi, kas var ietekmēt izsoles rezultātu, un tie nav saistīti ar sistēmas drošības pārkāpumiem, izsoles laiks automātiski tiek pagarināts līdz nākamās darba dienas plkst. 13:00.
- 7.5. Pēc izsoles noslēgšanas solījumus neregistrē un EI vietnē tiek norādīts izsoles noslēguma datums, laiks un pēdējais izdarītais solījums.
- 7.6. Komisija var pārtraukt izsoli, ja tās norises laikā saņemts EI vietnes drošības pārvaldnieka paziņojums par būtiskiem tehniskiem traucējumiem, kas var ietekmēt izsoles rezultātu. Paziņojumu par izsoles pārtraukšanu publicē EI vietnē.
- 7.7. Pēc izsoles slēgšanas, sistēma automātiski 24 stundu laikā sagatavo izsoles aktu.

8. Samaksas kārtība, Izsoles rezultātu apstiprināšana un līguma noslēgšana

- 8.1. Tiek paredzēta divu veidu samaksas kārtība:
 - 8.1.1. Nekustamā īpašuma nosolītājam, atskaitot iemaksāto nodrošinājuma summu, jāsamaksā par nosolīto nekustamo īpašumu 14 dienu laikā no izsoles dienas vai
 - 8.1.2. Nekustamā īpašuma nosolītājs, atskaitot iemaksāto nodrošinājuma summu, slēdz pirkuma nomaksas līgumu līdz 4 mēnešiem, maksājot likumiskos (6% gadā no vēl nesamaksātās pirkuma maksas daļas) un līgumiskos procentus (0,1% līgumsods par katru nokavēto dienu no neatmaksātās summas), kā arī 14 dienu laikā no izsoles dienas

samaksā avansu 10 % apmērā no piedāvātās augstākās summas. Iemaksātā nodrošinājuma summa tiek ieskaitīta avansa summā. Nokavējot noteikto samaksas termiņu, nosolītājs zaudē iesniegto nodrošinājumu, avansa maksājums atgriežams izsoles dalībniekam.

- 8.2. Izsoles dalībniekam, kurš nosolījis augstāko cenu 8.1.1. vai 8.1.2. punktā minētajā termiņā uz 5.1. punktā norādīto pašvaldības bankas kontu jāpārskaita pirkuma summa, kas atbilst 8.1.1. vai 8.1.2. punktā minētajam samaksas veidam. Pēc maksājumu veikšanas **maksājumu apliecinājošie dokumenti jānosūta uz e-pasta adresi: santa.lazare@jekabpils.lv.**
- 8.3. Ja nekustamo īpašumu nosolījušais izsoles dalībnieks šo noteikumu 8.1. punktā noteiktajos termiņos nav norēķinājies šajos noteikumos minētajā kārtībā vai atsakās no īpašuma pirkuma, viņš zaudē tiesības uz nosolīto īpašumu. Izsoles nodrošinājums attiecīgajam dalībniekam netiek atmaksāts.
- 8.4. Ja nosolītājs noteiktajā laikā nav samaksājis nosolīto cenu vai ir atteicies no īpašuma pirkuma, Izsoles komisija par to informē izsoles dalībnieku, kurš nosolījis nākamo augstāko cenu un šim izsoles dalībniekam ir tiesības 2 (divu) nedēļu laikā no paziņojuma saņemšanas dienas paziņot Izsoles komisijai par īpašuma pirkšanu par pašā solīto augstāko cenu un 1 (viena) mēneša laikā samaksāt nosolīto naudas summu uz 5.1. punktā norādīto bankas kontu.
- 8.5. Ja 8.4. punktā noteiktais izsoles dalībnieks no īpašuma pirkuma atsakās vai norādītajā termiņā nenorēķinās par pirkumu, izsole tiek uzskatīta par nenotikušu. Lēmumu par turpmāko atsavināšanas procesu pieņem Jēkabpils novada dome.
- 8.6. Izsoles rezultātus 30 (trīsdesmit) dienu laikā no 8.1. punktā vai 8.4. punktā noteiktā maksājuma izdarīšanas dienas apstiprina Jēkabpils novada dome.
- 8.7. Pircējs pirkuma līgumu paraksta 30 (trīsdesmit) dienu laikā pēc izsoles rezultātu apstiprināšanas Jēkabpils novada domes sēdē.

9. Nenotikusi izsole

- 9.1. Jēkabpils novada dome pieņem lēmumu par izsoles atzīšanu par nenotikušu, ja:
 - 9.1.1. uz izsoli nav reģistrēts neviens izsoles dalībnieks;
 - 9.1.2. izsole bijusi izziņota, pārkāpjot šos noteikumus vai Publiskas personas mantas atsavināšanas likuma nosacījumus;
 - 9.1.3. tiek noskaidrots, ka nepamatoti noraidīta kāda dalībnieka piedalīšanās izsolē;
 - 9.1.4. neviens izsoles dalībnieks nav pārsolījis izsoles sākumcenu;
 - 9.1.5. vienīgais izsoles dalībnieks, kurš nosolījis izsolāmo īpašumu, nav parakstījis izsolāmā īpašuma pirkuma līgumu.
 - 9.1.6. neviens no izsoles dalībniekiem, kurš atzīts par nosolītāju, neveic pirkuma maksas samaksu šajos noteikumos norādītajā termiņā;
 - 9.1.7. izsolāmā nekustamā īpašuma augstāko cenu nosolījusi persona, kurai nebija tiesību piedalīties izsolē.

10. Citi noteikumi

- 10.1. Izsoles komisija nav tiesīga līdz izsoles sākumam sniegt informāciju par izsoles pretendentiem.
- 10.2. Izsoles uzvarētājs no pirkuma līguma noslēgšanas brīža ir atbildīgs par Nekustamā īpašuma uzturēšanu kārtībā un nekustamā īpašuma nodokļa maksājumiem atbilstoši Latvijas Republikas normatīvo aktu prasībām.
- 10.3. Izdevumus par pirkuma līguma noslēgšanu un īpašuma tiesību nostiprināšanu zemesgrāmatā sedz Pircējs.
- 10.4. Tiesiskā valdītāja tiesības uz Nekustamo īpašumu Pircējam pāriet pēc nosolītās summas samaksas, Jēkabpils novada domes lēmuma pieņemšanas par izsoles rezultātu apstiprināšanas un pirkuma līguma noslēgšanas, īpašuma tiesības - pēc īpašuma tiesību nostiprināšanas zemesgrāmatā uz pircēja vārda.
- 10.5. Pircēja pienākums ir ne vēlāk kā divu mēnešu laikā no nostiprinājuma līguma saņemšanas dienas iesniegt Zemgales rajona tiesā dokumentus Pircēja īpašuma tiesību uz Nekustamo

īpašumu nostiprināšanai zemesgrāmatā. Ja Pircējs neizpilda šajā punktā minētās prasības paredzētajā termiņā, pirkuma līgums zaudē spēku un Pārdevējs neatmaksā Pircējam Pirkuma summu.

- 10.6. Izsoles pretendenti, dalībnieki piekrīt, ka Jēkabpils novada pašvaldības Izsoles komisija veic personas datu apstrādi, pārbaudot sniegto ziņu patiesumu.

11. Izsoles rezultātu apstrīdēšana

- 11.1. Sūdzības par izsoles rīkotāja darbībām var iesniegt Jēkabpils novada pašvaldībā, Brīvības ielā 120, Jēkabpilī, Jēkabpils novadā, LV-5201, 2 (divu) darba dienu laikā no izsoles noslēguma dienas.
- 11.2. Par šajos noteikumos nereglamentētajiem jautājumiem lēmumus pieņem Izsoles komisija, saskaņā ar Publiskas personas mantas atsavināšanas likumu, par to izdarot attiecīgu ierakstu komisijas sēdes protokolā.

Jēkabpils novada domes priekšsēdētājs

R.Ragainis

**DOKUMENTS PARAKSTĪTS AR DROŠU ELEKTRONISKO PARAKSTU UN SATUR
LAIKA ZĪMOGS**

OFICIĀLAIS PAZIŅOJUMS

Jēkabpils novada pašvaldība, reģistrācijas Nr.90000024205, izsolē pārdod tai piederošu nekustamo īpašumu “Cīrulīši”, Rubenes pagasts, Jēkabpils novads, ar kadastra numuru 5682 008 0401, sastāv no zemes vienības ar kadastra apzīmējumu 5682 008 0401 – 5,92 ha platībā. Nekustamā īpašuma lietošanas mērķis zeme, uz kuras galvenā saimnieciskā darbība ir lauksaimniecība (NĪLM kods 0101). Atbilstoši pašvaldības spēkā esošajam teritorijas plānojumam nekustamais īpašums atrodas plānotajā (atļautajā) teritorijā – lauku zemes teritorijā L.

Nekustamais īpašums ierakstīts Zemgales rajona tiesas Rubenes pagasta zemesgrāmatas nodalījumā Nr.100000688776.

Izolāmais objekts tiek pārdots izsolē ar augšupejošu soli elektronisko izsoļu vietnē <https://izsoles.ta.gov.lv> (meklēt sadaļā – Jēkabpils novads). Izsoles veids – elektroniskā izsole ar augšupejošu soli.

Izsoles sākums – 08.09.2023. pulksten 13.00, izsoles noslēgums – 09.10.2023. pulksten 13.00. Pretendentu reģistrācija notiek no 08.09.2023. pulksten 13.00 līdz 28.09.2023. (ieskaitot) pulksten 23.59 elektronisko izsoļu vietnē <https://izsoles.ta.gov.lv>. Izsoles sākuma cena – 8500,00 *euro*. Izsoles solis 300,00 *euro*.

Lai varētu piedalīties izsolē, pretendentiem līdz 28.09.2023. (ieskaitot) jāiemaksā nodrošinājums Jēkabpils novada pašvaldības kontā Nr.LV87 UNLA 0009 0131 30793, AS “SEB banka”, kods UNLALV2X, 10% apmērā no izsolāmā objekta nosacītās cenas 850,00 *euro* un dalības maksa 50,00 *euro* apmērā un, izmantojot elektronisko izsoļu vietni, jānosūta lūgums izsoles rīkotājam par autorizāciju izsolei.

Samaksas kārtība par objektu noteikta izsoles noteikumu 8.1.punktā.

Informācija pieejama: www.jekabpils.lv, sadaļā – Pašvaldība, Izsoles pārdošanas, Nekustamā īpašuma atsavināšana. Informācija pa tālr. 29359866.

Par izsoli lūgums interesēties darba dienās no pulksten 08.30 līdz pulksten 17.00.



JĒKABPILS NOVADA PAŠVALDĪBA

JĒKABPILS NOVADA DOME

Reģistrācijas Nr.90000024205

Brīvības iela 120, Jēkabpils, Jēkabpils novads, LV – 5201

Tālrunis 65236777, fakss 65207304, elektroniskais pasts pasts@jekabpils.lv

LĒMUMS

Jēkabpils novadā

13.07.2023. (protokols Nr.11, 63.§)

Nr.687

Par zemes domājamās daļas nodošanu īpašumā bez atlīdzības (Zaļā iela 3-6, Zasa, Zasas pagasts)

Adresāts: (*svītrots*);

Iesniedzēja lūgums: (*svītrots*) (turpmāk – pilnvarotā persona), kas darbojas pamatojoties uz Zvērinātas notāres Evas Igaunes-Sēles 24.05.2023. izdoto Speciālpilnvaru (iereģistrēts aktu un apliecinājumu reģistrā ar Nr.6464), iesniegums 13.06.2023. iesniegums, reģistrēts ar Nr. 1-1/23/468.

Jēkabpils novada pašvaldībā 2023.gada 13.jūnijā saņemts fiziskas personas pilnvarotās personas iesniegums ar lūgumu nodot īpašumā bez atlīdzības zemes domājamo daļu dzīvoklim Nr.6, Zaļā iela 3, Zasa, Zasas pagasts, Jēkabpils novads.

Izvērtējot Jēkabpils novada pašvaldības rīcībā esošo informāciju, tika konstatēts:

1. Dzīvoklis Zaļā iela 3 - 6, Zasa, Zasas pagasts, Jēkabpils novads, privatizēts saskaņā ar likuma „Par lauksaimniecības uzņēmumu un zvejnieku kolhozu privatizāciju” 19.pantu.
2. 1993.gada 20.janvārī noslēgta Vienošanās starp fizisku personu un paju sabiedrību „Zasa” par dzīvokļa Zaļā iela 3 - 6, Zasa, Zasas pagasts, Jēkabpils novads, nodošanu īpašumā pret pajām.
3. Administratīvi teritoriālās reformas rezultātā, nekustamais īpašums ar kadastra numuru 5698 001 0284, Zaļā iela 3, Zasas pagasts, Jēkabpils novads, kas sastāv no zemes vienības ar kadastra apzīmējumu 5698 001 0284, uz kuras atrodas divu stāvu dzīvojamā ēka ar 8 dzīvokļu īpašumiem, ir Jēkabpils novada pašvaldības īpašums, ierakstīts Zemgales rajona tiesas Zasas pagasta zemesgrāmatas nodaļā Nr.100000481996.
4. Daudzdzīvokļu mājai Zaļā iela 3, Zasa, Zasas pagastā, Jēkabpils novadā, piekrītošā zemes gabala kopējā platība ir 0,2520 ha. Dzīvoklim Nr.6 piekrīt 464/3535 domājamās daļas no ēkai piesaistītā zemes gabala ar kadastra apzīmējumu 5698 001 0284.

Likuma „Par valsts un pašvaldību dzīvojamo māju privatizāciju” 75.panta pirmā daļa nosaka, ja dzīvojamā mājā esošie dzīvokļi privatizēti saskaņā ar likumu „Par kooperatīvo dzīvokļu privatizāciju” un likuma „Par lauksaimniecības uzņēmumu un zvejnieku kolhozu privatizāciju”, privatizācijas komisija nosaka katra dzīvokļa īpašnieka kopīpašuma domājamo daļu un nodod privatizācijai vai nomā uz 99 gadiem zemes gabalu, uz kura dzīvojamā māja uzcelta. Šā likuma 75.panta ceturtajā daļā noteikts, ka šā panta pirmajā un otrajā daļā minēto dzīvokļu īpašniekiem valsts vai pašvaldības zemes gabalus, kas atrodas lauku apvidos, nodod īpašumā bez atlīdzības, slēdzot vienošanos par zemes nodošanu īpašumā bez atlīdzības.

Pašvaldību likuma 10.panta pirmās daļas 16.punktu noteikts, ka domes kompetencē ir lemt par pašvaldības nekustamā īpašuma atsavināšanu un apgrūtināšanu, kā arī par nekustamā īpašuma iegūšanu.

Pamatojoties uz Pašvaldību likuma 10.panta pirmās daļas 16. un 21.punktu, likuma „Par valsts un pašvaldību dzīvojamo māju privatizāciju” 75.panta pirmo un ceturto daļu, ņemot vērā Attīstības un tautsaimniecības komitejas 06.07.2023. lēmumu (protokols Nr.8, 44. §),

Jēkabpils novada dome nolemj:

1. Nodot (*svītrots*), īpašumā bez atlīdzības daudzdzīvokļu mājai Zaļā iela 3, Zasa, Zasas pagasts, Jēkabpils novads, dzīvoklim Nr.6 (telpu grupas kadastra apzīmējums 5698 001 0284 001 006) piekrītošās 464/3535 domājamās daļas no ēkai piesaistītā zemes gabala (kadastra apzīmējums 5698 001 0284).
2. Noslēgt vienošanos ar (*svītrots*), par lēmuma 1.punktā minētās zemes domājamās daļas nodošanu īpašumā bez atlīdzības.
3. Lēmums zaudē spēku, ja divu mēnešu laikā pēc lēmuma pieņemšanas nav noslēgta lēmumā noteiktā vienošanās.
4. Lēmumu var pārsūdzēt viena mēneša laikā no tā spēkā stāšanās dienas Administratīvajā rajona tiesā attiecīgajā tiesu namā pēc pieteicēja adreses (fiziskā persona - pēc deklarētās dzīvesvietas, papildu adreses vai nekustamā īpašuma atrašanās vietas, juridiskā persona - pēc juridiskās adreses).
5. Kontroli par lēmuma izpildi veikt iestādes “Jēkabpils novada Attīstības pārvalde” vadītājam.

Pielikumā: Vienošanās uz 1 lp.

Sēdes vadītājs
Domes priekšsēdētājs

R.Ragainis

Viktorija Rāviņa 29359866

**DOKUMENTS PARAKSTĪTS AR DROŠU ELEKTRONISKO PARAKSTU UN SATUR
LAIKA ZĪMOGU**



JĒKABPILS NOVADA PAŠVALDĪBA

JĒKABPILS NOVADA DOME

Reģistrācijas Nr.90000024205

Brīvības iela 120, Jēkabpils, Jēkabpils novads, LV – 5201

Tālrunis 65236777, fakss 65207304, elektroniskais pasts pasts@jekabpils.lv

LĒMUMS

Jēkabpils novadā

13.07.2023. (protokols Nr.11, 64.§)

Nr.688

Par grozījumiem Jēkabpils novada domes 24.03.2022. lēmumā Nr.273 “Par nekustamā īpašuma ierakstīšanu zemesgrāmatā un atsavināšanu (Atašienes pagasts)”

Jēkabpils novada dome 2022.gada 24.martā pieņēma lēmumu Nr.273 (protokols Nr. 6, 92.§) “Par nekustamā īpašuma ierakstīšanu zemesgrāmatā un atsavināšanu (Atašienes pagasts)”, ar kuru nolemts nekustamo īpašumu “Augustiņi”, Atašienes pagasts, Jēkabpils novads, atsavināt, to pārdodot izsolē vispārējā kārtībā, ar augšupejošu soli.

Izvērtējot nekustamā īpašuma ar kadastra Nr. 5646 010 0141 “Augustiņi”, Atašienes pagasts, Jēkabpils novads, sastāvā esošās zemes vienības ar kadastra apzīmējumu 5646 010 0058 – 1,30 ha platībā atrašanās vietu, konstatēts, kas zemes vienībai nav nodrošināma piekļuve.

Publiskas personas mantas atsavināšanas likuma (turpmāk – Likums) 1.panta 11.punktā noteikts, ka zemes starpgabals ir publiskai personai piederošs zemesgabals, kura platība lauku apvidos ir mazāka par pašvaldības saistošajos noteikumos paredzēto minimālo zemesgabala platību vai kura konfigurācija nepieļauj attiecīgā zemesgabala izmantošanu atbilstoši apstiprinātajam teritorijas plānojumam, vai kuram nav iespējams nodrošināt pieslēgumu koplietošanas ielai (ceļam). Zemes vienībai ar kadastra apzīmējumu 5646 010 0058, Atašienes pagasts, Jēkabpils novads, nav iespējams nodrošināt pieslēgumu koplietošanas ceļam, līdz ar to zemes vienībai ar kadastra apzīmējumu 5646 010 0058 piešķirams statuss – starpgabals.

Jēkabpils novada domes 24.03.2022. lēmuma Nr.273 “Par nekustamā īpašuma ierakstīšanu zemesgrāmatā un atsavināšanu (Atašienes pagasts)” (protokols Nr. 6, 92.§) izpildes gaitā lēmumā paredzētā izsole vēl nav uzsākta, līdz ar to lēmumu var grozīt, nosakot zemes vienībai starpgabala statusu un attiecīgi pirmpirkuma tiesīgās personas starp kurām rīkojama izsole.

Zemes vienība ar kadastra apzīmējumu 5646 010 0058 ir neapbūvēta saskaņā ar Zemes pārvaldības likuma 1.panta pirmās daļas 10.punktu. Uz zemes vienības atrodas nekustamā īpašuma valsts kadastra informācijas sistēmā pirmsreģistrēta būve ar kadastra apzīmējumu 5646 010 0058 001. Būves piederība nav noskaidrota, tās piederības statuss – “būve bez subjekta”.

Pamatojoties uz Pašvaldību likuma 10. panta pirmās daļas 16. un 21. punktu, 73. panta trešo un ceturto daļu, Zemes pārvaldības likuma 1.panta pirmās daļas 10.punktu, Publiskas personas mantas atsavināšanas likuma 1.panta 11.punktu, 3.panta pirmās daļas 1.punktu un otro daļu, 4.panta ceturtais daļas 1. un 3.punktu, 5.panta pirmo un piekto daļu, 37.panta pirmās daļas 4.punktu, 44.panta astoto daļu, Jēkabpils novada domes 24.03.2022. lēmumu Nr.273 “Par nekustamā īpašuma ierakstīšanu zemesgrāmatā un atsavināšanu (Atašienes pagasts)”, ņemot vērā Attīstības un tautsaimniecības komitejas 06.07.2023. lēmumu (protokols Nr.8, 45.§),

Jēkabpils novada dome nolemj:

1. Izdarīt Jēkabpils novada domes 24.03.2022. lēmumā Nr.273 “Par nekustamā īpašuma ierakstīšanu zemesgrāmatā un atsavināšanu (Atašienes pagasts)” (protokols Nr. 6, 92.§) šādus grozījumus:

- 1.1. papildināt 1.punktu aiz vārda un iekavas “precizēta)” ar pieturzīmi un vārdiem “, un apvienotajai zemes vienībai piešķirt starpgabala statusu.”
- 1.2. papildināt 4.punktu aiz vārda “soli” ar vārdiem un cipariem “pirmpirkuma tiesīgajām personām, kuras atbilst Publiskas personas mantas atsavināšanas likuma 44.panta astotajā daļā noteiktajam personu lokam.”
2. Lēmums stājas spēkā ar tā pieņemšanas brīdi.
3. Kontroli par lēmuma izpildi veikt iestādes “Jēkabpils novada Attīstības pārvalde” vadītājam.

Sēdes vadītājs
Domes priekšsēdētājs

R.Ragainis

Viktorija Rāviņa 29359866

**DOKUMENTS PARAKSTĪTS AR DROŠU ELEKTRONISKO PARAKSTU UN SATUR
LAIKA ZĪMOGU**



JĒKABPILS NOVADA PAŠVALDĪBA

JĒKABPILS NOVADA DOME

Reģistrācijas Nr.90000024205

Brīvības iela 120, Jēkabpils, Jēkabpils novads, LV – 5201

Tālrunis 65236777, fakss 65207304, elektroniskais pasts pasts@jekabpils.lv

LĒMUMS

Jēkabpils novadā

13.07.2023. (protokols Nr.11, 65.§)

Nr.689

Par izsoles noteikumu apstiprināšanu (“Augustiņi”, Atašienes pagasts)

Ar Jēkabpils novada domes 2022.gada 24.marta lēmumu Nr.273 „Par nekustamā īpašuma ierakstīšanu zemesgrāmatā un atsavināšanu (Atašienes pagasts)”, nolemts atsavināt nekustamo īpašumu “Augustiņi”, Atašienes pagastā, Jēkabpils novadā.

Ar Jēkabpils novada domes 2023.gada 13.jūlija lēmumu Nr.688 „Par grozījumiem Jēkabpils novada domes 24.03.2022. lēmumā Nr.273 “Par nekustamā īpašuma ierakstīšanu zemesgrāmatā un atsavināšanu (Atašienes pagasts)”, zemes vienībai tiek piešķirts starpgabala statuss un noteikts, ka īpašums atsavināms izsolē ar augšupejošu soli pirmpirkuma tiesīgajām personām, kuras atbilst Publiskas personas mantas atsavināšanas likuma 44.panta astotajā daļā noteiktajam personu lokam.

Nekustamais īpašums ar kadastra numuru 5646 010 0141, “Augustiņi”, Atašienes pagastā, Jēkabpils novadā, ir Jēkabpils novada pašvaldības īpašums, kas ierakstīts Zemgales rajona tiesas Atašienes pagasta zemesgrāmatas nodalījumā Nr.100000636525. Nekustamais īpašums sastāv no zemes vienības ar kadastra apzīmējumu 5646 010 0058 – 1,3 ha platībā.

Zemes vienība ar kadastra apzīmējumu 5646 010 0058 ir neapbūvēta saskaņā ar Zemes pārvaldības likuma 1.panta pirmās daļas 10.punktu. Uz zemes vienības atrodas nekustamā īpašuma valsts kadastra informācijas sistēmā pirmsreģistrēta būve ar kadastra apzīmējumu 5646 010 0058 001. Būves piederība nav noskaidrota, tās piederības statuss – “būve bez subjekta”.

Zemes vienības lietošanas mērķis – zeme, uz kuras galvenā saimnieciskā darbība ir lauksaimniecība (NĪLM kods 0101). Atbilstoši spēkā esošajam teritorijas plānojumam, nekustamā īpašuma “Augustiņi” zemes vienība ar kadastra apzīmējumu 5646 010 0058, Jēkabpils novada Atašienes pagastā, atrodas plānotajā (atļautajā) teritorijā – lauksaimniecības teritorijā L un meža teritorijā M.

Saskaņā ar Publiskas personas mantas atsavināšanas likuma 1.panta 11.punkta a) apakšpunktu, zemes vienība atbilst zemes starpgabala statusam, kurai nav iespējams nodrošināt pieslēgumu koplietošanas ielai (ceļam).

Nekustamā īpašuma novērtēšanas komisija, kas apstiprināta ar Jēkabpils novada domes 2022.gada 24.marta lēmumu Nr.273, 2023.gada 30.jūnijā nekustamajam īpašumam noteica nosacīto pārdošanas cenu 2600,00 *euro* (divi tūkstoši seši simti eiro un 00 centi).

Saskaņā ar Publiskas personas mantas atsavināšanas likuma 44.panta astoto daļu zemes starpgabalu, kuram nav iespējams nodrošināt pieslēgumu koplietošanas ielai (ceļam), vai zemes starpgabalu, kurš ir nepieciešams, lai nodrošinātu pieslēgumu koplietošanas ielai (ceļam), šajā likumā noteiktajā kārtībā drīkst atsavināt:

1) tam zemes īpašniekam vai visiem kopīpašniekiem, kuru zemei pieguļ attiecīgais zemes starpgabals;

2) zemesgrāmatā ierakstītas ēkas (būves) īpašniekam vai visiem kopīpašniekiem, ja viņi vēlas nopirkt arī zemesgabalu, uz kura atrodas viņiem piederošā ēka (būve), un šai zemei pieguļ attiecīgais zemes starpgabals.

Pamatojoties uz Pašvaldību likuma 10.panta pirmās daļas 16.punktu, 73.panta ceturto daļu,

Publiskas personas mantas atsavināšanas likuma 3.panta pirmās daļas 1.punktu, 8.panta sesto un septīto daļu, 9.panta otro daļu, 10.pantu, 11.panta pirmo daļu, 13.pantu, 37.panta pirmās daļas 4.punktu, otro, piekto un sesto daļu, 44.panta astoto daļu, Zemes pārvaldības likuma 1.panta pirmās daļas 10.punktu, Jēkabpils novada domes 24.03.2023. lēmumu Nr.273 „Par nekustamā īpašuma ierakstīšanu zemesgrāmatā un atsavināšanu”, Jēkabpils novada domes 13.07.2023. lēmumu Nr.688, „Par grozījumiem Jēkabpils novada domes 24.03.2022. lēmumā Nr.273 “Par nekustamā īpašuma ierakstīšanu zemesgrāmatā un atsavināšanu (Atašienes pagasts)””, Nekustamā īpašuma novērtēšanas komisijas 30.06.2023. protokolu Nr. 1, ņemot vērā Attīstības un tautsaimniecības komitejas 06.07.2023. lēmumu (protokols Nr.8, 46. §),

Jēkabpils novada dome nolemj:

1. Atsavināt Jēkabpils novada pašvaldībai piederošo nekustamo īpašumu ar kadastra numuru 5646 010 0141, “Augustiņi”, Atašienes pagastā, Jēkabpils novadā, visā tā sastāvā, pārdodot to mutiskā izsolē ar augšupejošu soli, ar pretendentu atlasī, pārdodot to par nosacīto cenu.

2. Noteikt lēmuma 1.punktā minētā nekustamā īpašuma nosacīto cenu, kas ir arī izsoles sākuma cena 2600,00 *euro* (divi tūkstoši seši simti eiro un 00 centi).

3. Lēmuma 1.punktā minēto nekustamo īpašumu atsavināt Publiskas personas mantas atsavināšanas likuma 44.panta astotajā daļā minētajam personu lokam.

4. Personām, kas atbilst šī lēmuma 3.punktā noteiktajam personu lokam nosūtīt paziņojumu (2.pielikums), ar lūgumu viena mēneša laikā no piedāvājuma saņemšanas dienas rakstiski paziņot par vēlni iegādāties nekustamo īpašumu “Augustiņi”, Atašienes pagastā, Jēkabpils novadā:

4.1. nekustamā īpašuma ar kadastra numuru 5646 009 0112, “Pumpurs”, Atašienes pagasts, Jēkabpils novads, īpašniekam (*svītrots*);

4.2. nekustamā īpašuma ar kadastra numuru 5646 003 0012, “Gundegas”, Atašienes pagasts, Jēkabpils novads, īpašniekam (*svītrots*);

4.3. nekustamā īpašuma ar kadastra numuru 5646 010 0006, “Bezdelīgas”, Atašienes pagasts, Jēkabpils novads, īpašniekam SIA “MYRTILLUS”, reģistrācijas Nr. 41203020212, juridiskā adrese Kronvalda bulvāris 10 - 31, Rīga, LV-1010, documents.latvia@sodra.com.

5. Ja izsludinātajā termiņā no šī lēmuma 3. un 4.punktos minētajām personām saņemts viens pieteikums par nekustamā īpašuma pirkšanu, izsoli nerīko un ar šo personu slēdz pirkuma līgumu par brīvu cenu, kas ir vienāda ar nosacīto cenu.

6. Ja pieteikumu par nekustamā īpašuma pirkšanu noteiktajā termiņā iesniegušas vairākas šī lēmuma 3. un 4.punktos minētās personas, tiek rīkota izsole starp šīm personām Publiskas personas mantas atsavināšanas likuma noteiktajā kārtībā.

7. Izsoli organizē un vada Jēkabpils novada pašvaldības Izsoles komisija.

8. Apstiprināt lēmuma 1.punktā minētā nekustamā īpašuma izsoles noteikumus (1.pielikums).

9. Izsoles komisijai organizēt nekustamā īpašuma izsoles izsludināšanu oficiālajā izdevumā “Latvijas Vēstnesis”, Jēkabpils novada pašvaldības izdevumā “Jēkabpils Novada Vēstis” un pašvaldības mājaslapā www.jekabpils.lv.

10. Ieņēmumus no nekustamā īpašuma atsavināšanas novirzīt šādā kārtībā:

10.1. 10% pašvaldības nekustamo īpašumu dokumentācijas sakārtošanai;

10.2. 90% iekļaut tāmē “Jēkabpils novada pašvaldības teritoriju attīstība” (budžeta klasifikācijas kods 06.200.03).

11. Lēmumu var pārsūdzēt viena mēneša laikā no tā spēkā stāšanās dienas Administratīvajā rajona tiesā attiecīgajā tiesu namā pēc pieteicēja adreses (fiziskā persona – pēc deklarētās dzīvesvietas, papildu adreses vai nekustamā īpašuma atrašanās vietas, juridiskā persona – pēc juridiskās adreses).

12. Kontroli par šī lēmuma izpildi veikt iestādes “Jēkabpils novada Attīstības pārvalde” vadītājam.

Pielikumā: 1. Nekustamā īpašuma “Augustiņi”, Atašienes pagastā, Jēkabpils novadā, ar kadastra

- numuru 5682 011 0179, izsoles noteikumi uz 4 lp.;
2. Paziņojums par izsoli uz 1 lp.;
 3. Sludinājuma paziņojums uz 1 lp.

Sēdes vadītājs
Domes priekšsēdētājs

R.Ragainis

Rāviņa 29359866

**DOKUMENTS PARAKSTĪTS AR DROŠU ELEKTRONISKO PARAKSTU UN SATUR
LAIKA ZĪMOGU**

**Nekustamā īpašuma ar kadastra numuru 5646 010 0141, “Augustiņi”, Atašienes pagastā,
Jēkabpils novadā, izsoles noteikumi**

1. Vispārīgais jautājums

- 1.1. Šie noteikumi nosaka kārtību, kādā tiek rīkota nekustamā īpašuma “Augustiņi”, Atašienes pagastā, Jēkabpils novadā (turpmāk arī – objekts), pārdošana izsolē. Izsole tiek organizēta saskaņā ar Publiskas personas mantas atsavināšanas likumu un Jēkabpils novada domes 13.07.2023. lēmumu Nr.689 „Par izsoles noteikumu apstiprināšanu (“Augustiņi”, Atašienes pagasts)”.

2. Nekustamais īpašums

- 2.1. Ziņas par izsolāmo objektu: nekustamais īpašums ar kadastra numuru 5646 010 0141, “Augustiņi”, Atašienes pagastā, Jēkabpils novadā, sastāv no zemes vienības ar kadastra apzīmējumu 5646 010 0058 – 1,3 ha platībā. Zemes vienība ir starpgabals, tai nav piekļuves pie koplietošanas ielas. Īpašnieks - Jēkabpils novada pašvaldība. Zemgales rajona tiesas Atašienes pagasta zemesgrāmatas nodalījums Nr.100000636525. Uz zemes vienības atrodas nekustamā īpašuma valsts kadastra informācijas sistēmā pirmsreģistrēta būve ar kadastra apzīmējumu 5646 010 0058 001. Būves piederība nav noskaidrota, tās piederības statuss – “būve bez subjekta”.
- 2.2. Atpakaļpirkuma tiesības izmantošanas nosacījumi: Pašvaldība atpakaļpirkuma tiesības realizē, pamatojoties uz vienpusēju gribas izpaušmi, par to 30 dienas iepriekš rakstiski brīdinot Pircēju. Veicot atpakaļpirkumu tiesības, Objekta vai tās daļas cena tiek noteikta ne lielāka par nosolīto cenu. Pašvaldība atpakaļpirkuma tiesības ir tiesīga realizēt no brīža, kad konstatē, ka Pircējs nepilda Izsoles noteikumus un Pirkuma līguma noteikumus. Pašvaldība atpakaļpirkuma tiesības var izmantot tikai gadījumā, ja Pircējs par nekustamo īpašumu izvēlās noslēgt pirkuma nomaksas līgumu.
- 2.3. Pārdevējs pielīgst sev tiesību atkāpties no pirkuma līguma, ja pircējs neparaksta pirkuma līgumu vai laikā nesamaksā pirkuma cenu, vai pirkuma nomaksas gadījumā - 10% no nosolītās augstākās summas. Kad līgumu atceļ, lieta atdodama pārdevējam līdz ar tās pieaugumiem un ienākumiem, turklāt pircējs zaudē rokas naudu, ja viņš to devis, un viņam jāatlīdzina aiz viņa vainas cēlušies zaudējumi, pamatojoties uz Civillikuma 2047. un 2054.pantu.
- 2.4. Nekustamais īpašums Jēkabpils novada pašvaldībai nav nepieciešams funkciju veikšanai.

3. Objekta cena

- 3.1. Objekta nosacītā cena, kas ir izsoles sākotnējā cena, ir noteikta 2600,00 *euro* (divi tūkstoši seši simti eiro un 00 centi).

4. Izsoles organizēšana un izsole

- 4.1. Paziņojums par izsoli tiek publicēts oficiālajā izdevumā „Latvijas Vēstnesis”, Jēkabpils novada pašvaldības izdevumā “Jēkabpils Novada Vēstis” un Jēkabpils novada pašvaldības mājaslapā www.jekabpils.lv.
- 4.2. Termiņi, kādos pretendenti jāpiesakās uz izsoli:
- 4.2.1. Pretendenti, kas atbilst Publiskas personas mantas atsavināšanas likuma 44.panta astotajā daļā minētajām personām jāiesniedz Jēkabpils novada pašvaldības Attīstības pārvaldē, Rīgas ielā 150A, Jēkabpilī, Jēkabpils novadā, divi iesniegumi:
- 4.2.1.1. pirmais iesniegums par pirkuma tiesību izmantošanu viena mēneša laikā

no sludinājuma publikācijas oficiālajā izdevumā „Latvijas Vēstnesis”;

- 4.2.1.2. otrais iesniegums jāiesniedz ar lūgumu reģistrēt dalībai izsolē, jāveic nodrošinājuma summas un dalības maksas iemaksa, jāpievieno citi pielikumi (pēc nepieciešamības) līdz 2023.gada 15.septembrim, plkst.17.00.
- 4.3. Ja no Publiskas personas mantas atsavināšanas likuma 44.panta astotajā daļā minētajām personām norādītajā termiņā ir saņemts viens pieteikums, izsoli nerīko un ar šo personu slēdz pirkuma līgumu par nosacīto cenu.
- 4.4. Ja pieteikumu par nekustamā īpašuma pirkšanu noteiktajā termiņā iesniegušas vairākas Publiskas personas mantas atsavināšanas likuma 44.panta astotajā daļā minētās personas (izņemot šā likuma 45.pantā minētos gadījumus), tiek rīkota izsole starp šīm personām Publiskas personas mantas atsavināšanas likuma noteiktajā kārtībā.
- 4.5. Informācija par izsoli, norādot izsoles organizētāja nosaukumu, tā adresi, tālruņa numuru, izliekama labi redzamā vietā pie nekustamā īpašuma “Augustiņi”, Atašienes pagastā, Jēkabpils novadā.
- 4.6. Izsole notiek 2023.gada 20.septembrī plkst.09.30, Rīgas ielā 150A, Jēkabpilī, Jēkabpils novadā, 1.stāva sēžu zālē.
- 4.7. Izsolāmais objekts tiek pārdots mutiskā izsolē ar augšupejošu soli.
- 4.8. Lai varētu piedalīties izsolē izsoles dalībniekiem pirms reģistrācijas, jāiemaksā Jēkabpils novada pašvaldības kontā Nr.LV87 UNLA 0009 0131 30793, A/S „SEB banka”, kods UNLALV2X, nodrošinājums 10% apmēra no izsolāmā objekta nosacītās cenas 260,00 *euro* (divi simti sešdesmit eiro un 00 centi), un dalības maksa 50,00 *euro* (piecdesmit eiro un 00 centi).
- 4.9. Izsoles dalībniekiem jāiesniedz šādi dokumenti:
- 4.9.1. pieteikums par pirmpirkuma tiesību izmantošanu;
 - 4.9.2. pieteikums par piedalīšanos izsolē;
 - 4.9.3. kvīts par nodrošinājuma un dalības maksas samaksu.
- 4.10. Izsoles dalībniekiem 4.9.punktā minētie dokumenti jāiesniedz Jēkabpils novada pašvaldības Attīstības pārvaldē, Rīgas ielā 150A, Jēkabpilī, Jēkabpils novadā un 4.8.punktā noteiktie maksājumi jāveic līdz 2023.gada 15.septembra, plkst. 17.00.
- 4.11. Izsoles pretendents netiek reģistrēts, ja:
- 4.11.1. nav vēl iestājies vai ir beidzies pretendentu reģistrācijas termiņš;
 - 4.11.2. ja nav izpildīti visi šo noteikumu 4.9.punktā minētie norādījumi;
 - 4.11.3. konstatēts, ka izsoles pretendents ir parādsaistības – Valsts ieņēmumu dienesta administrēto nodokļu (nodevu) parādi Latvijas Republikā, vai valstī, kurā tie reģistrēti, tajā skaitā, valsts sociālās apdrošināšanas iemaksu parādi, kas kopsummā pārsniedz 150,00 *euro*, kā arī maksājumu (nodokļi, nomas maksājumi utt.) parādi attiecībā pret Jēkabpils novada pašvaldību vai tās kapitālsabiedrību, kas kopsummā pārsniedz 150,00 *euro*;
 - 4.11.4. nav veicis maksājumus atbilstoši 4.8.punktā norādītajam;
 - 4.11.5. Izsoles dalībniekiem nedrīkst būt pasludināta maksātnespēja, tam nav uzsākts likvidācijas process, to saimnieciskā darbība nav apturēta vai pārtraukta, vai nav uzsākta tiesvedība par darbības izbeigšanu, maksātnespēju vai bankrotu.
- 4.12. Gadījumā, ja izsoles pretendents netiek reģistrēts dalībai izsolē, Izsoles komisija par to izsoles pretendents paziņo (mutiski vai rakstiski uz iesniegumā norādīto elektronisko pastu) 2 (divu) darba dienu laikā pirms izsoles dienas. Ja pretendents netiek pielaists pie izsoles, tam tiek atmaksāts samaksātais nodrošinājums Publiskas personas mantas atsavināšanas likumā noteiktajā termiņā.
- 4.13. Izsoles komisijas sekretāre dalībnieku pieteikumus reģistrē žurnālā ierakstot šādas ziņas:
- 4.13.1. dalībnieka kārtas numurs;
 - 4.13.2. vārds un uzvārds un reģistrācijas apliecības numurs;
 - 4.13.3. dzīvesvietas adrese vai deklarētā adrese;
 - 4.13.4. atzīme par nodrošinājuma un dalības maksas samaksu;
 - 4.13.5. atzīmi par to vai pretendents tika vai netika pielaists pie izsoles un nepielaišanas

- iemesls.
- 4.14. Izsoles komisija noformē to personu sarakstu, kuras ir izpildījušas izsoles priekšnoteikumus un tiek pieļautas pie izsoles un noformētiem dalībnieku reģistrācijas apliecības.
 - 4.15. Izsoles komisija noformē to personu sarakstu, kuras ir iesniegušas dokumentus, bet nav izpildījušas izsoles priekšnoteikumus.
 - 4.16. Izsoles gaita tiek protokolēta.
 - 4.17. Izsoles kārtība:
 - 4.17.1. Komisija paziņo par pretendentiem, kas reģistrēti dalībai izsolē, to skaitu, un informē par personu skaitu, kuras nav pieļautas dalībai izsolē, un to nepieļaušanas iemesliem.
 - 4.17.2. Izsoles dalībniekiem, kuri ir pieļauti pie izsoles, izsniedz reģistrācijas apliecību un kartīti ar numuru.
 - 4.18. Izsole notiek tad, ja piesakās vairākas Publiskas personas mantas atsavināšanas likuma 44.panta astotajā daļā minētās personas.
 - 4.19. Dalībniekam, kurš nav ieradies uz izsoli un nosolītājam, nokavējot noteikto samaksas termiņu, netiek atmaksāts nodrošinājums.
 - 4.20. Dalības maksa netiek atgriezta.
 - 4.21. Pirms izsoles sākšanās Izsoles dalībnieki paraksta izsoles noteikumus.
 - 4.22. Izsoli vada izsoles komisijas priekšsēdētājs vai viņa prombūtnes laikā - vietnieks.
 - 4.23. Izsoles komisijas priekšsēdētājs atklāj izsoli un raksturo pārdodamo objektu, paziņo tā pārdošanas sākumcenu, kā arī summu, par kādu cena paaugstināma ar katru nākamo solījumu.
 - 4.24. Izsoles solis tiek noteikts 200,00 *euro* (divi simti eiro un 00 centi) apmērā.
 - 4.25. Izsolē starp tās dalībniekiem aizliegta vienošanās, skaļa uzvedība un traucējumi, kas varētu iespaidot izsoles rezultātus un gaitu.
 - 4.26. Izsoles dalībnieki solīšanas procesā paceļ savu reģistrācijas kartīti ar numuru. Izsoles komisijas priekšsēdētājs atkārti pirmā solītāja reģistrācijas numuru un nosauc piedāvāto cenu. Solīšanas procesā, izsoles dalībniekam ir tiesības nosaukt jaunu augstāko cenu, kas nav mazāka par izsoles soļa apmēru. Piedāvātās cenas pieaugums nedrīkst būt mazāks par izsoles soli. Ja neviens no dalībniekiem vairs augstāku cenu nepiedāvā, izsoles vadītājs trīs reizes atkārti pēdējo augstāko cenu un fiksē to ar āmura piesitienu. Pēc āmura pēdējā piesitiena objekts ir pārdots personai, kas solījusi pēdējo augstāko cenu. Dalībnieka reģistrācijas numurs un solītā cena tiek ierakstīti protokolā.
 - 4.27. Atsakoties no turpmākās solīšanas, katrs izsoles dalībnieks apstiprina ar parakstu izsoles dalībnieku sarakstā savu pēdējo solīto cenu.
 - 4.28. Dalībnieks, kas piedāvājis visaugstāko cenu, pēc nosolīšanas nekavējoši uzrāda izsoles komisijai savu dalībnieka reģistrācijas apliecību un ar savu parakstu protokolā apliecina tajā norādītās cenas atbilstību nosolītajai cenai. Izsoles dalībnieks, kurš objektu nosolījis, bet nevar izsoles komisijai uzrādīt dalībnieka reģistrācijas apliecību vai neparakstās protokolā, tādējādi ir atteicies no nosolītā objekta. Pēc izsoles komisijas lēmuma viņš tiek svītrots no dalībnieku saraksta un viņam netiek atmaksāta nodrošinājuma samaksa.
 - 4.29. Izsoles komisija paziņo izsoles dalībnieku, kurš ir nosolījis visaugstāko cenu un otro izsoles dalībnieku, kurš ir nākamais augstākās cenas solītājs.
 - 4.30. Pēc protokola parakstīšanas, dalībnieks, kas nosolījis Objektu, saņem protokola otro eksemplāru.
 - 4.31. Izsoles dalībniekiem, kuri nav nosolījuši Objektu, mēneša laikā tiek atmaksāts samaksātais nodrošinājums.
 - 4.32. Nodrošinājuma summa tiek ieskaitīta norēķinu summā par nosolīto Objektu.
 - 4.33. Izsoles komisija apstiprina izsoles protokolu septiņu dienu laikā pēc izsoles.
 - 4.34. Izsoles rezultāti tiek apstiprināti Jēkabpils novada domes sēdē ne vēlāk kā 30 dienu laikā pēc Publiskas personas mantas atsavināšanas likuma 30.pantā paredzēto maksājumu nokārtošanas.
 - 4.35. Pēc izsoles, izsoles dalībnieks, kas nosolījis augstāko cenu, slēdz pirkuma vai nomaksas pirkuma līgumu.

- 4.36. Ja izsoles dalībnieks, kurš, nosolījis augstāko cenu nav samaksājis nosolīto cenu noteiktajā termiņā, izsoles komisija pieņem lēmumu paziņot nākamajam pretendents par iespēju iegādāties izsoles Objektu par viņa augstāko piedāvāto summu. Pretendentam ir tiesības 2 nedēļu laikā paziņot par objekta pirkšanu par viņa nosolīto cenu. Ja tiek saņemts paziņojums, pašvaldība pieņem lēmumu par izsoles rezultātu apstiprināšanu ar šo pretendentu un slēdz līgumu.

5. Samaksas kārtība

- 5.1. Tiek paredzēta divu veidu samaksas kārtība:
- 5.1.1. objekta nosolītājam, atskaitot iemaksāto nodrošinājuma summu, jāsamaksā par nosolīto nekustamo īpašumu 14 dienu laikā no izsoles dienas;
 - vai
 - 5.1.2. objekta nosolītājs, atskaitot iemaksāto nodrošinājuma summu, slēdz pirkuma nomaksas līgumu līdz 1 gadam, maksājot likumiskos (6% gadā no neatmaksātās summas) un līgumiskos procentus (0.1% līgumsods par katru nokavēto dienu no neatmaksātās summas) kā arī 14 dienu laikā no izsoles dienas samaksā avansu 10 % apmērā, kurā tiek ieskaitīts samaksātais nodrošinājums, no piedāvātās augstākās summas. Iemaksātais 10% avanss tiek ieskaitīts pirkuma summā. Nokavējot noteikto samaksas termiņu, nosolītājs zaudē iesniegto nodrošinājumu, avansa maksājums atgriežams izsoles dalībniekam.
- 5.2. Samaksas veids jānorāda izsolē, atzīmējot to iesniegumā par samaksu.

6. Citi noteikumi

- 6.1. Par šajos noteikumos nereglamentētajiem jautājumiem lēmumus pieņem izsoles komisija, par to izdarot attiecīgu ierakstu komisijas sēdes protokolā.
- 6.2. Sūdzības par izsoles rīkotāja darbībām var iesniegt Jēkabpils novada pašvaldībā - Brīvības ielā 120, Jēkabpilī, Jēkabpils novadā, LV – 5201, 7 (septiņu) dienu laikā no izsoles dienas.

Sēdes vadītājs
Domes priekšsēdētājs

R.Ragainis

**DOKUMENTS PARAKSTĪTS AR DROŠU ELEKTRONISKO PARAKSTU UN SATUR
LAIKA ZĪMOGU**

**PAZIŅOJUMS
par izsoli**

1. Izsolāmās mantas nosaukums un atrašanās adrese: nekustamais īpašums ar kadastra numuru 5646 010 0141, "Augustiņi", Atašienes pagastā, Jēkabpils novadā, sastāv no zemes vienības ar kadastra apzīmējumu 5646 010 0058 – 1,3 ha platībā.
2. Ar izsoles noteikumiem var iepazīties: Jēkabpils novada pašvaldības Teritorijas plānošanas un īpašumu pārvaldīšanas nodaļā Rīgas ielā 150A, Jēkabpilī, Jēkabpils novadā, 4.kabinetā, Jēkabpils novada pašvaldības mājaslapā <https://www.jekabpils.lv/lv/nekustama-ipasuma-atsavinanasana>.
3. Pieteikumu iesniegšana: Jēkabpils novada pašvaldības Attīstības pārvaldē, Rīgas ielā 150A, Jēkabpilī, Jēkabpils novadā, LV – 5202. Pieteikumu iesniegšanas termiņi norādīti izsoles noteikumos (jāiesniedz divi iesniegumi).
4. Izsoles vieta un laiks: Izsole notiks 20.09.2023. plkst.09.30, Rīgas ielā 150A, Jēkabpilī, Jēkabpils novadā, 1.stāva sēžu zālē.
5. Izsolāmās mantas nosacītā cena: 2600,00 *euro* (divi tūkstoši seši simti eiro un 00 centi), izsoles solis 200,00 *euro*.
6. Nodrošinājuma apmērs, dalības maksas un iemaksas kārtība: Lai varētu piedalīties izsolē, izsoles dalībniekiem pirms reģistrācijas (līdz 15.09.2023. plkst.17.00) jāiemaksā Jēkabpils novada pašvaldības kontā Nr.LV87 UNLA 0009 0131 30793, A/S „SEB banka”, kods UNLALV2X:
 - 6.1. nodrošinājums 10% apmēra no izsolāmā objekta nosacītās cenas 260,00 *euro* (divi simti piecdesmit eiro un 00 centi) un
 - 6.2. dalības maksa 50,00 *euro* (piecdesmit eiro un 00 centi) apmērā.
7. Izsoles veids: mutiska ar augšupejošo soli.
8. Samaksas kārtība:

Nosolītā summa jāsamaksā:

 - 1) 14 dienu laikā no izsole dienas;

vai

 - 2) atskaitot iemaksāto nodrošinājuma summu, slēdz pirkuma nomaksas līgumu līdz 1 gadam, maksājot likumiskos (6% gadā no neatmaksātās summas) un līgumiskos procentus (0.1% līgumsods par katru nokavēto dienu no neatmaksātās summas), kā arī 14 dienu laikā jāsamaksā avanss 10 % apmērā no piedāvātās augstākās summas.

Tālrunis uzziņām: 29359866.

Domes priekšsēdētājs

R.Ragainis

**DOKUMENTS PARAKSTĪTS AR DROŠU ELEKTRONISKO PARAKSTU UN SATUR
LAIKA ZĪMOGU**

OFICIĀLAIS PAZIŅOJUMS

Jēkabpils novada pašvaldība, reģistrācijas Nr.90000024205, izsolē pārdod tai piederošu nekustamo īpašumu ar kadastra numuru 5646 010 0141, "Augustiņi", Atašienes pagastā, Jēkabpils novadā, sastāv no zemes vienības ar kadastra apzīmējumu 5646 010 0058 – 1,3 ha platībā.

Nekustamais īpašums ierakstīts Zemgales rajona tiesas Atašienes pagasta zemesgrāmatas nodalījumā Nr.100000636525.

Izolāmais objekts tiek pārdots mutiskā izsolē ar augšupejošu soli, personām, kas atbilst Publiskas personas mantas atsavināšanas likuma 44.panta astotajā daļā minētajam personu lokam. Izsoles datums – 20.09.2023. pulksten 09.30, norises vieta Rīgas iela 150A, Jēkabpils, Jēkabpils novads, 1.stāva sēžu zāle. Pretendentu reģistrācija notiek izsoles noteikumos norādītajos termiņos. Izsoles sākuma cena – 2600,00 *euro*. Izsoles solis 200,00 *euro*.

Lai varētu piedalīties izsolē, pretendentiem līdz 15.09.2023. (ieskaitot) pulksten 17.00 jāiemaksā nodrošinājums Jēkabpils novada pašvaldības kontā Nr.LV87 UNLA 0009 0131 30793, AS "SEB banka", kods UNLALV2X, 10% apmērā no izsolāmā objekta nosacītās cenas 260,00 *euro* un dalības maksa 50,00 *euro* apmērā un jāiesniedz divi iesniegumi: 1) par pirmpirkuma tiesību izmantošanu un 2) dalību izsolē.

Samaksas kārtība par objektu noteikta izsoles noteikumu 5.1.punktā.

Informācija pieejama: www.jekabpils.lv, sadaļā – Pašvaldība, Izsoles pārdošanas, Nekustamā īpašuma atsavināšana. Informācija pa tālr. 29359866.

Par izsoli lūgums interesēties darba dienās no pulksten 08.30 līdz pulksten 17.00.



JĒKABPILS NOVADA PAŠVALDĪBA

JĒKABPILS NOVADA DOME

Reģistrācijas Nr.90000024205

Brīvības iela 120, Jēkabpils, Jēkabpils novads, LV – 5201

Tālrunis 65236777, fakss 65207304, elektroniskais pasts pasts@jekabpils.lv

LĒMUMS

Jēkabpils novadā

13.07.2023. (protokols Nr.11, 66.§)

Nr.690

Par nekustamā īpašuma ierakstīšanu zemesgrāmatā un atsavināšanu (“Pakalnes ferma”, Kalna pagasts)

Nekustamais īpašums “Pakalnes ferma”, Kalna pagasts, Jēkabpils novads, ar kadastra Nr.5666 004 0112, sastāv no zemes vienības ar kadastra apzīmējumu 5666 004 0112 – 4,3344 ha platībā. Zemes vienības lietošanas mērķis – zeme, uz kuras galvenā saimnieciskā darbība ir lauksaimniecība (NĪLM kods 0101).

Atbilstoši Jēkabpils novada pašvaldības 22.08.2013. saistošajiem noteikumiem Nr.9/2013 “Par Jēkabpils novada teritorijas plānojuma 2013.-2025.gadam Teritorijas izmantošanas un apbūves noteikumu Grafisko daļu”, zemes vienība atrodas meliorētā lauku zemes teritorijā L2.

Saskaņā ar Administratīvo teritoriju un apdzīvoto vietu likuma pielikuma 19. punktu un Pārejas noteikumu 6. punkta pirmo teikumu, ar 2021.gada pašvaldību vēlēšanās jaunievēlētās pašvaldības domes vai ar atsevišķu likumu ieceltas pagaidu administrācijas pirmo sēdi izbeidzas visu bijušo pašvaldību domju pilnvaras. Jēkabpils novada pašvaldība (reģistrācijas Nr. 90000024205) ir attiecīgajā novadā iekļauto pašvaldību institūciju, finanšu, mantas, tiesību un saistību pārņēmēja.

Pamatojoties uz Jēkabpils novada domes 2013.gada 25.jūlija lēmumu Nr. 247 (protokols Nr.9), apbūvētais zemes gabals ar kadastra Nr. 5666 004 0112 – 4,3344 ha platībā piekrīt pašvaldībai. Būves dabā ir neesošas.

Nekustamais īpašums ir Jēkabpils novada pašvaldības tiesiskajā valdījumā un bilancē.

Īpašuma tiesības zemesgrāmatā nav koroborētas, un nav veikta zemes vienības kadastrālā uzmērīšana. Zemes vienībai nav noteikti saistību tiesību aprobežojumi.

Jēkabpils novada pašvaldībai nekustamais īpašums nav nepieciešams autonomo funkciju veikšanai.

Pamatojoties uz Pašvaldību likuma 10. panta pirmās daļas 16. un 21. punktu, 73. panta trešo un ceturto daļu, Zemesgrāmatu likuma 3.pantu, likuma “Par nekustamā īpašuma ierakstīšanu zemesgrāmatās” 2.pantu, Civillikuma 994.pantu, Publiskas personas mantas atsavināšanas likuma 3.panta pirmās daļas 1.punktu un otro daļu, 4. panta pirmo un otro daļu, 5.panta pirmo un piekto daļu, 8.panta otro un trešo daļu, Administratīvo teritoriju un apdzīvoto vietu likuma Pārejas noteikumu 6.punktu, ņemot vērā Jēkabpils novada domes 26.05.2022. lēmumu Nr.478 “Par komisijas izveidošanu un nolikuma apstiprināšanu”, ņemot vērā Attīstības un tautsaimniecības komitejas 06.07.2023. lēmumu (protokols Nr.8, 49.§),

Jēkabpils novada dome nolemj:

1. Ierakstīt nekustamo īpašumu ar kadastra Nr. 5666 004 0112, “Pakalnes ferma”, Kalna pagasts, Jēkabpils novads, sastāvošu no vienas zemes vienības ar kadastra apzīmējumu 5666 004 0112, platībā 4,3344 ha, zemesgrāmatā uz Jēkabpils novada pašvaldības vārda.

2. Atļaut Jēkabpils novada pašvaldībai piekrītošā nekustamā īpašuma ar kadastra Nr. 5666 004 0112, "Pakalnes ferma", Kalna pagasts, Jēkabpils novads, atsavināšanu, pārdodot to izolē vispārējā kārtībā, ar augšupejošu soli, rīkojot elektronisku izsoli.
3. Teritorijas plānošanas un īpašumu pārvaldīšanas nodaļai veikt darbības nekustamā īpašuma ar kadastra Nr. 5666 004 0112, "Pakalnes ferma", Kalna pagasts, Jēkabpils novads, uzmērīšanai, ierakstīšanai zemesgrāmatā, novērtēšanai, tirgus vērtības noteikšanai un atsavināšanai.
4. Zemes vienības platība pēc uzmērīšanas var tikt precizēta.
5. Jēkabpils novada pašvaldības nekustamā īpašuma novērtēšanas komisijai veikt nekustamā īpašuma nosacītās cenas noteikšanu.
6. Kontroli par lēmuma izpildi veikt iestādes "Jēkabpils novada Attīstības pārvalde" vadītājam.

Pielikumā: Izkopējums no Jēkabpils novada Kalna pagasta kadastra kartes uz 1 lp.

Sēdes vadītājs

Domes priekšsēdētājs

R.Ragainis

Viktorija Rāviņa 29359866

**DOKUMENTS PARAKSTĪTS AR DROŠU ELEKTRONISKO PARAKSTU UN SATUR
LAIKA ZĪMOGU**

Izkopējums no Jēkabpils novada Kalna pagasta kadastra kartes

Zemes vienība ar kadastra apzīmējumu 5666 004 0112 – 4,3344 ha
Nekustamais īpašums “Pakalnes ferma”, Kalna pagasts

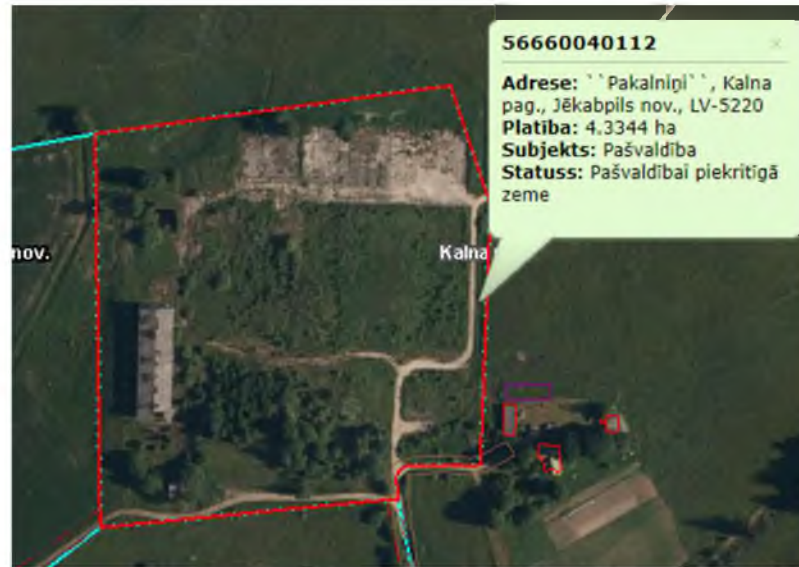

Sagatavoja: V.Rāviņa



JĒKABPILS NOVADA PAŠVALDĪBA

JĒKABPILS NOVADA DOME

Reģistrācijas Nr.90000024205

Brīvības iela 120, Jēkabpils, Jēkabpils novads, LV – 5201

Tālrunis 65236777, fakss 65207304, elektroniskais pasts pasts@jekabpils.lv

LĒMUMS

Jēkabpils novadā

13.07.2023. (protokols Nr.11, 67.§)

Nr.691

Par nekustamā īpašuma ierakstīšanu zemesgrāmatā un atsavināšanas procesa uzsākšanu (Aldaunes iela 3-8, Ābeļu pagasts)

Adresāts: (*svītrots*).

Iesniedzēja lūgums: (*svītrots*) 17.05.2023. iesniegums Nr. 2.5-2/23/2058.

Jēkabpils novada pašvaldībā ir saņemts (*svītrots*) (turpmāk - fiziska persona) 17.05.2023. iesniegums par irētā dzīvokļa, kas atrodas Aldaunes ielā 3-8, Brodos, Ābeļu pagastā, Jēkabpils novadā, atsavināšanu.

Starp Jēkabpils novada pašvaldību un fizisku personu 2023.gada 19.aprīlī noslēgts Dzīvojamās telpas īres līgums Nr.61546, par dzīvokļa Aldaunes ielā 3-8, Brodos, Ābeļu pagastā, Jēkabpils novadā, īri, kas ir 1993.gada 1.oktobra pārjaunojuma līgums.

Dzīvoklis Aldaunes iela 3-8, Ābeļu pagasts, Jēkabpils novads, kadastra apzīmējums 5648 003 0211 001 008, ir Jēkabpils novada pašvaldības īpašums un atrodas Jēkabpils novada pašvaldības bilancē.

Publiskas personas mantas atsavināšanas likuma 4.panta ceturtais daļas 5.punkts nosaka, ka atsevišķos gadījumos publiskas personas nekustamā īpašuma atsavināšanu var ierosināt īrnieks vai viņa ģimenes loceklis, ja viņš vēlas nopirkt dzīvojamo māju, tās domājamo daļu vai dzīvokļa īpašumu šā likuma 45. pantā noteiktajā kārtībā.

Saskaņā ar Zemesgrāmatu likuma 3.pantu, katrs nekustamais īpašums jāieraksta zemesgrāmatā tajā rajona (pilsētas) tiesā, kuras darbības teritorijā tas atrodas. Dzīvokļa īpašuma likuma 6.panta pirmā daļa nosaka, ka dzīvokļa īpašumu var izveidot uz likuma, tiesas sprieduma, darījuma, tai skaitā testamenta, vai mājas īpašnieka lēmuma pamata. Dzīvokļa īpašumu izveido, sadalot atbilstoši šā likuma noteikumiem zemesgrāmatā ierakstītu dzīvojamo māju kopā ar tai piederīgajām palīgēkām, būvēm un zemi. Šā likuma 6.panta otrā daļa nosaka, ka dzīvokļa īpašums ir nodibināts līdz ar tā ierakstīšanu zemesgrāmatā.

Pamatojoties uz Pašvaldību likuma 10.panta pirmās daļas 16. un 21.punktu, 73.panta trešo un ceturto daļu, Publiskas personas mantas atsavināšanas likuma 3.panta pirmās daļas 2.punktu, 4.panta ceturtais daļas 5.punktu, 5.panta pirmo otro un piekto daļu, 8.panta otro daļu, 45.panta trešo un ceturto daļu, Dzīvokļa īpašuma likuma 6.pantu, Zemesgrāmatu likuma 3.pantu, Civillikuma 994.pantu, Administratīvo teritoriju un apdzīvoto vietu likuma Pārejas noteikumu 6.punktu, Attīstības un tautsaimniecības komitejas 06.07.2023. lēmumu (protokols Nr.8, 48.§),

Jēkabpils novada dome nolemj:

1. Ierakstīt nekustamo īpašumu – dzīvokli Aldaunes iela 3-8, Ābeļu pagasts, Jēkabpils novads, zemesgrāmatā uz Jēkabpils novada pašvaldības vārda.
2. Pēc īpašuma tiesību nostiprināšanas zemesgrāmatā atļaut atsavināt 1.punktā minēto dzīvokļa īpašumu tā īrnieci (*svītrots*), pārdodot to par brīvu cenu, kas ir vienāda ar nosacīto cenu.
3. Teritorijas plānošanas un īpašumu pārvaldīšanas nodaļai veikt darbības nekustamā īpašuma

- dzīvokļa Aldaunes iela 3-8, Ābeļu pagasts, Jēkabpils novads, uzmērīšanai, ierakstīšanai zemesgrāmatā, nekustamā īpašuma novērtēšanai un tirgus vērtības noteikšanai.
4. Jēkabpils novada pašvaldības Nekustamā īpašuma novērtēšanas komisijai veikt dzīvokļa Aldaunes iela 3-8, Ābeļu pagasts, Jēkabpils novads, dzīvokļa īpašuma novērtēšanu un noteikt nosacīto cenu.
 5. Lēmumu var pārsūdzēt viena mēneša laikā no tā spēkā stāšanās dienas Administratīvajā rajona tiesā attiecīgajā tiesu namā pēc pieteicēja adreses (fiziska persona – pēc deklarētās dzīvesvietas, papildu adreses vai nekustamā īpašuma atrašanās vietas, juridiskā persona – pēc juridiskās adreses).
 6. Kontroli par lēmuma izpildi veikt iestādes “Jēkabpils novada Attīstības pārvalde” vadītājam.

Sēdes vadītājs

Domes priekšsēdētājs

R.Ragainis

Viktorija Rāviņa 29359866

**DOKUMENTS PARAKSTĪTS AR DROŠU ELEKTRONISKO PARAKSTU UN SATUR
LAIKA ZĪMOGU**



JĒKABPILS NOVADA PAŠVALDĪBA

JĒKABPILS NOVADA DOME

Reģistrācijas Nr.90000024205

Brīvības iela 120, Jēkabpils, Jēkabpils novads, LV – 5201

Tālrunis 65236777, fakss 65207304, elektroniskais pasts pasts@jekabpils.lv

LĒMUMS

Jēkabpils novadā

13.07.2023. (protokols Nr.11, 68.§)

Nr.692

Par nekustamā īpašuma nodošanu atsavināšanai (“Smilgas”, Dignājas pagasts)

Adresāts: (*svītrots*).

Iesniedzēja prasījums: (*svītrots*) 20.02.2023. iesniegums Nr. 1-1/23/121

Jēkabpils novada pašvaldībā saņemts fiziskas personas iesniegums par nekustamā īpašuma ar kadastra numuru 5652 005 0236 “Smilgas”, Dignājas pagasts, Jēkabpils novads, nodošanu atsavināšanai.

Starp Jēkabpils novada pašvaldību un fizisku personu, 2020.gada 10.martā noslēgts Dzīvojamās telpas īres līgums par dzīvojamās mājas “Smilgas”, Dignājas pagasts, Jēkabpils novads, 1999.gada 1.marta pārjaunojuma īres līgums.

Nekustamais īpašums ar kadastra numuru 5652 005 0236 “Smilgas”, Dignājas pagasts, Jēkabpils novads, sastāv no zemes vienības ar kadastra apzīmējumu 5652 005 0236 – 0,1424 ha platībā un četrām (4) ēkām ar kadastra apzīmējumiem 5652 005 0236 001 (dzīvojamā māja), 5652 005 0236 003 (nedzīvojamā ēka), 5652 005 0236 004 (nedzīvojamā ēka) un 5652 005 0236 005 (nedzīvojamā ēka). Īpašuma tiesības korborētas Zemgales rajona tiesas Dignājas pagasta zemesgrāmatas nodalījumā Nr.100000200505 uz Jēkabpils novada pašvaldības vārda.

Publiskas personas mantas atsavināšanas likuma 4.panta ceturtais daļas 5.punkts nosaka, ka atsevišķos gadījumos publiskas personas nekustamā īpašuma atsavināšanu var ierosināt īrnieks vai viņa ģimenes loceklis, ja viņš vēlas nopirkt dzīvojamo māju, tās domājamo daļu vai dzīvokļa īpašumu šā likuma 45. pantā noteiktajā kārtībā.

Likuma “Par valsts un pašvaldību dzīvojamo māju privatizāciju” 7.panta 4.daļa paredz, ja viendzīvokļa vai daudzdzīvokļu māja pilnībā vai daļēji atrodas uz valsts vai pašvaldības īpašumā esošas zemes, privatizācijas objekts ir viendzīvokļa māja vai tās domājamā daļa vai daudzdzīvokļu māja kopā ar valsts vai pašvaldības īpašumā esošo zemes gabalu, izņemot šā panta trešajā, piektajā un sestajā daļā minētos gadījumus.

Pamatojoties uz Pašvaldību likuma 10.panta pirmās daļas 16. un 21. punktu, 73.panta ceturto daļu, Publiskas personas mantas atsavināšanas likuma 3.panta pirmās daļas 2.punktu, 4.panta ceturtais daļas 5.punktu, 5.panta pirmo, otro un piekto daļu, 8.panta otro daļu, 45.panta trešo un ceturto daļu, Likuma “Par valsts un pašvaldību dzīvojamo māju privatizāciju” 7.panta 4.daļu, Civillikuma 994.pantu, Administratīvo teritoriju un apdzīvoto vietu likuma Pārejas noteikumu 6.punktu, Attīstības un tautsaimniecības komitejas 06.07.2023. lēmumu (protokols Nr.8, 47.§),

Jēkabpils novada dome nolēmj:

1. Atsavināt nekustamo īpašumu ar kadastra numuru 5652 005 0236 “Smilgas”, Dignājas pagasts, Jēkabpils novads, (*svītrots*), visā tā sastāvā, pārdodot to par brīvu cenu, kas

ir vienāda ar nosacīto cenu.

2. Iestādes “Jēkabpils novada Attīstības pārvalde” Teritorijas plānošanas un īpašumu pārvaldīšanas nodaļai organizēt lēmuma 1.punktā minētā nekustamā īpašuma novērtēšanu un Jēkabpils novada pašvaldības nekustamā īpašuma novērtēšanas komisijai noteikt lēmuma 1.punktā minētā nekustamā īpašuma nosacīto cenu.

3. Lēmumu var pārsūdzēt viena mēneša laikā no tā spēkā stāšanās dienas Administratīvajā rajona tiesā attiecīgajā tiesu namā pēc pieteicēja adreses (fiziska persona – pēc deklarētās dzīvesvietas, papildu adreses vai nekustamā īpašuma atrašanās vietas, juridiskā persona – pēc juridiskās adreses).

4. Kontroli par lēmuma izpildi veikt iestādes “Jēkabpils novada Attīstības pārvalde” vadītājam.

Sēdes vadītājs
Domes priekšsēdētājs

R.Ragainis

Rāviņa 29359866

**DOKUMENTS PARAKSTĪTS AR DROŠU ELEKTRONISKO PARAKSTU UN
SATUR LAIKA ZĪMOGU**



JĒKABPILS NOVADA PAŠVALDĪBA

JĒKABPILS NOVADA DOME

Reģistrācijas Nr.90000024205

Brīvības iela 120, Jēkabpils, Jēkabpils novads, LV – 5201

Tālrunis 65236777, fakss 65207304, elektroniskais pasts pasts@jekabpils.lv

LĒMUMS

Jēkabpils novadā

13.07.2023. (protokols Nr.11, 69.§)

Nr.693

Par zemes nomas līguma noslēgšanu (“Bērzāres”, Leimaņu pagasts)

Adresāts: *(svītrots)*.

Iesniedzēja lūgums: *(svītrots)* (turpmāk – fiziska persona), 22.06.2023. iesniegums, reģistrēts ar Nr. 1-1/23/497.

Jēkabpils novada pašvaldībā 2023.gada 22.jūnijā saņemts fiziskas personas, iesniegums reģistrēts ar Nr. 1-1/23/497, par nomas tiesību piešķiršanu uz zemes vienību ar kadastra apzīmējumu 5674 006 0129 – 0,45 ha platībā, Leimaņu pagastā.

Nekustamais īpašums ar kadastra numuru 5674 006 0036, “Bērzāres”, Leimaņu pagasts, Jēkabpils novads, kas sastāv no vienas zemes vienības ar kadastra apzīmējumu 5674 006 0129, ir Jēkabpils novada pašvaldības tiesiskajā valdījumā un bilancē.

Saskaņā ar Zemgales rajona tiesas Leimaņu pagasta zemesgrāmatas, nodalījuma numurs 100000628908, ierakstu, uz zemes vienības ar kadastra apzīmējumu 5674 006 0129 atrodas fiziskai personai, piederošs ēku būvju īpašums ar kadastra numuru 5674 506 0001 “Bērzāres”, Leimaņu pagasts, Jēkabpils novads.

Atbilstoši Nekustamā īpašuma valsts kadastra informācijas sistēmas datiem, zemes vienības ar kadastra apzīmējumu 5674 006 0129 – 0,45 ha platībā, kadastrālā vērtība uz 2023.gada 1.janvāri ir 632,00 EUR.

Pamatojoties uz Ministru kabineta 2018.gada 19.jūnija noteikumu Nr.350 “Publiskas personas zemes nomas un apbūves tiesības noteikumi” 7.punktu, apbūvētu zemesgabalu iznomā tikai uz tā esošās būves īpašniekam, tiesiskajam valdītājam vai lietotājam, ja citos normatīvajos aktos nav noteikts citādi. Šo noteikumu 8.punkts nosaka, ka par apbūvēta zemesgabala nomu var noslēgt nomas līgumu. Nomas līgumu slēdz, ja iznomātājs ir pieņēmis lēmumu slēgt nomas līgumu vai to ir ierosinājis attiecīgās būves īpašnieks, tiesiskais valdītājs vai lietotājs, vai tā noslēgšanu nosaka citi normatīvie akti. Atbilstoši šo noteikumu 17.punktam, apbūvēta zemesgabala nomas maksa gadā ir 1,5% no zemesgabala kadastrālās vērtības, bet ne mazāka par 28,00 eiro gadā.

Nemot vērā iepriekš minēto, ar fizisku personu slēdzams nomas līgums par zemes vienības ar kadastra apzīmējumu 5674 006 0129 – 0,45 ha platībā, nodošanu nomas lietošanā uz minētās zemes vienības esošo būvju (ēku) uzturēšanai.

Atbilstoši Publiskas personas finanšu līdzekļu un mantas izšķērdēšanas novēršanas likuma 6¹.panta pirmajai daļai, ja likumā vai Ministru kabineta noteikumos nav paredzēts citādi, nekustamā īpašuma nomas līgumu slēdz uz laiku, kas nav ilgāks par 30 gadiem.

Pamatojoties uz Pašvaldību likuma 10.panta pirmās daļas 16.un 21.punktu un otrās daļas 1.punktu, 73.panta ceturto daļu, Ministru kabineta 2018.gada 19.jūnija noteikumu Nr.350 “Publiskas personas zemes nomas un apbūves tiesības noteikumi” 5., 6., 7., 8., 11.1. un 17. punktu, likuma “Publiskas personas finanšu līdzekļu un mantas izšķērdēšanas novēršanas likums” 6¹.panta pirmo daļu, ņemot vērā Attīstības un tautsaimniecības komitejas 06.07.2023. lēmumu (protokols Nr.8, 50.§),

Jēkabpils novada dome nolemj:

1. Iznomāt (*svītrots*), zemes vienību ar kadastra apzīmējumu 5674 006 0129 – 0,45 ha platībā, Leimaņu pagastā, (*svītrots*) īpašumā esošo būvju (ēku) uzturēšanai uz 10 gadiem, tas ir, līdz 2033.gada 30.jūnijam.

2. Noslēgt zemes nomas līgumu un noteikt nomas maksu 1,5 % apmērā no Valsts zemes dienesta noteiktās zemesgabala kadastrālās vērtības, zemes vienībai ar kadastra apzīmējumu 5674 006 0129, t.i. 1,5 % no 632,00 eiro, sastādot 9,48 eiro, bet ne mazāk par 28,00 eiro gadā. Papildus Nomas maksai Nomnieks maksā Iznomātājam pievienotās vērtības nodokli (PVN).

3. Iekļaut lēmuma 2.punktā minēto nomas maksu tāmē “Leimaņu pagasta teritoriju un mājokļu apsaimniekošana” (budžeta klasifikācijas kods 06.600.35).

4. Kontroli par lēmuma izpildi veikt iestādes “Jēkabpils novada Attīstības pārvalde” vadītājam.

Pielikumā: Zemes nomas līgums uz 4 lp.

Sēdes vadītājs
Domes priekšsēdētājs

R.Ragainis

Viktorija Rāviņa 29359866

**DOKUMENTS PARAKSTĪTS AR DROŠU ELEKTRONISKO PARAKSTU UN SATUR
LAIKA ZĪMOGU**

GRAFISKAIS PIELIKUMS
APSTIPRINĀTS
ar Jēkabpils novada domes
sēdes 13.07.2023. lēmumu Nr.693
(protokols Nr.11, 69.§)

Izkopējums no Jēkabpils novada Leimaņu pagasta kadastra kartes
zemes vienība ar kadastra apzīmējumu 5674 006 0129



Sagatavoja: V.Rāviņa



JĒKABPILS NOVADA PAŠVALDĪBA

JĒKABPILS NOVADA DOME

Reģistrācijas Nr.90000024205

Brīvības iela 120, Jēkabpils, Jēkabpils novads, LV – 5201

Tālrunis 65236777, fakss 65207304, elektroniskais pasts pasts@jekabpils.lv

LĒMUMS

Jēkabpils novadā

13.07.2023. (protokols Nr.11, 70.§)

Nr.694

Par dzīvokļu īpašumu atsavināšanu (Jēkabpils novadā)

Izvērtējot Jēkabpils novada pašvaldības īpašumā esošos dzīvokļus, secināms, ka dzīvokļi nav rentabli, to uzturēšana pašvaldībai rada zaudējumus, tie ir dzīvošanai nederīgā stāvoklī. Pašvaldību likuma 4.panta pirmās daļas 10.punktā noteiktas autonomās funkcijas - sniegt iedzīvotājiem palīdzību mājokļa jautājumu risināšanā, kā arī veicināt dzīvojamā fonda veidošanu, uzturēšanu un modernizēšanu, realizēšanu.

Turpmāk uzskaitītajās dzīvojamās telpās nepieciešams remonts un tajās jāveic ieguldījumi, lai telpas būtu izīrējamas un dzīvošanai derīgas, tādēļ tiek rosināts atsavināt sekojošus neizīrētos dzīvokļus:

- Bebru iela 7-14, Jēkabpils;
- Bebru iela 7-38, Jēkabpils;
- Bebru iela 5-30, Jēkabpils;
- “Strauti”-8, Laši, Ābeļu pagasts;
- “Strauti”-4, Laši, Ābeļu pagasts;
- Ķieģeļu iela 13B-44, Jēkabpils;
- “Puteņi”-8, Dunava, Dunavas pagasts.

Dzīvoklis Bebru iela 7-14, Jēkabpils, Jēkabpils novads, sastāv no dzīvokļa ar kopējo platību 34,00 m² un kopīpašuma 293/20164 domājamām daļām no būves ar kadastra apzīmējumu 5601 002 0101 030.

Dzīvoklis Bebru iela 7-38, Jēkabpils, Jēkabpils novads, sastāv no dzīvokļa ar kopējo platību 32,70 m² un kopīpašuma 292/20164 domājamām daļām no būves ar kadastra apzīmējumu 5601 002 0101 030.

Dzīvoklis Bebru iela 5-30, Jēkabpils, Jēkabpils novads, sastāv no dzīvokļa ar kopējo platību 46,10 m² un kopīpašuma 433/19380 domājamām daļām no būves ar kadastra apzīmējumu 5601 002 0119 001.

Dzīvoklis “Strauti”-8, Laši, Ābeļu pagasts, Jēkabpils novads, sastāv no dzīvokļa ar kopējo platību 19,60 m² un kopīpašuma 196/2205 domājamām daļām no būves ar kadastra apzīmējumu 5648 004 0081 001, būves ar kadastra apzīmējumu 5648 004 0081 002 un zemes vienības ar kadastra apzīmējumu 5648 004 0081.

Dzīvoklis “Strauti”-4, Laši, Ābeļu pagasts, Jēkabpils novads, sastāv no dzīvokļa ar kopējo platību 18,90 m² un kopīpašuma 189/2205 domājamām daļām no būves ar kadastra apzīmējumu 5648 004 0081 001, būves ar kadastra apzīmējumu 5648 004 0081 002 un zemes vienības ar kadastra apzīmējumu 5648 004 0081.

Dzīvoklis Ķieģeļu iela 13B-44, Jēkabpils, Jēkabpils novads, sastāv no dzīvokļa ar kopējo platību 32,30 m² un kopīpašuma 295/26450 domājamām daļām no būves ar kadastra apzīmējumu 5601 001 1461 001 un zemes vienības ar kadastra apzīmējumu 5601 001 1461.

Dzīvoklis “Puteņi”-8, Dunava, Dunavas pagasts, Jēkabpils novads, sastāv no dzīvokļa

ar kopējo platību 43,50 m² un kopīpašuma 435/3704 domājamām daļām no būves ar kadastra apzīmējumu 5654 004 0269 001 un zemes vienības ar kadastra apzīmējumu 5654 004 0269.

Saskaņā ar Zemesgrāmatu likuma 3.pantu, katrs nekustamais īpašums jāieraksta zemesgrāmatā tajā rajona (pilsētas) tiesā, kuras darbības teritorijā tas atrodas. Dzīvokļa īpašuma likuma 6.panta pirmā daļa nosaka, ka dzīvokļa īpašumu var izveidot uz likuma, tiesas sprieduma, darījuma, tai skaitā testamenta, vai mājas īpašnieka lēmuma pamata. Dzīvokļa īpašumu izveido, sadalot atbilstoši šā likuma noteikumiem zemesgrāmatā ierakstītu dzīvojamo māju kopā ar tai piederīgajām palīgēkām, būvēm un zemi. Šā likuma 6.panta trešā daļa nosaka, ka dzīvokļa īpašums ir nodibināts līdz ar tā ierakstīšanu zemesgrāmatā. Iepriekš minētos dzīvokļus atsavināt, pārdodot izolē vispārējā kārtībā, ar augšupejošu soli.

Pamatojoties uz Pašvaldību likuma 10.panta pirmās daļas 16. un 21.punktu, 73.panta trešo un ceturto daļu, Publiskas personas mantas atsavināšanas likuma 3.panta pirmās daļas 1.punktu, 4.panta pirmo daļu un otro daļu, 5.panta pirmo un piekto daļu, Zemesgrāmatu likuma 3.pantu, 56.¹ panta pirmās daļas 4.punktu, 56.² panta pirmās daļas 3.punktu, ņemot vērā Attīstības un tautsaimniecības komitejas 06.07.2023. lēmumu (protokols Nr.8, 66.§),

Jēkabpils novada dome nolemj:

1. Ierakstīt nekustamos īpašumus zemesgrāmatā uz Jēkabpils novada pašvaldības vārda:
 - 1.1. Bebru iela 7-14, Jēkabpils;
 - 1.2. Bebru iela 7-38, Jēkabpils;
 - 1.3. Bebru iela 5-30, Jēkabpils;
 - 1.4. "Strauti"-8, Laši, Ābeļu pagasts;
 - 1.5. "Strauti"-4, Laši, Ābeļu pagasts;
 - 1.6. Ķieģeļu iela 13B-44, Jēkabpils;
 - 1.7. "Puteņi"-8, Dunava, Dunavas pagasts.
2. Pēc īpašuma tiesību nostiprināšanas zemesgrāmatā, 1.punktā minētos īpašumus pārdot elektroniskā izolē ar augšupejošu soli.
3. Teritorijas plānošanas un īpašumu pārvaldīšanas nodaļai organizēt 1. punktā minēto nekustamo īpašumu novērtēšanu un tirgus vērtības noteikšanu.
4. Jēkabpils novada pašvaldības Nekustamā īpašuma novērtēšanas komisijai noteikt 1. punktā minēto nekustamo īpašumu nosacīto cenu.
5. Kontroli par lēmuma izpildi veikt iestādes "Jēkabpils novada Attīstības pārvalde" vadītājam.

Sēdes vadītājs

Domes priekšsēdētājs

R.Ragainis

Kolpakova 28034127

Rāviņa 29359866

**DOKUMENTS PARAKSTĪTS AR DROŠU ELEKTRONISKO PARAKSTU UN
SATUR LAIKA ZĪMOGU**



JĒKABPILS NOVADA PAŠVALDĪBA

JĒKABPILS NOVADA DOME

Reģistrācijas Nr.90000024205

Brīvības iela 120, Jēkabpils, Jēkabpils novads, LV – 5201

Tālrunis 65236777, fakss 65207304, elektroniskais pasts pasts@jekabpils.lv

LĒMUMS

Jēkabpils novadā

13.07.2023. (protokols Nr.11, 71.§)

Nr.695

Par neapdzīvojamo telpu nomas līguma izbeigšanu (Gobas, Sēlija, Sēlpils pag., Susējas iela 20-42, Sala, Salas pag., “Dunavas skola”, Dunava, Dunavas pag.)

1.

Adresāts: SIA “BENU Aptieka Latvija”, juridiskā adrese Noliktavu iela 5, Dreiliņi, Stopiņu pagasts, Ropažu novads, LV-2130, info@benu.lv.

Iesniedzēja prasījums: SIA “BENU Aptieka Latvija”, 02.06.2023. iesniegums Nr.2.5-3/23/2527

Jēkabpils novada pašvaldībā 02.06.2023. saņemts un ar numuru 2.5-2/23/2527 reģistrēts SIA “BENU Aptieka Latvija”, reģistrācijas numurs 40003252167, juridiskā adrese Noliktavu iela 5, Dreiliņi, Stopiņu pagasts, Ropažu novads, LV-2130, valdes locekles Anetes Rožkalnas iesniegums ar lūgumu pārtraukt nomas attiecības sekojošās no Jēkabpils novada pašvaldības (vai to struktūrvienībām) nomātās telpās “Gobas”, Centra iela 9, Sēlija, Sēlpils pagastā, Jēkabpils novadā. Iesniegumā norādīts, ka atbilstoši Līgumu noteikumiem SIA “BENU Aptieka Latvija” vēlas lauzt nomas līgumus mēneša laikā bez papildus saistībām un izbeigt nomas attiecības ar 2023.gada 1.jūliju.

Starp Jēkabpils rajona Sēlpils pagasta padomi, reģistrācijas numurs 90000024421, un Sabiedrību ar ierobežotu darbību “Hansa Pharma”, reģistrācijas numurs 40003252167, 2008. gada 30. decembrī noslēgts Neapdzīvojamo telpu nomas līgums (turpmāk – Līgums) par neapdzīvojamo telpu pirmajā stāvā “Gobas”, Sēlijā, Sēlpils pagastā, Jēkabpils rajonā ar kopējo platību 55,8 m² nodošanu lietošanā (nomā) aptiekas ierīkošanai un darbībai.

Saskaņā ar Līguma 7.3. punktu nomniekam ir tiesības jebkurā laikā lauzt līgumu, brīdinot par to iznomātāju trīs mēnešus iepriekš. Pusēm vienojoties līgumu var izbeigt arī pirms minētā brīdinājuma. Nomniekam jānodod telpas sakoptā un lietošanai derīgā stāvoklī.

Ēkai ar kadastra apzīmējumu 5690 001 0205 002 “Gobas”, Sēlpils pagastā piešķirta adrese: Centra iela 9, Sēlija, Sēlpils pagasts, Jēkabpils novads, LV-5232.

SIA “BENU Aptieka Latvija”, reģistrācijas numurs 40003252167, no 03.02.2014. ir Sabiedrības ar ierobežotu darbību “Hansa Pharma”, reģistrācijas numurs 4000325216 saistību un tiesību pārņēmēja, saskaņā ar informāciju no uzņēmumu datu bāzes Lursoft.

Saskaņā ar Administratīvo teritoriju un apdzīvoto vietu likuma Pārejas noteikumu 6. punktu, ar 2021. gada pašvaldību vēlēšanās jaunievelētās pašvaldības domes vai ar atsevišķu likumu ieceltas pagaidu administrācijas pirmo sēdi izbeidzas visu bijušo pašvaldību domju pilnvaras. Jēkabpils novada pašvaldība, reģistrācijas Nr. 90000024205, ir attiecīgajā novadā iekļauto pašvaldību institūciju, finanšu, mantas, tiesību un saistību pārņēmēja.

Pamatojoties uz Pašvaldību likuma 10.panta pirmās daļas 21.punktu, Administratīvo teritoriju un apdzīvoto vietu likuma Pārejas noteikumu 6.punktu, 2008.gada 30.decembra Neapdzīvojamo telpu nomas līguma 7.3.punktu, ņemot vērā 2023.gada 2. jūnija iesniegumu Nr.2.5-2/23/2527 un ņemot vērā Attīstības un tautsaimniecības komitejas 06.07.2023. lēmumu (protokols Nr.8, 51.§),

Jēkabpils novada dome nolemj:

- 1.1 Izbeigt ar 2023.gada 1.jūliju ar SIA "BENU Aptieka Latvija", reģistrācijas numurs 40003252167, 2008. gada 30. decembrī noslēgto Neapdzīvojamo telpu nomas līgumu, par neapdzīvojamo telpu ar kopējo platību 55,8 m² ēkā ar kadastra apzīmējumu 5690 001 0205 002 "Gobas", Sēlpils pagasts, Jēkabpils novads, (adrese: Centra iela 9, Sēlija, Sēlpils pag., Jēkabpils nov., LV-5232) nodošanu nomas lietošanā aptiekas ierīkošanai un darbībai.
- 1.2 Noslēgt vienošanos ar SIA "BENU Aptieka Latvija", reģistrācijas numurs 40003252167, par lēmuma 1.1 punktā norādītā līguma izbeigšanu.
- 1.3 Salas un Sēlpils pagastu pārvaldes vadītājam Raimondam Jaudzemam veikt lēmuma 1.1 punktā minētā objekta pieņemšanu no nomnieka.
- 1.4 Kontroli par lēmuma izpildi veikt iestādes "Jēkabpils novada Attīstības pārvalde" vadītājam.

Pielikumā: Vienošanās uz 1 lp.

2.

Adresāts: SIA "BENU Aptieka Latvija", juridiskā adrese Noliktavu iela 5, Dreiliņi, Stopiņu pagasts, Ropažu novads, LV-2130, info@benu.lv.

Iesniedzēja prasījums: SIA "BENU Aptieka Latvija", 02.06.2023. iesniegums Nr.2.5-3/23/2527

Jēkabpils novada pašvaldībā 02.06.2023. saņemts un ar numuru 2.5-2/23/2527 reģistrēts SIA "BENU Aptieka Latvija", reģistrācijas numurs 40003252167, juridiskā adrese Noliktavu iela 5, Dreiliņi, Stopiņu pagasts, Ropažu novads, LV-2130, valdes locekles Anetes Rožkalnas iesniegums ar lūgumu pārtraukt nomas attiecības sekojošās no Jēkabpils novada pašvaldības (vai to struktūrvienībām) nomātās telpās Susējas iela 20-42, Salas pagastā, Jēkabpils novadā. Iesniegumā norādīts, ka atbilstoši Līgumu noteikumiem SIA "BENU Aptieka Latvija" vēlas lauzt nomas līgumus mēneša laikā bez papildus saistībām un izbeigt nomas attiecības ar 2023.gada 1.jūliju.

Starp Jēkabpils rajona Salas pagasta padomi, reģistrācijas numurs 90000045273, un Sabiedrību ar ierobežotu darbību "Hansa Pharma", reģistrācijas numurs 40003252167, 2008. gada 29. aprīlī noslēgts Neapdzīvojamo telpu nomas līgums (turpmāk – Līgums) par neapdzīvojamo telpu pirmajā stāvā Susejas ielā 20- 42, Salā, Salas pagastā, Jēkabpils rajonā, īpašuma apzīmējums kadastrā 5686 900 8957 ar kopējo platību 37,4 m² (ar ārtelpu – terasi 7,7 m²) aptiekas ierīkošanai un darbībai, reģistrēts ar numuru 14.

02.05.2018. starp Salas novada domi un SIA "BENU Aptieka Latvija" noslēgta Vienošanās pie 2008.gada 29. aprīļa Nedzīvojamo telpu nomas līguma Nr.14 par Līguma pagarināšanu līdz 01.06.2024., reģistrēta ar numuru 2018/192/3.44.

Saskaņā ar Līguma 7.3. punktu nomniekam ir tiesības jebkurā laikā lauzt līgumu, brīdinot par to iznomātāju trīs mēnešus iepriekš. Pusēm vienojoties līgumu var izbeigt arī pirms minētā brīdinājuma. Nomniekam jānodod telpas sakoptā un lietošanai derīgā stāvoklī.

SIA "BENU Aptieka Latvija", reģistrācijas numurs 40003252167, no 03.02.2014. ir Sabiedrības ar ierobežotu darbību "Hansa Pharma", reģistrācijas numurs 4000325216, saistību un tiesību pārņēmēja, saskaņā ar informāciju no uzņēmumu datu bāzes Lursoft.

Saskaņā ar Administratīvo teritoriju un apdzīvoto vietu likuma Pārejas noteikumu 6. punktu, ar 2021. gada pašvaldību vēlēšanās jaunievēlētās pašvaldības domes vai ar atsevišķu likumu ieceltas pagaidu administrācijas pirmo sēdi izbeidzas visu bijušo pašvaldību domju pilnvaras. Jēkabpils novada pašvaldība, reģistrācijas Nr. 90000024205, ir attiecīgajā novadā iekļauto pašvaldību institūciju, finanšu, mantas, tiesību un saistību pārņēmēja.

Pamatojoties uz Pašvaldību likuma 10.panta pirmās daļas 21.punktu, Administratīvo teritoriju un apdzīvoto vietu likuma Pārejas noteikumu 6.punktu, 2008.gada 29. aprīļa

Neapdzīvojamo telpu nomas līguma 7.3.punktu, ņemot vērā 2023.gada 2. jūnija iesniegumu Nr.2.5-2/23/2527 un ņemot vērā Attīstības un tautsaimniecības komitejas 06.07.2023. lēmumu (protokols Nr.8, 51. §),

Jēkabpils novada dome nolemj:

- 2.1 Izbeigt ar 2023.gada 1.jūliju ar SIA “BENU Aptieka Latvija”, reģistrācijas numurs 40003252167, 2008. gada 29. aprīlī noslēgto Neapdzīvojamo telpu nomas līgumu, neapdzīvojamo telpu pirmajā stāvā Susējas ielā 20- 42, Salā, Salas pagastā, Jēkabpils rajonā, īpašuma apzīmējums kadastrā 5686 900 8957 ar kopējo platību 37,4 m² (ar ārtelpu – terasi 7,7 m²) aptiekas ierīkošanai un darbībai, reģistrēts ar numuru 14.
- 2.2 Noslēgt vienošanos ar SIA “BENU Aptieka Latvija”, reģistrācijas numurs 40003252167, par lēmuma 2.1 punktā norādītā līguma izbeigšanu.
- 2.3 Salas un Sēlpils pagastu pārvaldes vadītājam Raimondam Jaudzemam veikt lēmuma 2.1 punktā minētā objekta pieņemšanu no nomnieka.
- 2.4 Kontroli par lēmuma izpildi veikt iestādes “Jēkabpils novada Attīstības pārvalde” vadītājam.

Pielikumā: Vienošanās uz 1 lp.

3.

Adresāts: SIA “BENU Aptieka Latvija”, juridiskā adrese Noliktavu iela 5, Dreiliņi, Stopiņu pagasts, Ropažu novads, LV-2130, info@benu.lv.

Iesniedzēja prasījums: SIA “BENU Aptieka Latvija”, 02.06.2023. iesniegums Nr.2.5-3/23/2527

Jēkabpils novada pašvaldībā 02.06.2023. saņemts un ar numuru 2.5-2/23/2527 reģistrēts SIA “BENU Aptieka Latvija”, reģistrācijas numurs 40003252167, juridiskā adrese Noliktavu iela 5, Dreiliņi, Stopiņu pag., Ropažu nov., LV-2130, valdes locekles Anetes Rožkalnas iesniegums ar lūgumu pārtraukt nomas attiecības sekojošās no Jēkabpils novada pašvaldības (vai to struktūrvienībām) nomātās telpās “Dunavas skola”, Dunava, Dunavas pagastā, Jēkabpils novadā. Iesniegumā norādīts, ka atbilstoši Līgumu noteikumiem SIA “BENU Aptieka Latvija” vēlas lauzt nomas līgumus mēneša laikā bez papildus saistībām un izbeigt nomas attiecības ar 2023.gada 1.jūliju.

Starp Jēkabpils novada pašvaldību, reģistrācijas numurs 90009116789, un SIA “BENU Aptieka Latvija”, reģistrācijas numurs 40003252167, 2019. gada 26. martā noslēgts Nedzīvojamo telpu nomas līgums, iznomātāja reģistrācijas Nr. JNP/12-26/19/3 (turpmāk – Līgums) par neapdzīvojamo telpu nomu nekustamajā īpašumā “Dunavas skola”, Dunava, Dunavas pagasts, Jēkabpils novads, kadastra Nr.5654 004 0111, ēkā ar apzīmējumu kadastrā 5654 004 0111 001, telpu grupā Nr.006, telpu Nr.1 – 16,7 m² platībā un telpu Nr.2 – 5,9 m² platībā, aptiekas filiāles darbības nodrošināšanai, ar termiņu līdz 2029.gada 31.decembrim.

Saskaņā ar Administratīvo teritoriju un apdzīvoto vietu likuma Pārejas noteikumu 6. punktu, ar 2021. gada pašvaldību vēlēšanās jaunievēlētās pašvaldības domes vai ar atsevišķu likumu ieceltas pagaidu administrācijas pirmo sēdi izbeidzas visu bijušo pašvaldību domju pilnvaras. Jēkabpils novada pašvaldība, reģistrācijas Nr. 90000024205, ir attiecīgajā novadā iekļauto pašvaldību institūciju, finanšu, mantas, tiesību un saistību pārņēmēja.

Līguma 6.2. punkts paredz, ka šo līgumu var lauzt rakstiskā formā, pusēm vienojoties, kā arī citos šajā līgumā minētajos gadījumos un spēkā esošajos normatīvajos aktos paredzētajos gadījumos.

Pamatojoties uz Pašvaldību likuma 10.panta pirmās daļas 21.punktu, Administratīvo teritoriju un apdzīvoto vietu likuma Pārejas noteikumu 6.punktu, 2019.gada 26.marta Nedzīvojamo telpu nomas līguma 6.2.punktu, ņemot vērā 2023.gada 2. jūnija iesniegumu Nr.2.5-2/23/2527 un ņemot vērā Attīstības un tautsaimniecības komitejas 06.07.2023. lēmumu (protokols Nr.8, 51. §),

Jēkabpils novada dome nolemj:

- 3.1. Izbeigt ar 2023.gada 1.jūliju starp Jēkabpils novada pašvaldību un SIA “BENU Aptieka Latvija”, reģistrācijas numurs 40003252167, 2019. gada 26. martā noslēgto Nedzīvojamo telpu nomas līgumu.
- 3.2. Noslēgt vienošanos ar SIA “BENU Aptieka Latvija”, reģistrācijas numurs 40003252167, par lēmuma 3.1. punktā norādītā līguma izbeigšanu.
- 3.3. Ābeļu, Dunavas un Dignājas pagasta pārvaldes vadītājam Andai Ķiplokai veikt lēmuma 3.1. punktā minētā objekta pieņemšanu no nomnieka.
- 3.4. Kontroli par lēmuma izpildi veikt iestādes “Jēkabpils novada Attīstības pārvalde” vadītājam.

Pielikumā: Vienošanās uz 1 lp.

Sēdes vadītājs
Domes priekšsēdētājs

R.Ragainis

Ingrīda Gādmāne 27318985
Viktorija Rāviņa 29359866

**DOKUMENTS PARAKSTĪTS AR DROŠU ELEKTRONISKO PARAKSTU UN SATUR
LAIKA ZĪMOGU**

VIENOŠANĀS (Projekts)
pie 2008. gada 30. decembrī noslēgtā Neapdzīvojamo telpu nomas līguma par
neapdzīvojamo telpu

Līguma datums ir pēdējā pievienotā droša elektroniskā paraksta un tā laika zīmoga datums

Jēkabpils novada pašvaldība, reģistrācijas Nr.90000024205, kuras vārdā saskaņā ar Pašvaldību likumu un Jēkabpils novada pašvaldības nolikuma pamata, rīkojas domes priekšsēdētājs Raivis Ragainis, turpmāk tekstā - IZNOMĀTĀJS, no vienas puses, un

SIA “BENU Aptieka Latvija”, reģistrācijas numurs 40003252167, juridiskā adrese Noliktavu iela 5, Dreiliņi, Stopiņu pagasts, Ropažu novads, LV-2130, valdes locekļa _____ personā, turpmāk tekstā saukts NOMNIEKS, no otras puses, katra atsevišķi un abas kopā sauktas arī Puses, bez viltus, maldības un paužot brīvu gribu,

pamatojoties uz Jēkabpils novada domes 2023.gada 13.jūlija lēmumu Nr.695 “Par neapdzīvojamo telpu nomas līguma izbeigšanu (Gobas, Sēlija, Sēlpils pag., Susējas iela 20-42, Sala, Salas pag., “Dunavas skola”, Dunava, Dunavas pag.)”, 2008. gada 30. decembrī noslēgtā Neapdzīvojamo telpu nomas līguma par neapdzīvojamo telpu ar kopējo platību 55,8 m² ēkā ar kadastra apzīmējumu 5690 001 0205 002 “Gobas”, Sēlpils pagasts, Jēkabpils novads, (adrese: Centra iela 9, Sēlija, Sēlpils pag., Jēkabpils nov., LV-5232) nodošanu nomas lietošanā aptiekas ierīkošanai un darbībai 7.3. punktu (turpmāk- Līgums), noslēdza sekojoša satura vienošanos, turpmāk tekstā Vienošanās:

1. Puses vienojas izbeigt starp Pusēm noslēgto Līgumu ar **2023.gada 01.jūliju**.
2. Līgumā noteiktos maksājumus līdz 1.punktā noteiktajam termiņam NOMNIEKS samaksā IZNOMĀTĀJAM atbilstoši Līguma noteikumiem.
3. Vienošanās stājas spēkā, kad to parakstījušas Puses un tā ir uzskatāma par Līguma neatņemamu sastāvdaļu.
4. Visas saistībā ar šo Vienošanos radušās domstarpības vai strīdus Puses atrisina un uzņemas atbildību saskaņā ar Latvijas Republikā spēkā esošiem normatīvajiem aktiem.
5. Šo Vienošanos iespējams grozīt vai papildināt, tikai Pusēm rakstiski vienojoties.
6. Vienošanās sastādīta latviešu valodā un parakstīta 2 (divos) eksemplāros uz 1 (vienas) lapas, no kuriem: viens eksemplārs – NOMNIEKAM, viens – IZNOMĀTĀJAM. Abiem eksemplāriem ir vienāds juridisks spēks.
7. Pušu rekvizīti un paraksti:

Iznomātājs:

Jēkabpils novada pašvaldība

Reģistrācijas Nr.90000024205

Brīvības iela 120, Jēkabpils,

Jēkabpils novads, LV-5201

Tālrunis: 65236777

E-pasts: pasts@jekabpils.lv

Nomnieks:

SIA “BENU Aptieka Latvija”

Reģistrācijas numurs 40003252167

Noliktavu iela 5, Dreiliņi, Stopiņu pagasts

Ropažu novads, LV-2130

E-pasts: info@benu.lv

_____/R.Ragainis/

_____/_____/

DOKUMENTS PARAKSTĪTS AR DROŠU ELEKTRONISKO PARAKSTU
UN SATUR LAIKA ZĪMOGU

VIENOŠANĀS (Projekts)

pie 2008. gada 29. aprīlī noslēgtā Neapdzīvojamo telpu nomas līguma par neapdzīvojamo telpu pirmajā stāvā Susejas ielā 20- 42, Salā, Salas pagastā, Jēkabpils rajonā, īpašuma apzīmējums kadastrā 5686 900 8957 ar kopējo platību 37,4 m2 (ar ārtelpu – terasi 7,7 m2) aptiekas ierīkošanai un darbībai, reģistrēts ar numuru 14

Līguma datums ir pēdējā pievienotā droša elektroniskā paraksta un tā laika zīmoga datums

Jēkabpils novada pašvaldība, reģistrācijas Nr.90000024205, kuras vārdā saskaņā ar Pašvaldību likumu un Jēkabpils novada pašvaldības nolikuma pamata, rīkojas domes priekšsēdētājs Raivis Ragainis, turpmāk tekstā - IZNOMĀTĀJS, no vienas puses, un

SIA “BENU Aptieka Latvija”, reģistrācijas numurs 40003252167, juridiskā adrese Noliktavu iela 5, Dreiliņi, Stopiņu pagasts, Ropažu novads, LV-2130, valdes locekļa _____ personā, turpmāk tekstā saukts NOMNIEKS, no otras puses, katra atsevišķi un abas kopā sauktas arī Puses, bez viltus, maldības un paužot brīvu gribu,

pamatojoties uz Jēkabpils novada domes 2023.gada 13.jūlija lēmumu Nr.695 “Par neapdzīvojamo telpu nomas līguma izbeigšanu (Gobas, Sēlija, Sēlpils pag., Susejas iela 20-42, Sala, Salas pag., “Dunavas skola”, Dunava, Dunavas pag.)”, 2008. gada 29. aprīlī noslēgtā Neapdzīvojamo telpu nomas līguma par neapdzīvojamo telpu pirmajā stāvā Susejas ielā 20- 42, Salā, Salas pagastā, Jēkabpils rajonā, īpašuma apzīmējums kadastrā 5686 900 8957 ar kopējo platību 37,4 m2 (ar ārtelpu – terasi 7,7 m2) aptiekas ierīkošanai un darbībai, reģistrēts ar numuru 14, 7.3. punktu (turpmāk- Līgums), noslēdza sekojoša satura vienošanos, turpmāk tekstā Vienošanās:

- 1.Puses vienojas izbeigt starp Pusēm noslēgto Līgumu ar **2023.gada 01.jūliju**.
- 2.Līgumā noteiktos maksājumus līdz 1.punktā noteiktajam termiņam NOMNIEKS samaksā IZNOMĀTĀJAM atbilstoši Līguma noteikumiem.
- 3.Vienošanās stājas spēkā, kad to parakstījušas Puses un tā ir uzskatāma par Līguma neatņemamu sastāvdaļu.
- 4.Visas saistībā ar šo Vienošanos radušās domstarpības vai strīdus Puses atrisina un uzņemas atbildību saskaņā ar Latvijas Republikā spēkā esošiem normatīvajiem aktiem.
- 5.Šo Vienošanos iespējams grozīt vai papildināt, tikai Pusēm rakstiski vienojoties.
- 6.Vienošanās sastādīta latviešu valodā un parakstīta 2 (divos) eksemplāros uz 1 (vienas) lapas, no kuriem: viens eksemplārs – NOMNIEKAM, viens – IZNOMĀTĀJAM. Abiem eksemplāriem ir vienāds juridisks spēks.
- 7.Pušu rekvizīti un paraksti:

Iznomātājs:

Jēkabpils novada pašvaldība
Reģistrācijas Nr.90000024205
Brīvības iela 120, Jēkabpils,
Jēkabpils novads, LV-5201
Tālrunis: 65236777
E-pasts: pasts@jekabpils.lv

Nomnieks:

SIA “BENU Aptieka Latvija”
Reģistrācijas numurs 40003252167
Noliktavu iela 5, Dreiliņi, Stopiņu pagasts
Ropažu novads, LV-2130
E-pasts: info@benu.lv

_____/R.Ragainis/

_____/_____/

DOKUMENTS PARAKSTĪTS AR DROŠU ELEKTRONISKO PARAKSTU
UN SATUR LAIKA ZĪMOGU

VIENOŠANĀS (Projekts)

pie 2019. gada 26. martā noslēgtā Nedzīvojamo telpu nomas līguma

Līguma datums ir pēdējā pievienotā droša elektroniskā paraksta un tā laika zīmoga datums

Jēkabpils novada pašvaldība, reģistrācijas Nr.90000024205, kuras vārdā saskaņā ar Pašvaldību likumu un Jēkabpils novada pašvaldības nolikuma pamata, rīkojas domes priekšsēdētājs Raivis Ragainis, turpmāk tekstā - IZNOMĀTĀJS, no vienas puses, un

SIA “BENU Aptieka Latvija”, reģistrācijas numurs 40003252167, juridiskā adrese Noliktavu iela 5, Dreiliņi, Stopiņu pagasts, Ropažu novads, LV-2130, valdes locekļa _____ personā, turpmāk tekstā saukts NOMNIEKS, no otras puses, katra atsevišķi un abas kopā sauktas arī Puses, bez viltus, maldības un paužot brīvu gribu,

pamatojoties uz Jēkabpils novada domes 2023.gada 13.jūlija lēmumu Nr.695 “Par neapdzīvojamo telpu nomas līguma izbeigšanu (Gobas, Sēlija, Sēlpils pag., Susējas iela 20-42, Sala, Salas pag., “Dunavas skola”, Dunava, Dunavas pag.)”, 2019.gada 26.martā noslēgtā Nedzīvojamā telpu nomas līguma 6.2. punktu (turpmāk- Līgums), noslēdza sekojoša satura vienošanos, turpmāk tekstā Vienošanās:

- 1.Puses vienojas izbeigt starp Pusēm noslēgto Līgumu ar **2023.gada 01.jūliju**.
- 2.Līgumā noteiktos maksājumus līdz 1.punktā noteiktajam termiņam NOMNIEKS samaksā IZNOMĀTĀJAM atbilstoši Līguma noteikumiem.
- 3.Vienošanās stājas spēkā, kad to parakstījušas Puses un tā ir uzskatāma par Līguma neatņemamu sastāvdaļu.
- 4.Visas saistībā ar šo Vienošanās radušās domstarpības vai strīdus Puses atrisina un uzņemas atbildību saskaņā ar Latvijas Republikā spēkā esošiem normatīvajiem aktiem.
- 5.Šo Vienošanās iespējams grozīt vai papildināt, tikai Pusēm rakstiski vienojoties.
- 6.Vienošanās sastādīta latviešu valodā un parakstīta 2 (divos) eksemplāros uz 1 (vienas) lapas, no kuriem: viens eksemplārs – NOMNIEKAM, viens – IZNOMĀTĀJAM. Abiem eksemplāriem ir vienāds juridisks spēks.
- 7.Pušu rekvizīti un paraksti:

Iznomātājs:

Jēkabpils novada pašvaldība

Reģistrācijas Nr.90000024205

Brīvības iela 120, Jēkabpils,

Jēkabpils novads, LV-5201

Tālrunis: 65236777

E-pasts: pasts@jekabpils.lv

Nomnieks:

SIA “BENU Aptieka Latvija”

Reģistrācijas numurs 40003252167

Noliktavu iela 5, Dreiliņi, Stopiņu pagasts

Ropažu novads, LV-2130

E-pasts: info@benu.lv

_____/R.Ragainis/

_____/_____/

DOKUMENTS PARAKSTĪTS AR DROŠU ELEKTRONISKO PARAKSTU
UN SATUR LAIKA ZĪMOGU



JĒKABPILS NOVADA PAŠVALDĪBA

JĒKABPILS NOVADA DOME

Reģistrācijas Nr.90000024205

Brīvības iela 120, Jēkabpils, Jēkabpils novads, LV – 5201

Tālrunis 65236777, fakss 65207304, elektroniskais pasts pasts@jekabpils.lv

LĒMUMS

Jēkabpils novadā

13.07.2023. (protokols Nr.11, 72.§)

Nr.696

Adresāts: (*svītrots*).

Iesniedzēja lūgums: (*svītrots*) 08.03.2023.iesniegums, numurs 1-1/23/165.

Jēkabpils novada domē 2023.gada 27. aprīlī pieņemts lēmums Nr.372 "Par nekustamā īpašuma atsavināšanu (Jaunbaloži, Sēlpils pag.), kur tika nolemts atsavināt nekustamo īpašumu "Jaunbaloži", Sēlpils pagastā, Jēkabpils novadā visā tā sastāvā, pārdodot to par brīvu cenu.

Nekustamā īpašuma "Jaunbaloži", Sēlpils pagastā, Jēkabpils novadā, kadastra numurs 5690 004 0052, kura sastāvā ir 1 (viena) zemes vienība ar kadastra apzīmējumu 5690 004 0052 platībā 2,13 ha, reģistrēts uz Jēkabpils novada pašvaldības vārda Zemgales rajona tiesas Sēlpils pagasta zemesgrāmatas nodaļījumā, numurs 100000514885 (turpmāk - Nekustamais īpašums).

Uz zemes vienības ar kadastra apzīmējumu 5690 004 0052 atrodas ēku būvju īpašums ar kadastra numuru 5690 504 0005, adrese "Jaunbaloži", Sēlpils pagasts, Jēkabpils novads.

Ēku būvju īpašums ar kadastra numuru 5690 504 0004, "Jaunbaloži", Sēlpils pagasts, Jēkabpils novads, saskaņā ar Zemgales rajona tiesas Sēlpils pagasta zemesgrāmatas ierakstu pieder (*svītrots*), nodaļējuma numurs 100000617107.

Zemes vienība ar kadastra apzīmējumu 5690 004 0052 līdz 2025. gada 27. maijam iznomāta (*svītrots*), zemes nomas līgums reģistrēts Jēkabpils novada pašvaldībā 29.05.2015. ar numuru 231 (turpmāk-Līgums).

Līguma 7.2 punkts nosaka, ka Līguma nosacījumus var grozīt un Līgumu pārtraukt pirms termiņa pēc abu līgumslēdzēju savstarpējas vienošanās.

Starp Salas novada pašvaldību un (*svītrots*), 2020.gada 12.maijā noslēgts Līgums par medību tiesību nomu, reģistrēts ar numuru 2020/164/3.44, par medību tiesību nodošanu, kur (*svītrots*) medību tiesību nomai nodota zemes vienība ar kadastra apzīmējumu 5690 004 0052 platībā 2,13 ha ar termiņu līdz 2025.gada 25. martam.

Ar Jēkabpils novada domes 2021.gada 23.septembra lēmuma Nr.240 apstiprināto noteikumu „Medību tiesību piešķiršanas kārtība Jēkabpils novada pašvaldībā” 25.punkts noteikts, ka atsavinot pašvaldības medību platību (zemes vienību), pašvaldības atbildīgais darbinieks nodrošina medību tiesību lietotāju rakstveida informēšanu par atsavināšanas procesu 15 dienu laikā pēc atsavināšanas procesa pabeigšanas, par īpašnieku maiņu. Pašvaldības atbildīgais darbinieks sagatavo vienošanos, ko paraksta domes priekšsēdētājs vai tā vietnieki.

Saskaņā ar Administratīvo teritoriju un apdzīvoto vietu likuma pielikuma 19. punktu un Pārejas noteikumu 6. punkta pirmo teikumu, ar 2021.gada pašvaldību vēlēšanās jaunievelētās pašvaldības domes vai ar atsevišķu likumu ieceltas pagaidu administrācijas pirmo sēdi izbeidzas visu bijušo pašvaldību domju pilnvaras. Jēkabpils novada pašvaldība (reģistrācijas Nr. 90000024205) ir attiecīgajā novadā iekļauto pašvaldību institūciju, finanšu, mantas, tiesību un saistību pārņēmēja.

Jēkabpils novada pašvaldībai saskaņā ar Pašvaldību likuma 4. pantu zemes vienība ar kadastra apzīmējumu 5690 004 0052 "Jaunbaloži", Sēlpils pagastā, Jēkabpils novadā, nav nepieciešama Jēkabpils novada pašvaldības autonomo funkciju veikšanai.

Pamatojoties uz Publiskas personas mantas atsavināšanas likuma 44.panta ceturto daļu,

pašvaldībai piederošo zemesgabalu, uz kura atrodas citai personai (kopīpašniekiem) piederošas ēkas (būves), var pārdot tikai zemesgrāmatā ierakstītas ēkas (būves) īpašniekam (visiem kopīpašniekiem proporcionāli viņu kopīpašuma daļām).

Nekustamo īpašumu "Jaunbaloži", Sēlpils pagastā, Jēkabpils novadā, kadastra numurs 5690 004 0052, 2023.gada 3. jūnijā atbilstoši kompetenču sertifikātiem vērtēja sabiedrības ar ierobežotu atbildību "LINIKO", reģistrācijas Nr. 55403012911, sertificēts nekustamā īpašuma vērtētājs I. Šapkins (LĪVA profesionālās kvalifikācijas sertifikāts Nr.131), nosakot patieso vērtību 6000,00 *euro* (seši tūkstoši *euro* 00 centi).

Jēkabpils novada pašvaldības Nekustamā īpašuma novērtēšanas komisija, kas apstiprināta ar Jēkabpils novada domes 2022.gada 24.marta (protokols Nr.6, 48.§) lēmumu Nr.229, 2023.gada 14. jūnijā Nekustamajam īpašumam noteica nosacīto cenu 6000,00 *euro* (seši tūkstoši eiro un 00 centi).

Pamatojoties uz Pašvaldību likuma 4.pantu, 10.panta pirmās daļas 16. un 21.punktu, 73.panta trešo, ceturto daļu, Publiskas personas mantas atsavināšanas likuma 3.panta pirmās daļas 2.punktu, 4.panta ceturtais daļas 3.punktu, 8.panta otro, trešo un sesto daļu, 37.panta pirmās daļas 4.punktu, 44.panta ceturto daļu, 44¹.panta pirmo un otro daļu, Ministru kabineta 2011.gada 1.februāra noteikumu Nr.109 "Kārtība, kādā atsavināma publiskas personas manta" 3. un 4.punktu, ņemot vērā Jēkabpils novada domes 2023.gada 27. aprīļa lēmumu Nr.372 "Par nekustamā īpašuma atsavināšanu" (Jaunbaloži, Sēlpils pag.), Jēkabpils novada pašvaldības Nekustamā īpašuma novērtēšanas komisijas 2023.gada 14. jūnija protokolu Nr.1-36/95, Attīstības un tautsaimniecības komitejas 06.07.2023. lēmumu (protokols Nr.8, 52.§),

Jēkabpils novada dome nolemj:

1. Atsavināt Jēkabpils novada pašvaldībai piederošo nekustamo īpašumu ar kadastra numuru 5690 004 0052 "Jaunbaloži", Sēlpils pagastā, Jēkabpils novadā, pārdodot to par brīvu cenu.

2. Apstiprināt lēmuma 1.punktā minētā Nekustamā īpašuma nosacīto cenu 6000,00 *euro* (seši tūkstoši eiro, 00 centi).

3. Apstiprināt Nekustamā īpašuma atsavināšanas paziņojumu (pielikumā).

4. Viena mēneša laikā nosūtīt (*svītrots*) atsavināšanas paziņojumu par lēmuma 1.punktā minētā Nekustamā īpašuma atsavināšanu, ar lūgumu četru mēnešu laikā no paziņojuma saņemšanas dienas rakstiski paziņot par samaksas termiņu norēķiniem par Nekustamo īpašumu.

5. Noslēgt pirkuma līgumu ar (*svītrots*), par Nekustamā īpašuma atsavināšanu atbilstoši apstiprinātajam atsavināšanas paziņojumam.

6. Ieņēmumus no Nekustamā īpašuma atsavināšanas novirzīt šādā kārtībā: 10% apmērā pašvaldības nekustamo īpašumu dokumentācijas sakārtošanai (budžeta klasifikācijas kods 06.600.06); 90% apmērā iekļaut tāmē "Jēkabpils novada pašvaldības teritoriju attīstība" (budžeta klasifikācijas kods 06.200.03).

7. Informēt Nekustamā īpašuma Sēlpils pagastā, Jēkabpils novadā, zemes vienības ar kadastra apzīmējumu 5690 004 0052 nomniekus:

7.1 (*svītrots*) par Nekustamā īpašuma atsavināšanu un noslēgtā zemes nomas līguma par zemes vienības ar kadastra apzīmējumu 5690 004 0052 nomas tiesību izbeigšanu;

7.2 medību tiesību lietotāju (*svītrots*) par Nekustamā īpašuma atsavināšanu un īpašnieka maiņu 15 dienu laikā pēc atsavināšanas procesa pabeigšanas un līguma izbeigšanu.

8. Lēmums zaudē spēku, ja šī lēmuma 4. punktā minētajā termiņā netiek saņemts iesniegums par samaksas termiņu norēķiniem par nekustamo īpašumu un/vai nav veikts kāds no atsavināšanas paziņojuma 5. punktā minētajiem maksājumiem.

8. Lēmumu var pārsūdzēt viena mēneša laikā no tā spēkā stāšanās dienas. Administratīvajā rajona tiesā attiecīgajā tiesu namā pēc pieteicēja adreses (fiziskā persona – pēc deklarētās dzīvesvietas adreses, papildu adreses vai nekustamā īpašuma atrašanās vietas, juridiskā persona – pēc juridiskās adreses).

9. Kontroli par lēmuma izpildi veikt iestādes “Jēkabpils novada Attīstības pārvalde” vadītājam.

Pielikumā: Atsavināšanas paziņojums uz 1 lp.

Sēdes vadītājs
Domes priekšsēdētājs

R.Ragainis

Ingrīda Gādmane 27318985

**DOKUMENTS PARAKSTĪTS AR DROŠU ELEKTRONISKO PARAKSTU UN
SATUR LAIKA ZĪMOGU**

ATSAVINĀŠANAS PAZIŅOJUMS

1. Nekustamā īpašuma adrese, kadastra numurs, sastāvs: nekustamais īpašums ar kadastra numuru 5690 004 0052 "Jaunbaloži", Sēlpils pagasts, Jēkabpils novads, kura sastāvā ir 1 (viena) zemes vienība ar kadastra apzīmējumu 5690 004 0052;

2. Zemes vienības kopējā platība: 2,13 hektāri;

3. Zemes vienības pārdošanas cena: 6000,00 *euro* (seši tūkstoši eiro, 00 centi);

4. Maksāšanas līdzekļi: eiro;

5. Zemes vienības pirkuma samaksas nosacījumi:

5.1. samaksāt visu pirkuma maksu uzreiz;

vai

5.2. iemaksāt avansu 10% apmērā no zemes vienības pārdošanas cenas, tas ir, 600,00 *euro* (seši simti eiro, 00 centi) un noslēgt nomaksas pirkuma līgumu līdz 5 gadiem, kā arī šajā gadījumā pircējs maksā likumiskos 6% gadā (no vēl nesamaksātās pirkuma maksas daļas) un līgumsodu 0,1 % (par katru kavējuma dienu).

6. Dokumenti un ziņas, kas iesniedzamas Jēkabpils novada pašvaldībai, lai noslēgtu nekustamā īpašuma "Jaunbaloži", Sēlpils pagastā, Jēkabpils novadā, kadastra numurs 5690 004 0052, pirkuma līgumu: rakstisks iesniegums par samaksas termiņu un maksājuma uzdevuma kopija (5.2. punktā minētā summa, ja izvēlās slēgt nomaksas pirkuma līgumu).

Saskaņā ar Publiskas personas mantas atsavināšanas likuma 44¹.panta otro daļu, lūdzam (*svītrots*) četrus mēnešu laikā pēc šī atsavināšanas paziņojuma saņemšanas dienas:

1) sniegt rakstisku atbildi, norādot vēlamo samaksas termiņu norēķiniem par nekustamo īpašumu;

2) samaksāt visu pirkuma maksu uzreiz pēc pirkuma līguma noslēgšanas vai - nomaksas pirkuma līguma gadījumā - avansu 10 procentu apmērā no pirkuma maksas.

Tālrunis uzziņām: 27318985.

Domes priekšsēdētājs

R.Ragainis

**DOKUMENTS PARAKSTĪTS AR DROŠU ELEKTRONISKO PARAKSTU UN
SATUR LAIKA ZĪMOGU**



JĒKABPILS NOVADA PAŠVALDĪBA

JĒKABPILS NOVADA DOME

Reģistrācijas Nr.90000024205

Brīvības iela 120, Jēkabpils, Jēkabpils novads, LV – 5201

Tālrunis 65236777, fakss 65207304, elektroniskais pasts pasts@jekabpils.lv

LĒMUMS

Jēkabpils novadā

13.07.2023. (protokols Nr.11, 73.§)

Nr.697

Par izsoles noteikumu apstiprināšanu (Kumelītes, Salas pag.)

Nekustamais īpašums “Kumelītes”, Salas pagasts, Jēkabpils novads, kadastra numurs 5686 009 0069, kura sastāvā ir 1 (viena) zemes vienība ar kadastra apzīmējumu 5686 009 0069 platībā 1,29 ha, uz Jēkabpils novada pašvaldības vārda reģistrēts Zemgales rajona tiesas Salas pagasta zemesgrāmatas nodalījumā, numurs 100000652096.

Saskaņā ar Salas novada domes 2020. gada 28. maija lēmumu Nr.146 (protokols Nr.8, 6.§) “Par nekustamā īpašuma “Kumelītes”, Salas pagastā atsavināšanu” uzsākts nekustamā īpašuma “Kumelītes, Salas pagastā zemes vienības ar kadastra apzīmējumu 5686 009 0069 atsavināšanas process.

Zemes vienības ar kadastra apzīmējumu 5686 009 0069 nekustamā īpašuma lietošanas mērķis – zeme, uz kuras galvenā saimnieciskā darbība ir lauksaimniecība (NĪLM kods 0101). Saskaņā ar Salas novada pašvaldības 2019.gada 25. aprīļa saistošo noteikumu Nr. 2019/3 „Teritorijas attīstības plānošanas dokumenta “Salas novada teritorijas plānojums” grafiskā daļa un teritorijas izmantošanas un apbūves noteikumi” grafisko daļu zemes vienība ar kadastra apzīmējumu 5686 009 0069 atrodas teritorijā, kurai noteikta plānotā izmantošana “lauksaimniecības teritorija”.

Saskaņā ar Administratīvo teritoriju un apdzīvoto vietu likuma pielikuma 19. punktu un Pārejas noteikumu 6. punkta pirmo teikumu, ar 2021.gada pašvaldību vēlēšanās jaunievēlētās pašvaldības domes vai ar atsevišķu likumu ieceltas pagaidu administrācijas pirmo sēdi izbeidzas visu bijušo pašvaldību domju pilnvaras. Jēkabpils novada pašvaldība (reģistrācijas numurs 90000024205) ir attiecīgajā novadā iekļauto pašvaldību institūciju, finanšu, mantas, tiesību un saistību pārņēmēja.

Zemes vienībai ar kadastra apzīmējumu 5686 009 0069 ir noteikts starpgabala statuss. Saskaņā ar Publiskas personas mantas atsavināšanas likuma 1.panta 11.punkta b) apakšpunktu, zemes vienība atbilst zemes starpgabala statusam, kuram nav iespējams nodrošināt pieslēgumu koplietošanas ielai (ceļam).

Zemes vienība ar kadastra apzīmējumu 5686 009 0069 robežojas ar nekustamo īpašumu: “Saulgozes”, Salas pagastā zemes vienībām ar kadastra apzīmējumiem 5686 009 0067 un 5686 009 0068 un “Austrīši”, Salas pagastā zemes vienību ar kadastra apzīmējumu 5686 009 0062.

Nekustamo īpašumu “Kumelītes”, Salas pagastā, Jēkabpils novadā, kadastra numurs 5686 009 0069, 2023. gada 19. aprīlī vērtēja sabiedrības ar ierobežotu atbildību “LINIKO”, reģistrācijas Nr.55403012911, sertificēts nekustamā īpašuma vērtētājs I. Šapkins (LĪVA profesionālās kvalifikācijas sertifikāts Nr.131), nosakot tirgus vērtību 3100,00 EUR (trīs tūkstoši viens simts eiro 00 centi).

Zemes vienības ar kadastra apzīmējumu 5686 009 0069 kadastrālā vērtība ir 529,00 EUR.

Saskaņā ar Publiskas personas finanšu līdzekļu un mantas izšķērdēšanas novēršanas likuma 3.panta pirmās daļas 2.punktu, publiska persona, rīkojas ar finanšu līdzekļiem un mantu lietderīgi, tas ir, manta atsavināma un nododama īpašumā vai lietošanā citai personai par iespējami augstāku cenu. Nekustamā īpašuma novērtēšanas komisija nekustamajam īpašumam ar kadastra

numuru 5686 009 0069 noteikusi nosacīto cenu 3100,00 EUR (trīs tūkstoši viens simts eiro 00 centi), kas ir arī īpašuma augstākā nekustamā īpašuma pārdošanas cena.

Saskaņā ar Publiskas personas mantas atsavināšanas likuma 44.panta astoto daļu zemes starpgabalu, kuram nav iespējams nodrošināt pieslēgumu koplietošanas ielai (ceļam), vai zemes starpgabalu, kurš ir nepieciešams, lai nodrošinātu pieslēgumu koplietošanas ielai (ceļam), šajā likumā noteiktajā kārtībā drīkst atsavināt: tam zemes īpašniekam vai visiem kopīpašniekiem, kuru zemei pieguļ attiecīgais zemes starpgabals; zemesgrāmatā ierakstītas ēkas (būves) īpašniekam vai visiem kopīpašniekiem, ja viņi vēlas nopirkt arī zemesgabalu, uz kura atrodas viņiem piederošā ēka (būve), un šai zemei pieguļ attiecīgais zemes starpgabals.

Pamatojoties uz Pašvaldību likuma 10. panta pirmās daļas 16. un 21. punktu, 73. panta ceturto daļu, Publiskas personas mantas atsavināšanas likuma 3.panta pirmās daļas 1.punktu, 8. panta sesto un septīto daļu, 9.panta otro daļu, 10.pantu, 11.panta pirmo daļu, 13.pantu, 32. panta piekto daļu, 37.panta pirmās daļas 4.punktu, otro, piekto un sesto daļu, 44. panta astoto daļu, Publiskas personas finanšu līdzekļu un mantas izšķērdēšanas novēršanas likuma 3.panta pirmās daļas 2.punktu, ņemot vērā Salas novada domes 2020. gada 28. maija lēmumu Nr.146 (protokols Nr.8, 6. §) "Par nekustamā īpašuma "Kumelītes", Salas pagastā atsavināšanu", Administratīvo teritoriju un apdzīvoto vietu likuma Pārejas noteikumu 6. punktu, Nekustamā īpašuma novērtēšanas komisijas 22.06.2023. protokolu Nr.1-36/98, Attīstības un tautsaimniecības komitejas 06.07.2023. lēmumu (protokols Nr.8, 54.§),

Jēkabpils novada dome nolēmj:

1. Atsavināt Jēkabpils novada pašvaldībai piederošo nekustamo īpašumu ar kadastra numuru 5686 009 0069 "Kumelītes", Salas pagastā, Jēkabpils novadā, visā tā sastāvā, pārdodot to Publiskas personas mantas atsavināšanas likuma 44.panta astotajā daļā minētajam personu lokam par nosacīto cenu, gadījumā, ja pieteikusies viena persona **vai** pārdodot to mutiskā izsolē ar augšupejošu soli, ja pieteikušās vairākas personas.

2. Noteikt lēmuma 1.punktā minētā nekustamā īpašuma nosacīto cenu, kas ir arī izsoles sākuma cena 3100,00 EUR (trīs tūkstoši viens simts eiro un 00 centi).

3. Personām, kas atbilst šī lēmuma 1.punktā noteiktajam personu lokam nosūtīt paziņojumu (2.pielikums), ar lūgumu viena mēneša laikā no piedāvājuma saņemšanas dienas rakstiski paziņot par vēlmi iegādāties lēmuma 1.punktā minēto nekustamo īpašumu:

3.1 nekustamā īpašuma ar kadastra numuru 5686 009 0067 "Saulgozes", Salas pagasts, Jēkabpils novads īpašnieci (*svītrots*), un (*svītrots*).

3.2 nekustamā īpašuma ar kadastra numuru 5686 009 0062 "Austrīši", Salas pagasts, Jēkabpils novads, īpašniekam (*svītrots*).

4. Ja norādītajā termiņā no šī lēmuma 3. punktā minētajām personām saņemts viens pieteikums par nekustamā īpašuma pirkšanu, ar šo personu slēdz pirkuma līgumu par brīvu cenu, kas ir vienāda ar nosacīto cenu.

5. Ja norādītajā termiņā no šī lēmuma 3. punktā minētajām personām saņemti divi pieteikumi, rīkojama mutiska izsole ar augšupejošu soli starp šīm personām.

6. Izsolī organizē un vada Jēkabpils novada pašvaldības Izsoles komisija.

7. Apstiprināt lēmuma 1.punktā minētā nekustamā īpašuma izsoles noteikumus (1.pielikums).

8. Izsoles komisijai organizēt nekustamā īpašuma izsoles izsludināšanu oficiālajā izdevumā "Latvijas Vēstnesis", Jēkabpils novada pašvaldības izdevumā "Jēkabpils Novada Vēstis" un pašvaldības mājaslapā www.jekabpils.lv.

9. Ieņēmumus no nekustamā īpašuma atsavināšanas novirzīt šādā kārtībā:

9.1 10 % no ieņēmumiem novirzīt pašvaldības nekustamo īpašumu dokumentācijas sakārtošanai (budžeta klasifikācijas kods 06.600.06).

9.2 90 % no ieņēmumiem iekļaut tāmē "Jēkabpils novada pašvaldības teritoriju attīstība" (budžeta klasifikācijas kods 06.200.03).

10. Lēmumu var pārsūdzēt viena mēneša laikā no tā spēkā stāšanās dienas Administratīvajā rajona tiesā attiecīgajā tiesu namā pēc pieteicēja adreses (fīziskā persona – pēc deklarētās

dzīvesvietas, papildu adreses vai nekustamā īpašuma atrašanās vietas, juridiskā persona – pēc juridiskās adreses).

11. Kontroli par šī lēmuma izpildi veikt iestādes “Jēkabpils novada Attīstības pārvalde” vadītājam.

Pielikumā: 1. Nekustamā īpašuma ar kadastra numuru 5686 009 0069 “Kumelītes”, Salas pagasts, Jēkabpils novads izsoles noteikumi uz 4 lp.

2. Paziņojums par izsoli uz 1lp.

3. Atsavināšanas paziņojums uz 1 lp.

Sēdes vadītājs

Domes priekšsēdētājs

R.Ragainis

Ingrīda Gādmane 27318985

**DOKUMENTS PARAKSTĪTS AR DROŠU ELEKTRONISKO PARAKSTU UN
SATUR LAIKA ZĪMOGU**

**Nekustamā īpašuma ar kadastra numuru 5686 009 0069 “Kumelītes” Salas pagasts,
Jēkabpils novads izsoles noteikumi**

I. Vispārīgais jautājums

1. Šie noteikumi nosaka kārtību, kādā tiek rīkota nekustamā īpašuma ar kadastra numuru 5686 009 0069 “Kumelītes”, Salas pagasts, Jēkabpils novads (turpmāk arī – objekts), pārdošana izsolē. Izsole tiek organizēta saskaņā ar Publiskas personas mantas atsavināšanas likumu un Jēkabpils novada domes 2020. gada 28. maija lēmumu Nr.146 (protokols Nr.8, 6.§) “Par nekustamā īpašuma “Kumelītes”, Salas pagastā atsavināšanu”.

II. Nekustamais īpašums

2. Ziņas par izsolāmo objektu: nekustamais īpašums ar kadastra numuru 5686 009 0069 “Kumelītes”, Salas pagasts, Jēkabpils novads, kas sastāv no 1 (vienas) neapbūvētas zemes vienības ar kadastra apzīmējumu 5686 009 0069 platībā 1,29 ha. Zemes vienība ir starpgabals, tai nav piekļuves pie koplietošanas ceļa. Īpašuma tiesības uz Jēkabpils novada pašvaldības vārda nostiprinātas Zemgales rajona tiesas Salas pagasta zemesgrāmatas nodalījumā, numurs 100000652096. Atsavināšanas apgrūtinājums: saskaņā ar apgrūtinājuma plānu - no 10 līdz 25 kilometriem garas dabiskas ūdenstece vides un dabas resursu aizsardzības aizsargjoslas teritorija lauku apvidos – 0,14 ha; applūstošā (10 % applūduma varbūtība) teritorija – 0,14 ha; ūdensnotekas (ūdensteču regulēta posma un speciāli raktas gultnes), kā arī uz tās esošas hidrotehniskas būves un ierīces ekspluatācijas aizsargjoslas teritorija lauksaimniecībā izmantojamās zemēs – 0,12 ha.

3. Atpakaļpirkuma tiesības izmantošanas nosacījumi:

3.1. Pašvaldība atpakaļpirkuma tiesības realizē, pamatojoties uz vienpusēju gribas izpausmi, par to 30 dienas iepriekš rakstiski brīdīnot Pircēju. Veicot atpakaļpirkuma tiesības, Objekta vai tās daļas cena tiek noteikta ne lielāka par nosolīto cenu. Pašvaldība atpakaļpirkuma tiesības ir tiesīga realizēt no brīža, kad konstatē, ka Pircējs nepilda Izsoles noteikumus un Pirkuma līguma noteikumus. Pašvaldība atpakaļpirkuma tiesības var izmantot tikai gadījumā, ja Pircējs par nekustamo īpašumu izvēlās noslēgt pirkuma nomaksas līgumu.

4. Pārdevējs pielīgst sev tiesību atkāpties no pirkuma līguma, ja pircējs neparaksta pirkuma līgumu vai laikā nesamaksā pirkuma cenu, vai pirkuma nomaksas gadījumā - 10% no nosolītās augstākās summas. Kad līgumu atceļ, lieta atdodama pārdevējam līdz ar tās pieaugumiem un ienākumiem, turklāt pircējs zaudē rokas naudu, ja viņš to devis, un viņam jāatlīdzina aiz viņa vainas cēlušies zaudējumi, pamatojoties uz Civillikuma 2047. un 2054.pantu.

5. Nekustamais īpašums Jēkabpils novada pašvaldībai nav nepieciešams funkciju veikšanai.

III. Objekta cena

6. Objekta nosacītā cena, kas ir izsoles sākotnējā cena, ir noteikta 3100,00 EUR (trīs tūkstoši viens simts eiro 00 centi).

IV. Izsoles organizēšana un izsole

7. Paziņojums par izsoli tiek publicēts oficiālajā izdevumā „Latvijas Vēstnesis”, Jēkabpils novada informatīvajā izdevumā “Jēkabpils Novada Vēstis” un Jēkabpils novada pašvaldības mājaslapā www.jekabpils.lv.

8. Termins, kādos pretendentiem jāpiesakās uz izsoli:

8.1. Pretendenti, kas atbilst Publiskas personas mantas atsavināšanas likuma 44.panta astotajā daļā minētajām personām jāiesniedz Jēkabpils novada pašvaldības Attīstības pārvaldē, Rīgas ielā 150A, Jēkabpilī, Jēkabpils novadā, divi iesniegumi:

8.1.1. pirmais iesniegums par pirkuma tiesību izmantošanu viena mēneša laikā no sludinājuma publikācijas oficiālajā izdevumā „Latvijas Vēstnesis”;

8.1.2. otrs iesniegums jāiesniedz ar lūgumu reģistrēt dalībai izsolē, jāveic nodrošinājuma summas un dalības maksas iemaksa, jāpievieno citi pielikumi (pēc nepieciešamības) līdz 2023.gada 11. septembrim, plkst.17:00.

8.2. Ja no Publiskas personas mantas atsavināšanas likuma 44.panta astotajā daļā minētajām personām norādītajā termiņā ir saņemts viens pieteikums, izsoli nerīko un ar šo personu slēdz pirkuma līgumu par nosacīto cenu.

8.3. Ja pieteikumu par nekustamā īpašuma pirkšanu noteiktajā termiņā iesniegušas vairākas Publiskas personas mantas atsavināšanas likuma 44.panta astotajā daļā minētās personas (izņemot šā likuma 45.pantā minētos gadījumus), tiek rīkota izsole starp šīm personām Publiskas personas mantas atsavināšanas likuma noteiktajā kārtībā.

9. Informācija par izsoli, norādot izsoles organizētāja nosaukumu, tā adresi, tālruna numuru, izliekama labi redzamā vietā pie nekustamā īpašuma.

10. Izsole notiek 2023. gada 15. septembrī plkst.11:00, Rīgas ielā 150A, Jēkabpilī, Jēkabpils novadā, 1.stāva sēžu zālē.

11. Izsolāmais objekts tiek pārdots mutiskā izsolē ar augšupejošu soli.

12. Lai varētu piedalīties izsolē izsoles dalībniekiem pirms reģistrācijas, jāiemaksā Jēkabpils novada pašvaldības kontā Nr.LV87 UNLA 0009 0131 30793, A/S „SEB banka”, kods UNLALV2X, nodrošinājums 10% apmēra no izsolāmā objekta nosacītās cenas 310,00 EUR (trīs simti desmit eiro un 00 centi), un dalības maksa 50,00 EUR (piecdesmit eiro un 00 centi).

13. Izsoles dalībniekiem jāiesniedz šādi dokumenti:

13.1. pieteikums par pirmpirkuma tiesību izmantošanu;

13.2. pieteikums par piedalīšanos izsolē;

13.3. kvīts par nodrošinājuma un dalības maksas samaksu.

14. Izsoles dalībniekiem jāiesniedz 8.1.2. un 13.punktos minētie dokumenti Jēkabpils novada pašvaldības Attīstības pārvaldē, Rīgas ielā 150A, Jēkabpilī, Jēkabpils novadā, līdz 2023.gada 11. septembrim, plkst. 17:00.

15. Izsoles pretendents netiek reģistrēts, ja:

15.1. nav vēl iestājies vai ir beidzies pretendentu reģistrācijas termiņš;

15.2. ja nav izpildīti visi šo noteikumu 13.punktā minētie norādījumi;

15.3. konstatēts, ka izsoles pretendents ir parādsaistības – Valsts ieņēmumu dienesta administrēto nodokļu (nodevu) parādi Latvijā Republikā, vai valstī, kurā tie reģistrēti, tajā skaitā, valsts sociālās apdrošināšanas iemaksu parādi, kas kopsummā pārsniedz 150,00 EUR, kā arī maksājumu (nodokļi, nomas maksājumi utt.) parādi attiecībā pret Jēkabpils novada pašvaldību vai tās kapitālsabiedrību, kas kopsummā pārsniedz 150,00 EUR;

15.4. nav veicis maksājumus atbilstoši 12.punktā norādītajam;

15.5. Izsoles dalībniekiem nedrīkst būt pasludināta maksātnespēja, tam nav uzsākts likvidācijas process, to saimnieciskā darbība nav apturēta vai pārtraukta, vai nav uzsākta tiesvedība par darbības izbeigšanu, maksātnespēju vai bankrotu.

16. Gadījumā, ja izsoles pretendents netiek reģistrēts dalībai izsolē, Izsoles komisija par to izsoles pretendents paziņo (mutiski vai rakstiski uz iesniegumā norādīto elektronisko pastu) 2 (divu) darba dienu laikā pirms izsoles dienas. Ja pretendents netiek pie izsoles, tam tiek atmaksāts samaksātais nodrošinājums Publiskas personas mantas atsavināšanas likumā noteiktajā termiņā.

17. Izsoles komisijas sekretāre dalībnieku pieteikumus reģistrē žurnālā ierakstot šādas ziņas:

16.1. dalībnieka kārtas numurs;

16.2. vārds un uzvārds un reģistrācijas apliecības numurs;

16.3. dzīvesvietas adrese vai deklarētā adrese;

16.4. atzīme par nodrošinājuma un dalības maksas samaksu;

16.5. atzīmi par to vai pretendents tika vai netika pieļauts pie izsoles un nepielaišanas iemesls.

18. Izsoles komisija noformē to personu sarakstu, kuras ir izpildījušas izsoles priekšnoteikumus un tiek pieļautas pie izsoles un noformē tiem dalībnieku reģistrācijas apliecības.

19. Izsoles komisija noformē to personu sarakstu, kuras ir iesniegušas dokumentus, bet nav izpildījušas izsoles priekšnoteikumus.

20. Izsoles gaita tiek protokolēta.

21. Izsoles kārtība:

21.1. Komisija paziņo par pretendentiem, kas reģistrēti dalībai izsolē, to skaitu, un informē par personu skaitu, kuras nav pielaistas dalībai izsolē, un to nepielaišanas iemesliem.

21.2. Izsoles dalībniekiem, kuri ir pielaisti pie izsoles, izsniedz reģistrācijas apliecību un kartīti ar numuru.

22. Izsole notiek tad, ja piesakās vairākas Publiskas personas mantas atsavināšanas likuma 44.panta astotajā daļā minētās personas.

23. Dalībniekam, kurš nav ieradies uz izsoli un nosolītājam, nokavējot noteikto samaksas termiņu, netiek atmaksāts nodrošinājums.

24. Dalības maksa netiek atgriezta.

25. Pirms izsoles sākšanās Izsoles dalībnieki paraksta izsoles noteikumus.

26. Izsoli vada izsoles komisijas priekšsēdētājs vai viņa prombūtnes laikā - vietnieks.

27. Izsoles komisijas priekšsēdētājs atklāj izsoli un raksturo pārdodamo objektu, paziņo tā pārdošanas sākumcenu, kā arī summu, par kādu cena paaugstināma ar katru nākamo solījumu.

28. Izsoles solis tiek noteikts 300,00 EUR (trīs simti eiro un 00 centi) apmērā.

29. Izsolē starp tās dalībniekiem aizliegta vienošanās, skaļa uzvedība un traucējumi, kas varētu iespaidot izsoles rezultātus un gaitu.

30. Izsoles dalībnieki solīšanas procesā paceļ savu reģistrācijas kartīti ar numuru. Izsoles komisijas priekšsēdētājs atkārti pirmā solītāja reģistrācijas numuru un nosauc piedāvāto cenu. Solīšanas procesā, izsoles dalībniekam ir tiesības nosaukt jaunu augstāko cenu, kas nav mazāka par izsoles soļa apmēru. Piedāvātās cenas pieaugums nedrīkst būt mazāks par izsoles soli. Ja neviens no dalībniekiem vairs augstāku cenu nepiedāvā, izsoles vadītājs trīs reizes atkārti pēdējo augstāko cenu un fiksē to ar āmura piesitienu. Pēc āmura pēdējā piesitiena objekts ir pārdots personai, kas solījusi pēdējo augstāko cenu. Dalībnieka reģistrācijas numurs un solītā cena tiek ierakstīti protokolā.

31. Atsakoties no turpmākās solīšanas, katrs izsoles dalībnieks apstiprina ar parakstu izsoles dalībnieku sarakstā savu pēdējo solīto cenu.

32. Dalībnieks, kas piedāvājis visaugstāko cenu, pēc nosolīšanas nekavējoši uzrāda izsoles komisijai savu dalībnieka reģistrācijas apliecību un ar savu parakstu protokolā apliecina tajā norādītās cenas atbilstību nosolītajai cenai. Izsoles dalībnieks, kurš objektu nosolījis, bet nevar izsoles komisijai uzrādīt dalībnieka reģistrācijas apliecību vai neparakstās protokolā, tādējādi ir atteicies no nosolītā objekta. Pēc izsoles komisijas lēmuma viņš tiek svītrots no dalībnieku saraksta un viņam netiek atmaksāta nodrošinājuma samaksa.

33. Izsoles komisija paziņo izsoles dalībnieku, kurš ir nosolījis visaugstāko cenu un otro izsoles dalībnieku, kurš ir nākamais augstākās cenas solītājs.

34. Pēc protokola parakstīšanas, dalībnieks, kas nosolījis Objektu, saņem protokola otro eksemplāru.

35. Izsoles dalībniekiem, kuri nav nosolījuši Objektu, mēneša laikā tiek atmaksāts samaksātais nodrošinājums.

36. Nodrošinājuma summa tiek ieskaitīta norēķinu summā par nosolīto Objektu.

37. Izsoles komisija apstiprina izsoles protokolu septiņu dienu laikā pēc izsoles.

38. Izsoles rezultāti tiek apstiprināti Jēkabpils novada domes sēdē ne vēlāk kā 30 dienu laikā pēc Publiskas personas mantas atsavināšanas likuma 30.pantā paredzēto maksājumu nokārtošanas.

39. Pēc izsoles, izsoles dalībnieks, kas nosolījis augstāko cenu, slēdz pirkuma vai nomaksas pirkuma līgumu.

40. Ja izsoles dalībnieks, kurš, nosolījis augstāko cenu nav samaksājis nosolīto cenu noteiktajā termiņā, izsoles komisija pieņem lēmumu paziņot nākamajam pretendentam par iespēju iegādāties izsoles Objektu par viņa augstāko piedāvāto summu. Pretendentam ir tiesības 2 nedēļu laikā paziņot par objekta pirkšanu par viņa nosolīto cenu. Ja tiek saņemts paziņojums, pašvaldība

pieņem lēmumu par izsoles rezultātu apstiprināšanu ar šo pretendentu un slēdz līgumu.

V. Samaksas kārtība

41. Tiek paredzēta divu veidu samaksas kārtība:

41.1. objekta nosolītājam, atskaitot iemaksāto nodrošinājuma summu, jāsamaksā par nosolīto nekustamo īpašumu 14 dienu laikā no izsoles dienas;

vai

41.2. objekta nosolītājs, atskaitot iemaksāto nodrošinājuma summu, slēdz pirkuma nomaksas līgumu līdz 4 mēnešiem, maksājot likumiskos (6% gadā no neatmaksātās summas proporcionāli 4 mēnešiem) un līgumiskos procentus (0.1% līgumsods par katru nokavēto dienu no neatmaksātās summas). Pirms nomaksas pirkuma līguma slēgšanas jāiemaksā avansa maksājums 10 % no nosolītās summas, avansa maksājumā iekļaujama iemaksātā drošības nauda.

42. Samaksas veids jānorāda izsolē, atzīmējot to iesniegumā par samaksu.

VI. Citi noteikumi

43. Par šajos noteikumos nereglamentētajiem jautājumiem lēmumus pieņem izsoles komisija, par to izdarot attiecīgu ierakstu komisijas sēdes protokolā.

44. Sūdzības par izsoles rīkotāja darbībām var iesniegt Jēkabpils novada pašvaldībā - Brīvības ielā 120, Jēkabpilī, Jēkabpils novadā, LV 5201 .

Sēdes vadītājs

Domes priekšsēdētājs

R.Ragainis

**DOKUMENTS PARAKSTĪTS AR DROŠU ELEKTRONISKO PARAKSTU UN
SATUR LAIKA ZĪMOGU**

Paziņojums par izsoli

1. Izsolāmās mantas nosaukums un atrašanās adrese: nekustamais īpašums "Kumelītes", Salas pagasts, Jēkabpils novads, kadastra numurs 5686 009 0069, kura sastāvā ir 1 (viena) nepabūvēta zemes vienība ar kadastra apzīmējumu 5686 009 0069 platībā 1,29 ha.

2. Ar izsoles noteikumiem var iepazīties: Jēkabpils novada pašvaldības Teritorijas plānošanas un īpašumu pārvaldīšanas nodaļā Rīgas ielā 150A, Jēkabpilī, Jēkabpils novadā, 10.kabinētā, Jēkabpils novada pašvaldības mājaslapā <https://www.jekabpils.lv/lv/nekustama-ipasuma-atsavinasana>.

3. Pieteikumu iesniegšana: Jēkabpils novada Attīstības pārvaldē, Rīgas ielā 150A, Jēkabpilī, Jēkabpils novadā, LV – 5202. Pieteikumu iesniegšanas termiņi norādīti izsoles noteikumos.

4. Izsoles vieta un laiks: Izsole notiks 2023. gada 15. septembrī 11:00, Rīgas ielā 150A, Jēkabpilī, Jēkabpils novadā, 1.stāva sēžu zālē.

5. Izsolāmās mantas nosacītā cena: 3100,00 EUR (trīs tūkstoši viens simts eiro un 00 centi).

6. Nodrošinājuma apmērs, dalības maksas un iemaksas kārtība: Lai varētu piedalīties izsolē, izsoles dalībniekiem pirms reģistrācijas jāiemaksā Jēkabpils novada pašvaldības kontā Nr.LV87 UNLA 0009 0131 30793, A/S „SEB banka”, kods UNLALV2X:

6.1. nodrošinājums 10% apmēra no izsolāmā objekta nosacītās cenas 310,00 EUR (trīs simti desmit eiro un 00 centi) un

6.2. dalības maksa 50,00 EUR (piecdesmit eiro un 00 centi) apmērā.

7. Izsoles veids: mutiska ar augšupejošo soli.

8. Samaksas kārtība:

Nosolītā summa jāsamaksā:

1) 14 dienu laikā no izsole dienas;

vai

2) atskaitot iemaksāto nodrošinājuma summu, slēdz pirkuma nomaksas līgumu līdz 4 mēnešiem, maksājot likumiskos (6% gadā no neatmaksātās summas) un līgumiskos procentus (0.1% līgumsods par katru nokavēto dienu no neatmaksātās summas), kā arī 14 dienu laikā jāsamaksā avanss 10 % apmērā no piedāvātās augstākās summas.

Tālruņa numurs uzzinām: 27318985.

Domes priekšsēdētājs

R.Ragainis

**DOKUMENTS PARAKSTĪTS AR DROŠU ELEKTRONISKO PARAKSTU UN
SATUR LAIKA ZĪMOGU**

OFICIĀLAIS PAZIŅOJUMS

Jēkabpils novada pašvaldība, reģistrācijas numurs 90000024205, izsolē pārdod tai piederošu nekustamo īpašumu ar kadastra numuru 5686 009 0069 “Kumelītes”, Salas pagastā, Jēkabpils novadā, kura sastāvā ir 1 (viena) neapbūvēta zemes vienība ar kadastra apzīmējumu 5686 009 0069 platībā 1,29 ha.

Nekustamais īpašums ierakstīts Zemgales rajona tiesas Salas pagasta zemesgrāmatā, nodalījums, numurs 100000652096.

Izolāmais objekts tiek pārdots mutiskā izsolē ar augšupejošu soli, personām, kas atbilst Publiskas personas mantas atsavināšanas likuma 44.panta astotajā daļā minētajam personu lokam. Izsoles datums – 15.09.2023. pulksten 11:00, norises vieta Rīgas iela 150A, Jēkabpils, Jēkabpils novads, 1.stāva sēžu zāle. Pretendentu reģistrācija notiek izsoles noteikumos norādītajos termiņos. Izsoles sākuma cena – 3100,00 EUR. Izsoles solis 300,00 EUR.

Lai varētu piedalīties izsolē, pretendentiem līdz 11.09.2023. plkst.17:00 jāiemaksā nodrošinājums Jēkabpils novada pašvaldības kontā Nr.LV87 UNLA 0009 0131 30793, AS “SEB banka”, kods UNLALV2X, 10% apmērā no izsolāmā objekta nosacītās cenas 310,00 EUR un dalības maksa 50,00 EUR apmērā un jāiesniedz divi iesniegumi: 1) par pirmpirkuma tiesību izmantošanu un 2) dalību izsolē ar pielikumiem (dokumenti par maksājumiem, pilnvaras u.c).

Informācija pieejama: www.jekabpils.lv, sadaļā – Pašvaldība, Izsoles pārdošanas, Nekustamā īpašuma atsavināšana. Informācija pa tālruni numuru 27318985.

Domes priekšsēdētājs

R.Ragainis

**DOKUMENTS PARAKSTĪTS AR DROŠU ELEKTRONISKO PARAKSTU UN SATUR
LAIKA ZĪMOGU**



JĒKABPILS NOVADA PAŠVALDĪBA

JĒKABPILS NOVADA DOME

Reģistrācijas Nr.90000024205

Brīvības iela 120, Jēkabpils, Jēkabpils novads, LV – 5201

Tālrunis 65236777, fakss 65207304, elektroniskais pasts pasts@jekabpils.lv

LĒMUMS

Jēkabpils novadā

13.07.2023. (protokols Nr.11, 74.§)

Nr.698

Par izsoles noteikumu apstiprināšanu (Klajumi, Salas pag.)

Nekustamais īpašums “Klajumi”, Salas pagasts, Jēkabpils novads, kadastra numurs 5686 001 0211, kura sastāvā ir 1 (viena) zemes vienība ar kadastra apzīmējumu 5686 001 0106 platībā 2,99 ha, uz Jēkabpils novada pašvaldības vārda reģistrēts Zemgales rajona tiesas Salas pagasta zemesgrāmatas nodalījumā, numurs 100000651096.

Saskaņā ar Jēkabpils novada domes 2022. gada 25. augusta lēmumu Nr.748 (protokols Nr.19, 52. §) “Par nekustamā īpašuma ierakstīšanu zemesgrāmatā un atsavināšanas procesa uzsākšanu” (Klajumi, Salas pag.) zemes vienībai ar kadastra apzīmējumu 5686 001 0106 “Klajumi” Salas pagastā, Jēkabpils novadā uzsākts zemes vienības atsavināšanas process.

Zemes vienībai ar kadastra apzīmējumu 5686 001 0106 nav iespējams nodrošināt pieslēgumu koplietošanas ielai (ceļam), tai noteikts starpgabala statuss saskaņā ar Publiskas personas mantas atsavināšanas likuma 1.panta 11.punkta b) apakšpunktu.

Zemes vienības ar kadastra apzīmējumu 5686 001 0106 nekustamā īpašuma lietošanas mērķis – zeme, uz kuras galvenā saimnieciskā darbība ir lauksaimniecība (NĪLM kods 0101). Saskaņā ar Salas novada pašvaldības 2019.gada 25. aprīļa saistošo noteikumu Nr. 2019/3 „Teritorijas attīstības plānošanas dokumenta “Salas novada teritorijas plānojums” grafiskā daļa un teritorijas izmantošanas un apbūves noteikumi” grafisko daļu zemes vienība ar kadastra apzīmējumu 5686 001 0106 atrodas teritorijā, kurai noteikta plānotā izmantošana “lauksaimniecības teritorija”.

Zemes vienība ar kadastra apzīmējumu 5686 001 0106 iznomāta līdz 16.12.2026. Salas pagasta zemnieku saimniecībai “Mazās Saulespuķes”, reģistrācijas numurs 45401021551, zemes nomas līgums starp Salas novada pašvaldību un zemnieku saimniecību “Mazās Saulespuķes”, reģistrācijas numurs 45401021551, noslēgts 05.05.2020., reģistrēts ar numuru 2020/21/4.11.

Starp Salas novada pašvaldību un Biedrību “Mednieku makšķernieku klubs “SALA”, reģistrācijas numurs 40008065414 (turpmāk – Biedrība), 2019.gada 4. februārī noslēgts Līgums par medību tiesību nomu, reģistrēts ar numuru 2019/44/3.44, par medību tiesību nodošanu, kur Biedrībai medību tiesību nomai nodota zemes vienība ar kadastra apzīmējumu 5686 001 0106 ar termiņu līdz 2024.gada 31.janvārim.

Ar Jēkabpils novada domes 2021.gada 23.septembra lēmuma Nr.240 apstiprināto noteikumu „Medību tiesību piešķiršanas kārtība Jēkabpils novada pašvaldībā” 25.punkts noteikts, ka atsavinot pašvaldības medību platību (zemes vienību), pašvaldības atbildīgais darbinieks nodrošina medību tiesību lietotāju rakstveida informēšanu par atsavināšanas procesu 15 dienu laikā pēc atsavināšanas procesa pabeigšanas, par īpašnieku maiņu. Pašvaldības atbildīgais darbinieks sagatavo vienošanos, ko paraksta domes priekšsēdētājs vai tā vietnieki.

Saskaņā ar Administratīvo teritoriju un apdzīvoto vietu likuma pielikuma 19. punktu un Pārejas noteikumu 6. punkta pirmo teikumu, ar 2021.gada pašvaldību vēlēšanās jaunievēlētās pašvaldības domes vai ar atsevišķu likumu ieceltas pagaidu administrācijas pirmo sēdi izbeidzas visu bijušo pašvaldību domju pilnvaras. Jēkabpils novada pašvaldība (reģistrācijas numurs 90000024205) ir attiecīgajā novadā iekļauto pašvaldību institūciju, finanšu, mantas, tiesību un

saistību pārņēmēja.

Zemes vienība ar kadastra apzīmējumu 5686 001 0106 robežojas ar nekustamo īpašumu: "Ainavas" zemes vienību ar kadastra apzīmējumu 5686 001 0004; "Noriņas" zemes vienību ar kadastra apzīmējumu 5686 001 0105; "Lielozariņi" zemes vienību ar kadastra apzīmējumu 5686 001 0169; "Līči" zemes vienību ar kadastra apzīmējumu 5686 001 030.

Nekustamo īpašumu "Klajumi", Salas pagastā, Jēkabpils novadā, kadastra numurs 5686 001 0211, 2023. gada 19. aprīlī atbilstoši kompetenču sertifikātiem vērtēja sabiedrības ar ierobežotu atbildību "LINIKO", reģistrācijas Nr.55403012911, sertificēts nekustamā īpašuma vērtētājs I. Šapkins (LĪVA profesionālās kvalifikācijas sertifikāts Nr.131), nosakot tirgus vērtību 12500,00 EUR (divpadsmit tūkstoši pieci simti eiro 00 centi).

Zemes vienības ar kadastra apzīmējumu 5686 001 0106 kadastrālā vērtība ir 2196,00 EUR.

Saskaņā ar Publiskas personas finanšu līdzekļu un mantas izšķērdēšanas novēršanas likuma 3.panta pirmās daļas 2.punktu, publiska persona, rīkojas ar finanšu līdzekļiem un mantu lietderīgi, tas ir, manta atsavināma un nododama īpašumā vai lietošanā citai personai par iespējami augstāku cenu. Nekustamā īpašuma novērtēšanas komisija nekustamajam īpašumam ar kadastra numuru 5686 001 0211 noteikusi nosacīto cenu 12500,00 EUR (divpadsmit tūkstoši pieci simti eiro 00 centi), kas ir arī īpašuma augstākā nekustamā īpašuma pārdošanas cena.

Saskaņā ar Publiskas personas mantas atsavināšanas likuma 44.panta astoto daļu zemes starpgabalu, kuram nav iespējams nodrošināt pieslēgumu koplietošanas ielai (ceļam), vai zemes starpgabalu, kurš ir nepieciešams, lai nodrošinātu pieslēgumu koplietošanas ielai (ceļam), šajā likumā noteiktajā kārtībā drīkst atsavināt: tam zemes īpašniekam vai visiem kopīpašniekiem, kuru zemei pieguļ attiecīgais zemes starpgabals; zemesgrāmatā ierakstītas ēkas (būves) īpašniekam vai visiem kopīpašniekiem, ja viņi vēlas nopirkt arī zemesgabalu, uz kura atrodas viņiem piederošā ēka (būve), un šai zemei pieguļ attiecīgais zemes starpgabals.

Pamatojoties uz Pašvaldību likuma 10. panta pirmās daļas 16. un 21. punktu, 73. panta ceturto daļu, Publiskas personas mantas atsavināšanas likuma 3.panta pirmās daļas 1.punktu, 9.panta otro daļu, 10.pantu, 11.panta pirmo daļu, 13.pantu, 32. panta piekto daļu, 37.panta pirmās daļas 4.punktu, otro, piekto un sesto daļu, 44. panta astoto daļu, Publiskas personas finanšu līdzekļu un mantas izšķērdēšanas novēršanas likuma 3.panta pirmās daļas 2.punktu, ņemot vērā Jēkabpils novada domes 2022. gada 25. augusta lēmumu Nr.748 (protokols Nr.19, 52. §) "Par nekustamā īpašuma ierakstīšanu zemesgrāmatā un atsavināšanas procesa uzsākšanu" (Klajumi, Salas pag.), Administratīvo teritoriju un apdzīvoto vietu likuma Pārejas noteikumu 6. punktu, Nekustamā īpašuma novērtēšanas komisijas 22.06.2023. protokolu Nr.1-36/97, Attīstības un tautsaimniecības komitejas 06.07.2023. lēmumu (protokols Nr.8,53. §),

Jēkabpils novada dome nolemj:

1. Atsavināt Jēkabpils novada pašvaldībai piederošo nekustamo īpašumu ar kadastra numuru 5686 001 0211 "Klajumi", Salas pagastā, Jēkabpils novadā, visā tā sastāvā, pārdodot to Publiskas personas mantas atsavināšanas likuma 44.panta astotajā daļā minētajam personu lokam par nosacīto cenu, gadījumā, ja pieteikusies viena persona **vai** pārdodot to mutiskā izsolē ar augšupejošu soli, ja pieteikušās vairākas personas.

2. Noteikt lēmuma 1.punktā minētā nekustamā īpašuma nosacīto cenu, kas ir arī izsoles sākuma cena 12500,00 EUR (divpadsmit tūkstoši pieci simti eiro un 00 centi).

3. Personām, kas atbilst šī lēmuma 1.punktā noteiktajam personu lokam nosūtīt paziņojumu (2.pielikums), ar lūgumu viena mēneša laikā no piedāvājuma saņemšanas dienas rakstiski paziņot par vēlmi iegādāties lēmuma 1.punktā minēto nekustamo īpašumu:

3.1 nekustamā īpašuma ar kadastra numuru 5686 001 0004 "Ainavas", Salas pagasts, Jēkabpils novads īpašniecei Salas pagasta zemnieku saimniecībai "Mūsmājas", reģistrācijas numurs 45401021640, juridiskā adrese "Mūsmājas", Salas pagasts, Jēkabpils novads, LV-5214;

3.2 nekustamā īpašuma ar kadastra numuru 5686 001 0105 "Noriņas", Salas pagasts, Jēkabpils novads, īpašniekam (*svītrots*);

3.3 nekustamā īpašuma ar kadastra numuru 5686 001 0169 "Lielozariņi", Salas pagasts, Jēkabpils novads īpašniecei Salas pagasta zemnieku saimniecībai "Mazās Saulespuķes",

reģistrācijas numurs 4540102155, juridiskā adrese Susējas iela 14-2, Sala, Salas pagasts, Jēkabpils novads, LV-5230;

3.4 nekustamā īpašuma ar kadastra numuru 5686 002 0078 "Līči", Salas pagasts, Jēkabpils novads īpašniecēm (*svītrots*), un (*svītrots*).

4. Ja norādītajā termiņā no šī lēmuma 3. punktā minētajām personām saņemts viens pieteikums par nekustamā īpašuma pirkšanu, ar šo personu slēdz pirkuma līgumu par brīvu cenu, kas ir vienāda ar nosacīto cenu.

5. Ja norādītajā termiņā no šī lēmuma 3. punktā minētajām personām saņemti divi pieteikumi, rīkojama mutiska izsole ar augšupejošu soli starp šīm personām.

6. Izsoli organizē un vada Jēkabpils novada pašvaldības Izsoles komisija.

7. Apstiprināt lēmuma 1.punktā minētā nekustamā īpašuma izsoles noteikumus (1.pielikums).

8. Izsoles komisijai organizēt nekustamā īpašuma izsoles izsludināšanu oficiālajā izdevumā "Latvijas Vēstnesis", Jēkabpils novada pašvaldības izdevumā "Jēkabpils Novada Vēstis" un pašvaldības mājaslapā www.jekabpils.lv.

9. Ieņēmumus no nekustamā īpašuma atsavināšanas novirzīt šādā kārtībā:

9.1 10 % no ieņēmumiem novirzīt pašvaldības nekustamo īpašumu dokumentācijas sakārtošanai (budžeta klasifikācijas kods 06.600.06).

9.2 90 % no ieņēmumiem iekļaut tāmē "Jēkabpils novada pašvaldības teritoriju attīstība" (budžeta klasifikācijas kods 06.200.03).

10. Iestādei "Jēkabpils novada Attīstības pārvalde" informēt nekustamā īpašuma Salas pagastā, Jēkabpils novadā, zemes vienības ar kadastra apzīmējumu 5686 001 0106 medību tiesību lietotāju Biedrību "Mednieku makšķernieku klubs "SALA", reģistrācijas Nr. 40008065414, par nekustamā īpašuma atsavināšanu un īpašnieka maiņu 15 dienu laikā pēc atsavināšanas procesa pabeigšanas un par līguma izbeigšanu.

11. Lēmumu var pārsūdzēt viena mēneša laikā no tā spēkā stāšanās dienas Administratīvajā rajona tiesā attiecīgajā tiesu namā pēc pieteicēja adreses (fiziskā persona – pēc deklarētās dzīvesvietas, papildu adreses vai nekustamā īpašuma atrašanās vietas, juridiskā persona – pēc juridiskās adreses).

12. Kontroli par šī lēmuma izpildi veikt iestādes "Jēkabpils novada Attīstības pārvalde" vadītājam.

- Pielikumā: 1. Nekustamā īpašuma ar kadastra numuru 5686 001 0211 "Klajumi", Salas pagasts, Jēkabpils novads izsoles noteikumi uz 4 lp.
2. Paziņojums par izsoli uz 1lp.
3. Atsavināšanas paziņojums uz 1 lp.

Sēdes vadītājs

Domes priekšsēdētājs

R.Ragainis

Ingrīda Gādmane 27318985

**DOKUMENTS PARAKSTĪTS AR DROŠU ELEKTRONISKO PARAKSTU UN
SATUR LAIKA ZĪMOGU**

**Nekustamā īpašuma ar kadastra numuru 5686 001 0211 “Klajumi” Salas pagasts,
Jēkabpils novads izsoles noteikumi**

I. Vispārīgais jautājums

1. Šie noteikumi nosaka kārtību, kādā tiek rīkota nekustamā īpašuma ar kadastra numuru 5686 001 0211 “Klajumi”, Salas pagasts, Jēkabpils novads (turpmāk arī – objekts), pārdošana izsolē. Izsole tiek organizēta saskaņā ar Publiskas personas mantas atsavināšanas likumu un Jēkabpils novada domes 2022. gada 25. augusta lēmumu Nr.748 (protokols Nr.19, 52. §) “Par nekustamā īpašuma ierakstīšanu zemesgrāmatā un atsavināšanas procesa uzsākšanu” (Klajumi, Salas pag.).

II. Nekustamais īpašums

2. Ziņas par izsolāmo objektu: nekustamais īpašums ar kadastra numuru 5686 001 0211 “Klajumi”, Salas pagasts, Jēkabpils novads, kas sastāv no 1 (vienas) neapbūvētas zemes vienības ar kadastra apzīmējumu 5686 001 0106 platībā 2,99 ha. Zemes vienība ir starpgabals, tai nav piekļuves pie koplietošanas ceļa. Īpašuma tiesības uz Jēkabpils novada pašvaldības vārda nostiprinātas Zemgales rajona tiesas Salas pagasta zemesgrāmatas nodalījumā, numurs 100000651096.

3. Atsavināšanas apgrūtinājumi:

3.1 05.05.2020. Zemes nomas līgums, reģistrēts ar numuru 2020/21/4.11;

3.2 04.02.2019. Līgums par medību tiesību nomu, reģistrēts ar numuru 2019/44/3.44.

4. Atpakaļpirkuma tiesības izmantošanas nosacījumi:

4.1. Pašvaldība atpakaļpirkuma tiesības realizē, pamatojoties uz vienpusēju gribas izpausmi, par to 30 dienas iepriekš rakstiski brīdīnot Pircēju. Veicot atpakaļpirkuma tiesības, Objekta vai tās daļas cena tiek noteikta ne lielāka par nosolīto cenu. Pašvaldība atpakaļpirkuma tiesības ir tiesīga realizēt no brīža, kad konstatē, ka Pircējs nepilda Izsoles noteikumus un Pirkuma līguma noteikumus. Pašvaldība atpakaļpirkuma tiesības var izmantot tikai gadījumā, ja Pircējs par nekustamo īpašumu izvēlās noslēgt pirkuma nomaksas līgumu.

5. Pārdevējs pielīgst sev tiesību atkāpties no pirkuma līguma, ja pircējs neparaksta pirkuma līgumu vai laikā nesamaksā pirkuma cenu, vai pirkuma nomaksas gadījumā - 10% no nosolītās augstākās summas. Kad līgumu atceļ, lieta atdodama pārdevējam līdz ar tās pieaugumiem un ienākumiem, turklāt pircējs zaudē rokas naudu, ja viņš to devis, un viņam jāatlīdzina aiz viņa vainas cēlušies zaudējumi, pamatojoties uz Civillikuma 2047. un 2054.pantu.

6. Nekustamais īpašums Jēkabpils novada pašvaldībai nav nepieciešams funkciju veikšanai.

III. Objekta cena

7. Objekta nosacītā cena, kas ir izsoles sākotnējā cena, ir noteikta 12500,00 EUR (divpadsmit tūkstoši pieci simti eiro 00 centi).

IV. Izsoles organizēšana un izsole

8. Paziņojums par izsoli tiek publicēts oficiālajā izdevumā „Latvijas Vēstnesis”, Jēkabpils novada informatīvajā izdevumā “Jēkabpils Novada Vēstis” un Jēkabpils novada pašvaldības mājaslapā www.jekabpils.lv.

9. Termiņi, kādos pretendenti jāpiesakās uz izsoli:

9.1. Pretendenti, kas atbilst Publiskas personas mantas atsavināšanas likuma 44.panta astotajā daļā minētajām personām jāiesniedz Jēkabpils novada pašvaldības Attīstības pārvaldē, Rīgas ielā 150A, Jēkabpilī, Jēkabpils novadā, divi iesniegumi:

9.1.1. pirmais iesniegums par pirmpirkuma tiesību izmantošanu viena mēneša laikā no

sludinājuma publikācijas oficiālajā izdevumā „Latvijas Vēstnesis”;

9.1.2. otrais iesniegums jāiesniedz ar lūgumu reģistrēt dalībai izsolē, jāveic nodrošinājuma summas un dalības maksas iemaksa, jāpievieno citi pielikumi (pēc nepieciešamības) līdz 2023.gada 11. septembrim, plkst.17:00.

9.2. Ja no Publiskas personas mantas atsavināšanas likuma 44.panta astotajā daļā minētajām personām norādītajā termiņā ir saņemts viens pieteikums, izsoli nerīko un ar šo personu slēdz pirkuma līgumu par nosacīto cenu.

9.3. Ja pieteikumu par nekustamā īpašuma pirkšanu noteiktajā termiņā iesniegušas vairākas Publiskas personas mantas atsavināšanas likuma 44.panta astotajā daļā minētās personas (izņemot šā likuma 45.pantā minētos gadījumus), tiek rīkota izsole starp šīm personām Publiskas personas mantas atsavināšanas likuma noteiktajā kārtībā.

10. Informācija par izsoli, norādot izsoles organizētāja nosaukumu, tā adresi, tālruna numuru, izliekama labi redzamā vietā pie nekustamā īpašuma.

11. Izsole notiek 2023. gada 15. septembrī plkst.10:30, Rīgas ielā 150A, Jēkabpilī, Jēkabpils novadā, 1.stāva sēžu zālē.

12. Izsolāmais objekts tiek pārdots mutiskā izsolē ar augšupejošu soli.

13. Lai varētu piedalīties izsolē izsoles dalībniekiem pirms reģistrācijas, jāiemaksā Jēkabpils novada pašvaldības kontā Nr.LV87 UNLA 0009 0131 30793, A/S „SEB banka”, kods UNLALV2X, nodrošinājums 10% apmēra no izsolāmā objekta nosacītās cenas 1250,00 EUR (viens tūkstošs divi simti piecdesmit eiro un 00 centi), un dalības maksa 50,00 EUR (piecdesmit eiro un 00 centi).

14. Izsoles dalībniekiem jāiesniedz šādi dokumenti:

14.1. pieteikums par pirmpirkuma tiesību izmantošanu;

14.2. pieteikums par piedalīšanos izsolē;

14.3. kvīts par nodrošinājuma un dalības maksas samaksu.

15. Izsoles dalībniekiem jāiesniedz 8.1.2. un 13.punktos minētie dokumenti Jēkabpils novada pašvaldības Attīstības pārvaldē, Rīgas ielā 150A, Jēkabpilī, Jēkabpils novadā, līdz 2023.gada 11. septembrim, plkst. 17:00.

16. Izsoles pretendents netiek reģistrēts, ja:

16.1. nav vēl iestājies vai ir beidzies pretendentu reģistrācijas termiņš;

16.2. ja nav izpildīti visi šo noteikumu 13.punktā minētie norādījumi;

16.3. konstatēts, ka izsoles pretendents ir parādsaistīts – Valsts ieņēmumu dienesta administrēto nodokļu (nodevu) parādi Latvijā Republikā, vai valstī, kurā tie reģistrēti, tajā skaitā, valsts sociālās apdrošināšanas iemaksu parādi, kas kopsummā pārsniedz 150,00 EUR, kā arī maksājumu (nodokļi, nomas maksājumi utt.) parādi attiecībā pret Jēkabpils novada pašvaldību vai tās kapitālsabiedrību, kas kopsummā pārsniedz 150,00 EUR;

16.4. nav veicis maksājumus atbilstoši 12.punktā norādītajam;

16.5. Izsoles dalībniekiem nedrīkst būt pasludināta maksātnespēja, tam nav uzsākts likvidācijas process, to saimnieciskā darbība nav apturēta vai pārtraukta, vai nav uzsākta tiesvedība par darbības izbeigšanu, maksātnespēju vai bankrotu.

17. Gadījumā, ja izsoles pretendents netiek reģistrēts dalībai izsolē, Izsoles komisija par to izsoles pretendents paziņo (mutiski vai rakstiski uz iesniegumā norādīto elektronisko pastu) 2 (divu) darba dienu laikā pirms izsoles dienas. Ja pretendents netiek pieļauts izsolē, tam tiek atmaksāts samaksātais nodrošinājums Publiskas personas mantas atsavināšanas likumā noteiktajā termiņā.

18. Izsoles komisijas sekretāre dalībnieku pieteikumus reģistrē žurnālā ierakstot šādas ziņas:

18.1. dalībnieka kārtas numurs;

18.2. vārds un uzvārds un reģistrācijas apliecības numurs;

18.3. dzīvesvietas adrese vai deklarētā adrese;

18.4. atzīme par nodrošinājuma un dalības maksas samaksu;

18.5. atzīmi par to vai pretendents tika vai netika pieļauts izsolē un nepieļaušanas iemesls.

19. Izsoles komisija noformē to personu sarakstu, kuras ir izpildījušas izsoles priekšnoteikumus un tiek pielaistas pie izsoles un noformē tiem dalībnieku reģistrācijas apliecības.

20. Izsoles komisija noformē to personu sarakstu, kuras ir iesniegušas dokumentus, bet nav izpildījušas izsoles priekšnoteikumus.

21. Izsoles gaita tiek protokolēta.

22. Izsoles kārtība:

22.1. Komisija paziņo par pretendentiem, kas reģistrēti dalībai izsolē, to skaitu, un informē par personu skaitu, kuras nav pielaistas dalībai izsolē, un to nepielaišanas iemesliem.

22.2. Izsoles dalībniekiem, kuri ir pielaisti pie izsoles, izsniedz reģistrācijas apliecību un kartīti ar numuru.

23. Izsole notiek tad, ja piesakās vairākas Publiskas personas mantas atsavināšanas likuma 44.panta astotajā daļā minētās personas.

24. Dalībniekam, kurš nav ieradies uz izsoli un nosolītājam, nokavējot noteikto samaksas termiņu, netiek atmaksāts nodrošinājums.

25. Dalības maksa netiek atgriezta.

26. Pirms izsoles sākšanās Izsoles dalībnieki paraksta izsoles noteikumus.

27. Izsoli vada izsoles komisijas priekšsēdētājs vai viņa prombūtnes laikā - vietnieks.

28. Izsoles komisijas priekšsēdētājs atklāj izsoli un raksturo pārdodamo objektu, paziņo tā pārdošanas sākumcenu, kā arī summu, par kādu cena paaugstināma ar katru nākamo solījumu.

29. Izsoles solis tiek noteikts 300,00 EUR (trīs simti eiro un 00 centi) apmērā.

30. Izsolē starp tās dalībniekiem aizliegta vienošanās, skaļa uzvedība un traucējumi, kas varētu iespaidot izsoles rezultātus un gaitu.

31. Izsoles dalībnieki solīšanas procesā paceļ savu reģistrācijas kartīti ar numuru. Izsoles komisijas priekšsēdētājs atkārti pirmā solītāja reģistrācijas numuru un nosauc piedāvāto cenu. Solīšanas procesā, izsoles dalībniekam ir tiesības nosaukt jaunu augstāko cenu, kas nav mazāka par izsoles soļa apmēru. Piedāvātās cenas pieaugums nedrīkst būt mazāks par izsoles soli. Ja neviens no dalībniekiem vairs augstāku cenu nepiedāvā, izsoles vadītājs trīs reizes atkārti pēdējo augstāko cenu un fiksē to ar āmura piesitienu. Pēc āmura pēdējā piesitiena objekts ir pārdots personai, kas solījusi pēdējo augstāko cenu. Dalībnieka reģistrācijas numurs un solītā cena tiek ierakstīti protokolā.

32. Atsakoties no turpmākās solīšanas, katrs izsoles dalībnieks apstiprina ar parakstu izsoles dalībnieku sarakstā savu pēdējo solīto cenu.

33. Dalībnieks, kas piedāvājis visaugstāko cenu, pēc nosolīšanas nekavējoši uzrāda izsoles komisijai savu dalībnieka reģistrācijas apliecību un ar savu parakstu protokolā apliecina tajā norādītās cenas atbilstību nosolītajai cenai. Izsoles dalībnieks, kurš objektu nosolījis, bet nevar izsoles komisijai uzrādīt dalībnieka reģistrācijas apliecību vai neparakstās protokolā, tādējādi ir atteicies no nosolītā objekta. Pēc izsoles komisijas lēmuma viņš tiek svītrots no dalībnieku saraksta un viņam netiek atmaksāta nodrošinājuma samaksa.

34. Izsoles komisija paziņo izsoles dalībnieku, kurš ir nosolījis visaugstāko cenu un otro izsoles dalībnieku, kurš ir nākamais augstākās cenas solītājs.

35. Pēc protokola parakstīšanas, dalībnieks, kas nosolījis Objektu, saņem protokola otro eksemplāru.

36. Izsoles dalībniekiem, kuri nav nosolījuši Objektu, mēneša laikā tiek atmaksāts samaksātais nodrošinājums.

37. Nodrošinājuma summa tiek ieskaitīta norēķinu summā par nosolīto Objektu.

38. Izsoles komisija apstiprina izsoles protokolu septiņu dienu laikā pēc izsoles.

39. Izsoles rezultāti tiek apstiprināti Jēkabpils novada domes sēdē ne vēlāk kā 30 dienu laikā pēc Publiskas personas mantas atsavināšanas likuma 30.pantā paredzēto maksājumu nokārtošanas.

40. Pēc izsoles, izsoles dalībnieks, kas nosolījis augstāko cenu, slēdz pirkuma vai nomaksas pirkuma līgumu.

41. Ja izsoles dalībnieks, kurš, nosolījis augstāko cenu nav samaksājis nosolīto cenu noteiktajā termiņā, izsoles komisija pieņem lēmumu paziņot nākamajam pretendētājam par iespēju

iegādāties izsoles Objektu par viņa augstāko piedāvāto summu. Pretendentam ir tiesības 2 nedēļu laikā paziņot par objekta pirkšanu par viņa nosolīto cenu. Ja tiek saņemts paziņojums, pašvaldība pieņem lēmumu par izsoles rezultātu apstiprināšanu ar šo pretendentu un slēdz līgumu.

V. Samaksas kārtība

42. Tiek paredzēta divu veidu samaksas kārtība:

42.1. objekta nosolītājam, atskaitot iemaksāto nodrošinājuma summu, jāsamaksā par nosolīto nekustamo īpašumu 14 dienu laikā no izsoles dienas;

vai

42.2. objekta nosolītājs, atskaitot iemaksāto nodrošinājuma summu, slēdz pirkuma nomaksas līgumu līdz 4 mēnešiem, maksājot likumiskos (6% gadā no neatmaksātās summas proporcionāli 4 mēnešiem) un līgumiskos procentus (0.1% līgumsods par katru nokavēto dienu no neatmaksātās summas). Pirms nomaksas pirkuma līguma slēgšanas jāiemaksā avansa maksājums 10 % no nosolītās summas, avansa maksājumā iekļaujama iemaksātā drošības nauda.

43. Samaksas veids jānorāda izsolē, atzīmējot to iesniegumā par samaksu.

VI. Citi noteikumi

44. Par šajos noteikumos nereglamentētajiem jautājumiem lēmumus pieņem izsoles komisija, par to izdarot attiecīgu ierakstu komisijas sēdes protokolā.

45. Sūdzības par izsoles rīkotāja darbībām var iesniegt Jēkabpils novada pašvaldībā - Brīvības ielā 120, Jēkabpilī, Jēkabpils novadā, LV 5201 .

Sēdes vadītājs

Domes priekšsēdētājs

R.Ragainis

**DOKUMENTS PARAKSTĪTS AR DROŠU ELEKTRONISKO PARAKSTU UN
SATUR LAIKA ZĪMOGU**

Paziņojums par izsoli

1. Izsolāmās mantas nosaukums un atrašanās adrese: nekustamais īpašums "Klajumi", Salas pagasts, Jēkabpils novads, kadastra numurs 5686 001 0211, kura sastāvā ir 1 (viens) zemes vienība ar kadastra apzīmējumu 5686 001 0106 platībā 2,99 ha.

2. Ar izsoles noteikumiem var iepazīties: Jēkabpils novada pašvaldības Teritorijas plānošanas un īpašumu pārvaldīšanas nodaļā Rīgas ielā 150A, Jēkabpilī, Jēkabpils novadā, 10.kabinetā, Jēkabpils novada pašvaldības mājaslapā <https://www.jekabpils.lv/lv/nekustama-ipasuma-atsavinasana>.

3. Pieteikumu iesniegšana: Jēkabpils novada Attīstības pārvaldē, Rīgas ielā 150A, Jēkabpilī, Jēkabpils novadā, LV – 5202. Pieteikumu iesniegšanas termiņi norādīti izsoles noteikumos.

4. Izsoles vieta un laiks: Izsole notiks 2023. gada 15. septembrī plkst.10:30, Rīgas ielā 150A, Jēkabpilī, Jēkabpils novadā, 1.stāva sēžu zālē.

5. Izsolāmās mantas nosacītā cena: 12500,00 EUR (divpadsmit tūkstoši pieci simti eiro un 00 centi).

6. Nodrošinājuma apmērs, dalības maksas un iemaksas kārtība: Lai varētu piedalīties izsolē, izsoles dalībniekiem pirms reģistrācijas jāiemaksā Jēkabpils novada pašvaldības kontā Nr.LV87 UNLA 0009 0131 30793, A/S „SEB banka”, kods UNLALV2X:

6.1. nodrošinājums 10% apmēra no izsolāmā objekta nosacītās cenas 1250,00 EUR (viens tūkstotis divi simti piecdesmit eiro un 00 centi) un

6.2. dalības maksa 50,00 EUR (piecdesmit eiro un 00 centi) apmērā.

7. Izsoles veids: mutiska ar augšupejošo soli.

8. Samaksas kārtība:

Nosolītā summa jāsamaksā:

1) 14 dienu laikā no izsole dienas;

vai

2) atskaitot iemaksāto nodrošinājuma summu, slēdz pirkuma nomaksas līgumu līdz 4 mēnešiem, maksājot likumiskos (6% gadā no neatmaksātās summas) un līgumiskos procentus (0.1% līgumsods par katru nokavēto dienu no neatmaksātās summas), kā arī 14 dienu laikā jāsamaksā avanss 10 % apmērā no piedāvātās augstākās summas.

Tālruņa numurs uzziņām: 27318985.

Domes priekšsēdētājs

R.Ragainis

**DOKUMENTS PARAKSTĪTS AR DROŠU ELEKTRONISKO PARAKSTU UN
SATUR LAIKA ZĪMOGU**

OFICIĀLAIS PAZIŅOJUMS

Jēkabpils novada pašvaldība, reģistrācijas numurs 90000024205, izsolē pārdod tai piederošu nekustamo īpašumu ar kadastra numuru 5686 001 0211 "Klajumi", Salas pagastā, Jēkabpils novadā, kura sastāvā ir 1 (viena) neapbūvēta zemes vienība ar kadastra apzīmējumu 5686 001 0106 platībā 2,99 ha.

Nekustamais īpašums ierakstīts Zemgales rajona tiesas Salas pagasta zemesgrāmatā, nodalījums, numurs 100000651096.

Izolāmais objekts tiek pārdots mutiskā izsolē ar augšupejošu soli, personām, kas atbilst Publiskas personas mantas atsavināšanas likuma 44.panta astotajā daļā minētajam personu lokam. Izsoles datums – 15.09.2023. pulksten 10:30, norises vieta Rīgas iela 150A, Jēkabpils, Jēkabpils novads, 1.stāva sēžu zāle. Pretendentu reģistrācija notiek izsoles noteikumos norādītajos termiņos. Izsoles sākuma cena –12500,00 EUR. Izsoles solis 300,00 EUR.

Lai varētu piedalīties izsolē, pretendentiem līdz 11.09.2023. plkst.17:00 jāiemaksā nodrošinājums Jēkabpils novada pašvaldības kontā Nr.LV87 UNLA 0009 0131 30793, AS "SEB banka", kods UNLALV2X, 10% apmērā no izolāmā objekta nosacītās cenas 1250,00 EUR un dalības maksa 50,00 EUR apmērā un jāiesniedz divi iesniegumi: 1) par pirmpirkuma tiesību izmantošanu un 2) dalību izsolē ar pielikumiem (dokumenti par maksājumiem, pilnvaras u.c).

Informācija pieejama: www.jekabpils.lv, sadaļā – Pašvaldība, Izsoles pārdošanas, Nekustamā īpašuma atsavināšana. Informācija pa tālruna numuru 27318985.

Domes priekšsēdētājs

R.Ragainis

**DOKUMENTS PARAKSTĪTS AR DROŠU ELEKTRONISKO PARAKSTU UN SATUR
LAIKA ZĪMOGU**



645/78/54

JĒKABPILS NOVADA PAŠVALDĪBA

JĒKABPILS NOVADA DOME

Reģistrācijas Nr.90000024205

Brīvības iela 120, Jēkabpils, Jēkabpils novads, LV – 5201

Tālrunis 65236777, fakss 65207304, elektroniskais pasts pasts@jekabpils.lv

LĒMUMS

Jēkabpils novadā

13.07.2023. (protokols Nr.11, 75.§)

Nr.699

Par dzīvokļa īpašuma ierakstīšanu zemesgrāmatā un atsavināšanas procesa uzsākšanu (Biržu iela 4-11, Birži, Salas pag., Nameja iela 26A-71, Jēkabpils)

1.

Par dzīvokļa īpašuma ierakstīšanu zemesgrāmatā un atsavināšanas procesa uzsākšanu (Biržu iela 4-11, Birži, Salas pag.,)

Adresāts: (*svītrots*).

Iesniedzēja lūgums: (*svītrots*) 20.06.2023.iesniegums, numurs 2.5-2/23/2621.

Jēkabpils novada pašvaldībā 20.06.2023. saņemts un ar numuru 2.5-2/23/2621 reģistrēts (*svītrots*), iesniegums, kurā (*svītrots*) lūdz Jēkabpils novada domi lemt par dzīvokļa Biržu ielā 4-11, Birži, Salas pagastā, Jēkabpils novadā, atsavināšanu.

Atsavināšanas iesniegumam pievienoti: 1994.gada 24. septembra Dzīvojamās telpas īres līgums par dzīvokli Biržu iela 4-11, Birži, Salas pagastā, Jēkabpils novadā; SIA “Vīgants” 06.06.2023. izziņa Nr.1-5.1/78 par komunālajiem maksājumiem, 20.06.2023. Vienošanās starp ģimēni un viņa ģimenes locekļiem par īrētā dzīvokļa iegādi īpašumā no pašvaldības.

Dzīvoklis Biržu iela 4-11, Birži, Salas pagasts, Jēkabpils novads, kadastra apzīmējums 5686 009 0342 001 011, ir Jēkabpils novada pašvaldības īpašums un atrodas Jēkabpils novada pašvaldības bilancē.

Publiskas personas mantas atsavināšanas likuma (turpmāk – Atsavināšanas likums) 4.panta ceturtās daļas 5.punktā noteikts ka, atsevišķos gadījumos publiskas personas nekustamā īpašuma atsavināšanu var ierosināt ģimēni vai viņa ģimenes loceklis, ja viņš vēlas nopirkt dzīvojamo māju, tās domājamo daļu, vai dzīvokļa īpašumu.

Atsavināšanas likuma 45.panta ceturtā daļa nosaka, ka ģimēni vai viņa ģimenes locekļi var pirkt īrēto viendzīvokļa māju vai dzīvokļa īpašumu, ja: 1) ģimēni un viņa ģimenes locekļi ir noslēguši notariāli apliecinātu vienošanos par to, kurš vai kuri no viņiem iegūs īpašumā īrēto viendzīvokļa māju vai dzīvokļa īpašumu; 2) tiesā nav celta prasība par īres līguma izbeigšanu.

Dzīvojamās telpas īres līgums starp Salas pagasta padomi un (*svītrots*) par dzīvokli Biržu iela 4-11, Birži, Salas pagastā, Jēkabpils novadā noslēgts 24.09.1994. uz nenoteiktu laiku. (*svītrots*) ir ģimēni (*svītrots*) ģimenes locekle, deklarējusi dzīvesvietu dzīvoklī un dzīvo no 1996.gada 11. oktobra.

Saskaņā ar Administratīvo teritoriju un apdzīvoto vietu likuma pielikuma 19. punktu un Pārejas noteikumu 6. punkta pirmo teikumu, ar 2021.gada pašvaldību vēlēšanās jaunievelētās pašvaldības domes vai ar atsevišķu likumu ieceltas pagaidu administrācijas pirmo sēdi izbeidzas visu bijušo pašvaldību domju pilnvaras. Jēkabpils novada pašvaldība (reģistrācijas Nr. 90000024205) ir attiecīgajā novadā iekļauto pašvaldību institūciju, finanšu, mantas, tiesību un saistību pārņēmēja.

Ir noslēgta notariāli apliecināta vienošanās starp ģimēni locekļiem par dzīvokļa Biržu iela 4-11, Birži, Salas pagastā, Jēkabpils novadā iegādi īpašumā uz ģimēni locekļa

(*svītrots*) vārda. Par dzīvokli nav iesniegta prasība tiesā parādu piedziņai par īri vai apsaimniekošanu, jo nav nenomaksātu īres un komunālo maksājumu parādu, nav nekustamā īpašuma nodokļa parāds.

Saskaņā ar Zemesgrāmatu likuma 3.pantu, katrs nekustamais īpašums jāieraksta zemesgrāmatā tajā rajona (pilsētas) tiesā, kuras darbības teritorijā tas atrodas. Dzīvokļa īpašuma likuma 6.panta pirmā daļa nosaka, ka dzīvokļa īpašumu var izveidot uz likuma, tiesas sprieduma, darījuma, tai skaitā testamenta, vai mājas īpašnieka lēmuma pamata. Dzīvokļa īpašumu izveido, sadalot atbilstoši šā likuma noteikumiem, zemesgrāmatā ierakstītu dzīvojamo māju kopā ar tai piederīgajām palīgēkām, būvēm un zemi. Šā likuma 6.panta trešā daļa nosaka, ka dzīvokļa īpašums ir nodibināts līdz ar tā ierakstīšanu zemesgrāmatā.

Nekustamais īpašums Biržu iela 4, Birži, Salas pagasts, Jēkabpils novads ar kadastra numuru 5686 009 0342, kura sastāvā ir trīs stāvu dzīvojamā ēka ar 18 dzīvokļiem un zeme, ierakstīts Salas pagasta zemesgrāmatā, nodalījuma numurs 537.

Pamatojoties uz Pašvaldību likuma 10.panta pirmās daļas 16.un 21. punktu, 73. panta ceturto daļu, Publiskas personas mantas atsavināšanas likuma 3.panta pirmās daļas 2.punktu, 4.panta ceturtais daļas 5.punktu, 5.panta pirmo, otro un piekto daļu, 8.panta otro un septīto daļu, 37.panta pirmās daļas 4.punktu, 45.panta trešo un ceturto daļu, Zemesgrāmatu likuma 3.pantu, Civillikuma 994.pantu Administratīvo teritoriju un apdzīvoto vietu likuma Pārejas noteikumu 6.punktu, ņemot vērā Attīstības un tautsaimniecības komitejas 06.07.2023. lēmumu (protokols Nr.8, 63.§),

Jēkabpils novada dome nolemj:

1. Ierakstīt nekustamo īpašumu – dzīvokli Biržu iela 4-11, Birži, Salas pagasts, Jēkabpils novads zemesgrāmatā uz Jēkabpils novada pašvaldības vārda.
2. Pēc īpašuma tiesību nostiprināšanas zemesgrāmatā atļaut atsavināt dzīvokļa īpašumu Biržu iela 4-11, Birži, Salas pagasts, Jēkabpils novads, tā īmiecei (*svītrots*), pārdodot to par brīvu cenu, kas ir vienāda ar nosacīto cenu.
3. Teritorijas plānošanas un īpašumu pārvaldīšanas nodaļai veikt darbības nekustamā īpašuma, dzīvokļa Biržu iela 4-11, Birži, Salas pagasts, Jēkabpils novads uzmērīšanai, ierakstīšanai zemesgrāmatā, nekustamā īpašuma novērtēšanai un tirgus vērtības noteikšanai.
4. Jēkabpils novada pašvaldības Nekustamā īpašuma novērtēšanas komisijai veikt Biržu iela 4-11, Birži, Salas pagasts, Jēkabpils novads dzīvokļa īpašuma novērtēšanu un noteikt nosacīto cenu.
5. Lēmumu var pārsūdzēt viena mēneša laikā no tā spēkā stāšanās dienas Administratīvajā rajona tiesā attiecīgajā tiesu namā pēc pieteicēja adreses (fiziska persona – pēc deklarētās dzīvesvietas, papildu adreses vai nekustamā īpašuma atrašanās vietas, juridiskā persona – pēc juridiskās adreses).
6. Kontroli par lēmuma izpildi veikt iestādes “Jēkabpils novada Attīstības pārvalde” vadītājam.

2.

Par dzīvokļa īpašuma ierakstīšanu zemesgrāmatā un atsavināšanas procesa uzsākšanu (Nameja iela 26A-71, Jēkabpils, Jēkabpils novads)

Adresāts: (*svītrots*).

Iesniedzēja prasījums: (*svītrots*), 30.06.2023. iesniegums Nr. 2.5-2/23/2728

Jēkabpils novada pašvaldībā saņemts (*svītrots*) iesniegums par īrētā dzīvokļa īpašuma Nameja ielā 26A-71, Jēkabpils, Jēkabpils novads atsavināšanu.

2000.gada 6.aprīlī starp personu (*svītrots*) un Jēkabpils pilsētas pašvaldību noslēgts Dzīvojamās telpas īres līgums uz nenoteiktu laiku.

Pamatojoties uz Dzīvokļu sadales komisijas 2018.gada 23.jūlija lēmumu Nr.29, par pamatojumu ņemot likuma "Par dzīvojamo telpu īri" 14.panta ceturto daļu, kas nosaka, īrnieka nāves vai rīcībnespējas gadījumā, kā arī dzīvesvietas maiņas gadījumā pilngadīgs ģimenes loceklis, ja tam piekrīt pārējie pilngadīgie ģimenes locekļi, ir tiesīgs prasīt dzīvojamās telpas īres līguma noslēgšanu ar viņu iepriekšējā īrnieka vietā, nemainot iepriekšējā īres līguma nosacījumus.

Saskaņā ar likuma "Par dzīvojamo telpu īri" 14.panta ceturto daļu starp (*svītrots*) un Jēkabpils pilsētas pašvaldību 2018.gada 7.augustā ir noslēgts dzīvojamās telpas Nameja ielā 26A-71, Jēkabpils, Jēkabpils novads īres līgums Nr. 6371 uz nenoteiktu laiku, pārjaunojot 2000.gada 6.aprīlī noslēgto Dzīvojamo telpu īres līgumu.

Dzīvoklis Nameja ielā 26A-71, Jēkabpils, Jēkabpils novads, kadastra apzīmējums 5601 002 2786 001 071 ir Jēkabpils novada pašvaldības īpašums un atrodas Jēkabpils novada pašvaldības bilancē.

Publiskas personas mantas atsavināšanas likuma 4.panta ceturtais daļas 5.punkts nosaka, ka atsevišķos gadījumos publiskas personas nekustamā īpašuma atsavināšanu var ierosināt īrnieks vai viņa ģimenes loceklis, ja viņš vēlas nopirkt dzīvojamo māju, tās domājamo daļu vai dzīvokļa īpašumu šā likuma 45. pantā noteiktajā kārtībā.

Saskaņā ar Administratīvo teritoriju un apdzīvoto vietu likuma pielikuma 19. punktu un Pārejas noteikumu 6. punkta pirmo teikumu, ar 2021.gada pašvaldību vēlēšanās jaunievelētās pašvaldības domes vai ar atsevišķu likumu ieceltas pagaidu administrācijas pirmo sēdi izbeidzas visu bijušo pašvaldību domju pilnvaras. Jēkabpils novada pašvaldība (reģistrācijas Nr. 90000024205) ir attiecīgajā novadā iekļauto pašvaldību institūciju, finanšu, mantas, tiesību un saistību pārņēmēja.

Saskaņā ar Zemesgrāmatu likuma 3.pantu katrs nekustamais īpašums jāieraksta zemesgrāmatā tajā rajona (pilsētas) tiesā, kuras darbības teritorijā tas atrodas. Dzīvokļa īpašuma likuma 6.panta pirmā daļa nosaka, ka dzīvokļa īpašumu var izveidot uz likuma, tiesas sprieduma, darījuma, tai skaitā testamenta, vai mājas īpašnieka lēmuma pamata. Dzīvokļa īpašumu izveido, sadalot atbilstoši šā likuma noteikumiem zemesgrāmatā ierakstītu dzīvojamo māju kopā ar tai piederīgajām palīgēkām, būvēm un zemi. Šā likuma 6.panta trešā daļa nosaka, ka dzīvokļa īpašums ir nodibināts līdz ar tā ierakstīšanu zemesgrāmatā.

Pamatojoties uz Pašvaldību likuma 10.panta pirmās daļas 16. un 21.punktu, 73.panta ceturto daļu, Publiskas personas mantas atsavināšanas likuma 3.panta pirmās daļas 2.punktu, 4.panta ceturtais daļas 5.punktu, 5.panta pirmo, otro un piekto daļu, 8.panta otro daļu, 45.panta trešo un ceturto daļu, Dzīvokļa īpašuma likuma 6.pantu, Zemesgrāmatu likuma 3.pantu, Civillikuma 994.pantu, Administratīvo teritoriju un apdzīvoto vietu likuma Pārejas noteikumu 6.punktu, Attīstības un tautsaimniecības komitejas 06.07.2023. lēmumu (protokols Nr.8, 63.§),

Jēkabpils novada dome nolemj:

1. Ierakstīt nekustamo īpašumu – dzīvokli Nameja ielā 26A-71, Jēkabpilī, Jēkabpils novadā zemesgrāmatā uz Jēkabpils novada pašvaldības vārda.

2. Pēc īpašuma tiesību nostiprināšanas zemesgrāmatā atļaut atsavināt dzīvokļa īpašumu Nameja ielā 26A-71, Jēkabpils, Jēkabpils novads (*svītrots*), pārdodot to par brīvu cenu, kas ir vienāda ar nosacīto cenu.

3. Teritorijas plānošanas un īpašumu pārvaldīšanas nodaļai veikt darbības nekustamā īpašuma dzīvokļa Nameja ielā 26A-71, Jēkabpilī, Jēkabpils novadā uzmērīšanai, ierakstīšanai zemesgrāmatā, nekustamā īpašuma novērtēšanai un tirgus vērtības noteikšanai.

4. Jēkabpils novada pašvaldības Nekustamā īpašuma novērtēšanas komisijai veikt Nameja ielā 26A-71, Jēkabpilī, Jēkabpils novads dzīvokļa īpašuma novērtēšanu.

5. Lēmumu var pārsūdzēt viena mēneša laikā no tā spēkā stāšanās dienas Administratīvajā rajona tiesā attiecīgajā tiesu namā pēc pieteicēja adreses (fiziska persona – pēc deklarētās dzīvesvietas, papildu adreses vai nekustamā īpašuma atrašanās vietas, juridiskā persona

– pēc juridiskās adreses).

6. Kontroli par lēmuma izpildi veikt iestādes “Jēkabpils novada Attīstības pārvalde” vadītājam.

Sēdes vadītājs
Domes priekšsēdētājs

R.Ragainis

Ingrīda Gādmane 27318985
Kolpakova 28034127

**DOKUMENTS PARAKSTĪTS AR DROŠU ELEKTRONISKO PARAKSTU UN
SATUR LAIKA ZĪMOGU**



JĒKABPILS NOVADA PAŠVALDĪBA

JĒKABPILS NOVADA DOME

Reģistrācijas Nr.90000024205

Brīvības iela 120, Jēkabpils, Jēkabpils novads, LV – 5201

Tālrunis 65236777, fakss 65207304, elektroniskais pasts pasts@jekabpils.lv

LĒMUMS

Jēkabpils novadā

13.07.2023. (protokols Nr.11, 76.§)

Nr.700

Par nekustamā īpašuma ierakstīšanu zemesgrāmatā un nodošanu atsavināšanai (D/s Automobīlists Nr. 5/4-6, Salas pagasts)

Adresāts: (*svītrots*).

Iesniedzēja prasījums: (*svītrots*) 26.06.2023. iesniegums, numurs 1-1/23/507.

Jēkabpils novada pašvaldībā 26.06.2023. saņemts un ar numuru 1-1/23/507 reģistrēts (*svītrots*). iesniegums, kurā (*svītrots*) lūdz Jēkabpils novada domi lemt par nekustamā īpašuma “D/s Automobīlists Nr. 5/4-6”, Salas pagastā, Jēkabpils novadā, atsavināšanu.

(*svītrots*) uz nekustamā īpašuma ar kadastra numuru 5686 002 0442 “D/s Automobīlists Nr. 5/4-6”, Salas pagastā, Jēkabpils novadā sastāvā esošo zemes vienību ar kadastra apzīmējumu 5686 002 0442 platībā 0,06 ha izbeigtas pastāvīgā lietošanā piešķirtās zemes lietošanas tiesības saskaņā ar likuma “Valsts un pašvaldību īpašuma privatizācijas un privatizācijas sertifikātu izmantošanas pabeigšanas likums” 25.panta nosacījumiem.

Atbilstoši Ministru kabineta 2005.gada 30.augusta noteikumu Nr.644 “Noteikumi par neizpirtās lauku apvidus zemes nomas līguma noslēgšanas un nomas maksas aprēķināšanas kārtību” noteiktajam starp Salas novada pašvaldību un (*svītrots*) noslēgts Lauku apvidus zemes nomas līgums, kurš ir spēkā līdz 2027.gada 28. jūnijam, reģistrēts ar numuru 317.

Saskaņā ar Administratīvo teritoriju un apdzīvoto vietu likuma pielikuma 19. punktu un Pārejas noteikumu 6. punkta pirmo teikumu, ar 2021.gada pašvaldību vēlēšanās jaunievēlētās pašvaldības domes vai ar atsevišķu likumu ieceltas pagaidu administrācijas pirmo sēdi izbeidzas visu bijušo pašvaldību domju pilnvaras. Jēkabpils novada pašvaldība (reģistrācijas Nr. 90000024205) ir attiecīgajā novadā iekļauto pašvaldību institūciju, finanšu, mantas, tiesību un saistību pārņēmēja.

Nekustamā īpašuma ar kadastra numuru 5686 002 0442 “D/s Automobīlists Nr. 5/4-6”, Salas pagastā, Jēkabpils novadā sastāvā esošā zemes vienība ar kadastra apzīmējumu 5686 002 0442 platībā 0,06 ha piekrīt Jēkabpils novada pašvaldībai saskaņā Salas novada domes 2009. gada 16. decembra sēdes lēmumu, protokols Nr.14, 6. punkts “Par lauku zemes piekritību Salas novada pašvaldībai”, zemes vienība uzskaitīta pašvaldības grāmatvedības bilances pamatlīdzekļu sastāvā.

Publiskas personas mantas atsavināšanas likuma 4.panta ceturtās daļas 8.punktā noteikts, ka atsevišķos gadījumos publiskas personas nekustamā īpašuma atsavināšanu var ierosināt persona, kurai Valsts un pašvaldību īpašuma privatizācijas un privatizācijas sertifikātu izmantošanas pabeigšanas likumā noteiktajā kārtībā ir izbeigtas zemes lietošanas tiesības un ar kuru pašvaldība ir noslēgusi zemes nomas līgumu, ja šī persona vēlas nopirkt zemi, kas bijusi tās lietošanā un par ko ir noslēgts zemes nomas līgums.

Saskaņā ar Pašvaldību likuma (turpmāk – Likums) 4.pantu Jēkabpils novada pašvaldībai nekustamais īpašums ar kadastra numuru 5686 002 0442 “D/s Automobīlists Nr. 5/4-6”, Salas pagastā, Jēkabpils novadā nav nepieciešams autonomo funkciju veikšanai.

Likuma 73.panta ceturtajā daļā noteikts, ka pašvaldībai ir tiesības iegūt un atsavināt kustamo un nekustamo īpašumu, kā arī veikt citas privāttiesiskas darbības, ievērojot likumā noteikto par

rīcību ar publiskas personas finanšu līdzekļiem un mantu.

Pamatojoties uz likuma "Par valsts un pašvaldību zemes īpašuma tiesībām un to nostiprināšanu zemesgrāmatās" 3.panta piektās daļas 2.punktu, zemes reformas laikā pašvaldībām piekrīt un uz attiecīgās pašvaldības vārda zemesgrāmatās ierakstāma neapbūvēta lauku apvidu zeme, par kuru atbilstoši Valsts un pašvaldību īpašuma privatizācijas un privatizācijas sertifikātu izmantošanas pabeigšanas likuma 25.panta 2.1 daļā noteiktajā termiņā ir noslēgti zemes nomas līgumi. Zemes gabals nav apbūvēts.

Saskaņā ar Zemesgrāmatu likuma 3.panta pirmo daļu, katrs nekustamais īpašums jāieraksta zemesgrāmatā tajā rajona (pilsētas) tiesā, kuras darbības teritorijā tas atrodas.

Pamatojoties uz Pašvaldību likuma 10.panta pirmās daļas 16. un 21.punktu, 73.panta ceturto daļu, Zemesgrāmatu likuma 3.panta pirmo daļu, likuma "Par valsts un pašvaldību zemes īpašuma tiesībām un to nostiprināšanu zemesgrāmatās" 3.panta piektās daļas 2.punktu, Civillikuma 994.pantu, Administratīvo teritoriju un apdzīvoto vietu likuma Pārejas noteikumu 6.punktu, Publiskas personas mantas atsavināšanas likuma 4.panta ceturtais daļas 8.punktu, 8.panta otro daļu un septīto daļu, Ministru kabineta 2011.gada 1.februāra noteikumu Nr.109 "Kārtība, kādā atsavināma publiskas personas manta" 3. un 4.punktu, Jēkabpils novada domes 26.05.2022. lēmumu Nr.478, "Par komisijas izveidošanu un nolikuma apstiprināšanu", ņemot vērā Attīstības un tautsaimniecības komitejas 06.07.2023. lēmumu (protokols Nr.8, 64.§),

Jēkabpils novada dome nolemj:

1. Ierakstīt nekustamo īpašumu – zemes vienību "D/s Automobilists Nr. 5/4-6", Salas pagasts, Jēkabpils novads, kadastra numurs 5686 002 0442, zemesgrāmatā uz Jēkabpils novada pašvaldības vārda.
2. Pēc īpašuma tiesību nostiprināšanas zemesgrāmatā atļaut atsavināt Jēkabpils novada pašvaldībai piekrītošo nekustamo īpašumu ar kadastra numuru 5686 002 0442 "D/s Automobilists Nr. 5/4-6", Salas pagasts, Jēkabpils novads, (*svītrots*), visā tā sastāvā, pārdodot to par brīvu cenu.
3. Iestādes "Jēkabpils novada Attīstības pārvalde" Teritorijas plānošanas un īpašumu pārvaldīšanas nodaļai organizēt lēmuma 1.punktā minētā īpašuma uzmērīšanu, ierakstīšanu zemesgrāmatā, organizēt novērtēšanu un Jēkabpils novada pašvaldības nekustamā īpašuma novērtēšanas komisijai noteikt lēmuma 1.punktā minētā īpašuma nosacīto cenu.
4. Kontroli par lēmuma izpildi veikt iestādes "Jēkabpils novada Attīstības pārvalde" vadītājam.

Sēdes vadītājs
Domes priekšsēdētājs

R.Ragainis

Ingrīda Gādmane 27318985

**DOKUMENTS PARAKSTĪTS AR DROŠU ELEKTRONISKO PARAKSTU UN
SATUR LAIKA ZĪMOGU**

Izkopējums no Jēkabpils novada Salas pagasta kadastra kartes
zemes vienība ar kadastra apzīmējumu 5686 002 0442



Sagatavoja I. Gādmane



JĒKABPILS NOVADA PAŠVALDĪBA

JĒKABPILS NOVADA DOME

Reģistrācijas Nr.90000024205

Brīvības iela 120, Jēkabpils, Jēkabpils novads, LV – 5201

Tālrunis 65236777, fakss 65207304, elektroniskais pasts pasts@jekabpils.lv

LĒMUMS

Jēkabpils novadā

13.07.2023. (protokols Nr.11, 77.§)

Nr.701

Par dzīvokļa īpašuma ierakstīšanu zemesgrāmatā un atsavināšanas procesa uzsākšanu

1.

Adresāts: *(svītrots)*.

Iesniedzēja prasījums: *(svītrots)* 13.06.2023. iesniegums Nr.1-1/23/469.

Jēkabpils novada pašvaldībā saņemts *(svītrots)* iesniegums par īrētā dzīvokļa īpašuma Brīvības iela 286V-5, Jēkabpils, Jēkabpils novads atsavināšanu. Dzīvesvietā deklarēta viena kopš 1997.gada 08.oktobra, notariāli apstiprināta vienošanās nav nepieciešama.

1997. gada 1. oktobrī tika noslēgts dzīvojamās telpas īres līgums uz nenoteiktu laiku starp *(svītrots)* no vienas puses un Jēkabpils pilsētas namu pārvaldi no otras puses.

Dzīvoklis Brīvības iela 286V-5, Jēkabpils, Jēkabpils novads kadastra apzīmējums 5601 002 1374 001, ir Jēkabpils novada pašvaldības īpašums un atrodas Jēkabpils novada pašvaldības bilancē.

Publiskas personas mantas atsavināšanas likuma 4. panta ceturtais daļas 5. punkts nosaka, ka atsevišķos gadījumos publiskas personas nekustamā īpašuma atsavināšanu var ierosināt īrnieks vai viņa ģimenes loceklis, ja viņš vēlas nopirkt dzīvojamo māju, tās domājamo daļu vai dzīvokļa īpašumu šā likuma 45. pantā noteiktajā kārtībā.

Saskaņā ar Zemesgrāmatu likuma 3. pantu katrs nekustamais īpašums jāieraksta zemesgrāmatā tajā rajona (pilsētas) tiesā, kuras darbības teritorijā tas atrodas. Dzīvokļa īpašuma likuma 6.panta pirmā daļa nosaka, ka dzīvokļa īpašumu var izveidot uz likuma, tiesas sprieduma, darījuma, tai skaitā testamenta, vai mājas īpašnieka lēmuma pamata. Dzīvokļa īpašumu izveido, sadalot atbilstoši šā likuma noteikumiem zemesgrāmatā ierakstītu dzīvojamo māju kopā ar tai piederīgajām palīgēkām, būvēm un zemi. Šā likuma 6. panta trešā daļa nosaka, ka dzīvokļa īpašums ir nodibināts līdz ar tā ierakstīšanu zemesgrāmatā.

Pamatojoties uz Pašvaldību likuma 10.panta pirmās daļas 16.un 21. punktu, 73. panta ceturto daļu, Publiskas personas mantas atsavināšanas likuma 3.panta pirmās daļas 2.punktu, 4.panta ceturtais daļas 5.punktu, 5.panta pirmo, otro un piekto daļu, 8.panta otro daļu, 45.panta trešo un ceturto daļu, Dzīvokļa īpašuma likuma 6.pantu, Zemesgrāmatu likuma 3.pantu, 56.¹ panta pirmās daļas 4.punktu, 56.² panta pirmās daļas 3.punktu, Civillikuma 994.pantu, Administratīvo teritoriju un apdzīvoto vietu likuma Pārejas noteikumu 6.punktu, Attīstības un tautsaimniecības komitejas 06.07.2023. lēmumu (protokols Nr.8, 73.§),

Jēkabpils novada dome nolemj:

1.1. Ierakstīt nekustamo īpašumu – dzīvokli Brīvības iela 286V-5, Jēkabpils, Jēkabpils novads, zemesgrāmatā uz Jēkabpils novada pašvaldības vārda.

1.2. Pēc īpašuma tiesību nostiprināšanas zemesgrāmatā atļaut atsavināt dzīvokļa īpašumu Brīvības iela 286V-5, Jēkabpils, Jēkabpils novads, tā īrnieci *(svītrots)*, pārdodot to par brīvu cenu.

1.3. Teritorijas plānošanas un īpašumu pārvaldīšanas nodaļai veikt darbības nekustamā īpašuma dzīvokļa Brīvības iela 286V-5, Jēkabpilī, Jēkabpils novads, uzmērīšanai, ierakstīšanai zemesgrāmatā, nekustamā īpašuma novērtēšanai un tirgus vērtības noteikšanai.

1.4. Jēkabpils novada pašvaldības Nekustamā īpašuma novērtēšanas komisijai veikt Brīvības iela 286V-5, Jēkabpilī, Jēkabpils novads dzīvokļa īpašuma novērtēšanu.

1.5. Lēmumu var pārsūdzēt viena mēneša laikā no tā spēkā stāšanās dienas Administratīvajā rajona tiesā attiecīgajā tiesu namā pēc pieteicēja adreses (fiziska persona – pēc deklarētās dzīvesvietas, papildu adreses vai nekustamā īpašuma atrašanās vietas, juridiskā persona – pēc juridiskās adreses).

1.6. Kontroli par lēmuma izpildi veikt iestādes “Jēkabpils novada Attīstības pārvalde” vadītājam.

2.

Adresāts: *(svītrots)*.

Iesniedzēja prasījums: *(svītrots)* 01.06.2023. iesniegums Nr.1-1/23/424.

Jēkabpils novada pašvaldībā saņemts *(svītrots)*, iesniegums par īrētā dzīvokļa īpašuma Brīvības iela 243-8, Jēkabpils, Jēkabpils novads atsavināšanu. Dzīvesvietā deklarēta kopā ar diviem nepilngadīgiem bērniem, notariāli apstiprināta vienošanās nav nepieciešama.

Pamatojoties uz Jēkabpils pilsētas domes dzīvokļu sadales komisijas 22.10.2001. lēmumu Nr.37., 31.10.2001. tika noslēgts dzīvojamās telpas īres līgums uz nenoteiktu laiku starp *(svītrots)*, no vienas puses un Jēkabpils pilsētas namu pārvaldi no otras puses. *(svītrots)*.

Pamatojoties uz Jēkabpils pilsētas pašvaldības 06.02.2017. gada lēmumu Nr.7., dzīvokļu sadales komisija atļauj pārslēgt dzīvojamās telpas īres līgumu uz *(svītrots)*, vārda. Dzīvojamās telpas īres līgums Nr.0388. tiek noslēgts starp SIA “JK Namu pārvalde” un *(svītrots)* 09.02.2017. uz nenoteiktu laiku. 11.02.2011. tiek noslēgts dzīvojamās telpas īres līgums Nr. 61171. starp SIA “JK Namu pārvalde” un *(svītrots)* uz nenoteiktu laiku. Dzīvojamās telpas īres līgumā ierakstīti bērni, *(svītrots)* un *(svītrots)* (3. g. un 14. g.v.).

Dzīvoklis Brīvības iela 243-8, Jēkabpils, Jēkabpils novads kadastra apzīmējums 5601 002 1888 001, ir Jēkabpils novada pašvaldības īpašums un atrodas Jēkabpils novada pašvaldības bilancē.

Publiskas personas mantas atsavināšanas likuma 4. panta ceturrtās daļas 5. punkts nosaka, ka atsevišķos gadījumos publiskas personas nekustamā īpašuma atsavināšanu var ierosināt īrnieks vai viņa ģimenes loceklis, ja viņš vēlas nopirkt dzīvojamo māju, tās domājamo daļu vai dzīvokļa īpašumu šā likuma 45. pantā noteiktajā kārtībā.

Saskaņā ar Zemesgrāmatu likuma 3. pantu katrs nekustamais īpašums jāieraksta zemesgrāmatā tajā rajona (pilsētas) tiesā, kuras darbības teritorijā tas atrodas. Dzīvokļa īpašuma likuma 6.panta pirmā daļa nosaka, ka dzīvokļa īpašumu var izveidot uz likuma, tiesas sprieduma, darījuma, tai skaitā testamenta, vai mājas īpašnieka lēmuma pamata. Dzīvokļa īpašumu izveido, sadalot atbilstoši šā likuma noteikumiem zemesgrāmatā ierakstītu dzīvojamo māju kopā ar tai piederīgajām palīgēkām, būvēm un zemi. Šā likuma 6. panta trešā daļa nosaka, ka dzīvokļa īpašums ir nodibināts līdz ar tā ierakstīšanu zemesgrāmatā.

Pamatojoties uz Pašvaldību likuma 10.panta pirmās daļas 16.un 21. punktu, 73. panta ceturto daļu, Publiskas personas mantas atsavināšanas likuma 3.panta pirmās daļas 2.punktu, 4.panta ceturrtās daļas 5.punktu, 5.panta pirmo, otro un piekto daļu, 8.panta otro daļu, 45.panta trešo un ceturto daļu, Dzīvokļa īpašuma likuma 6.pantu, Zemesgrāmatu likuma 3.pantu, 56.¹ panta pirmās daļas 4.punktu, 56.² panta pirmās daļas 3.punktu, Civillikuma 994.pantu, Administratīvo teritoriju un apdzīvoto vietu likuma Pārejas noteikumu 6.punktu, Attīstības un tautsaimniecības komitejas 06.07.2023. lēmumu (protokols Nr.8, 73.§),

Jēkabpils novada dome nolemj:

2.1. Ierakstīt nekustamo īpašumu – dzīvokli Brīvības iela 243-8, Jēkabpils, Jēkabpils novads, zemesgrāmatā uz Jēkabpils novada pašvaldības vārda.

2.2. Pēc īpašuma tiesību nostiprināšanas zemesgrāmatā atļaut atsavināt dzīvokļa īpašumu Brīvības iela 243-8 Jēkabpils, Jēkabpils novads, tā īrnieci (*svītrots*), pārdodot to par brīvu cenu.

2.3. Teritorijas plānošanas un īpašumu pārvaldīšanas nodaļai veikt darbības nekustamā īpašuma dzīvokļa Brīvības iela 243-8, Jēkabpilī, Jēkabpils novads, uzmērīšanai, ierakstīšanai zemesgrāmatā, nekustamā īpašuma novērtēšanai un tirgus vērtības noteikšanai.

2.4. Jēkabpils novada pašvaldības Nekustamā īpašuma novērtēšanas komisijai veikt Brīvības iela 243-8, Jēkabpilī, Jēkabpils novads dzīvokļa īpašuma novērtēšanu.

2.5. Lēmumu var pārsūdzēt viena mēneša laikā no tā spēkā stāšanās dienas Administratīvajā rajona tiesā attiecīgajā tiesu namā pēc pieteicēja adreses (fiziska persona – pēc deklarētās dzīvesvietas, papildu adreses vai nekustamā īpašuma atrašanās vietas, juridiskā persona – pēc juridiskās adreses).

2.6. Kontroli par lēmuma izpildi veikt iestādes “Jēkabpils novada Attīstības pārvalde” vadītājam.

3.

Adresāts: (*svītrots*).

Iesniedzēja prasījums: (*svītrots*) 06.06.2023. iesniegums Nr.2.5-2/23/2437.

Jēkabpils novada pašvaldībā saņemts (*svītrots*) iesniegums par īrētā dzīvokļa īpašuma Nameja iela 18-59, Jēkabpils, Jēkabpils novads atsavināšanu. Dzīvesvietā deklarēta viena kopš 1993.gada 18.oktobra, notariāli apstiprināta vienošanās nav nepieciešama.

1996. gada 27. novembrī pamatojoties uz 1993. gada 10. septembra lēmumu Nr.252. tika noslēgts dzīvojamās telpas īres līgums uz nenoteiktu laiku starp (*svītrots*) (*svītrots*) mātes vīrs, audzītēvs) no vienas puses un Jēkabpils pilsētas namu pārvaldi no otras puses.

2016. gada 2. augustā pamatojoties uz 2016.gada 27.jūlija dzīvokļu sadales komisijas lēmumu Nr.28. tika noslēgts beztermiņa dzīvojamās telpas īres līgums Nr.6754 starp SIA “JK Namu pārvalde” no vienas puses un (*svītrots*) no otras puses. (pārjaunots 1996. gada 27. novembra noslēgtais dzīvojamās telpas īres līgums).

Dzīvoklis Nameja iela 18-59, Jēkabpils, Jēkabpils novads kadastra apzīmējums 5601 002 2596 001, ir Jēkabpils novada pašvaldības īpašums un atrodas Jēkabpils novada pašvaldības bilancē.

Publiskas personas mantas atsavināšanas likuma 4. panta ceturtais daļas 5.punkts nosaka, ka atsevišķos gadījumos publiskas personas nekustamā īpašuma atsavināšanu var ierosināt īrnieks vai viņa ģimenes loceklis, ja viņš vēlas nopirkt dzīvojamo māju, tās domājamo daļu vai dzīvokļa īpašumu šā likuma 45. pantā noteiktajā kārtībā.

Saskaņā ar Zemesgrāmatu likuma 3. pantu katrs nekustamais īpašums jāieraksta zemesgrāmatā tajā rajona (pilsētas) tiesā, kuras darbības teritorijā tas atrodas. Dzīvokļa īpašuma likuma 6. panta pirmā daļa nosaka, ka dzīvokļa īpašumu var izveidot uz likuma, tiesas sprieduma, darījuma, tai skaitā testamenta, vai mājas īpašnieka lēmuma pamata. Dzīvokļa īpašumu izveido, sadalot atbilstoši šā likuma noteikumiem zemesgrāmatā ierakstītu dzīvojamo māju kopā ar tai piederīgajām palīgēkām, būvēm un zemi. Šā likuma 6. panta trešā daļa nosaka, ka dzīvokļa īpašums ir nodibināts līdz ar tā ierakstīšanu zemesgrāmatā.

Pamatojoties uz Pašvaldību likuma 10.panta pirmās daļas 16.un 21. punktu, 73. panta ceturto daļu, Publiskas personas mantas atsavināšanas likuma 3.panta pirmās daļas 2.punktu, 4.panta ceturtais daļas 5.punktu, 5.panta pirmo, otro un piekto daļu, 8.panta otro daļu, 45.panta trešo un ceturto daļu, Dzīvokļa īpašuma likuma 6.pantu, Zemesgrāmatu likuma 3.pantu, 56.¹ panta pirmās daļas 4.punktu, 56.² panta pirmās daļas 3.punktu, Civillikuma 994.pantu, Administratīvo teritoriju un apdzīvoto vietu likuma Pārejas noteikumu 6.punktu, Attīstības un tautsaimniecības komitejas 06.07.2023. lēmumu (protokols Nr.8, 73.§),

Jēkabpils novada dome nolemj:

3.1. Ierakstīt nekustamo īpašumu – dzīvokli Nameja iela 18-59, Jēkabpils, Jēkabpils novads, zemesgrāmatā uz Jēkabpils novada pašvaldības vārda.

3.2. Pēc īpašuma tiesību nostiprināšanas zemesgrāmatā atļaut atsavināt dzīvokļa īpašumu Nameja iela 18-59, Jēkabpils, Jēkabpils novads, tā īrnieci (*svītrots*), pārdodot to par brīvu cenu.

3.3. Teritorijas plānošanas un īpašumu pārvaldīšanas nodaļai veikt darbības nekustamā īpašuma dzīvokļa Nameja iela 18-59, Jēkabpilī, Jēkabpils novads, uzmērīšanai, ierakstīšanai zemesgrāmatā, nekustamā īpašuma novērtēšanai un tirgus vērtības noteikšanai.

3.4. Jēkabpils novada pašvaldības Nekustamā īpašuma novērtēšanas komisijai veikt Brīvības iela 286V-5, Jēkabpilī, Jēkabpils novads dzīvokļa īpašuma novērtēšanu.

3.5. Lēmumu var pārsūdzēt viena mēneša laikā no tā spēkā stāšanās dienas Administratīvajā rajona tiesā attiecīgajā tiesu namā pēc pieteicēja adreses (fiziska persona – pēc deklarētās dzīvesvietas, papildu adreses vai nekustamā īpašuma atrašanās vietas, juridiskā persona – pēc juridiskās adreses).

3.6. Kontroli par lēmuma izpildi veikt iestādes “Jēkabpils novada Attīstības pārvalde” vadītājam.

4.

Adresāts: (*svītrots*).

Iesniedzēja prasījums: (*svītrots*) 19.06.2023. iesniegums Nr.2.5-2/23/2607

Jēkabpils novada pašvaldībā ir saņemts (*svītrots*) iesniegums par īrētā dzīvokļa īpašuma Celtnieku iela 7-8, Jēkabpils, Jēkabpils novads atsavināšanu. Dzīvesvietā deklarēta kopš 2000.gada 11.septembra, kopā ar šķirto vīru (*svītrots*).

2019. gada 21. oktobrī tika pāratjaunots 2000. gada 7. augustā noslēgtais dzīvojamās telpas īres līgums Nr. 9064 starp (*svītrots*) no vienas puses un Jēkabpils pilsētas pašvaldību no otras puses, kas bija noslēgts pamatojoties uz Jēkabpils pilsētas pašvaldības 2000. gada 7. augusta lēmumu Nr.27.

(*svītrots*) kā īrnieks, (*svītrots*) kā īrnieka ģimenes locekļi vienojas, ka dzīvokli Celtnieku iela 7-8, Jēkabpils, Jēkabpils novads, LV-5201, īpašumā iegūst (*svītrots*). Iesniegta notariāli apstiprināta Reģistra Nr. 1435 vienošanās izraksta kopija.

Dzīvoklis Celtnieku iela 7-8, Jēkabpils, Jēkabpils novads kadastra apzīmējums 5601 002 1390 001, ir Jēkabpils novada pašvaldības īpašums un atrodas Jēkabpils novada pašvaldības bilancē.

Publiskas personas mantas atsavināšanas likuma 4. panta ceturtais daļas 5.punkts nosaka, ka atsevišķos gadījumos publiskas personas nekustamā īpašuma atsavināšanu var ierosināt īrnieks vai viņa ģimenes loceklis, ja viņš vēlas nopirkt dzīvojamo māju, tās domājamo daļu vai dzīvokļa īpašumu šā likuma 45. pantā noteiktajā kārtībā.

Saskaņā ar Zemesgrāmatu likuma 3. pantu katrs nekustamais īpašums jāieraksta zemesgrāmatā tajā rajona (pilsētas) tiesā, kuras darbības teritorijā tas atrodas. Dzīvokļa īpašuma likuma 6. panta pirmā daļa nosaka, ka dzīvokļa īpašumu var izveidot uz likuma, tiesas sprieduma, darījuma, tai skaitā testamenta, vai mājas īpašnieka lēmuma pamata. Dzīvokļa īpašumu izveido, sadalot atbilstoši šā likuma noteikumiem zemesgrāmatā ierakstītu dzīvojamo māju kopā ar tai piederīgajām palīgēkām, būvēm un zemi. Šā likuma 6. panta trešā daļa nosaka, ka dzīvokļa īpašums ir nodibināts līdz ar tā ierakstīšanu zemesgrāmatā.

Pamatojoties uz Pašvaldību likuma 10.panta pirmās daļas 16.un 21. punktu, 73. panta ceturto daļu, Publiskas personas mantas atsavināšanas likuma 3.panta pirmās daļas 2.punktu, 4.panta ceturtais daļas 5.punktu, 5.panta pirmo, otro un piekto daļu, 8.panta otro daļu, 45.panta trešo un ceturto daļu, Dzīvokļa īpašuma likuma 6.pantu, Zemesgrāmatu likuma 3.pantu, 56.¹ panta pirmās daļas 4.punktu, 56.² panta pirmās daļas 3.punktu, Civillikuma 994.pantu, Administratīvo teritoriju un apdzīvoto vietu likuma Pārejas noteikumu 6.punktu, Attīstības un tautsaimniecības komitejas 06.07.2023. lēmumu (protokols Nr.8, 73.§),

Jēkabpils novada dome nolemj:

4.1. Ierakstīt nekustamo īpašumu – dzīvokli Celtnieku iela 7-8, Jēkabpils, Jēkabpils novads, zemesgrāmatā uz Jēkabpils novada pašvaldības vārda.

4.2. Pēc īpašuma tiesību nostiprināšanas zemesgrāmatā atļaut atsavināt dzīvokļa īpašumu Celtnieku iela 7-8, Jēkabpils, Jēkabpils novads, tā īrnieci (*svītrots*), pārdodot to par brīvu cenu.

4.3. Teritorijas plānošanas un īpašumu pārvaldīšanas nodaļai veikt darbības nekustamā īpašuma dzīvokļa Celtnieku iela 7-8, Jēkabpilī, Jēkabpils novads, uzmērīšanai, ierakstīšanai zemesgrāmatā, nekustamā īpašuma novērtēšanai un tirgus vērtības noteikšanai.

4.4. Jēkabpils novada pašvaldības Nekustamā īpašuma novērtēšanas komisijai veikt Celtnieku iela 7-8, Jēkabpilī, Jēkabpils novads dzīvokļa īpašuma novērtēšanu.

4.5. Lēmumu var pārsūdzēt viena mēneša laikā no tā spēkā stāšanās dienas Administratīvajā rajona tiesā attiecīgajā tiesu namā pēc pieteicēja adreses (fiziska persona – pēc deklarētās dzīvesvietas, papildu adreses vai nekustamā īpašuma atrašanās vietas, juridiskā persona – pēc juridiskās adreses).

4.6. Kontroli par lēmuma izpildi veikt iestādes “Jēkabpils novada Attīstības pārvalde” vadītājam.

5.

Adresāts: (*svītrots*).

Iesniedzēja prasījums: (*svītrots*) 26.06.2023. iesniegums Nr.2.5-2/23/2661

Jēkabpils novada pašvaldībā saņemts (*svītrots*) iesniegums par īrētā dzīvokļa īpašuma Draudzības aleja 24-82, Jēkabpils, Jēkabpils novads atsavināšanu. Dzīvesvietā deklarēta kopš 1975.gada 26.decembra kopā ar dēlu (*svītrots*).

2004. gada 9. septembrī tika pāratjaunots 1975. gada 26. decembrī noslēgtais dzīvojamās telpas īres līgums Nr.2500 starp (*svītrots*)no vienas puses un Jēkabpils pilsētas namu pārvaldi no otras puses.

2014. gada 31. oktobrī pamatojoties uz 2014.gada 27.oktobra dzīvokļu sadales komisijas lēmumu Nr.60. pēc laulātā nāves (*svītrots*)no vienas puses un SIA “JK Namu pārvalde” no otras, pāratjauno 2004. gada 9. septembrī noslēgto dzīvojamās telpas īres līgumu.

(*svītrots*) kā īrnieks un (*svītrots*)kā īrnieka ģimenes loceklis vienojas, ka dzīvokli Draudzības aleja 24-82, Jēkabpils, Jēkabpils novads, LV-5201, īpašumā iegūst (*svītrots*). Iesniegta notariāli apstiprināta Reģistra Nr. 1493 vienošanās izraksta kopija.

Dzīvoklis Draudzības aleja 24-82, Jēkabpils, Jēkabpils novads kadastra apzīmējums 5601 002 297 001, ir Jēkabpils novada pašvaldības īpašums un atrodas Jēkabpils novada pašvaldības bilancē.

Publiskas personas mantas atsavināšanas likuma 4. panta ceturtais daļas 5. punkts nosaka, ka atsevišķos gadījumos publiskas personas nekustamā īpašuma atsavināšanu var ierosināt īrnieks vai viņa ģimenes loceklis, ja viņš vēlas nopirkt dzīvojamo māju, tās domājamo daļu vai dzīvokļa īpašumu šā likuma 45. pantā noteiktajā kārtībā.

Saskaņā ar Zemesgrāmatu likuma 3. pantu katrs nekustamais īpašums jāieraksta zemesgrāmatā tajā rajona (pilsētas) tiesā, kuras darbības teritorijā tas atrodas. Dzīvokļa īpašuma likuma 6. panta pirmā daļa nosaka, ka dzīvokļa īpašumu var izveidot uz likuma, tiesas sprieduma, darījuma, tai skaitā testamenta, vai mājas īpašnieka lēmuma pamata. Dzīvokļa īpašumu izveido, sadalot atbilstoši šā likuma noteikumiem zemesgrāmatā ierakstītu dzīvojamo māju kopā ar tai piederīgajām palīgēkām, būvēm un zemi. Šā likuma 6. panta trešā daļa nosaka, ka dzīvokļa īpašums ir nodibināts līdz ar tā ierakstīšanu zemesgrāmatā.

Pamatojoties uz Pašvaldību likuma 10.panta pirmās daļas 16.un 21. punktu, 73. panta ceturto daļu, Publiskas personas mantas atsavināšanas likuma 3.panta pirmās daļas 2.punktu, 4.panta ceturtais daļas 5.punktu, 5.panta pirmo, otro un piekto daļu, 8.panta otro daļu, 45.panta trešo un ceturto daļu, Dzīvokļa īpašuma likuma 6.pantu, Zemesgrāmatu likuma 3.pantu, 56.¹ panta

pirmās daļas 4.punktu, 56.² panta pirmās daļas 3.punktu, Civillikuma 994.pantu, Administratīvo teritoriju un apdzīvoto vietu likuma Pārejas noteikumu 6.punktu, Attīstības un tautsaimniecības komitejas 06.07.2023. lēmumu (protokols Nr.8, 73. §),

Jēkabpils novada dome nolemj:

5.1. Ierakstīt nekustamo īpašumu – dzīvokli Draudzības aleja 24-82, Jēkabpils, Jēkabpils novads, zemesgrāmatā uz Jēkabpils novada pašvaldības vārda.

5.2. Pēc īpašuma tiesību nostiprināšanas zemesgrāmatā atļaut atsavināt dzīvokļa īpašumu Draudzības aleja 24-82, Jēkabpils, Jēkabpils novads, tā īrnieci (*svītrots*), pārdodot to par brīvu cenu.

5.3. Teritorijas plānošanas un īpašumu pārvaldīšanas nodaļai veikt darbības nekustamā īpašuma dzīvokļa Draudzības aleja 24-82, Jēkabpilī, Jēkabpils novads, uzmērīšanai, ierakstīšanai zemesgrāmatā, nekustamā īpašuma novērtēšanai un tirgus vērtības noteikšanai.

5.4. Jēkabpils novada pašvaldības Nekustamā īpašuma novērtēšanas komisijai veikt Draudzības aleja 24-82, Jēkabpilī, Jēkabpils novads dzīvokļa īpašuma novērtēšanu.

5.5. Lēmumu var pārsūdzēt viena mēneša laikā no tā spēkā stāšanās dienas Administratīvajā rajona tiesā attiecīgajā tiesu namā pēc pieteicēja adreses (fiziska persona – pēc deklarētās dzīvesvietas, papildu adreses vai nekustamā īpašuma atrašanās vietas, juridiskā persona – pēc juridiskās adreses).

5.6. Kontroli par lēmuma izpildi veikt iestādes “Jēkabpils novada Attīstības pārvalde” vadītājam.

Sēdes vadītājs
Domes priekšsēdētājs

R.Ragainis

Santa Ozoliņa

**DOKUMENTS PARAKSTĪTS AR DROŠU ELEKTRONISKO PARAKSTU UN
SATUR LAIKA ZĪMOGU**



JĒKABPILS NOVADA PAŠVALDĪBA

JĒKABPILS NOVADA DOME

Reģistrācijas Nr.90000024205

Brīvības iela 120, Jēkabpils, Jēkabpils novads, LV – 5201

Tālrunis 65236777, fakss 65207304, elektroniskais pasts pasts@jekabpils.lv

LĒMUMS

Jēkabpils novadā

13.07.2023. (protokols Nr.11, 79.§)

Nr.703

Par nekustamā īpašuma atsavināšanu (Latgales iela 4A, Jēkabpils)

Jēkabpils pilsētas administratīvajā teritorijā atrodas nekustamais īpašums ar kadastra numuru 5601 001 2176, Latgales iela 4A, Jēkabpilī, Jēkabpils novadā, kas sastāv no vienas neapbūvētas zemes vienības ar kadastra apzīmējumu 5601 001 2176, 0.0575 ha platībā (turpmāk – Zemes vienība). Jēkabpils novada pašvaldībai Zemes vienība ir piekritīga saskaņā ar Jēkabpils pilsētas pašvaldības 2015.gada 12.marta lēmumu Nr.76 (protokols Nr.6., 15§) “Par zemes reformas pabeigšanu Jēkabpils pilsētā” 1.pielikumu “Zemes vienības, kurām kā lietotājs vai tiesiskais valdītājs reģistrēta pašvaldība”.

Jēkabpils novada pašvaldība, reģistrācijas numurs 90000024205, juridiskā adrese Brīvības iela 120, Jēkabpils, Jēkabpils novads, saskaņā ar Apdzīvoto teritoriju un apdzīvoto vietu likuma Pārejas noteikumu 6.punktu, likuma pielikuma 19.punktu (19.10.apakšpunkts), ir Jēkabpils pilsētas pašvaldības, reģistrācijas numurs 90000024205, Brīvības iela 120, Jēkabpils, institūciju, finanšu, mantas, tiesību un saistību pārņēmēja.

Īpašuma tiesības Jēkabpils novada pašvaldība zemesgrāmatā nav koroborējusi.

Pēc Jēkabpils novada pašvaldības 20.07.2021. saistošajiem noteikumiem Nr.10 “Jēkabpils pilsētas Teritorijas plānojuma 2019.-2030. gadam grafiskā daļa un teritorijas izmantošanas un apbūves noteikumi”, Zemes vienība atrodas savrupmāju apbūves teritorijā (kods – DzS1), kur minimālā apbūves platība noteikta 0,0600 ha. Zemes vienības kopējā platība ir 0,0575 ha, kas ir mazāka, nekā pašvaldības apstiprinātajos apbūves noteikumos paredzētā minimālā apbūves gabala platība.

Saskaņā ar Publiskas personas mantas atsavināšanas likuma 1.panta vienpadsmitā punktu a) apakšpunktu, kas nosaka, ka zemes starpagabls ir publiskai personai piederošs zemesgabals, kura platība pilsētā ir mazāka par pašvaldības apstiprinātajos apbūves noteikumos paredzēto minimālo apbūves gabala platību, Zemes vienība atbilst starpgabalam, tai nosakāms starpgabala statuss.

Zemes vienības lietošanas mērķis – individuālo dzīvojamo māju apbūve (NĪLM kods – 0601).

Nekustamais īpašums Latgales iela 4A, Jēkabpils, Jēkabpils novads, ar kadastra numuru 5601 001 2176, neietilpst Jēkabpils novada attīstības programmas integrēto teritoriju investīciju projektu realizācijas zonās.

Pamatojoties uz Pašvaldību likuma 10.panta pirmās daļas 16.punktu un 21.punktu, 73.panta trešo daļu, Publiskas personas mantas atsavināšanas likuma 1.panta 11.punkta a) apakšpunktu, 3.panta pirmās daļas 1.punktu un otro daļu, 4.panta ceturtais daļas 1.un 3.punktu, 5.panta pirmo un piekto daļu, 8.panta otro, trešo un septīto daļu, 37.panta pirmās daļas 4.punktu, Zemesgrāmatu likuma 3.panta pirmo daļu, Civillikuma 994.pantu, Administratīvo teritoriju un apdzīvoto vietu

likuma Pārejas noteikumu 6.punktu, ņemot vērā Attīstības un tautsaimniecības komitejas 06.07.2023. lēmumu (protokols Nr.8, 59.§),

Jēkabpils novada dome nolemj:

1. Noteikt Jēkabpils novada pašvaldībai piederošajai zemes vienībai ar kadastra apzīmējumu 5601 001 2176 Latgales iela 4A, Jēkabpils, Jēkabpils novads, zemes starpgabala statusu.
2. Iestādes “Jēkabpils novada Attīstības pārvalde” Teritorijas plānošanas un īpašumu pārvaldīšanas nodaļai organizēt lēmuma 1.punktā minētā nekustamā īpašuma korborēšanu zemesgrāmatā uz Jēkabpils novada pašvaldības vārda.
3. Atsavināt Jēkabpils novada pašvaldībai piekrītošo nekustamo īpašumu ar kadastra numuru 5601 001 2176, Latgales iela 4A, Jēkabpils, Jēkabpils novads, visā tā sastāvā, pārdodot to izsolē ar augšupejošu soli pirmpirkuma tiesīgajām personām.
4. Pirmpirkuma tiesības uz lēmuma 3.punktā minēto nekustamo īpašumu noteikt Publiskas personas mantas atsavināšanas likuma 4.panta ceturtās daļas 1.vai 3.punktā noteiktajam personu lokam.
5. Iestādes “Jēkabpils novada Attīstības pārvalde” Teritorijas plānošanas un īpašumu pārvaldīšanas nodaļai organizēt lēmuma 1.punktā minētā īpašuma novērtēšanu un Jēkabpils novada pašvaldības nekustamā īpašuma novērtēšanas komisijai noteikt lēmuma 1.punktā minētā īpašuma nosacīto cenu.
6. Kontroli par lēmuma izpildi veikt iestādes “Jēkabpils novada Attīstības pārvalde” vadītājam.

Sēdes vadītājs
Domes priekšsēdētājs

R.Ragainis

Lazare 29991536

**DOKUMENTS PARAKSTĪTS AR DROŠU ELEKTRONISKO PARAKSTU UN
SATUR LAIKA ZĪMOGU**



JĒKABPILS NOVADA PAŠVALDĪBA

JĒKABPILS NOVADA DOME

Reģistrācijas Nr.90000024205

Brīvības iela 120, Jēkabpils, Jēkabpils novads, LV – 5201

Tālrunis 65236777, fakss 65207304, elektroniskais pasts pasts@jekabpils.lv

LĒMUMS

Jēkabpils novadā

13.07.2023. (protokols Nr.11, 80.§)

Nr.704

Par nekustamā īpašuma atsavināšanu (Ventas ielas starpgabals, Jēkabpils)

Jēkabpils pilsētas administratīvajā teritorijā atrodās nekustamais īpašums ar kadastra numuru 5601 001 2168, (bez adreses), Jēkabpilī, Jēkabpils novadā, kas sastāv no vienas neapbūvētas zemes vienības ar kadastra apzīmējumu 5601 001 2168, 0.0421 ha platībā (turpmāk – Zemes vienība). Jēkabpils novada pašvaldībai Zemes vienība ir piekritīga saskaņā ar Jēkabpils pilsētas pašvaldības 2009.gada 23.decembra lēmumu Nr.580 (protokols Nr.29, 17.§) “Par Jēkabpils pilsētas zemes piederību, piekritību vai izmantošanu zemes reformas pabeigšanai”.

Jēkabpils novada pašvaldība, reģistrācijas numurs 90000024205, juridiskā adrese Brīvības iela 120, Jēkabpils, Jēkabpils novads, saskaņā ar Apdzīvoto teritoriju un apdzīvoto vietu likuma Pārejas noteikumu 6.punktu, likuma pielikuma 19.punktu (19.10.apakšpunkts), ir Jēkabpils pilsētas pašvaldības, reģistrācijas numurs 90000024205, Brīvības iela 120, Jēkabpils, institūciju, finanšu, mantas, tiesību un saistību pārņēmēja.

Īpašuma tiesības uz nekustamo īpašumu Jēkabpils novada pašvaldība zemesgrāmatā nav koroborējusi.

Pēc Jēkabpils novada pašvaldības 20.07.2021. saistošajiem noteikumiem Nr.10 “Jēkabpils pilsētas Teritorijas plānojuma 2019.-2030. gadam grafiskā daļa un teritorijas izmantošanas un apbūves noteikumi”, Zemes vienība atrodas savrupmāju apbūves teritorijā (kods – DzS1), kur minimālā apbūves platība noteikta 0,0600 ha. Zemes vienības kopējā platība ir 0,0421 ha, kas ir mazāka, nekā pašvaldības apstiprinātajos apbūves noteikumos paredzētā minimālā apbūves gabala platība. Saskaņā ar Jēkabpils pilsētas pašvaldības 2009.gada 23.decembra lēmuma Nr.580 (protokols Nr.29, 17.§) “Par Jēkabpils pilsētas zemes piederību, piekritību vai izmantošanu zemes reformas pabeigšanai” 3.pielikumu “Jēkabpils pilsētas pašvaldībai piekrītošo zemes gabalu (ar starpgabala statusu) saraksts, Zemes vienībai noteikts zemes starpgabala statuss.

Zemes vienības lietošanas mērķis – individuālo dzīvojamo māju apbūve (NĪLM kods – 0601).

Nekustamais īpašums ar kadastra numuru 5601 001 2168, Jēkabpilī, Jēkabpils novadā neietilpst Jēkabpils novada attīstības programmas integrēto teritoriju investīciju projektu realizācijas zonās.

Saskaņā ar Pašvaldību likuma 4.pantu, nekustamais īpašums Jēkabpils novada pašvaldībai nav nepieciešams autonomo funkciju veikšanai.

Pamatojoties uz Pašvaldību likuma 10.panta pirmās daļas 16.punktu un 21.punktu, 73.panta trešo daļu, Publiskas personas mantas atsavināšanas likuma 1.panta 11.punkta a) apakšpunktu, 3.panta pirmās daļas 1.punktu un otro daļu, 4.panta ceturtās daļas 1.un 3.punktu, 5.panta pirmo un

piekto daļu, 8.panta otro, trešo un septīto daļu, 37.panta pirmās daļas 4.punktu, Zemesgrāmatu likuma 3.panta pirmo daļu, Administratīvo teritoriju un apdzīvoto vietu likuma Pārejas noteikumu 6.punktu, ņemot vērā Attīstības un tautsaimniecības komitejas 06.07.2023. lēmumu (protokols Nr.8, 57.§),

Jēkabpils novada dome nolemj:

1. Atsavināt Jēkabpils novada pašvaldībai piekrītošo nekustamo īpašumu ar kadastra numuru 5601 001 2168, (bez adreses) Jēkabpils, Jēkabpils novads, visā tā sastāvā, pārdodot to izsolē ar augšupejošu soli pirmpirkuma tiesīgajām personām.

2. Pirmpirkuma tiesības uz lēmuma 1.punktā minēto nekustamo īpašumu noteikt Publiskas personas mantas atsavināšanas likuma 4.panta ceturtās daļas 1.vai 3.punktā noteiktajam personu lokam.

3. Iestādes "Jēkabpils novada Attīstības pārvalde" Teritorijas plānošanas un īpašumu pārvaldīšanas nodaļai organizēt lēmuma 1.punktā minētā nekustamā īpašuma korborēšanu zemesgrāmatā uz Jēkabpils novada pašvaldības vārda.

4. Iestādes "Jēkabpils novada Attīstības pārvalde" Teritorijas plānošanas un īpašumu pārvaldīšanas nodaļai organizēt lēmuma 1.punktā minētā īpašuma novērtēšanu un Jēkabpils novada pašvaldības nekustamā īpašuma novērtēšanas komisijai noteikt lēmuma 1.punktā minētā nekustamā īpašuma nosacīto cenu.

5. Kontroli par lēmuma izpildi veikt iestādes "Jēkabpils novada Attīstības pārvalde" vadītājam.

Sēdes vadītājs
Domes priekšsēdētājs

R.Ragainis

Lazare 29991536

**DOKUMENTS PARAKSTĪTS AR DROŠU ELEKTRONISKO PARAKSTU UN
SATUR LAIKA ZĪMOGU**



JĒKABPILS NOVADA PAŠVALDĪBA

JĒKABPILS NOVADA DOME

Reģistrācijas Nr.90000024205

Brīvības iela 120, Jēkabpils, Jēkabpils novads, LV – 5201

Tālrunis 65236777, fakss 65207304, elektroniskais pasts pasts@jekabpils.lv

LĒMUMS

Jēkabpils novadā

13.07.2023. (protokols Nr.11, 81.§)

Nr.705

Par nekustamā īpašuma atsavināšanu (Ceriņu iela 7, Jēkabpils)

Jēkabpils pilsētas administratīvajā teritorijā atrodās nekustamais īpašums ar kadastra numuru 5601 001 0780, Ceriņu iela 7, Jēkabpilī, Jēkabpils novadā, kas sastāv no vienas neapbūvētas zemes vienības ar kadastra apzīmējumu 5601 001 0780, 0.1033 ha platībā (turpmāk – Zemes vienība). Jēkabpils novada pašvaldībai Zemes vienība ir piekritīga saskaņā ar Jēkabpils pilsētas domes 2009.gada 23.decembra lēmumu Nr.580 (protokols Nr.29, 17.§) “Par Jēkabpils pilsētas zemes piederību, piekritību vai izmantošanai zemes reformas pabeigšanai”, un 2018.gada 8.marta lēmumu Nr.76 (protokols Nr.7, 3.§) “Par rezerves zemes fondā ieskaitīto un īpašuma tiesību atjaunošanai neizmantoto zemes vienību piekritību Jēkabpils pilsētas pašvaldībai”.

Jēkabpils novada pašvaldība, reģistrācijas numurs 90000024205, juridiskā adrese Brīvības iela 120, Jēkabpils, Jēkabpils novads, saskaņā ar Apdzīvoto teritoriju un apdzīvoto vietu likuma Pārejas noteikumu 6.punktu, likuma pielikuma 19.punktu (19.10.apakšpunkts), ir Jēkabpils pilsētas pašvaldības, reģistrācijas numurs 90000024205, Brīvības iela 120, Jēkabpils, institūciju, finanšu, mantas, tiesību un saistību pārņēmēja.

Jēkabpils novada pašvaldība īpašuma tiesības uz nekustamo īpašumu Ceriņu iela 7, Jēkabpils, Jēkabpils novads, kura sastāvā atrodās Zemes vienība, zemesgrāmatā nav koroborējusi.

Pēc Jēkabpils novada pašvaldības 20.07.2021. saistošajiem noteikumiem Nr.10 “Jēkabpils pilsētas Teritorijas plānojuma 2019.-2030. gadam grafiskā daļa un teritorijas izmantošanas un apbūves noteikumi”, Zemes vienība atrodas jaukta centra apbūves teritorijā (kods – JC2), kur minimālā apbūves platība noteikta 0,1200 ha. Zemes vienības kopējā platība ir 0,1033 ha, kas ir mazāka, nekā pašvaldības apstiprinātajos apbūves noteikumos paredzētā minimālā apbūves gabala platība.

Saskaņā ar Publiskas personas mantas atsavināšanas likuma 1.panta vienpadsmitā punktu a) apakšpunktu, kas nosaka, ka zemes starpagabls ir publiskai personai piederošs zemesgabals, kura platība pilsētā ir mazāka par pašvaldības apstiprinātajos apbūves noteikumos paredzēto minimālo apbūves gabala platību, Zemes vienība atbilst starpgabalam, tai nosakāms starpgabala statuss.

Zemes vienības lietošanas mērķis – zeme, uz kuras galvenā saimnieciskā darbība ir lauksaimniecība (NĪLM kods – 0101).

Nekustamais īpašums Ceriņu iela 7, Jēkabpils, Jēkabpils novads, ar kadastra numuru 5601 001 0780, neietilpst Jēkabpils novada attīstības programmas integrēto teritoriju investīciju projektu realizācijas zonās.

Pamatojoties uz Pašvaldību likuma 10.panta pirmās daļas 16.punktu un 21.punktu, 73.panta trešo daļu, Publiskas personas mantas atsavināšanas likuma 1.panta 11.punkta a) apakšpunktu,

3.panta pirmās daļas 1.punktu un otro daļu, 4.panta ceturtais daļas 1.un 3.punktu, 5.panta pirmo un piekto daļu, 8.panta otro, trešo un septīto daļu, 37.panta pirmās daļas 4.punktu, Zemesgrāmatu likuma 3.panta pirmo daļu, Administratīvo teritoriju un apdzīvoto vietu likuma Pārejas noteikumu 6.punktu, ņemot vērā Attīstības un tautsaimniecības komitejas 06.07.2023. lēmumu (protokols Nr.8, 58.§),

Jēkabpils novada dome nolemj:

1. Noteikt Jēkabpils novada pašvaldībai piekrītošā nekustamā īpašuma ar kadastra numuru 5601 001 0780 Ceriņu iela 7, Jēkabpils, Jēkabpils novads sastāvā esošajai zemes vienībai ar kadastra apzīmējumu 5601 001 0780 Ceriņu iela 7, Jēkabpils, Jēkabpils novads, zemes starpgabala statusu.

2. Iestādes “Jēkabpils novada Attīstības pārvalde” Teritorijas plānošanas un īpašumu pārvaldīšanas nodaļai organizēt lēmuma 1.punktā minētā nekustamā īpašuma koroborēšanu zemesgrāmatā uz Jēkabpils novada pašvaldības vārda.

3. Atsavināt Jēkabpils novada pašvaldībai piekrītošo nekustamo īpašumu ar kadastra numuru 5601 001 0780, Ceriņu iela 7, Jēkabpils, Jēkabpils novads, visā tā sastāvā, pārdodot to izsolē ar augšupejošu soli pirmpirkuma tiesīgajām personām.

4. Pirmpirkuma tiesības uz lēmuma 3.punktā minēto nekustamo īpašumu noteikt Publiskas personas mantas atsavināšanas likuma 4.panta ceturtais daļas 1.vai 3.punktā noteiktajam personu lokam.

5. Iestādes “Jēkabpils novada Attīstības pārvalde” Teritorijas plānošanas un īpašumu pārvaldīšanas nodaļai organizēt lēmuma 1.punktā minētā īpašuma novērtēšanu un Jēkabpils novada pašvaldības nekustamā īpašuma novērtēšanas komisijai noteikt lēmuma 1.punktā minētā īpašuma nosacīto cenu.

6. Kontroli par lēmuma izpildi veikt iestādes “Jēkabpils novada Attīstības pārvalde” vadītājam.

Sēdes vadītājs
Domes priekšsēdētājs

R.Ragainis

Lazare 29991536

**DOKUMENTS PARAKSTĪTS AR DROŠU ELEKTRONISKO PARAKSTU UN
SATUR LAIKA ZĪMOGU**



JĒKABPILS NOVADA PAŠVALDĪBA

JĒKABPILS NOVADA DOME

Reģistrācijas Nr.90000024205

Brīvības iela 120, Jēkabpils, Jēkabpils novads, LV – 5201

Tālrunis 65236777, fakss 65207304, elektroniskais pasts pasts@jekabpils.lv

LĒMUMS

Jēkabpilī

13.07.2023. (protokols Nr.11, 83.§)

Nr.707

Par atsavināšanas ierosinājuma izskatīšanu

Adresāts: Sabiedrība ar ierobežotu atbildību “multiresursi”, reģistrācijas numurs 45403023097, juridiskā adrese Akmeņu iela 31, Jēkabpils, Jēkabpils novads, LV-5201, 05.06.2023. iesniegums, pašvaldībā reģistrēts 07.06.2023. ar Nr.1-2/23/508.

Jēkabpils novada pašvaldībā (turpmāk – Pašvaldība) 2023.gada 7.jūnijā saņemts SIA “multiresursi”, reģistrācijas numurs 45403023097, juridiskā adrese Akmeņu iela 31, Jēkabpils, Jēkabpils novads, 2023.gada 5.jūnija iesniegums (pašvaldībā reģistrēts ar Nr.1-2/23/508), ar lūgumu atsavināt Pašvaldībai piekrītošās zemes vienības ar kadastra apzīmējumiem 5601 002 2624 un 5601 002 2623, Jēkabpilī, Jēkabpils novadā.

Zemes vienība ar kadastra apzīmējumu 5601 002 2624, (bez adreses), Jēkabpilī, Jēkabpils novadā sastāv no neapbūvētas zemes vienības 0.5524 ha platībā (turpmāk – Zemes vienība (bez adreses)). Zemes vienības (bez adreses) tiesiskais valdītājs ir Pašvaldība. Īpašuma tiesības zemesgrāmatā nav korborētas un nav veikta Zemes vienības kadastrālā uzmērīšana. Pēc Pašvaldības domes 20.07.2021. saistošajiem noteikumiem Nr.10 “Jēkabpils pilsētas Teritorijas plānojuma 2019.-2030. gadam grafiskā daļa un teritorijas izmantošanas un apbūves noteikumi” (turpmāk – Teritorijas plānojums), Zemes vienība (bez adreses) atrodas publiskās apbūves teritorijā (funkcionālā zonējuma kods – P2). Daļa no Zemes vienības (bez adreses) atrodas transporta infrastruktūras teritorijā (funkcionālā zonējuma kods – TR1). Zemes vienībai (bez adreses) noteikts apgrūtinājums – sanitārās aizsargjoslas teritorija ap kapsētu. Zemes vienības lietošanas mērķis – dabas pamatnes, parki, zaļās zonas un citas rekreācijas nozīmes objektu teritorija (NĪLK kods – 0501). Uz daļas no Zemes vienības (bez adreses) atrodas lineāras inženierbūves – automašīnu stāvlaukuma – daļa, stāvlaukums ir publiski pieejams sabiedrībai. Inženierbūvi Pašvaldība saskaņā ar Ministru kabineta 10.04.2012 noteikumu Nr.263 “Kadastra objekta reģistrācijas un kadastra datu aktualizācijas noteikumi” 28.¹ pantu, Valsts zemes dienesta nekustamā īpašuma valsts kadastra reģistrā (turpmāk – NĪVKIS) nav reģistrējusi.

Zemes vienība ar kadastra apzīmējumu 5601 002 2623, (bez adreses), Jēkabpilī, Jēkabpils novadā sastāv no neapbūvētas zemes vienības 0.3241 ha platībā (turpmāk – Zemes vienība). Zemes vienība ietilpst nekustamā īpašuma ar kadastra numuru 5601 002 2623, Zaļā iela 32, Jēkabpilī, Jēkabpils novadā sastāvā, kas sastāv no divām zemes vienībām. Zemes vienības tiesiskais valdītājs ir Pašvaldība. Īpašuma tiesības zemesgrāmatā nav korborētas. Mērniecības darbi Zemes vienībai veikti 2002.gada 18.aprīlī. Pēc Teritorijas plānojuma Zemes vienība atrodas publiskās apbūves teritorijā (funkcionālā zonējuma kods – P2). Zemes vienībai noteikts apgrūtinājums – sanitārās aizsargjoslas teritorija ap kapsētu. Zemes vienība noteikta par potenciāli piesāņotu vietu. Zemes vienības lietošanas mērķis – rūpnieciskās ražošanas uzņēmumu apbūve (NĪLK kods – 1001). Uz lielākās daļas no Zemes vienības atrodas lineāra inženierbūve – automašīnu stāvlaukums, kas ir publiski pieejams sabiedrībai. Inženierbūvi Pašvaldība saskaņā ar Ministru kabineta 10.04.2012. noteikumu Nr.263 “Kadastra objekta reģistrācijas un kadastra datu aktualizācijas noteikumi” 28.¹ pantu, Valsts zemes dienesta nekustamā īpašuma valsts kadastra reģistrā (turpmāk – NĪVKIS) nav reģistrējusi.

Izvērtējot zemes vienību ar kadastra apzīmējumiem 5601 002 2624 un 5601 002 2623 sastāvu, lietošanas mērķus, spēkā esošos Teritorijas plānojuma dokumentus attiecībā uz zemes vienībām, kā arī to, ka uz zemes vienībām atrodas publiski pieejama lineārā inženierbūve – automašīnu stāvlaukums, kas perspektīvē var kalpot kā stāvlaukums Mežaparka vai Jēkabpils pilsētas kapu apmeklētājiem, Pašvaldībai zemes vienības nepieciešamas Pašvaldību likuma 4.panta pirmās daļas 2.punktā minētās autonomās funkcijas veikšanai.

Pašvaldību likuma 4.panta pirmās daļas 2.punkts nosaka, ka pašvaldības autonomā funkcija ir gādāt par pašvaldības administratīvās teritorijas labiekārtošanu un sanitāro tīrību (publiskai lietošanai paredzēto teritoriju apgaismošana un uzturēšana; parku, skvēru un zaļo zonu ierīkošana un uzturēšana; pretplūdu pasākumi; kapsētu un beigto dzīvnieku apbedīšanas vietu izveidošana un uzturēšana), kā arī noteikt teritoriju un būvju uzturēšanas prasības, ciktāl tas saistīts ar sabiedrības drošību, sanitārās tīrības uzturēšanu un pilsētvides ainavas saglabāšanu.

Saskaņā ar Publiskas personas mantas atsavināšanas likuma (turpmāk – Likums) 1.panta 12.punktu Sabiedrības ar ierobežotu atbildību “multiresursi”, reģistrācijas numurs 45403023097, 05.06.2023. iesniegums, pašvaldībā reģistrēts 07.06.2023. ar Nr.1-2/23/508 nav uzskatāms par atsavināšanas ierosinājumu Likuma izpratnē.

Atbilstoši Ministru kabineta 2011.gada 16.februāra noteikumu Nr.109 “Kārtība, kādā atsavināma publiskas personas manta” 8.3.apakšpunktam, atsavināšanas ierosinājumu atsaka izskatīt, ja atsavināšanas ierosinājumu iesniegusi persona, kura nav tiesīga ierosināt atsavināšanu.

Pašvaldību likuma 73.panta pirmā daļa nosaka, ka pašvaldības manta izmantojama pašvaldības administratīvās teritorijas iedzīvotāju interesēs atbilstoši pašvaldības kompetencei, gan nododot to publiskā lietošanā, gan veidojot iestādes, gan dibinot kapitālsabiedrības vai iegūstot dalību kapitālsabiedrībās.

Nemot vērā Pašvaldību likuma 4.panta pirmās daļas 2.punktu, Pašvaldībai zemes vienības ar kadastra numuriem 5601 002 2624 un 5601 002 2623, Jēkabpilī, Jēkabpils novadā, ir nepieciešamas autonomo funkciju veikšanai.

Pamatojoties uz Pašvaldību likuma 4.panta pirmās daļas 2.punktu un otro daļu, 10.panta pirmās daļas 16.punktu un otrās daļas 1.punktu, 73.panta pirmo daļu, Ministru kabineta 2011.gada 16.februāra noteikumu Nr.109 “Kārtība, kādā atsavināma publiskas personas manta” 8.3.apakšpunktu, Publiskas personas mantas atsavināšanas likuma 4.panta otro daļu, ņemot vērā Attīstības un tautsaimniecības komitejas 06.07.2023. lēmumu (protokols Nr.8, 60. §),

Jēkabpils novada dome nolemj:

1. Nenodot atsavināšanai Jēkabpils novada pašvaldībai piekrītošās zemes vienības ar kadastra apzīmējumiem 5601 002 2624 (bez adreses) un 5601 002 2623 (bez adreses), Jēkabpilī, Jēkabpils novadā un atteikt izskatīt sabiedrības ar ierobežotu atbildību “multiresursi”, reģistrācijas numurs 45403023097, juridiskā adrese Akmeņu iela 31, Jēkabpils, Jēkabpils novads, LV-5201, 05.06.2023. iesniegumu, pašvaldībā reģistrēts 07.06.2023. ar Nr.1-2/23/508.

2. Lēmumu var pārsūdzēt viena mēneša laikā no tā spēkā stāšanās dienas Administratīvajā rajona tiesā attiecīgajā tiesu namā pēc pieteicēja adreses (fiziskā persona – pēc deklarētās dzīvesvietas, papildu adreses vai nekustamā īpašuma atrašanās vietas, juridiskā persona – pēc juridiskās adreses).

3. Kontroli par lēmuma izpildi veikt Jēkabpils novada Attīstības pārvaldes vadītājam I.Lukstam.

Sēdes vadītājs

Domes priekšsēdētājs

R.Ragainis

Lazare 29991536

DOKUMENTS PARAKSTĪTS AR DROŠU ELEKTRONISKO PARAKSTU UN
SATUR LAIKA ZĪMOGU



JĒKABPILS NOVADA PAŠVALDĪBA

JĒKABPILS NOVADA DOME

Reģistrācijas Nr.90000024205

Brīvības iela 120, Jēkabpils, Jēkabpils novads, LV – 5201

Tālrunis 65236777, fakss 65207304, elektroniskais pasts pasts@jekabpils.lv

LĒMUMS

Jēkabpils novadā

13.07.2023. (protokols Nr.11, 84.§)

Nr.708

Par pirmās izsoles atzīšanu par nenotikušu un otrās izsoles rīkošanu (Draudzības aleja 26-22, Jēkabpils)

Ar Jēkabpils novada domes 27.10.2022. lēmuma Nr.1010 (protokols Nr. 23, 106.§) 1. un 2. punktu tika nolemts atsavināt Jēkabpils novada pašvaldībai piederošo nekustamo īpašumu ar kadastra numuru 5601 900 2564, Draudzības aleja 26-22, Jēkabpils, Jēkabpils novads, sastāv no dzīvokļa Nr. 22 – 37,4 m² platībā, 374/31027 kopīpašuma domājamām daļām no būves ar kadastra apzīmējumu 5601 002 2910 001 un zemes ar kadastra apzīmējumu 5601 002 2910, pārdodot to izsolē vispārējā kārtībā ar augšupejošu soli elektronisko izsoļu vietnē <https://izsoles.ta.gov.lv>, un apstiprināt izsoles sākumcenu 10500,00 *euro*.

Nekustamā īpašuma ar kadastra numuru 5601 900 2564, Draudzības aleja 26-22, Jēkabpils, Jēkabpils novads, elektroniskā izsole elektronisko izsoļu vietnē saskaņā ar izsoles noteikumiem tika organizēta no 17.05.2023. līdz 16.06.2023. pulksten 13:00.

Pamatojoties uz 17.06.2023. Aktu par izsoles atzīšanu par nenotikušu (Akta Nr. 3190970/0/2023-AKT), nekustamā īpašuma ar kadastra Nr. 5601 900 2564, Draudzības aleja 26-22, Jēkabpils, Jēkabpils novads, izsole tiek atzīta par nenotikušu, ievērojot to, ka izsolei nav autorizēts neviens izsoles dalībnieks.

Atbilstoši Pašvaldību likuma 4.pantam Jēkabpils novada pašvaldībai piederošais nekustamais īpašums ar kadastra numuru 5601 900 2564, Draudzības aleja 26-22, Jēkabpils, Jēkabpils novads, nav nepieciešams pašvaldības autonomo funkciju veikšanai.

Publiskas personas mantas atsavināšanas likuma 32.panta pirmās daļas 1.punkts paredz, ka rīkojot otro izsoli ar augšupejošu soli, izsoles sākumcena pazemināma ne vairāk kā par 20 procentiem no nosacītās cenas. Lietderīgi samazināt nekustamā īpašuma sākumcenu par 20% un noteikt otrās izsoles nosacīto cenu 8400,00 *euro* (astoņi tūkstoši četri simti eiro un 00 centi), kas ir arī nekustamā īpašuma izsoles sākuma cena.

Pamatojoties uz Pašvaldību likuma 4.pantu, 10.panta pirmās daļas 16. un 21.punktu, 73.panta trešo un ceturto daļu, Publiskas personas mantas atsavināšanas likuma 3.panta pirmās daļas 1.punktu un otro daļu, 5.panta piekto daļu, 9.panta otro daļu, 10.pantu, 11.panta pirmo daļu, 31.panta pirmo daļu, 32.panta pirmās daļas 1.punktu, Jēkabpils novada domes 27.10.2022. lēmumu Nr.1010 (protokols Nr. 23,106.§), 17.06.2023. Aktu par izsoles atzīšanu par nenotikušu (Akta Nr. 3190970/0/2023-AKT), ņemot vērā Attīstības un tautsaimniecības komitejas 06.07.2023. lēmumu (protokols Nr.8, 67.§),

Jēkabpils novada dome nolemj:

1. Atzīt nekustamā īpašuma ar kadastra numuru 5601 900 2564, Draudzības aleja 26-22, Jēkabpils, Jēkabpils novads, pirmo elektronisko izsoli par nenotikušu.

2. Rīkot nekustamā īpašuma ar kadastra numuru 5601 900 2564, Draudzības aleja 26-22, Jēkabpils, Jēkabpils novads, otro izsoli, pārdodot to izsolē vispārējā kārtībā ar augšupejošu soli elektronisko izsoļu vietnē <https://izsoles.ta.gov.lv>.
3. Apstiprināt nekustamā īpašuma ar kadastra numuru 5601 900 2564, Draudzības aleja 26-22, Jēkabpils, Jēkabpils novads, otrās izsoles nosacīto cenu 8400,00 *euro* (astoņi tūkstoši četri simti eiro un 00 centi), kas ir arī nekustamā īpašuma izsoles sākuma cena.
4. Jēkabpils novada Izsoles komisijai organizēt paziņojuma publicēšanu oficiālajā izdevumā "Latvijas Vēstnesis", mājaslapā internetā www.jekabpils.lv, vietējā informatīvajā izdevumā un organizēt sludinājumu ieviešanu elektronisko izsoļu vietnē <https://izsoles.ta.gov.lv>.
5. Apstiprināt nekustamā īpašuma Draudzības aleja 26-22, Jēkabpils, Jēkabpils novads, otrās izsoles noteikumus (1. pielikumā).
6. Ieņēmumus no nekustamā īpašuma atsavināšanas iekļaut tāmē "Pašvaldības dzīvojamā fonda remonts un attīstība" (budžeta klasifikācijas kods 06.100.03).
7. Kontroli par lēmuma izpildi veikt iestādes "Jēkabpils novada Attīstības pārvalde" vadītājam.

Pielikumā:

1. Nekustamā īpašuma ar kadastra numuru 5601 900 2564, Draudzības aleja 26-22, Jēkabpils, Jēkabpils novads, otrās izsoles noteikumi uz 5 lp.
2. Oficiālais paziņojums uz 1 lp.

Sēdes vadītājs
Domes priekšsēdētājs

R.Ragainis

Kolpakova 28034127

**DOKUMENTS PARAKSTĪTS AR DROŠU ELEKTRONISKO PARAKSTU UN
SATUR LAIKA ZĪMOGU**

**Nekustamā īpašuma ar kadastra numuru 5601 900 2564, Draudzības aleja 26-22,
Jēkabpils, Jēkabpils novads, otrās izsoles noteikumi**

I. Vispārīgie jautājumi

- 1.1. Šie noteikumi nosaka kārtību, kādā tiks rīkota nekustamā īpašuma ar kadastra numuru 5601 900 2564, Draudzības aleja 26-22, Jēkabpils, Jēkabpils novads (turpmāk arī – Objekts), pārdošana otrajā izsolē. Izsole tiek organizēta saskaņā ar Publiskas personas mantas atsavināšanas likumu un Jēkabpils novada domes 2023.gada 13.jūlija (protokols Nr.11, 84.§) lēmumu Nr.708 “Par pirmās izsoles atzīšanu par nenotikušu un otrās izsoles rīkošanu (Draudzības aleja 26-22, Jēkabpils)”.
- 1.2. Jēkabpils novada pašvaldība (turpmāk arī Pašvaldība) elektroniskajā izsolē elektronisko izsoļu vietnē <https://izsoles.ta.gov.lv> ar augšupejošu soli pārdod nekustamo īpašumu ar kadastra numuru 5601 900 2564, Draudzības aleja 26-22, Jēkabpils, Jēkabpils novads.

II. Nekustamais īpašums

- 2.1. Nekustamais īpašums ar kadastra numuru 5601 900 2564, Draudzības aleja 26-22, Jēkabpils, Jēkabpils novads, sastāv no dzīvokļa Nr. 22 – 37,4 m² platībā, 374/31027 kopīpašuma domājamām daļām no būves ar kadastra apzīmējumu 5601 002 2910 001 un zemes ar kadastra apzīmējumu 5601 002 2910 (turpmāk – Nekustamais īpašums).
- 2.2. Nekustamais īpašums ir reģistrēts Zemgales rajona tiesas Jēkabpils pilsētas zemesgrāmatas nodalījumā Nr. 966 22, uz Jēkabpils novada pašvaldības, reģistrācijas Nr. 90000024205, vārda.
- 2.3. Atpakaļpirkuma tiesības izmantošanas nosacījumi: Pašvaldība atpakaļpirkuma tiesības realizē, pamatojoties uz vienpusēju gribas izpausmi, par to 30 dienas iepriekš rakstiski brīdīnot Pircēju. Veicot atpakaļpirkumu tiesības, Objekta vai tās daļas cena tiek noteikta ne lielāka par nosolīto cenu. Pašvaldība atpakaļpirkuma tiesības ir tiesīga realizēt no brīža, kad konstatē, ka Pircējs nepilda Izsoles noteikumus un Pirkuma līguma noteikumus.
 - 2.3.1. ja Objekta nosolītājs izvēlas slēgt pirkuma līgumu uz nomaksu, tad Jēkabpils novada pašvaldībai pastāv atpakaļpirkuma tiesības.
 - 2.3.2. ja Objekta nosolītājs izvēlas slēgt pirkuma līgumu un summu par nosolīto nekustamo īpašumu samaksāt 14 dienu laikā no izsoles dienas, tad Jēkabpils novada pašvaldībai nepastāv atpakaļpirkuma tiesības.
- 2.4. Pārdevējs pielīgst sev tiesību atkāpties no pirkuma līguma, ja pircējs neparaksta pirkuma līgumu vai laikā nesamaksā pirkuma cenu. Kad līgumu atceļ, lieta atdodama pārdevējam līdz ar tās pieaugumiem un ienākumiem, turklāt pircējs zaudē rokas naudu, ja viņš to devis, un viņam jāatlīdzina aiz viņa vainas cēlušies zaudējumi, pamatojoties uz Civillikuma 2047. un 2054. pantu.
- 2.5. Nekustamais īpašums Pašvaldībai nav nepieciešams funkciju veikšanai.

III. Objekta cena

- 3.1. Objekta nosacītā cena, kas ir izsoles sākotnējā cena, ir noteikta 8400,00 *euro* (astoņi tūkstoši četri simti eiro un 00 centi).

IV. Izsoles organizēšana un izsoles norises kārtība

- 4.1. Paziņojums par izsoli ir jāpublicē elektronisko izsoļu vietnē <https://izsoles.ta.gov.lv>, oficiālajā izdevumā “Latvijas Vēstnesis”, Jēkabpils novada pašvaldības informatīvajā

- izdevumā “Jēkabpils Novada Vēstis” un pašvaldības interneta mājas lapā www.jekabpils.lv, izliekams labi redzamā vietā pie attiecīgā nekustamā īpašuma.
- 4.2. Izsoles veids – elektroniskā izsole ar augšupejošu soli. Izsoles sākums – 06.09.2023., izsoles noslēgums – 06.10.2023. pulksten 13.00.
 - 4.3. Pretendentu reģistrācija notiek no 06.09.2023. pulksten 13.00 līdz 26.09.2023. (ieskaitot) pulksten 23.59 elektronisko izsoļu vietnē <https://izsoles.ta.gov.lv> uzturētā Izsoļu dalībnieku reģistrā pēc oficiāla paziņojuma par izsoli publicēšanas Latvijas Republikas oficiālajā izdevumā “Latvijas Vēstnesis” tīmekļa vietnē www.vestnesis.lv.
 - 4.4. Personai, kura vēlas piedalīties izsolē, līdz 26.09.2023. (ieskaitot) jāiemaksā nodrošinājums Jēkabpils novada pašvaldības kontā Nr.LV87 UNLA 0009 0131 30793, AS “SEB banka”, kods UNLALV2X, 10% apmēra no izsolāmā objekta nosacītās cenas, tas ir, 840,00 *euro* (astoni simti četrdesmit *euro* un 00 centi) un dalības maksa 50,00 *euro* (piecdesmit *euro* un 00 centi) apmērā un, izmantojot elektronisko izsoļu vietni, jānosūta lūgums izsoles rīkotājam autorizēt to dalībai izsolē.
 - 4.5. Izsoles solis 300,00 *euro* (trīs simti *euro* un 00 centi).
 - 4.6. Nodrošinājums tiek ieskaitīts pirkuma maksā uzvarējušajam dalībniekam, pārējiem dalībniekiem – pārskaitīts uz kredītiestādes kontu, kura numurs norādīts norēķinu rekvizītos, elektronisko izsoļu vietnē <https://izsoles.ta.gov>.
 - 4.7. Par izsoles dalībnieku var kļūt jebkura fiziskā vai juridiskā persona, kurai ir tiesības iegūt Latvijas Republikā nekustamo īpašumu, tai skaitā, zemi, un kura līdz reģistrācijas brīdim ir iemaksājusi šo 4.4.punktā minēto nodrošinājumu, dalības maksu un autorizēta dalībai izsolē.
 - 4.8. Izsoles pretendenti – fiziska persona, kura vēlas savā vai citas fiziskas vai juridiskas personas vārdā pieteikties izsolei, elektronisko izsoļu vietnē <https://izsoles.ta.gov.lv> norāda:
 - 4.8.1. Fiziskas personas:
 - 4.8.1.1. Vārdu, uzvārdu;
 - 4.8.1.2. Personas kodu vai dzimšanas datumu (persona, kurai nav piešķirts personas kods);
 - 4.8.1.3. Kontaktadresi;
 - 4.8.1.4. Personu apliecināšanas dokumenta veidu un numuru;
 - 4.8.1.5. Norēķinu rekvizītus (kredītiestādes konta numurs, uz kuru personai atmaksājama nodrošinājuma summa);
 - 4.8.1.6. Personas papildu kontaktinformāciju – elektroniskā pasta adresi un tālruņa numuru.
 - 4.8.2. Fiziska persona, kura pārstāv citu fizisku vai juridisku personu, papildus punktā 4.8.1.norādītajam, sniedz informāciju par:
 - 4.8.2.1. Pārstāvamās personas veidu;
 - 4.8.2.2. Vārdu, uzvārdu fiziskai personai vai nosaukumu juridiskai personai;
 - 4.8.2.3. Personas kodu vai dzimšanas datumu (ārzemniekam) fiziskai personai vai reģistrācijas numuru juridiskai personai;
 - 4.8.2.4. Kontaktadresi;
 - 4.8.2.5. Personu apliecināšanas dokumenta veidu un numuru fiziskai personai;
 - 4.8.2.6. Informāciju par notariāli apliecinātu pilnvaru, ja reģistrēts lietotājs izsolē pārstāv citu fizisku personu, vai informāciju par rakstiski noformētu pilnvaru vai dokumentu, kas apliecina reģistrēta lietotāja tiesības pārstāvēt juridisku personu bez īpaša pilnvarojuma, ja reģistrēts lietotājs pārstāv juridisku personu;
 - 4.8.2.7. Informāciju par pilnvarojuma apjomu (pārstāvības tiesības konkrētai izsolei, vairākām konkrētām izsolēm, uz noteiktu laiku, pastāvīgi);
 - 4.8.2.8. Attiecīgās lēmējinstīcijas lēmumu par nekustamā īpašuma iegādi juridiskajai personai.

- 4.9. Izsoles pretendents reģistrējoties Izsoļu dalībnieku reģistrā iepazīstas ar elektronisko izsoļu vietnes lietošanas noteikumiem un apliecina noteikumu ievērošanu, kā arī par sevi sniegto datu pareizību.
- 4.10. Iesniegumu persona iesniedz patstāvīgi, izmantojot elektronisko izsoļu vietnē pieejamo elektronisko pakalpojumu "Par e-izsoļu vietnes dalībnieka dalību konkrētā izsolē" un identificējoties ar vienu no vienotajā valsts un pašvaldību portālā www.latvija.lv piedāvātajiem identifikācijas līdzekļiem.
- 4.11. Reģistrēts lietotājs, kurš vēlas piedalīties izsludinātajā izsolē, elektronisko izsoļu vietnē nosūta izsoles rīkotājam lūgumu par autorizēšanu dalībai konkrētā izsolē un izsoles sludinājumā norādītajā izsoles rīkotāja kontā iemaksā izsoles nodrošinājuma summu sludinājumā noteiktajā apmērā un dalības maksu, kā arī sedz maksu izsoles vietnes administratoram normatīvajos aktos noteiktajā apmērā saskaņā ar elektronisko izsoļu vietnē reģistrētam lietotājam sagatavotu rēķinu.
- 4.12. Izsoles rīkotājs autorizē izsoles pretendentu, kurš izpildījis izsoles priekšnoteikumus, dalībai izsolē 7 (septiņu) dienu laikā, izmantojot elektronisko izsoļu vietnē pieejamo rīku.
- 4.13. Informāciju reģistrētam izsoles pretendētājam par autorizēšanu dalībai izsolē, izsoles rīkotājs nosūta elektroniski uz elektronisko izsoļu vietnē reģistrēto pretendenta izveidoto kontu.
- 4.14. Autorizējot personu izsolei, katram solītājam elektronisko izsoļu vietnes sistēma automātiski izveido unikālu identifikatoru.
- 4.15. Izsoles pretendents netiek reģistrēts, ja:
 - 4.15.1. nav vēl iestājies vai ir beidzies pretendenta reģistrācijas termiņš;
 - 4.15.2. ja nav izpildīti visi šo noteikumu 4.8.punktā minētie norādījumi;
 - 4.15.3. konstatēts, ka izsoles pretendētājam ir parādsaistības – Valsts ieņēmumu dienesta administrēto nodokļu (nodevu) parādi Latvijas Republikā, vai valstī, kurā tie reģistrēti, tajā skaitā, valsts sociālās apdrošināšanas iemaksu parādi, kas kopsummā pārsniedz 150,00 *euro*, kā arī maksājumu (nodokļi, nomas maksājumi utt.) parādi attiecībā pret Jēkabpils novada pašvaldību vai tās kapitālsabiedrību, kas kopsummā pārsniedz 150,00 *euro*;
 - 4.15.4. nav veicis maksājumus atbilstoši 4.4.punktā norādītajam;
 - 4.15.5. Izsoles dalībniekiem nedrīkst būt pasludināta maksātnespēja, tam nav uzsākts likvidācijas process, to saimnieciskā darbība nav apturēta vai pārtraukta, vai nav uzsākta tiesvedība par darbības izbeigšanu, maksātnespēju vai bankrotu.
- 4.16. Izsolei autorizētie dalībnieki drīkst izdarīt solījumus visā izsoles norises laikā.
- 4.17. Ja pēdējo piecu minūšu laikā pirms izsoles noslēgšanai noteiktā laika tiek reģistrēts solījums, izsoles laiks automātiski tiek pagarināts par 5 (piecām) minūtēm.
- 4.18. Ja pēdējās stundas laikā pirms izsoles noslēgšanas tiek konstatēti būtiski tehniski traucējumi, kas var ietekmēt izsoles rezultātu, un tie nav saistīti ar sistēmas drošības pārkāpumiem, izsoles laiks automātiski tiek pagarināts līdz nākamās darbadienas pulksten 13.00.
- 4.19. Pēc izsoles noslēgšanas solījumus neregistrē un elektronisko izsoļu vietnē tiek norādīts izsoles noslēgums datums, laiks un pēdējais izdarītais solījums.
- 4.20. Izsoles organizētājs var pārtraukt izsoli, ja tās norises laikā saņemts elektronisko izsoļu vietnes drošības pārvaldnieka paziņojums par būtiskiem tehniskiem traucējumiem, kas var ietekmēt izsoles rezultātu. Paziņojumu par izsoles pārtraukšanu publicē elektronisko izsoļu vietnē.
- 4.21. Pēc izsoles slēgšanas, sistēma 24 stundu laikā automātiski sagatavo izsoles aktu par izsoles rezultātiem.
- 4.22. Izsoles dalībniekiem, kuri nav nosolījuši Objektu, mēneša laikā tiek atmaksāts samaksātais nodrošinājums uz bankas kontu, kas norādīts izsoļu vietnē.
- 4.23. Nodrošinājuma summa, pretendētājam, kurš ir nosolījis vis augstāko cenu par Objektu, tiek ieskaitīta norēķinu summā par nosolīto Objektu.

- 4.24. Izsole tiek atzīta par nenotikušu un nodrošinājums netiek atmaksāts nevienam no izsoles dalībniekiem, ja neviens no viņiem nav pārsolījis izsoles sākumcenu.
- 4.25. Dalības maksa netiek atgriezta.
- 4.26. Izsole tiek atzīta par nenotikušu, ja uz izsoli nav autorizēts neviens izsoles dalībnieks.
- 4.27. Izsoles rezultāti tiek apstiprināti Jēkabpils novada domes sēdē ne vēlāk kā 30 dienu laikā pēc Publiskas personas mantas atsavināšanas likuma 30.pantā paredzēto vai izsoles noteikumu 5.1.1. vai 5.1.2., 5.1.3. punktos norādīto maksājumu nokārtošanas.
- 4.28. Pēc izsoles rezultātu apstiprināšanas, izsoles dalībnieks, kas nosolījis augstāko cenu, slēdz pirkuma vai nomaksas pirkuma līgumu.
- 4.29. Ja izsoles dalībnieks, kurš nosolījis augstāko cenu, nav samaksājis nosolīto cenu noteiktajā termiņā, Jēkabpils novada domes priekšsēdētājas pieņem lēmumu paziņot nākamajam pretendētājam par iespēju iegādāties izsoles Objektu par viņa augstāko piedāvāto summu. Pretendentam ir tiesības 2 nedēļu laikā paziņot par Objekta pirkšanu par viņa nosolīto cenu. Ja tiek saņemts paziņojums, pašvaldība pieņem lēmumu par izsoles rezultātu apstiprināšanu ar šo pretendentu un slēdz līgumu. Izsoles nodrošinājums, izsoles dalībniekam, kurš nosolījis augstāko cenu un nav samaksājis nosolīto cenu noteiktajā termiņā, netiek atmaksāts.
- 4.30. Ja noteiktais nākamais izsoles dalībnieks no īpašuma pirkuma atsakās vai norādītajā termiņā nenorēķinās par pirkumu, izsole tiek uzskatīta par nenotikušu. Lēmumu par atkārtotu izsoli vai atsavināšanas procesa pārtraukšanu pieņem Jēkabpils novada dome.

5. Samaksas kārtība

5.1. Tiek paredzēta triju veidu samaksas kārtība:

- 5.1.1. Objekta nosolītājam, atskaitot iemaksāto nodrošinājuma summu, jāsamaksā par nosolīto nekustamo īpašumu 14 dienu laikā no izsoles dienas;
- 5.1.2. Objekta nosolītājs, atskaitot iemaksāto nodrošinājuma summu, slēdz pirkuma nomaksas līgumu līdz 4 mēnešiem, maksājot likumiskos (6 % gadā, proporcionāli 4 mēnešiem, no neatmaksātās summas) un līgumiskos procentus (0,1% līgumsods par katru nokavēto dienu no neatmaksātās summas), kā arī 14 dienu laikā no izsoles dienas samaksā avansu 10 % apmērā no piedāvātās augstākās summas. Iemaksātā nodrošinājuma summa tiek ieskaitīta avansa summā;
- 5.1.3. fiziskai personai kura izsoles rezultātā iegādājas vienīgo dzīvojamo platību, ir tiesības slēgt pirkuma nomaksas līgumu līdz 5 gadiem, maksājot likumiskos (6 % gadā, proporcionāli izvēlētajam termiņam, no neatmaksātās summas) un līgumiskos procentus (0,1% līgumsods par katru nokavēto dienu no neatmaksātās summas), kā arī 14 dienu laikā no izsoles dienas samaksā avansu 10 % apmērā no piedāvātās augstākās summas. Iemaksātā nodrošinājuma summa tiek ieskaitīta avansa summā. Fiziskai personai, 14 dienu laikā no izsoles noslēgšanās dienas, Jēkabpils novada pašvaldībai iesniedz rakstisku apliecinājumu, ka personas īpašumā vai tiesiskajā valdījumā nav dzīvojamās platības, kā arī norāda samaksas termiņu.

5.2. Nokavējot 5.1.1. – 5.1.3. punktā noteikto samaksas termiņu, nosolītājs zaudē iesniegto nodrošinājumu, avansa maksājums atgriežams izsoles dalībniekam.

6. Citi noteikumi

6.1. Ja dzīvokļa īpašums tiek atsavināts saskaņā ar 5.1.3.punktu, tad pircējam ir pienākums īpašuma tiesības uz dzīvokļa īpašumu ar ķīlas tiesību atzīmi par labu Jēkabpils novada pašvaldībai nostiprināt zemesgrāmatā mēneša laikā no pirkuma līguma spēkā stāšanās brīža. Jēkabpils novada pašvaldība pēc pirkuma līguma parakstīšanas paraksta nostiprinājuma līgumu zemesgrāmatai par īpašuma tiesību uz dzīvokļa īpašumu nostiprināšanu zemesgrāmatā

uz pircēja vārda ar ķīlas tiesību atzīmi par labu Jēkabpils novada pašvaldībai, pirkuma maksas apmērā un aizliegumu dzīvokļa īpašumu atsavināt un apgrūtināt ar lietu tiesībām. Ja pircējs nav nodrošinājis īpašuma tiesību uz dzīvokļa īpašumu nostiprināšanu zemesgrāmatā, Jēkabpils novada pašvaldībai ir tiesības vienpusēji prasīt pirkuma līguma atcelšanu pircēja vainas dēļ – šādā gadījumā pirkuma cenas daļa, kas tika iemaksāta pircējam netiek atmaksāta.

6.2. Par šajos noteikumos nereglamentētajiem jautājumiem lēmumus pieņem Jēkabpils novada Izsoles komisija, par to izdarot attiecīgu ierakstu komisijas sēdes protokolā.

6.3. Sūdzības par izsoles rīkotāja darbībām var iesniegt Jēkabpils novada pašvaldībā, Brīvības ielā 120, Jēkabpilī, Jēkabpils novadā, LV-5201.

6.4. Nekustamā īpašuma pirkuma līgumu paraksta domes priekšsēdētājs vai viņa pilnvarota persona.

Jēkabpils novada domes priekšsēdētājs

R.Ragainis

**DOKUMENTS PARAKSTĪTS AR DROŠU ELEKTRONISKO PARAKSTU UN
SATUR LAIKA ZĪMOGU**

OFICIĀLAIS PAZIŅOJUMS

Jēkabpils novada pašvaldība, reģistrācijas Nr.90000024205, otrajā izsolē pārdod tai piederošu nekustamo īpašumu ar kadastra numuru 5601 900 2564, Draudzības aleja 26-22, Jēkabpils, Jēkabpils novads, sastāv no dzīvokļa Nr. 22 – 37,4 m² platībā, 374/31027 kopīpašuma domājamām daļām no būves ar kadastra apzīmējumu 5601 002 2910 001 un zemes ar kadastra apzīmējumu 5601 002 2910.

Nekustamais īpašums ierakstīts Zemgales rajona tiesas Jēkabpils pilsētas zemesgrāmatas nodalījumā Nr. 966 22.

Izolāmais objekts tiek pārdots otrajā izsolē ar augšupejošu soli elektronisko izsoļu vietnē <https://izsoles.ta.gov.lv> (meklēt sadaļā – Jēkabpils novads). Izsoles veids – elektroniskā izsole ar augšupejošu soli.

Izsoles sākums – 06.09.2023., izsoles noslēgums – 06.10.2023. pulksten 13.00. Pretendentu reģistrācija notiek no 06.09.2023. pulksten 13.00 līdz 26.09.2023. (ieskaitot) pulksten 23.59 elektronisko izsoļu vietnē <https://izsoles.ta.gov.lv>. Izsoles sākuma cena – 8400,00 *euro*. Izsoles solis 300,00 *euro*.

Lai varētu piedalīties izsolē, pretendentiem līdz 26.09.2023. (ieskaitot) jāiemaksā nodrošinājums Jēkabpils novada pašvaldības kontā Nr.LV87 UNLA 0009 0131 30793, AS “SEB banka”, kods UNLALV2X, 10% apmērā no izsolāmā objekta nosacītās cenas 840,00 *euro* un dalības maksa 50,00 *euro* apmērā un, izmantojot elektronisko izsoļu vietni, jānosūta lūgums izsoles rīkotājam par autorizāciju izsolei.

Samaksas kārtība par objektu noteikta izsoles noteikumu 5.1.punktā.

Informācija pieejama: www.jekabpils.lv, sadaļā – Pašvaldība, Izsoles pārdošanas, Nekustamā īpašuma atsavināšana. Informācija pa tālr. 28034127.



JĒKABPILS NOVADA PAŠVALDĪBA

JĒKABPILS NOVADA DOME

Reģistrācijas Nr.90000024205

Brīvības iela 120, Jēkabpils, Jēkabpils novads, LV – 5201

Tālrunis 65236777, fakss 65207304, elektroniskais pasts pasts@jekabpils.lv

LĒMUMS

Jēkabpils novadā

13.07.2023. (protokols Nr.11, 85.§)

Nr.709

Par pirmās izsoles atzīšanu par nenotikušu un otrās izsoles rīkošanu (Slimnīcas iela 12-17, Jēkabpils)

Ar Jēkabpils novada domes 27.10.2022. lēmuma Nr.1010 (protokols Nr. 23, 106.§) 1. un 2. punktu tika nolemts atsavināt Jēkabpils novada pašvaldībai piederošo nekustamo īpašumu ar kadastra numuru 5601 900 2562, Slimnīcas iela 12-17, Jēkabpils, Jēkabpils novads, sastāv no dzīvokļa Nr.17 –28,8 m² platībā, 288/26445 kopīpašuma domājamām daļām no būves ar kadastra apzīmējumu 5601 001 1463 001 un zemes ar kadastra apzīmējumu 5601 001 1463, pārdodot to izsolē vispārējā kārtībā ar augšupejošu soli elektronisko izsoļu vietnē <https://izsoles.ta.gov.lv>, un apstiprināt izsoles sākumcenu 5700,00 *euro*.

Nekustamā īpašuma ar kadastra numuru 5601 900 2562, Slimnīcas iela 12-17, Jēkabpils, Jēkabpils novads, elektroniskā izsole elektronisko izsoļu vietnē, saskaņā ar izsoles noteikumiem, tika organizēta no 15.05.2023. līdz 14.06.2023. pulksten 13:00.

Pamatojoties uz 15.06.2023. Aktu par izsoles atzīšanu par nenotikušu (Akta Nr. 3186078/0/2023-AKT), nekustamā īpašuma ar kadastra Nr. 5601 900 2562, Slimnīcas iela 12-17, Jēkabpils, Jēkabpils novads, izsole tiek atzīta par nenotikušu, ievērojot to, ka izsolei nav autorizēts neviens izsoles dalībnieks.

Atbilstoši Pašvaldību likuma 4.pantam Jēkabpils novada pašvaldībai piederošais nekustamais īpašums ar kadastra numuru 5601 900 2562, Slimnīcas iela 12-17, Jēkabpils, Jēkabpils novads, nav nepieciešams pašvaldības autonomo funkciju veikšanai.

Publiskas personas mantas atsavināšanas likuma 32.panta pirmās daļas 1.punkts paredz, ka rīkojot otro izsoli ar augšupejošu soli, izsoles sākumcena pazemināma ne vairāk kā par 20 procentiem no nosacītās cenas. Lietderīgi samazināt nekustamā īpašuma sākumcenu par 15% un noteikt otrās izsoles nosacīto cenu 4845,00 *euro* (četri tūkstoši astoņi simti četrdesmit pieci eiro un 00 centi), kas ir arī nekustamā īpašuma izsoles sākuma cena.

Pamatojoties Pašvaldību likuma 4.pantu, 10.panta pirmās daļas 16. un 21.punktu, 73.panta trešo un ceturto daļu, Publiskas personas mantas atsavināšanas likuma 3.panta pirmās daļas 1.punktu un otro daļu, 5.panta piekto daļu, 9.panta otro daļu, 10.pantu, 11.panta pirmo daļu, 31.panta pirmo daļu, 32.panta pirmās daļas 1.punktu, Jēkabpils novada domes 27.10.2022. lēmumu Nr.1010 (protokols Nr. 23,106.§), 15.06.2023. Aktu par izsoles atzīšanu par nenotikušu (Akta Nr. 3186078/0/2023-AKT), ņemot vērā Attīstības un tautsaimniecības komitejas 06.07.2023. lēmumu (protokols Nr.8, 65.§),

Jēkabpils novada dome nolemj:

1. Atzīt nekustamā īpašuma ar kadastra numuru 5601 900 2562, Slimnīcas iela 12-17, Jēkabpils, Jēkabpils novads, pirmo elektronisko izsoli par nenotikušu.

2. Rīkot nekustamā īpašuma ar kadastra numuru 5601 900 2562, Slimnīcas iela 12-17, Jēkabpils, Jēkabpils novads, otro izsoli, pārdodot to izsolē vispārējā kārtībā ar augšupejošu soli elektronisko izsoļu vietnē <https://izsoles.ta.gov.lv>.
3. Apstiprināt nekustamā īpašuma ar kadastra numuru 5601 900 2562, Slimnīcas iela 12-17, Jēkabpils, Jēkabpils novads, otrās izsoles nosacīto cenu 4845,00 *euro* (četri tūkstoši astoņi simti četrdesmit pieci eiro un 00 centi), kas ir arī nekustamā īpašuma izsoles sākuma cena.
4. Jēkabpils novada Izsoles komisijai organizēt paziņojuma publicēšanu oficiālajā izdevumā "Latvijas Vēstnesis", mājaslapā internetā www.jekabpils.lv, vietējā informatīvajā izdevumā un organizēt sludinājumu ieviešanu elektronisko izsoļu vietnē <https://izsoles.ta.gov.lv>.
5. Apstiprināt nekustamā īpašuma Slimnīcas iela 12-17, Jēkabpils, Jēkabpils novads, otrās izsoles noteikumus (1. pielikumā).
6. Ieņēmumus no nekustamā īpašuma atsavināšanas iekļaut tāmē "Pašvaldības dzīvojamā fonda remonts un attīstība" (budžeta klasifikācijas kods 06.100.03).
7. Kontroli par lēmuma izpildi veikt iestādes "Jēkabpils novada Attīstības pārvalde" vadītājam.

Pielikumā:

1. Nekustamā īpašuma ar kadastra numuru 5601 900 2562, Slimnīcas iela 12-17, Jēkabpils, Jēkabpils novads, otrās izsoles noteikumi uz 5 lp.
2. Oficiālais paziņojums uz 1 lp.

Sēdes vadītājs
Domes priekšsēdētājs

R.Ragainis

Kolpakova 28034127

**DOKUMENTS PARAKSTĪTS AR DROŠU ELEKTRONISKO PARAKSTU UN
SATUR LAIKA ZĪMOGU**

**Nekustamā īpašuma ar kadastra numuru 5601 900 2562, Slimnīcas iela 12-17, Jēkabpils,
Jēkabpils novads, otrās izsoles noteikumi**

I. Vispārīgie jautājumi

- 1.1. Šie noteikumi nosaka kārtību, kādā tiks rīkota nekustamā īpašuma ar kadastra numuru 5601 900 2562, Slimnīcas iela 12-17, Jēkabpils, Jēkabpils novads (turpmāk arī – Objekts), pārdošana otrajā izsolē. Izsole tiek organizēta saskaņā ar Publiskas personas mantas atsavināšanas likumu un Jēkabpils novada domes 2023.gada 13.jūlija (protokols Nr.11, 85. §) lēmumu Nr.709 “Par pirmās izsoles atzīšanu par nenotikušu un otrās izsoles rīkošanu (Slimnīcas iela 12-17, Jēkabpils)”.
- 1.2. Jēkabpils novada pašvaldība (turpmāk arī Pašvaldība) elektroniskajā izsolē elektronisko izsoļu vietnē <https://izsoles.ta.gov.lv> ar augšupejošu soli pārdod nekustamo īpašumu ar kadastra numuru 5601 900 2562, Slimnīcas iela 12-17, Jēkabpils, Jēkabpils novads.

II. Nekustamais īpašums

- 2.1. Nekustamais īpašums ar kadastra numuru 5601 900 2562, Slimnīcas iela 12-17, Jēkabpils, Jēkabpils novads, sastāv no dzīvokļa Nr. 17 –28,8 m² platībā, 288/26445 kopīpašuma domājamām daļām no būves ar kadastra apzīmējumu 5601 001 1463 001 un zemes ar kadastra apzīmējumu 5601 001 1463 (turpmāk – Nekustamais īpašums).
- 2.2. Nekustamais īpašums ir reģistrēts Zemgales rajona tiesas Jēkabpils pilsētas zemesgrāmatas nodalījumā Nr. 2012 17, uz Jēkabpils novada pašvaldības, reģistrācijas Nr. 90000024205, vārda.
- 2.3. Atpakaļpirkuma tiesības izmantošanas nosacījumi: Pašvaldība atpakaļpirkuma tiesības realizē, pamatojoties uz vienpusēju gribas izpaušmi, par to 30 dienas iepriekš rakstiski brīdīnot Pircēju. Veicot atpakaļpirkumu tiesības, Objekta vai tās daļas cena tiek noteikta ne lielāka par nosolīto cenu. Pašvaldība atpakaļpirkuma tiesības ir tiesīga realizēt no brīža, kad konstatē, ka Pircējs nepilda Izsoles noteikumus un Pirkuma līguma noteikumus.
 - 2.3.1. ja Objekta nosolītājs izvēlas slēgt pirkuma līgumu uz nomaksu, tad Jēkabpils novada pašvaldībai pastāv atpakaļpirkuma tiesības.
 - 2.3.2. ja Objekta nosolītājs izvēlas slēgt pirkuma līgumu un summu par nosolīto nekustamo īpašumu samaksāt 14 dienu laikā no izsoles dienas, tad Jēkabpils novada pašvaldībai nepastāv atpakaļpirkuma tiesības.
- 2.4. Pārdevējs pielīgst sev tiesību atkāpties no pirkuma līguma, ja pircējs neparaksta pirkuma līgumu vai laikā nesamaksā pirkuma cenu. Kad līgumu atceļ, lieta atdodama pārdevējam līdz ar tās pieaugumiem un ienākumiem, turklāt pircējs zaudē rokas naudu, ja viņš to devis, un viņam jāatlīdzina aiz viņa vainas cēlušies zaudējumi, pamatojoties uz Civillikuma 2047. un 2054. pantu.
- 2.5. Nekustamais īpašums Pašvaldībai nav nepieciešams funkciju veikšanai.

III. Objekta cena

- 3.1. Objekta nosacītā cena, kas ir izsoles sākotnējā cena, ir noteikta 4845,00 euro (četri tūkstoši astoņi simti četrdesmit pieci eiro un 00 centi).

IV. Izsoles organizēšana un izsoles norises kārtība

- 4.1. Paziņojums par izsoli ir jāpublicē elektronisko izsoļu vietnē <https://izsoles.ta.gov.lv>, oficiālajā izdevumā “Latvijas Vēstnesis”, Jēkabpils novada pašvaldības informatīvajā

- izdevumā “Jēkabpils Novada Vēstis” un pašvaldības interneta mājas lapā www.jekabpils.lv, izliekams labi redzamā vietā pie attiecīgā nekustamā īpašuma.
- 4.2. Izsoles veids – elektroniskā izsole ar augšupejošu soli. Izsoles sākums – 06.09.2023., izsoles noslēgums – 06.10.2023. pulksten 13.00.
 - 4.3. Pretendentu reģistrācija notiek no 06.09.2023. pulksten 13.00 līdz 26.09.2023. (ieskaitot) pulksten 23.59 elektronisko izsoļu vietnē <https://izsoles.ta.gov.lv> uzturētā Izsoļu dalībnieku reģistrā pēc oficiāla paziņojuma par izsoli publicēšanas Latvijas Republikas oficiālajā izdevumā “Latvijas Vēstnesis” tīmekļa vietnē www.vestnesis.lv.
 - 4.4. Personai, kura vēlas piedalīties izsolē, līdz 26.09.2023. (ieskaitot) jāiemaksā nodrošinājums Jēkabpils novada pašvaldības kontā Nr.LV87 UNLA 0009 0131 30793, AS “SEB banka”, kods UNLALV2X, 10% apmēra no izsolāmā objekta nosacītās cenas, tas ir, 484,50 *euro* (četri simti astoņdesmit četri *euro* un 50 centi) un dalības maksa 50,00 *euro* (piecdesmit *euro* un 00 centi) apmērā un, izmantojot elektronisko izsoļu vietni, jānosūta lūgums izsoles rīkotājam autorizēt to dalībai izsolē.
 - 4.5. Izsoles solis 300,00 *euro* (trīs simti *euro* un 00 centi).
 - 4.6. Nodrošinājums tiek ieskaitīts pirkuma maksā uzvarējušajam dalībniekam, pārējiem dalībniekiem – pārskaitīts uz kredītiestādes kontu, kura numurs norādīts norēķinu rekvizītos, elektronisko izsoļu vietnē <https://izsoles.ta.gov>.
 - 4.7. Par izsoles dalībnieku var kļūt jebkura fiziskā vai juridiskā persona, kurai ir tiesības iegūt Latvijas Republikā nekustamo īpašumu, tai skaitā, zemi, un kura līdz reģistrācijas brīdim ir iemaksājusi šo 4.4.punktā minēto nodrošinājumu, dalības maksu un autorizēta dalībai izsolē.
 - 4.8. Izsoles pretendenti – fiziska persona, kura vēlas savā vai citas fiziskas vai juridiskas personas vārdā pieteikties izsolei, elektronisko izsoļu vietnē <https://izsoles.ta.gov.lv> norāda:
 - 4.8.1. Fiziskas personas:
 - 4.8.1.1. Vārdu, uzvārdu;
 - 4.8.1.2. Personas kodu vai dzimšanas datumu (persona, kurai nav piešķirts personas kods);
 - 4.8.1.3. Kontaktadresi;
 - 4.8.1.4. Personu apliecināšanas dokumenta veidu un numuru;
 - 4.8.1.5. Norēķinu rekvizītus (kredītiestādes konta numurs, uz kuru personai atmaksājama nodrošinājuma summa);
 - 4.8.1.6. Personas papildu kontaktinformāciju – elektroniskā pasta adresi un tālruņa numuru.
 - 4.8.2. Fiziska persona, kura pārstāv citu fizisku vai juridisku personu, papildus punktā 4.8.1.norādītajam, sniedz informāciju par:
 - 4.8.2.1. Pārstāvamās personas veidu;
 - 4.8.2.2. Vārdu, uzvārdu fiziskai personai vai nosaukumu juridiskai personai;
 - 4.8.2.3. Personas kodu vai dzimšanas datumu (ārzemniekam) fiziskai personai vai reģistrācijas numuru juridiskai personai;
 - 4.8.2.4. Kontaktadresi;
 - 4.8.2.5. Personu apliecināšanas dokumenta veidu un numuru fiziskai personai;
 - 4.8.2.6. Informāciju par notariāli apliecinātu pilnvaru, ja reģistrēts lietotājs izsolē pārstāv citu fizisku personu, vai informāciju par rakstiski noformētu pilnvaru vai dokumentu, kas apliecina reģistrēta lietotāja tiesības pārstāvēt juridisku personu bez īpaša pilnvarojuma, ja reģistrēts lietotājs pārstāv juridisku personu;
 - 4.8.2.7. Informāciju par pilnvarojuma apjomu (pārstāvības tiesības konkrētai izsolei, vairākām konkrētām izsolēm, uz noteiktu laiku, pastāvīgi);
 - 4.8.2.8. Attiecīgās lēmējinstīcijas lēmumu par nekustamā īpašuma iegādi juridiskajai personai.

- 4.9. Izsoles pretendents reģistrējoties Izsoļu dalībnieku reģistrā iepazīstas ar elektronisko izsoļu vietnes lietošanas noteikumiem un apliecina noteikumu ievērošanu, kā arī par sevi sniegto datu pareizību.
- 4.10. Iesniegumu persona iesniedz patstāvīgi, izmantojot elektronisko izsoļu vietnē pieejamo elektronisko pakalpojumu "Par e-izsoļu vietnes dalībnieka dalību konkrētā izsolē" un identificējoties ar vienu no vienotajā valsts un pašvaldību portālā www.latvija.lv piedāvātajiem identifikācijas līdzekļiem.
- 4.11. Reģistrēts lietotājs, kurš vēlas piedalīties izsludinātajā izsolē, elektronisko izsoļu vietnē nosūta izsoles rīkotājam lūgumu par autorizēšanu dalībai konkrētā izsolē un izsoles sludinājumā norādītajā izsoles rīkotāja kontā iemaksā izsoles nodrošinājuma summu sludinājumā noteiktajā apmērā un dalības maksu, kā arī sedz maksu izsoles vietnes administratoram normatīvajos aktos noteiktajā apmērā saskaņā ar elektronisko izsoļu vietnē reģistrētam lietotājam sagatavotu rēķinu.
- 4.12. Izsoles rīkotājs autorizē izsoles pretendentu, kurš izpildījis izsoles priekšnoteikumus, dalībai izsolē 7 (septiņu) dienu laikā, izmantojot elektronisko izsoļu vietnē pieejamo rīku.
- 4.13. Informāciju reģistrētam izsoles pretendētājam par autorizēšanu dalībai izsolē, izsoles rīkotājs nosūta elektroniski uz elektronisko izsoļu vietnē reģistrēto pretendenta izveidoto kontu.
- 4.14. Autorizējot personu izsolei, katram solītājam elektronisko izsoļu vietnes sistēma automātiski izveido unikālu identifikatoru.
- 4.15. Izsoles pretendents netiek reģistrēts, ja:
 - 4.15.1. nav vēl iestājies vai ir beidzies pretendenta reģistrācijas termiņš;
 - 4.15.2. ja nav izpildīti visi šo noteikumu 4.8.punktā minētie norādījumi;
 - 4.15.3. konstatēts, ka izsoles pretendētājam ir parādsaistības – Valsts ieņēmumu dienesta administrēto nodokļu (nodevu) parādi Latvijas Republikā, vai valstī, kurā tie reģistrēti, tajā skaitā, valsts sociālās apdrošināšanas iemaksu parādi, kas kopsummā pārsniedz 150,00 *euro*, kā arī maksājumu (nodokļi, nomas maksājumi utt.) parādi attiecībā pret Jēkabpils novada pašvaldību vai tās kapitālsabiedrību, kas kopsummā pārsniedz 150,00 *euro*;
 - 4.15.4. nav veicis maksājumus atbilstoši 4.4.punktā norādītajam;
 - 4.15.5. Izsoles dalībniekiem nedrīkst būt pasludināta maksātnespēja, tam nav uzsākts likvidācijas process, to saimnieciskā darbība nav apturēta vai pārtraukta, vai nav uzsākta tiesvedība par darbības izbeigšanu, maksātnespēju vai bankrotu.
- 4.16. Izsolei autorizētie dalībnieki drīkst izdarīt solījumus visā izsoles norises laikā.
- 4.17. Ja pēdējo piecu minūšu laikā pirms izsoles noslēgšanai noteiktā laika tiek reģistrēts solījums, izsoles laiks automātiski tiek pagarināts par 5 (piecām) minūtēm.
- 4.18. Ja pēdējās stundas laikā pirms izsoles noslēgšanas tiek konstatēti būtiski tehniski traucējumi, kas var ietekmēt izsoles rezultātu, un tie nav saistīti ar sistēmas drošības pārkāpumiem, izsoles laiks automātiski tiek pagarināts līdz nākamās darbadienas pulksten 13.00.
- 4.19. Pēc izsoles noslēgšanas solījumus neregistrē un elektronisko izsoļu vietnē tiek norādīts izsoles noslēgums datums, laiks un pēdējais izdarītais solījums.
- 4.20. Izsoles organizētājs var pārtraukt izsoli, ja tās norises laikā saņemts elektronisko izsoļu vietnes drošības pārvaldnieka paziņojums par būtiskiem tehniskiem traucējumiem, kas var ietekmēt izsoles rezultātu. Paziņojumu par izsoles pārtraukšanu publicē elektronisko izsoļu vietnē.
- 4.21. Pēc izsoles slēgšanas, sistēma 24 stundu laikā automātiski sagatavo izsoles aktu par izsoles rezultātiem.
- 4.22. Izsoles dalībniekiem, kuri nav nosolījuši Objektu, mēneša laikā tiek atmaksāts samaksātais nodrošinājums uz bankas kontu, kas norādīts izsoļu vietnē.
- 4.23. Nodrošinājuma summa, pretendētājam, kurš ir nosolījis vis augstāko cenu par Objektu, tiek ieskaitīta norēķinu summā par nosolīto Objektu.

- 4.24. Izsole tiek atzīta par nenotikušu un nodrošinājums netiek atmaksāts nevienam no izsoles dalībniekiem, ja neviens no viņiem nav pārsolījis izsoles sākumcenu.
- 4.25. Dalības maksa netiek atgriezta.
- 4.26. Izsole tiek atzīta par nenotikušu, ja uz izsoli nav autorizēts neviens izsoles dalībnieks.
- 4.27. Izsoles rezultāti tiek apstiprināti Jēkabpils novada domes sēdē ne vēlāk kā 30 dienu laikā pēc Publiskas personas mantas atsavināšanas likuma 30.pantā paredzēto vai izsoles noteikumu 5.1.1. vai 5.1.2., 5.1.3. punktos norādīto maksājumu nokārtošanas.
- 4.28. Pēc izsoles rezultātu apstiprināšanas, izsoles dalībnieks, kas nosolījis augstāko cenu, slēdz pirkuma vai nomaksas pirkuma līgumu.
- 4.29. Ja izsoles dalībnieks, kurš nosolījis augstāko cenu, nav samaksājis nosolīto cenu noteiktajā termiņā, Jēkabpils novada domes priekšsēdētājas pieņem lēmumu paziņot nākamajam pretendētājam par iespēju iegādāties izsoles Objektu par viņa augstāko piedāvāto summu. Pretendentam ir tiesības 2 nedēļu laikā paziņot par Objekta pirkšanu par viņa nosolīto cenu. Ja tiek saņemts paziņojums, pašvaldība pieņem lēmumu par izsoles rezultātu apstiprināšanu ar šo pretendentu un slēdz līgumu. Izsoles nodrošinājums, izsoles dalībniekam, kurš nosolījis augstāko cenu un nav samaksājis nosolīto cenu noteiktajā termiņā, netiek atmaksāts.
- 4.30. Ja noteiktais nākamais izsoles dalībnieks no īpašuma pirkuma atsakās vai norādītajā termiņā nenorēķinās par pirkumu, izsole tiek uzskatīta par nenotikušu. Lēmumu par atkārtotu izsoli vai atsavināšanas procesa pārtraukšanu pieņem Jēkabpils novada dome.

5. Samaksas kārtība

5.1. Tiek paredzēta triju veidu samaksas kārtība:

- 5.1.1. Objekta nosolītājam, atskaitot iemaksāto nodrošinājuma summu, jāsamaksā par nosolīto nekustamo īpašumu 14 dienu laikā no izsoles dienas;
- 5.1.2. Objekta nosolītājs, atskaitot iemaksāto nodrošinājuma summu, slēdz pirkuma nomaksas līgumu līdz 4 mēnešiem, maksājot likumiskos (6 % gadā, proporcionāli 4 mēnešiem, no neatmaksātās summas) un līgumiskos procentus (0,1% līgumsods par katru nokavēto dienu no neatmaksātās summas), kā arī 14 dienu laikā no izsoles dienas samaksā avansu 10 % apmērā no piedāvātās augstākās summas. Iemaksātā nodrošinājuma summa tiek ieskaitīta avansa summā;
- 5.1.3. fiziskai personai kura izsoles rezultātā iegādājas vienīgo dzīvojamo platību, ir tiesības slēgt pirkuma nomaksas līgumu līdz 5 gadiem, maksājot likumiskos (6 % gadā, proporcionāli izvēlētajam termiņam, no neatmaksātās summas) un līgumiskos procentus (0,1% līgumsods par katru nokavēto dienu no neatmaksātās summas), kā arī 14 dienu laikā no izsoles dienas samaksā avansu 10 % apmērā no piedāvātās augstākās summas. Iemaksātā nodrošinājuma summa tiek ieskaitīta avansa summā. Fiziskai personai, 14 dienu laikā no izsoles noslēgšanās dienas, Jēkabpils novada pašvaldībai iesniedz rakstisku apliecinājumu, ka personas īpašumā vai tiesiskajā valdījumā nav dzīvojamās platības, kā arī norāda samaksas termiņu.

5.2. Nokavējot 5.1.1. – 5.1.3. punktā noteikto samaksas termiņu, nosolītājs zaudē iesniegto nodrošinājumu, avansa maksājums atgriežams izsoles dalībniekam.

6. Citi noteikumi

6.1. Ja dzīvokļa īpašums tiek atsavināts saskaņā ar 5.1.3.punktu, tad pircējam ir pienākums īpašuma tiesības uz dzīvokļa īpašumu ar ķīlas tiesību atzīmi par labu Jēkabpils novada pašvaldībai nostiprināt zemesgrāmatā mēneša laikā no pirkuma līguma spēkā stāšanās brīža. Jēkabpils novada pašvaldība pēc pirkuma līguma parakstīšanas paraksta nostiprinājuma līgumu zemesgrāmatai par īpašuma tiesību uz dzīvokļa īpašumu nostiprināšanu zemesgrāmatā

uz pircēja vārda ar ķīlas tiesību atzīmi par labu Jēkabpils novada pašvaldībai, pirkuma maksas apmērā un aizliegumu dzīvokļa īpašumu atsavināt un apgrūtināt ar lietu tiesībām. Ja pircējs nav nodrošinājis īpašuma tiesību uz dzīvokļa īpašumu nostiprināšanu zemesgrāmatā, Jēkabpils novada pašvaldībai ir tiesības vienpusēji prasīt pirkuma līguma atcelšanu pircēja vainas dēļ – šādā gadījumā pirkuma cenas daļa, kas tika iemaksāta pircējam netiek atmaksāta.

6.2. Par šajos noteikumos nereglamentētajiem jautājumiem lēmumus pieņem Jēkabpils novada Izsoles komisija, par to izdarot attiecīgu ierakstu komisijas sēdes protokolā.

6.3. Sūdzības par izsoles rīkotāja darbībām var iesniegt Jēkabpils novada pašvaldībā, Brīvības ielā 120, Jēkabpilī, Jēkabpils novadā, LV-5201.

6.4. Nekustamā īpašuma pirkuma līgumu paraksta domes priekšsēdētājs vai viņa pilnvarota persona.

Jēkabpils novada domes priekšsēdētājs

R.Ragainis

**DOKUMENTS PARAKSTĪTS AR DROŠU ELEKTRONISKO PARAKSTU UN
SATUR LAIKA ZĪMOGU**

OFICIĀLAIS PAZIŅOJUMS

Jēkabpils novada pašvaldība, reģistrācijas Nr.90000024205, otrajā izsolē pārdod tai piederošu nekustamo īpašumu ar kadastra numuru 5601 900 2562, Slimnīcas iela 12-17, Jēkabpils, Jēkabpils novads, sastāv no dzīvokļa Nr. 17 –28,8 m² platībā, 288/26445 kopīpašuma domājamām daļām no būves ar kadastra apzīmējumu 5601 001 1463 001 un zemes ar kadastra apzīmējumu 5601 001 1463.

Nekustamais īpašums ierakstīts Zemgales rajona tiesas Jēkabpils pilsētas zemesgrāmatas nodalījumā Nr. 2012 17.

Izolāmais objekts tiek pārdots otrajā izsolē ar augšupejošu soli elektronisko izsoļu vietnē <https://izsoles.ta.gov.lv> (meklēt sadaļā – Jēkabpils novads). Izsoles veids – elektroniskā izsole ar augšupejošu soli.

Izsoles sākums – 06.09.2023., izsoles noslēgums – 06.10.2023. pulksten 13.00. Pretendentu reģistrācija notiek no 06.09.2023. pulksten 13.00 līdz 26.09.2023. (ieskaitot) pulksten 23.59 elektronisko izsoļu vietnē <https://izsoles.ta.gov.lv>. Izsoles sākuma cena – 4845,00 *euro*. Izsoles solis 300,00 *euro*.

Lai varētu piedalīties izsolē, pretendentiem līdz 26.09.2023. (ieskaitot) jāiemaksā nodrošinājums Jēkabpils novada pašvaldības kontā Nr.LV87 UNLA 0009 0131 30793, AS “SEB banka”, kods UNLALV2X, 10% apmērā no izolāmā objekta nosacītās cenas 484,50 *euro* un dalības maksa 50,00 *euro* apmērā un, izmantojot elektronisko izsoļu vietni, jānosūta lūgums izsoles rīkotājam par autorizāciju izsolei.

Samaksas kārtība par objektu noteikta izsoles noteikumu 5.1.punktā.

Informācija pieejama: www.jekabpils.lv, sadaļā – Pašvaldība, Izsoles pārdošanas, Nekustamā īpašuma atsavināšana. Informācija pa tālr. 28034127.



JĒKABPILS NOVADA PAŠVALDĪBA

JĒKABPILS NOVADA DOME

Reģistrācijas Nr.90000024205

Brīvības iela 120, Jēkabpils, Jēkabpils novads, LV – 5201

Tālrunis 65236777, fakss 65207304, elektroniskais pasts pasts@jekabpils.lv

LĒMUMS

Jēkabpils novadā

13.07.2023. (protokols Nr.11, 86.§)

Nr.710

Par daudzdzīvokļu dzīvojamās mājas Celtnieku ielā 5C, Jēkabpilī, Jēkabpils novadā, uz pašvaldības dzīvokļu īpašumiem attiecināmas aizdevuma daļas samaksu

Jēkabpils novada pašvaldībā saņemts dzīvojamās mājas Celtnieku ielā 5C, Jēkabpilī, Jēkabpils novadā, 2022.gada 15.septembra, dzīvokļu īpašnieku kopsapulces protokols Nr. 1-09/2022, kurā dzīvokļu īpašnieki, pamatojoties uz 2022.gada 2.marta dzīvokļu īpašnieku kopsapulcē (protokola Nr. 1-02/2022) un 2022.gada 26.jūnija aptaujā (protokola Nr.2-06/2022) nolemto tika izstrādāta un sagatavota dokumentācija projekta “Daudzdzīvokļu dzīvojamās mājas atjaunošanu Celtnieku ielā 5C, Jēkabpilī, Jēkabpils novadā” (turpmāk - Projekts). Atbilstoši veiktajam iepirkumam, saņemtajam būvkomersanta SIA “Erbauer Group”, piedāvājumam, tāmes kopsumma 132 402,85 *euro* ar PVN.

Nekustamajā īpašumā Celtnieku ielā 5C, Jēkabpilī, Jēkabpils novadā ar kadastra nr. 5601 502 1304, kas sastāv no dzīvojamās mājas ar kadastra apzīmējumu nr. 5601 002 1371 001, pašvaldībai pieder 12 (3, 9, 15, 17, 26, 27, 29, 30, 32, 33, 34, 35) dzīvokļu īpašumi.

2022.gada 15.septembra dzīvokļu īpašnieku kopsapulcē tika lemts veikt daudzdzīvokļu mājas Celtnieku ielā 5C, Jēkabpilī, Jēkabpils novadā, dzīvojamās mājas atjaunošanu un apstiprināt kopējās Projekta īstenošanas izmaksas 132 402,85 *euro* ar PVN; apstiprināt SIA “JK namu pārvaldi” par dzīvokļu īpašnieku pilnvaroto personu, kā arī uzdot vadīt Projekta īstenošanas pasākumus un noslēgt dzīvokļu īpašnieku vārdā līgumu ar piegādātāju.

Pamatojoties uz 2022.gada 15.septembra kopsapulcē 2.punktā nolemto, Projekta “Daudzdzīvokļu dzīvojamās mājas atjaunošanu Celtnieku ielā 5C, Jēkabpilī, Jēkabpils novadā” īstenošanas izmaksu segšana ir katra dzīvokļa īpašnieka pienākums proporcionāli dzīvokļa īpašuma domājamajām daļām. Projekta īstenošanai nepieciešamais finansējums aizdevuma veidā ir EUR 127 207,46, paredzot aizdevuma atmaksas termiņu – 15 gadi.

Saskaņā ar Lēmumu pašvaldība pēc būvdarbu pabeigšanas ir tiesīga pirms termiņa samaksāt uz savu dzīvokļa īpašumu attiecināmo aizdevuma summas daļu 40 354,51 *euro* vienā maksājumā, ievērojot, ka papildus savas aizdevuma daļas pirmstermiņa atmaksai ir jāsamaksā arī aprēķinātie procentu maksājumi, kas uz šo daļu attiecas, vai veikt ikmēneša maksājumu 0,76 *euro centi* mēnesī par 1m² no dzīvokļa platības, kas paredzēti aizdevuma pamatsummas un procentu samaksai.

Pamatojoties uz iepriekš minēto, SIA “JK Namu pārvalde” 2023.gada 2.jūnija vēstulē ar reģ. Nr. 1-30/179, lūdz lemt par kārtību kādā tiks segta uz Pašvaldības dzīvokļa īpašumiem attiecināmā aizdevuma summas daļas samaksa.

Saskaņā ar Dzīvokļa īpašuma likuma 10.panta pirmās daļas 1., 2.punktu dzīvokļa īpašniekam ir pienākums piedalīties dzīvojamās mājas pārvaldīšanā, segt dzīvojamās mājas pārvaldīšanas izdevumus atbilstoši likuma 13.panta otrās daļas 1.punktam, kā arī pildīt dzīvokļu īpašnieku kopības pieņemtos lēmumus.

Dzīvokļu īpašnieku kopības lēmums ir saistošs ikvienam dzīvokļa īpašniekam, ja „par” balsojuši dzīvokļu īpašnieki, kas pārstāv vairāk nekā pusi no dzīvojamā mājā esošajiem dzīvokļu

īpašumiem, izņemot tos gadījumus, kuros šā likuma 17.pantā paredzēts cits lēmuma pieņemšanai nepieciešamais balsu skaits vai lielāku nepieciešamo balsu skaitu noteikusi pati dzīvokļu īpašnieku kopība.

Dzīvokļu īpašuma likuma 13.panta pirmajā daļā noteikts, ka dzīvokļa īpašnieks atbilstoši viņa dzīvokļa īpašumā ietilpstošās kopīpašuma domājamās daļas apmēram sedz noteiktos izdevumus obligāti veicamo dzīvojamās mājas pārvaldīšanas darbību veikšanai.

Atbilstoši Jēkabpils novada domes 28.04.2022. saistošajiem noteikumiem Nr. 17 "Saistošie noteikumi par īres maksas noteikšanu Jēkabpils novada pašvaldībai piederošās vai tās nomātās dzīvojamās telpās" 2.daļas 5.4. punktam tiek noteikts, ka papildus īres maksai proporcionāli izīrētās dzīvojamās telpas platībai maksājami arī tādi obligātie maksājumi kā plānotie dzīvojamās mājas obligāti veicamo pārvaldīšanas darbību izdevumi, kā arī maksājumi par turpmākajos periodos obligāto pārvaldīšanas darbību ietvaros veicamo dzīvojamās mājas remontu, atjaunošanu vai pārbūvi (uzkrājums), citi maksājumi, kas veicami, pamatojoties uz dzīvokļu īpašnieku kopības lēmumiem, tai skaitā ņemto kredītu dzēšana.

Pamatojoties uz Pašvaldību likuma 10.panta pirmās daļas 21.punktu, Dzīvokļa īpašuma likuma 10.panta pirmās daļas 1.punktu 2.punktu, 13.panta pirmo daļu, otrās daļas 1.punktu, Jēkabpils novada domes 28.04.2022. saistošajiem noteikumiem Nr. 17 "Saistošie noteikumi par īres maksas noteikšanu Jēkabpils novada pašvaldībai piederošās vai tās nomātās dzīvojamās telpās" 5.4.punktu, ņemot vērā Attīstības un tautsaimniecības komitejas 06.07.2023. lēmumu (protokols Nr.8, 68.§)

Jēkabpils novada dome nolemj:

1. Noteikt īrniekam veikt, papildus īres maksai, ikmēneša maksājumu par veiktajiem remontdarbiem Celtnieku ielā 5C, Jēkabpilī, Jēkabpils novadā, atbilstoši pašvaldības īpašumā esošo dzīvokļu īpašumu Nr. 3, 9, 15, 17, 26, 27, 29, 30, 32, 33, 34, 35 ietilpstošās kopīpašuma domājamās daļas apmēram uz aizdevuma atmaksas termiņu.
2. SIA "JK Namu pārvalde" brīdināt īrniekus par noteikto ikmēneša maksājumu par veiktajiem remontdarbiem Celtnieku ielā 5C, Jēkabpilī, Jēkabpils novadā, atbilstoši lēmuma pielikumam Nr.1
3. Kontroli par lēmuma izpildi veikt iestādes "Jēkabpils novada Attīstības pārvalde" vadītājam.

Pielikumā: Uz Pašvaldības dzīvokļu īpašumiem attiecināmās aizdevuma summas daļas aprēķins uz 1 lp.

Sēdes vadītājs
Domes priekšsēdētājs

R.Ragainis

Kolpakova 28034127

**DOKUMENTS PARAKSTĪTS AR DROŠU ELEKTRONISKO PARAKSTU UN
SATUR LAIKA ZĪMOGU**

1. Pielikums
APSTIPRINĀTS
ar Jēkabpils novada domes
13.07.2023. lēmumu Nr.710
(protokols Nr.11, 86.§)

Uz Pašvaldības dzīvokļu īpašumiem attiecināmās aizdevuma summas daļas aprēķins

Adrese	Dzīvokļa platība	Maksājums*
Celtnieku iela 5C 3	37,6	3174,99
Celtnieku iela 5C 9	37,6	3174,99
Celtnieku iela 5C 15	36,2	3056,78
Celtnieku iela 5C 17	37,7	3183,44
Celtnieku iela 5C 26	38,2	3225,66
Celtnieku iela 5C 27	50,3	4247,40
Celtnieku iela 5C 29	38,4	3242,55
Celtnieku iela 5C 30	38,7	3267,88
Celtnieku iela 5C 32	36,2	3056,78
Celtnieku iela 5C 33	37,9	3200,33
Celtnieku iela 5C 34	38,4	3242,55
Celtnieku iela 5C 35	50,7	4281,18
	Kopā	40354,51

* Ieskaitot procentu maksājumus par izmantoto aizdevuma daļu.



JĒKABPILS NOVADA PAŠVALDĪBA

JĒKABPILS NOVADA DOME

Reģistrācijas Nr.90000024205

Brīvības iela 120, Jēkabpils, Jēkabpils novads, LV – 5201

Tālrunis 65236777, fakss 65207304, elektroniskais pasts pasts@jekabpils.lv

LĒMUMS

Jēkabpils novadā

13.07.2023. (protokols Nr.11, 87.§)

Nr.711

Par daudzdzīvokļu dzīvojamās mājas Rīgas ielā 104, Jēkabpilī, Jēkabpils novadā, uz pašvaldības dzīvokļu īpašumiem attiecināmas aizdevuma daļas samaksu

2022.gada 2.novembrī, dzīvokļu īpašnieku kopsapulcē, protokols Nr. 02-11/2022, dzīvokļu īpašnieki lēma īstenot projektu “Jumta seguma nomaiņa daudzdzīvokļu dzīvojamai mājai Rīgas ielā 104, Jēkabpilī, Jēkabpils novadā”.

Jēkabpils novada pašvaldībā saņemts dzīvojamās mājas Rīgas ielā 104, Jēkabpilī, Jēkabpils novadā, 2022.gada 15.septembra protokols Nr. 15-09/2022, tajā lemts par aizdevuma noformēšanu, SIA “JK namu pārvaldes” apstiprināšanu par dzīvokļu īpašnieku pilnvaroto personu, uzdodot vadīt Projekta īstenošanas pasākumus un noslēgt dzīvokļu īpašnieku vārdā līgumu ar piegādātāju.

Projektā paredzētie būvdarbi ir pabeigti 31.05.2023. un Projekta kopējās izmaksas sastāda 43 556,48 *euro*, tai skaitā PVN. Projekta īstenošanai tika izmantots dzīvokļu īpašnieku līdzfinansējums no Mājas uzkrājuma 8000 *euro* un aizdevums AS “Swedbank” 35556,48 *euro*.

Nekustamajā īpašumā Rīgas ielā 104, Jēkabpilī, Jēkabpils novadā ar kadastra nr. 5601 501 1308, kas sastāv no dzīvojamās mājas ar kadastra apzīmējumu nr. 5601 001 1390 001 un būves ar kadastra apzīmējumu 5601 001 1390 002, pašvaldībai pieder 3 (3,4,6) dzīvokļu īpašumi.

Pamatojoties uz 2022.gada 15.septembra kopsapulcē 2.punktā nolemtu, Projekta “Jumta seguma nomaiņa daudzdzīvokļu dzīvojamai mājai Rīgas ielā 104, Jēkabpilī, Jēkabpils novadā” īstenošanas izmaksu segšana ir katra dzīvokļa īpašnieka pienākums proporcionāli dzīvokļa īpašuma domājamajām daļām. Projekta īstenošanai nepieciešamais finansējums aizdevuma veidā ir 35556,48 *euro*, paredzot aizdevuma atmaksas termiņu – 15 gadi.

Saskaņā ar Lēmumu pašvaldība pēc būvdarbu pabeigšanas ir tiesīga pirms termiņa samaksāt uz savu dzīvokļa īpašumu attiecināmo aizdevuma summas daļu 9123,04 *euro* vienā maksājumā, ievērojot, ka papildus savas aizdevuma daļas pirmstermiņa atmaksai ir jāsamaksā arī aprēķinātie procentu maksājumi, kas uz šo daļu attiecas, vai veikt ikmēneša maksājumu 0,62 *euro centi* mēnesī par 1m² no dzīvokļa platības, kas paredzēti aizdevuma pamatsummas un procentu samaksai.

Pamatojoties uz iepriekš minēto, SIA “JK Namu pārvalde” 2023.gada 13.jūnija vēstulē ar reģ. Nr. 1-30/185, lūdz lemt par kārtību kādā tiks segta uz Pašvaldības dzīvokļa īpašumiem attiecināmā aizdevuma summas daļas samaksa.

Saskaņā ar Dzīvokļa īpašuma likuma 10.panta 1.daļas 1., 2.punktu dzīvokļa īpašniekam ir pienākums piedalīties dzīvojamās mājas pārvaldīšanā, segt dzīvojamās mājas pārvaldīšanas izdevumus atbilstoši likuma 13.panta 2.daļas 1.punktam, kā arī pildīt dzīvokļu īpašnieku kopības pieņemtos lēmumus.

Dzīvokļu īpašnieku kopības lēmums ir saistošs ikvienam dzīvokļa īpašniekam, ja „par” balsojuši dzīvokļu īpašnieki, kas pārstāv vairāk nekā pusi no dzīvojamā mājā esošajiem dzīvokļu īpašumiem, izņemot tos gadījumus, kuros šā likuma 17.pantā paredzēts cits lēmuma pieņemšanai nepieciešamais balsu skaits vai lielāku nepieciešamo balsu skaitu noteikusi pati dzīvokļu īpašnieku

kopība.

Dzīvokļu īpašuma likuma 13.panta 1.daļā noteikts, ka dzīvokļa īpašnieks atbilstoši viņa dzīvokļa īpašumā ietilpstošās kopīpašuma domājamās daļas apmēram sedz noteiktos izdevumus obligāti veicamo dzīvojamās mājas pārvaldīšanas darbību veikšanai.

Atbilstoši Jēkabpils novada domes 28.04.2022. saistošajiem noteikumiem Nr. 17 "Saistošie noteikumi par īres maksas noteikšanu Jēkabpils novada pašvaldībai piederošās vai tās nomātās dzīvojamās telpās" 2.daļas 5.4. punktam tiek noteikts, ka tiek noteikts, ka papildus īres maksai proporcionāli izīrētās dzīvojamās telpas platībai maksājami arī tādi obligātie maksājumi kā plānotie dzīvojamās mājas obligāti veicamo pārvaldīšanas darbību izdevumi, kā arī maksājumi par turpmākajos periodos obligāto pārvaldīšanas darbību ietvaros veicamo dzīvojamās mājas remontu, atjaunošanu vai pārbūvi (uzkrājums), citi maksājumi, kas veicami, pamatojoties uz dzīvokļu īpašnieku kopības lēmumiem, tai skaitā ņemto kredītu dzēšana.

Pamatojoties uz Pašvaldību likuma 10.panta pirmās daļas 21.punktu, Dzīvokļa īpašuma likuma 10.panta pirmās daļas 1.punktu 2.punktu, 13.panta 1.daļu, 2.daļas 1.punktu, Jēkabpils novada domes 28.04.2022. saistošajiem noteikumiem Nr. 17 "Saistošie noteikumi par īres maksas noteikšanu Jēkabpils novada pašvaldībai piederošās vai tās nomātās dzīvojamās telpās" ņemot vērā Attīstības un tautsaimniecības komitejas 06.07.2023. lēmumu (protokols Nr.8, 69.§)

Jēkabpils novada dome nolemj:

1. Noteikt īrniekam veikt, papildus īres maksai, ikmēneša maksājumu par veiktajiem remontdarbiem Rīgas ielā 104, Jēkabpilī, Jēkabpils novadā, atbilstoši pašvaldības īpašumā esošo dzīvokļu īpašumu Nr. 3, 4, 6 ietilpstošās kopīpašuma domājamās daļas apmēram uz aizdevuma atmaksas termiņu.
2. SIA "JK Namu pārvaldei" brīdināt īrniekus par noteikto ikmēneša maksājumu par veiktajiem remontdarbiem Rīgas ielā 104, Jēkabpilī, Jēkabpils novadā.
3. Kontroli par lēmuma izpildi veikt iestādes "Jēkabpils novada Attīstības pārvalde" vadītājam.

Sēdes vadītājs
Domes priekšsēdētājs

R.Ragainis

Kolpakova 28034127

**DOKUMENTS PARAKSTĪTS AR DROŠU ELEKTRONISKO PARAKSTU UN
SATUR LAIKA ZĪMOGU**



JĒKABPILS NOVADA PAŠVALDĪBA

JĒKABPILS NOVADA DOME

Reģistrācijas Nr.90000024205

Brīvības iela 120, Jēkabpils, Jēkabpils novads, LV – 5201

Tālrunis 65236777, fakss 65207304, elektroniskais pasts pasts@jekabpils.lv

LĒMUMS

Jēkabpils novadā

13.07.2023. (protokols Nr.11, 88.§)

Nr.712

Par dzīvojamās mājas Brīvības ielā 18, Jēkabpilī, Jēkabpils novadā pārvaldīšanas un apsaimniekošanas tiesību nodošanu

Nekustamais īpašums Brīvības iela 18, Jēkabpilī, Jēkabpils novadā, ar kadastra nr. 5601 002 0328 ierakstīts Jēkabpils novada Jēkabpils pilsētas zemesgrāmatas nodalījumā Nr. 2501 un sastāv no divu stāvu dzīvojamās mājas ar 8 dzīvokļu īpašumiem ar kadastra apzīmējumu 5601 002 0328 001, palīgceltnes ar kadastra apzīmējumu 5601 002 0328 002, palīgceltnes ar kadastra apzīmējumu 5601 002 0328 003 un zemes ar kadastra apzīmējumu 5601 002 0328. Visi dzīvokļu īpašumi ierakstīti zemesgrāmatā uz fizisku personu vārda. Īpašumtiesības uz māju kopumā Jēkabpils novada pašvaldībai izbeigušās.

Jēkabpils novada pašvaldībā 2023.gada 19.jūnijā saņemts biedrības “Bebru 26” iesniegums par daudzdzīvokļu dzīvojamās mājas Brīvības ielā 18, Jēkabpilī, Jēkabpils novadā, pārņemšanu tās dzīvokļu īpašnieku valdījumā un pārvaldīšanas tiesību nodošanu biedrībai “Bebru 26”. Iesniegumam pievienots daudzdzīvokļu dzīvojamās mājas Brīvības ielā 18, Jēkabpils, Jēkabpils novads dzīvokļu īpašnieku 2023.gada 5.jūnija kopsapulces protokols Nr.1/2023 un 2023.gada 5.jūnija dzīvokļu īpašnieku lēmums “Par dzīvojamās mājas Brīvības 18 mājas pārvaldnieka izvēli”.

2023.gada 5.jūnijā daudzdzīvokļu dzīvojamās mājas Brīvības iela 18, Jēkabpils, Jēkabpils novads dzīvokļu īpašnieki kopsapulcē nolēmuši pārņemt māju tās dzīvokļu īpašnieku valdījumā un nodot mājas pārvaldīšanas tiesības un pienākumus biedrībai “Bebru 26”, reģistrācijas Nr. 40008282115, juridiskā adrese: Bebru iela 26-13, Jēkabpils, Jēkabpils novads.

Biedrība “Bebru 26” atbilst Dzīvojamo māju pārvaldīšanas likuma 13.panta pirmajai daļai, kas nosaka, ka persona ir tiesīga veikt pārvaldīšanas uzdevumu daudzdzīvokļu mājā, ja tā ieguvusi dzīvojamo māju pārvaldīšanai nepieciešamo profesionālo izglītību un vismaz ceturto profesionālās kvalifikācijas līmeni apliecināšu dokumentu, izņemot šajā pantā noteiktos gadījumus. Ja pārvaldnieks ir juridiskā persona, dzīvojamo māju pārvaldīšanai nepieciešamo profesionālo izglītību un vismaz ceturto profesionālās kvalifikācijas līmeni apliecināošs dokuments nepieciešams tam juridiskās personas darbiniekam, kurš veic pārvaldīšanas līgumā uzdoto pārvaldīšanas uzdevumu attiecīgajā mājā.

Likuma “Par valsts un pašvaldību dzīvojamo māju privatizāciju” 51.panta piektajā daļā noteiktie nosacījumi ievēroti.

Pamatojoties uz Pašvaldību likuma 10.panta pirmās daļas 21.punktu, likuma “Par valsts un pašvaldību dzīvojamo māju privatizāciju” 51.panta trešo, piekto un sesto daļu, Dzīvokļu īpašuma likuma 16.panta pirmo un otro daļu, Dzīvojamo māju pārvaldīšanas likuma 13.panta pirmās daļas, ņemot vērā Attīstības un tautsaimniecības komitejas 06.07.2023. lēmumu (protokols Nr.8, 70. §)

Jēkabpils novada dome nolemj:

1. Nodot daudzdzīvokļu dzīvojamo māju Brīvības iela 18, Jēkabpils, Jēkabpils novads tās dzīvokļu īpašnieku valdījumā.

2. Nodot daudzdzīvokļu dzīvojamās mājas Brīvības iela 18, Jēkabpils, Jēkabpils novads, apsaimniekošanas un pārvaldīšanas tiesības biedrībai “Bebru 26”, reģistrācijas Nr. 40008282115, juridiskā adrese: Bebru iela 26-13, Jēkabpils, Jēkabpils novads.

3. Pilnvarot iestādes “Jēkabpils novada Attīstības pārvalde” Teritorijas plānošanas un īpašumu pārvaldīšanas nodaļas vadītāju Ingrīdu Feldmani parakstīt dzīvojamās mājas Brīvības iela 18, Jēkabpils, Jēkabpils, Jēkabpils novads, nodošanas – pieņemšanas aktu ar SIA “JK Namu pārvaldi” un biedrību “Bebru 26”, reģistrācijas Nr. 40008282115, juridiskā adrese: Bebru iela 26-13, Jēkabpils, Jēkabpils novads.

4. Dzīvojamās mājas Brīvības ielā 18, Jēkabpils, Jēkabpils novads apsaimniekošanas un pārvaldīšanas tiesības biedrībai “Bebru 26”, reģistrācijas Nr. 40008282115, nodot ar 2023.gada 1.augustu.

5. Iestādes “Jēkabpils novada administratīvā pārvalde” Iepirkumu nodaļai pēc lēmuma 3.punktā noteiktā pieņemšanas – nodošanas akta parakstīšanas izslēgt dzīvojamo māju Brīvības ielā 18, Jēkabpils, Jēkabpils novads no 2021.gada 21.decembrī noslēgtā līguma “Par dzīvojamo māju pārvaldīšanu un apsaimniekošanu” ar SIA “JK Namu pārvaldi”.

6. Kontroli par lēmuma izpildi veikt iestādes “Jēkabpils novada Attīstības pārvalde” vadītājam.

Sēdes vadītājs
Domes priekšsēdētājs

R.Ragainis

Kolpakova 28034127

DOKUMENTS PARAKSTĪTS AR DROŠU ELEKTRONISKO PARAKSTU UN SATUR LAIKA ZĪMOGU



JĒKABPILS NOVADA PAŠVALDĪBA

JĒKABPILS NOVADA DOME

Reģistrācijas Nr.90000024205

Brīvības iela 120, Jēkabpils, Jēkabpils novads, LV – 5201

Tālrunis 65236777, fakss 65207304, elektroniskais pasts pasts@jekabpils.lv

LĒMUMS

Jēkabpils novadā

13.07.2023. (protokols Nr.11, 89.§)

Nr.713

Par izsoles noteikumu apstiprināšanu (Slimnīcas iela 1-4, Jēkabpils pilsēta)

Jēkabpils novada dome 2023.gada 27.aprīlī (protokols Nr. 6, 94.§) pieņēma lēmumu Nr.378 “Par dzīvokļu īpašumu atsavināšanu (Jēkabpils novadā)”.

Nekustamais īpašums ar kadastra numuru 5601 900 2693, Slimnīcas iela 1-4, Jēkabpils, Jēkabpils novads, sastāv no dzīvokļa Nr.4 – 41,30 m² platībā, 413/5332 kopīpašuma domājamām daļām no būves ar kadastra apzīmējumu 5601 001 1520 005 un zemes ar kadastra apzīmējumu 5601 001 1520 (turpmāk – Nekustamais īpašums).

Nekustamais īpašums ir reģistrēts Zemgales rajona tiesas Jēkabpils pilsētas zemesgrāmatas nodaļā Nr.2050-4, uz Jēkabpils novada pašvaldības, reģistrācijas Nr. 90000024205, vārda.

Jēkabpils novada pašvaldības nekustamā īpašuma novērtēšanas komisija, kas apstiprināta ar Jēkabpils novada domes 2022.gada 26.maija (protokols Nr.11, 20.§) lēmumu Nr.417, 2023.gada 30.jūnijā Nekustamajam īpašumam noteica nosacīto cenu 6500,00 EUR (seši tūkstoši pieci simti eiro un 00 centi).

Jēkabpils novada pašvaldībai Nekustamais īpašums nav nepieciešams autonomo funkciju veikšanai.

Pamatojoties uz Pašvaldību likuma 10.panta pirmās daļas 16.punktu, 73.panta trešo un ceturto daļu, Publiskas personas mantas atsavināšanas likuma 3.panta pirmās daļas 1.punktu, otro daļu, 4.panta otro daļu, 5.panta pirmo un piekto daļu, 8.panta otro, trešo un sesto daļu, 9.panta otro daļu, 10.panta pirmo un otro daļu, 11.panta pirmo daļu, ņemot vērā Jēkabpils novada domes 2023.gada 27.aprīļa lēmumu Nr.378, Nekustamā īpašuma novērtēšanas komisijas 2023.gada 30.jūnija protokolu, Administratīvo teritoriju un apdzīvoto vietu likuma Pārejas noteikumu 6.punktu, ņemot vērā Attīstības un tautsaimniecības komitejas 06.07.2023. lēmumu (protokols Nr.8, 71.§)

Jēkabpils novada dome nolemj:

1. Atsavināt nekustamo īpašumu ar kadastra numuru 5601 900 2693, Slimnīcas iela 1-4, Jēkabpils, Jēkabpils novads, pārdodot to izsolē vispārējā kārtībā ar augšupejošu soli elektronisko izsoļu vietnē <https://izsoles.ta.gov.lv>.

2. Apstiprināt lēmuma 1.punktā minētā nekustamā īpašuma nosacīto cenu 6500,00 EUR (seši tūkstoši pieci simti eiro un 00 centi), kas ir arī nekustamā īpašuma izsoles sākuma cena.

3. Izsoles komisijai organizēt sludinājuma publicēšanu oficiālajā izdevumā “Latvijas Vēstnesis”, mājaslapā internetā www.jekabpils.lv, vietējā informatīvajā izdevumā un organizēt sludinājumu ievietošanu elektronisko izsoļu vietnē <https://izsoles.ta.gov.lv>.

4. Apstiprināt nekustamā īpašuma Slimnīcas iela 1-4, Jēkabpils, Jēkabpils novads,

izsoles noteikumus (pielikumā).

5. Ieņēmumus no nekustamā īpašuma atsavināšanas iekļaut tāmē "Pašvaldības dzīvojamā fonda remonts un attīstība" (budžeta klasifikācijas kods 06.100.03).

6. Kontroli par lēmuma izpildi veikt iestādes "Jēkabpils novada Attīstības pārvalde" vadītājam.

Pielikumā: 1. Nekustamā īpašuma ar kadastra numuru 5601 900 2693, Slimnīcas iela 1-4, Jēkabpils, Jēkabpils novads, izsoles noteikumi uz 4 lp.;

2. Sludinājuma teksts uz 1 lp.

Sēdes vadītājs
Domes priekšsēdētājs

R.Ragainis

Kolpakova 28034127

**DOKUMENTS PARAKSTĪTS AR DROŠU ELEKTRONISKO PARAKSTU UN
SATUR LAIKA ZĪMOGU**

**Nekustamā īpašuma Slimnīcas iela 1-4, Jēkabpils, Jēkabpils novads, kadastra Nr. 5601
900 2693, izsoles noteikumi**

1. Vispārīgie noteikumi

- 1.1. Šie noteikumi nosaka kārtību, kādā tiks rīkota **nekustamā īpašuma Slimnīcas iela 1-4, Jēkabpils, Jēkabpils novads, (turpmāk arī – Nekustamais īpašums)**, pārdošana izsolē. Izsole tiek organizēta saskaņā ar Publiskas personas mantas atsavināšanas likumu un Jēkabpils novada domes 13.07.2023. lēmumu Nr.713 (protokols Nr.11, 89.§) “Par izsoles noteikumu apstiprināšanu”.
- 1.2. Izsoles organizētājs – Jēkabpils novada pašvaldība, reģistrācijas numurs 90000024205.
- 1.3. Izsolī rīko – Jēkabpils novada pašvaldības Izsoles komisija.
- 1.4. Atsavināšanas veids – **elektroniskā izsole ar augšupejošu soli, elektronisko izsoļu vietnē (turpmāk – EI vietne) <https://izsoles.ta.gov.lv>.**
- 1.5. Objekta nosacītā cena, kas ir arī izsoles sākotnējā cena – **6500,00 EUR** (seši tūkstoši pieci simti eiro, 00 centi). **Izsoles solis: 300,00 EUR** (trīs simti eiro, 00 centi).
- 1.6. Maksāšanas līdzekļi: EUR 100% apmērā.
- 1.7. Ar izsoles noteikumiem un citiem dokumentiem, kas attiecas uz izsolāmo Nekustamo īpašumu, izsoles pretendenti var iepazīties: EI vietnē <https://izsoles.ta.gov.lv> (sadaļā – Jēkabpils novads), Jēkabpils novada pašvaldības mājaslapā www.jekabpils.lv; kā arī Jēkabpils novada Attīstības pārvaldē, Rīgas ielā 150A, Jēkabpilī, Jēkabpils novadā 1.stāvā.

2. Nekustamais īpašums

- 2.1. Izsolāmais Nekustamais īpašums: Slimnīcas iela 1-4, Jēkabpils, Jēkabpils novads, kadastra numurs 5601 900 2693, sastāv no dzīvokļa Nr.4 – 41,30 m² platībā, 413/5332 kopīpašuma domājamām daļām no būves ar kadastra apzīmējumu 5601 001 1520 005 un zemes ar kadastra apzīmējumu 5601 001 1520. Īpašuma tiesības nostiprinātas Jēkabpils pilsētas zemesgrāmatā, nodaļuma Nr.2050-4, uz Jēkabpils novada pašvaldības vārda.
- 2.2. Lietu tiesības, kas apgrūtina Nekustamo īpašumu: Nav.
- 2.3. Pirmpirkuma tiesības: nav.
- 2.4. Papildus informācija par nekustamu īpašumu: Dzīvokļa īpašumam nepieciešams ierīkot apkures sistēmu. 2023.gada 23.marta Akts Nr. 171 par dūmvadu un ventilācijas sistēmas kanālu tehnisko stāvokli.

3. Atpakaļpirkuma tiesība

- 3.1. Atpakaļpirkuma tiesības izmantošanas nosacījumi: Pašvaldība atpakaļpirkuma tiesības realizē, pamatojoties uz vienpusēju gribas izpaušmi, par to 30 dienas iepriekš rakstiski brīdinot Pircēju. Veicot atpakaļpirkuma tiesības, Objekta vai tās daļas cena tiek noteikta ne lielāka par nosolīto cenu. Pašvaldība atpakaļpirkuma tiesības ir tiesīga realizēt no brīža, kad konstatē, ka Pircējs nepilda Izsoles noteikumus un Pirkuma līguma noteikumus.
 - 3.1.1. Ja objekta nosolītājs izvēlas slēgt pirkuma līgumu uz nomaksu, tad Jēkabpils novada pašvaldībai pastāv atpakaļpirkuma tiesības.

- 3.1.2. Ja objekta nosolītājs izvēlas slēgt pirkuma līgumu un summu par nosolīto nekustamo īpašumu samaksāt 14 dienu laikā no izsoles dienas, tad Jēkabpils novada pašvaldībai nepastāv atpakaļpirkuma tiesības.
- 3.2. Pārdevējs pielīgst sev tiesību atkāpties no pirkuma līguma, ja pircējs neparaksta pirkuma līgumu vai laikā nesamaksā pirkuma cenu. Kad līgumu atceļ, lieta atdodama pārdevējam līdz ar tās pieaugumiem un ienākumiem, turklāt pircējs zaudē rokas naudu, ja viņš to devis, un viņam jāatlīdzina aiz viņa vainas cēlušies zaudējumi, pamatojoties uz Civillikuma 2047. un 2054. pantu.
- 3.3. Nekustamais īpašums Pašvaldībai nav nepieciešams funkciju veikšanai.

4. Izsoles subjekts

- 4.1. Par izsoles dalībnieku var kļūt jebkura fiziska vai juridiska persona, kurai ir tiesības iegūt Latvijas Republikā nekustamo īpašumu un **kura līdz 28.09.2023 ir iemaksājusi šo noteikumu 5.1.punktā minēto nodrošinājumu un dalības maksu**, un apstiprināta dalībai izsolē, kā arī tai nav Valsts ieņēmumu dienesta administrēto nodokļu (nodevu) parādu Latvijas Republikā, vai valstī, kurā tas reģistrēts, tajā skaitā, valsts sociālās apdrošināšanas iemaksu parādi, kas kopsummā pārsniedz 150,00 EUR.
- 4.2. Izsoles pretendents nedrīkst būt pasludināta maksātnespēja, tam nav uzsākts likvidācijas process, tā saimnieciskā darbība nav apturēta vai pārtraukta, vai nav uzsākta tiesvedība par darbības izbeigšanu, maksātnespēju vai bankrotu.
- 4.3. Izsoles pretendents nedrīkst būt maksājumu (nodokļu, nomas vai īres maksājumu, komunālo pakalpojumu u.c.) parādi attiecībā pret Jēkabpils novada pašvaldību vai tās kapitālsabiedrību, kas kopsummā pārsniedz 150,00 EUR.

5. Izsoles nodrošinājums un dalības maksa

- 5.1. Izsoles pretendents, kurš vēlas piedalīties izsolē, **līdz 28.09.2023. (ieskaitot) jāiemaksā nodrošinājums** Jēkabpils novada pašvaldības kontā Nr.LV87 UNLA 0009 0131 30793, AS "SEB banka", kods UNLALV2X, **10% apmēra no izsolāmā nekustamā īpašuma nosacītās cenas, tas ir 650,00 EUR** (seši simti piecdesmit EUR un 00 centi) **un dalības maksa 50,00 EUR** (piecdesmit EUR un 00 centi) apmērā un, izmantojot EI vietni, jānosūta lūgums izsoles rīkotājam autorizēt to dalībai izsolē. Maksājuma paziņojuma saturā iekļaut norādi: **"Nekustamā īpašuma Slimnīcas iela 1-4, Jēkabpils, Jēkabpils novads" izsoles nodrošinājums/dalības maksa.**
- 5.2. **Papildus** 5.1. punktā minētajām maksām, izsoles pretendents **veic maksu** par dalību izsolē EI vietnes administratoram **20,00 EUR** saskaņā ar EI vietnē reģistrētam lietotājam sagatavotu rēķinu, saskaņā ar izsoles noteikumu 6.5.noteikto kārtību.
- 5.3. Izsolē uzvarējušajam dalībniekam nodrošinājuma summa tiek ieskaitīta Nekustamā īpašuma pirkuma maksā.
- 5.4. Ja izsoles pretendents nav iemaksājis kādu no 5.1. un 5.2. punktos minētajiem maksājumiem, izsoles pretendents pie izsoles netiek pielaists.
- 5.5. Izsoles pretendentiem, kuri nav izpildījuši šajos Izsoles noteikumos noteiktos izsoles priekšnoteikumus un kuri netiek reģistrēti dalībai izsolē, nodrošinājums un dalības maksa tiek atgriezti 30 (trīsdesmit) dienu laikā pēc izsoles noslēguma dienas, ieskaitot tos kredītiestādes kontā, kas norādīts norēķinu rekvizītos EI vietnē <https://izsoles.ta.gov.lv>, vai kredītiestādes kontā, no kuras maksājumi saņemti (ja elektronisko izsoļu vietnē <https://izsoles.ta.gov.lv> nav saņemts lūgums autorizēt to dalībai izsolē).
- 5.6. Nodrošinājums izsoles dalībniekiem tiek atmaksāts saskaņā ar šo Izsoles noteikumu 7.6.punktā minēto.
- 5.7. Nodrošinājums netiek atmaksāts:
 - 5.7.1. nevienam no izsoles dalībniekiem, ja neviens no viņiem nav pārsolījis izsoles sākumcenu;
 - 5.7.2. šo Izsoles noteikumu 6.10., 8.1.2., 8.1.3. un 8.3. punktos minētajos gadījumos;

5.8. Dalības maksa netiek atgriezta, izņemot šo noteikumu 5.5 punktā norādīto.

6. Izsoles pretendentu reģistrēšana Izsoļu dalībnieku reģistrā

- 6.1. **Pretendentu reģistrācija notiek no 08.09.2023. plkst. 13:00 līdz 28.09.2023. plkst. 23:59 EI vietnē <https://izsoles.ta.gov.lv>** uzturētā Izsoļu dalībnieku reģistrā pēc oficiāla paziņojuma par izsoli publicēšanas Latvijas Republikas oficiālajā izdevuma "Latvijas Vēstnesis" tīmekļa vietnē www.vestnesis.lv.
- 6.2. Izsoles pretendenti - fiziska persona, kura vēlas savā vai citas fiziskas vai juridiskas personas vārdā pieteikties izsolei, EI vietnē <https://izsoles.ta.gov.lv> norāda:
 - 6.2.1. Fiziska persona:**
 - 6.2.1.1. vārdu, uzvārdu;
 - 6.2.1.2. personas kodu vai dzimšanas datumu (persona, kurai nav piešķirts personas kods);
 - 6.2.1.3. kontaktadresi;
 - 6.2.1.4. personu apliecinoša dokumenta veidu un numuru;
 - 6.2.1.5. norēķinu rekvizītus (kredītiestādes konta numurs, uz kuru personai atmaksājama nodrošinājuma summa);
 - 6.2.1.6. personas papildu kontaktinformāciju – elektroniskā pasta adresi un tālruņa numuru (ja tāds ir).
 - 6.2.2. **Fiziska persona, kura pārstāv** citu fizisku vai juridisku personu, papildus apakšpunktā norādītajam, sniedz informāciju par:
 - 6.2.2.1. pārstāvamās personas veidu;
 - 6.2.2.2. vārdu, uzvārdu fiziskai personai vai nosaukumu juridiskai personai;
 - 6.2.2.3. personas kodu vai dzimšanas datumu (ārzemniekam) fiziskai personai vai reģistrācijas numuru juridiskai personai;
 - 6.2.2.4. kontaktadresi;
 - 6.2.2.5. personu apliecinoša dokumenta veidu un numuru fiziskai personai;
 - 6.2.2.6. informāciju par notariāli apliecinātu pilnvaru, ja reģistrēts lietotājs izsolē pārstāv citu fizisku personu, vai informāciju par rakstiski noformētu pilnvaru vai dokumentu, kas apliecina reģistrēta lietotāja tiesības pārstāvēt juridisku personu bez īpaša pilnvarojuma, ja reģistrēts lietotājs pārstāv juridisku personu;
 - 6.2.2.7. informāciju par pilnvarojuma apjomu (pārstāvības tiesības konkrētai izsolei, vairākām konkrētām izsolēm, uz noteiktu laiku, pastāvīgi);
 - 6.2.2.8. attiecīgās lēmējinstīcijas lēmumu par Nekustamā īpašuma iegādi juridiskajai personai.
 - 6.2.2.9. Dokumenti, kas minēti šo noteikumu 6.2.2.5. līdz 6.2.2.8. punktos, pašvaldībā jāiesniedz elektroniski, parakstot tos ar drošu elektronisko parakstu un jānosūta tos uz elektronisko pasta adresi santa.lazare@jekabpils.lv, norādītajā pretendentu pieteikšanās termiņā.
- 6.3. Reģistrējoties Izsoļu dalībnieku reģistrā, persona iepazīstas ar EI vietnes lietošanas noteikumiem un apliecina noteikumu ievērošanu, kā arī par sevi sniegto datu pareizību.
- 6.4. Ziņas par personu iekļauj Izsoļu dalībnieku reģistrā, saskaņā ar personas iesniegumu. Iesniegumu persona iesniedz patstāvīgi, izmantojot EI vietnē pieejamo elektronisko pakalpojumu "Par e-izsoļu vietnes dalībnieka dalību konkrētā izsolē" un identificējoties ar vienu no vienotajā valsts un pašvaldību portālā www.latvija.lv piedāvātajiem identifikācijas līdzekļiem.
- 6.5. Reģistrēts lietotājs, kurš vēlas piedalīties izsludinātajā izsolē, EI vietnē nosūta izsoles rīkotājam lūgumu par autorizēšanu dalībai konkrētā izsolē un izsoles sludinājumā norādītajā izsoles rīkotāja kontā iemaksā izsoles nodrošinājuma summu sludinājumā noteiktajā apmērā, kā arī sedz maksu par dalību izsolē vietnes administratoram normatīvajos aktos noteiktajā apmērā saskaņā ar elektronisko izsoļu vietnē reģistrētam lietotājam sagatavotu rēķinu.

- 6.6. Izsoles komisija apstiprina izsoles pretendentu, kurš izpildījis izsoles priekšnoteikumus, dalībai izsolē 7 (septiņu) dienu laikā, pēc paziņojuma saņemšanas no EI vietnes.
- 6.7. Informāciju par apstiprināšanu dalībai izsolē, EI vietne reģistrētam lietotājam automātiski nosūta elektroniski uz EI vietnē reģistrētam lietotājam izveidoto kontu.
- 6.8. Autorizējot personu izsolei, katram solītājam EI vietnes sistēma automātiski izveido unikālu identifikatoru.
- 6.9. Izsoles pretendents netiek reģistrēts, ja:**
 - 6.9.1. nav vēl iestājies vai ir beidzies pretendenta reģistrācijas termiņš;
 - 6.9.2. ja nav izpildīti visi šo noteikumu 5.1., 5.2., 6.2.1 vai 6.2.2. punktā minētie norādījumi;
 - 6.9.3. konstatēts, ka pretendentam ir izsoles noteikumu 4.1. un/vai 4.3. punktā minētās parādsaistības;
 - 6.9.4. konstatēts, ka izsoles pretendentam ir pasludināta maksātnespēja, tā saimnieciskā darbība ir apturēta vai pārtraukta, vai ir uzsākta tiesvedība par darbības izbeigšanu, maksātnespēju vai bankrotu.
 - 6.9.5. fiziskā vai juridiskā persona saskaņā ar spēkā esošajiem normatīvajiem aktiem nevar iegūt savā īpašumā zemi.
- 6.10. Izsoles komisija ir tiesīga pārbaudīt izsoles pretendentu un jau reģistrēto izsoles dalībnieku sniegtās ziņas. Ja tiek konstatēts, ka sniegtā informācija nav patiesa, attiecīgo personu izslēdz no izsoles dalībnieku reģistra, pretendents zaudē tiesības piedalīties izsolē, kā arī viņam neatmaksā iemaksāto nodrošinājumu.
- 6.11. Izsoles pretendenta pieteikums izsolei uzskatāms par gribas apliecinājumu iegūt savā īpašumā atsavināmo Nekustamo īpašumu, apliecina, ka ir iepazinies un piekrīt Izsoles noteikumiem, piekrīt noslēgt ar izsoles organizētāju pirkuma līgumu tā nosolīšanas gadījumā.

7. Izsoles norise

- 7.1. Izsole sākas EI vietnē <https://izsoles.ta.gov.lv> 08.09.2023. plkst. 13:00 un noslēdzas 09.10.2023. plkst. 13:00.**
- 7.2. Izsolei reģistrētie dalībnieki drīkst izdarīt solījumus visā izsoles norises laikā.
- 7.3. Ja pēdējo piecu minūšu laikā pirms izsoles noslēgšanai noteiktā laika tiek reģistrēts solījums, izsoles laiks automātiski tiek pagarināts par 5 (piecām) minūtēm.
- 7.4. Ja pēdējās stundas laikā pirms izsoles noslēgšanas tiek konstatēti būtiski tehniski traucējumi, kas var ietekmēt izsoles rezultātu, un tie nav saistīti ar sistēmas drošības pārkāpumiem, izsoles laiks automātiski tiek pagarināts līdz nākamās darba dienas plkst. 13:00.
- 7.5. Pēc izsoles noslēgšanas solījumus neregistrē un EI vietnē tiek norādīts izsoles noslēguma datums, laiks un pēdējais izdarītais solījums.
- 7.6. Komisija var pārtraukt izsoli, ja tās norises laikā saņemts EI vietnes drošības pārvaldnieka paziņojums par būtiskiem tehniskiem traucējumiem, kas var ietekmēt izsoles rezultātu. Paziņojumu par izsoles pārtraukšanu publicē EI vietnē.
- 7.7. Pēc izsoles slēgšanas, sistēma automātiski 24 stundu laikā sagatavo izsoles aktu.

8. Samaksas kārtība, Izsoles rezultātu apstiprināšana un līguma noslēgšana

- 8.1. Tiek paredzēta triju veidu samaksas kārtība:
 - 8.1.1. Nekustamā īpašuma nosolītājam, atskaitot iemaksāto nodrošinājuma summu, jāsamaksā par nosolīto nekustamo īpašumu 14 dienu laikā no izsoles dienas;
 - 8.1.2. Nekustamā īpašuma nosolītājs, atskaitot iemaksāto nodrošinājuma summu, slēdz pirkuma nomaksas līgumu līdz 4 mēnešiem, maksājot likumiskos (6% gadā no vēl nesamaksātās pirkuma maksas daļas) un līgumiskos procentus (0,1% līgumsods par katru nokavēto dienu no neatmaksātās summas), kā arī 14 dienu laikā no izsoles dienas samaksā avansu 10 % apmērā no piedāvātās augstākās summas. Iemaksātā nodrošinājuma summa tiek

- ieskaitīta avansa summā. Nokavējot noteikto samaksas termiņu, nosolītājs zaudē iesniegto nodrošinājumu, avansa maksājums atgriežams izsoles dalībniekam.
- 8.1.3. Fiziskai personai, kura izsoles rezultātā iegādājas vienīgo dzīvojamo platību, ir tiesības slēgt pirkuma nomaksas līgumu līdz 5 gadiem, maksājot likumiskos (6 % gadā, proporcionāli izvēlētajam termiņam, no neatmaksātās summas) un līgumiskos procentus (0,1% līgumsods par katru nokavēto dienu no neatmaksātās summas), kā arī 14 dienu laikā no izsoles dienas samaksā avansu 10 % apmērā no piedāvātās augstākās summas. Iemaksātā nodrošinājuma summa tiek ieskaitīta avansa summā. Fiziskai personai, 14 dienu laikā no izsoles noslēgšanās dienas, Jēkabpils novada pašvaldībai iesniedz rakstisku apliecinājumu, ka personas īpašumā vai tiesiskajā valdījumā nav citas dzīvojamās platības, kā arī norāda samaksas termiņu. Nokavējot noteikto samaksas termiņu, nosolītājs zaudē iesniegto nodrošinājumu, avansa maksājums atgriežams izsoles dalībniekam.
 - 8.2. Izsoles dalībniekam, kurš nosolījis augstāko cenu, uz 5.1. punktā norādīto pašvaldības bankas kontu, jāveic maksājums atbilstoši 8.1.1. vai 8.1.2., vai 8.1.3. punktā minētajam termiņam un samaksas apmēram. Pēc maksājumu veikšanas **maksājumu apliecināšie dokumenti jānosūta uz e-pasta adresi: santa.lazare@jekabpils.lv.**
 - 8.3. Ja nekustamo īpašumu nosolījušais izsoles dalībnieks šo noteikumu 8.1. punktā noteiktajos termiņos nav norēķinājis šajos noteikumos minētajā kārtībā vai atsakās no īpašuma pirkuma, viņš zaudē tiesības uz nosolīto īpašumu. Izsoles nodrošinājums attiecīgajam dalībniekam netiek atmaksāts.
 - 8.4. Ja nosolītājs noteiktajā laikā nav samaksājis nosolīto cenu vai ir atteicies no īpašuma pirkuma, Izsoles komisija par to informē izsoles dalībnieku, kurš nosolījis nākamo augstāko cenu un šim izsoles dalībniekam ir tiesības 2 (divu) nedēļu laikā no paziņojuma saņemšanas dienas paziņot Izsoles komisijai par īpašuma pirkšanu par paša solīto augstāko cenu un 1 (viena) mēneša laikā samaksāt nosolīto naudas summu uz 5.1. punktā norādīto bankas kontu.
 - 8.5. Ja 8.4. punktā noteiktais izsoles dalībnieks no īpašuma pirkuma atsakās vai norādītajā termiņā nenorēķinās par pirkumu, izsole tiek uzskatīta par nenotikušu. Lēmumu par turpmāko atsavināšanas procesu pieņem Jēkabpils novada dome.
 - 8.6. Ja, Izsoles komisijai pārbaudot 8.1.3. punktā minētos faktus, konstatēts, ka faktiskie apstākļi neatbilst 8.1.3. punktā minētajam, fiziska persona, kas nosolījusi augstāko izsoles cenu, samaksas veidu izvēlās 8.1.1. vai 8.1.2. punktā minētajā kārtībā.
 - 8.7. Izsoles rezultātus 30 (trīsdesmit) dienu laikā no 8.1. punktā vai 8.4. punktā noteiktā maksājuma izdarīšanas dienas apstiprina Jēkabpils novada dome.
 - 8.8. Pircējs pirkuma līgumu paraksta 30 (trīsdesmit) dienu laikā pēc izsoles rezultātu apstiprināšanas Jēkabpils novada domes sēdē.

9. Nenotikusi izsole

- 9.1. Jēkabpils novada dome pieņem lēmumu par izsoles atzīšanu par nenotikušu, ja:
 - 9.1.1. uz izsoli nav reģistrēts neviens izsoles dalībnieks;
 - 9.1.2. izsole bijusi izziņota, pārkāpjot šos noteikumus vai Publiskas personas mantas atsavināšanas likuma nosacījumus;
 - 9.1.3. tiek noskaidrots, ka nepamatoti noraidīta kāda dalībnieka piedalīšanās izsolē;
 - 9.1.4. neviens izsoles dalībnieks nav pārsolījis izsoles sākumcenu;
 - 9.1.5. vienīgais izsoles dalībnieks, kurš nosolījis izsolāmo īpašumu, nav parakstījis izsolāmā īpašuma pirkuma līgumu.
 - 9.1.6. neviens no izsoles dalībniekiem, kurš atzīts par nosolītāju, neveic pirkuma maksas samaksu šajos noteikumos norādītajā termiņā;
 - 9.1.7. izsolāmā nekustamā īpašuma augstāko cenu nosolījusi persona, kurai nebija tiesību piedalīties izsolē.

10. Citi noteikumi

- 10.1. Izsoles komisija nav tiesīga līdz izsoles noslēgumam sniegt informāciju par izsoles pretendentiem un to skaitu.
- 10.2. Ja dzīvokļa īpašums tiek atsavināts saskaņā ar 8.1.3.punktu, tad pircējam ir pienākums īpašuma tiesības uz dzīvokļa īpašumu ar ķīlas tiesību atzīmi par labu Jēkabpils novada pašvaldībai nostiprināt zemesgrāmatā **1 (viena) kalendārā mēneša laikā** no Pārdevēja nostiprinājuma līguma parakstīšanas dienas. Jēkabpils novada pašvaldība pēc pirkuma līguma parakstīšanas paraksta nostiprinājuma līgumu zemesgrāmatai par īpašuma tiesību uz dzīvokļa īpašumu nostiprināšanu zemesgrāmatā uz pircēja vārda ar ķīlas tiesību atzīmi par labu Jēkabpils novada pašvaldībai, pirkuma maksas apmērā un aizliegumu dzīvokļa īpašumu atsavināt, iekļāt un apgrūtināt ar lietu tiesībām. Ja pircējs nav nodrošinājis īpašuma tiesību uz dzīvokļa īpašumu nostiprināšanu zemesgrāmatā, Jēkabpils novada pašvaldībai ir tiesības vienpusēji prasīt pirkuma līguma atcelšanu pircēja vainas dēļ – šādā gadījumā pirkuma cenas daļa, kas tika iemaksāta, pircējam netiek atmaksāta.
- 10.3. Izsoles uzvarētājs no pirkuma līguma noslēgšanas brīža ir atbildīgs par Nekustamā īpašuma uzturēšanu kārtībā un nekustamā īpašuma nodokļa maksājumiem atbilstoši Latvijas Republikas normatīvo aktu prasībām.
- 10.4. Izdevumus par pirkuma līguma noslēgšanu, īpašuma un ķīlas tiesību nostiprināšanu zemesgrāmatā sedz Pircējs.
- 10.5. Izsoles pretendenti/dalībnieki piekrīt, ka Jēkabpils novada pašvaldības Izsoles komisija veic personas datu apstrādi, pārbaudot sniegto ziņu patiesumu.

11. Izsoles rezultātu apstrīdēšana

- 11.1. Sūdzības par izsoles rīkotāja darbībām var iesniegt Jēkabpils novada pašvaldībā, Brīvības ielā 120, Jēkabpilī, Jēkabpils novadā, LV-5201, 2 (divu) darba dienu laikā no izsoles noslēguma dienas.
- 11.2. Par šajos noteikumos nereglamentētajiem jautājumiem lēmumus pieņem Izsoles komisija, saskaņā ar Publiskas personas mantas atsavināšanas likumu, par to izdarot attiecīgu ierakstu komisijas sēdes protokolā.

Jēkabpils novada domes priekšsēdētājs

R.Ragainis

**DOKUMENTS PARAKSTĪTS AR DROŠU ELEKTRONISKO PARAKSTU UN
SATUR LAIKA ZĪMOGS**

SLUDINĀJUMA TEKSTS

Jēkabpils novada pašvaldība, reģistrācijas Nr.90000024205, izsolē pārdod tai piederošu nekustamo īpašumu ar kadastra numuru 5601 900 2693, Slimnīcas iela 1-4, Jēkabpils, Jēkabpils novads, sastāv no dzīvokļa Nr.4 – 41,30 m² platībā, 413/5332 kopīpašuma domājamām daļām no būves ar kadastra apzīmējumu 5601 001 1520 005 un zemes ar kadastra apzīmējumu 5601 001 1520 (turpmāk – Nekustamais īpašums).

Nekustamais īpašums ierakstīts Zemgales rajona tiesas Jēkabpils pilsētas zemesgrāmatas nodaļumā Nr.2050-4

Izolāmais objekts tiek pārdots izsolē ar augšupejošu soli elektronisko izsoļu vietnē <https://izsoles.ta.gov.lv> (meklēt sadaļā – Jēkabpils novads). Izsoles veids – elektroniskā izsole ar augšupejošu soli.

Izsoles sākums – 08.09.2023., izsoles noslēgums – 09.10.2023. pulksten 13.00. Pretendentu reģistrācija notiek no 08.09.2023. pulksten 13.00 līdz 28.09.2023. (ieskaitot) pulksten 23.59 elektronisko izsoļu vietnē <https://izsoles.ta.gov.lv>. Izsoles sākuma cena – 6500,00 EUR. Izsoles solis 300,00 EUR.

Lai varētu piedalīties izsolē, pretendentiem līdz 28.09.2023. (ieskaitot) jāiemaksā nodrošinājums Jēkabpils novada pašvaldības kontā Nr.LV87 UNLA 0009 0131 30793, AS “SEB banka”, kods UNLALV2X, 10% apmērā no izsolāmā objekta nosacītās cenas 650,00 EUR un dalības maksa 50,00 EUR apmērā un, izmantojot elektronisko izsoļu vietni, jānosūta lūgums izsoles rīkotājam par autorizāciju izsolei.

Samaksas kārtība par objektu noteikta izsoles noteikumu 5.1.punktā.

Informācija pieejama: www.jekabpils.lv, sadaļā – Pašvaldība, Izsoles pārdošanas, Nekustamā īpašuma atsavināšana. Informācija pa tālruni Nr. 28034127.



JĒKABPILS NOVADA PAŠVALDĪBA

JĒKABPILS NOVADA DOME

Reģistrācijas Nr.90000024205

Brīvības iela 120, Jēkabpils, Jēkabpils novads, LV – 5201

Tālrunis 65236777, fakss 65207304, elektroniskais pasts pasts@jekabpils.lv

LĒMUMS

Jēkabpils novadā

13.07.2023. (protokols Nr.11, 90.§)

Nr.714

Par izsoles noteikumu apstiprināšanu (“Veldres”-10, Vandāni, Dignājas pagasts, Jēkabpils novads)

Jēkabpils novada dome 2023.gada 27.aprīlī (protokols Nr. 6, 94.§) pieņēma lēmumu Nr.378 “Par dzīvokļu īpašumu atsavināšanu (Jēkabpils novadā)”.

Nekustamais īpašums ar kadastra numuru 5652 900 6614, “Veldres”-10, Vandāni, Dignājas pagasts, Jēkabpils novads, sastāv no dzīvokļa Nr.10 – 35,10 m² platībā, 321/8569 kopīpašuma domājamām daļām no būves ar kadastra apzīmējumu 5652 005 0202 001 (turpmāk – Nekustamais īpašums).

Nekustamais īpašums ir reģistrēts Zemgales rajona tiesas Dignājas pagasta zemesgrāmatas nodalījumā Nr.224-10, uz Jēkabpils novada pašvaldības, reģistrācijas Nr. 90000024205, vārda.

Jēkabpils novada pašvaldības nekustamā īpašuma novērtēšanas komisija, kas apstiprināta ar Jēkabpils novada domes 2022.gada 26.maija (protokols Nr.11, 20.§) lēmumu Nr.417, 2023.gada 30.jūnijā Nekustamajam īpašumam noteica nosacīto cenu 800,00 *euro* (astoņi simti eiro un 00 centi).

Jēkabpils novada pašvaldībai Nekustamais īpašums nav nepieciešams autonomo funkciju veikšanai.

Pamatojoties uz Pašvaldību likuma 10.panta pirmās daļas 16.punktu, 73.panta trešo un ceturto daļu, Publiskas personas mantas atsavināšanas likuma 3.panta pirmās daļas 1.punktu, otro daļu, 4.panta otro daļu, 5.panta pirmo un piekto daļu, 8.panta otro, trešo un sesto daļu, 9.panta otro daļu, 10.panta pirmo un otro daļu, 11.panta pirmo daļu, ņemot vērā Jēkabpils novada domes 2023.gada 27.aprīļa lēmumu Nr.378, Nekustamā īpašuma novērtēšanas komisijas 2023.gada 30.jūnija protokolu, Administratīvo teritoriju un apdzīvoto vietu likuma Pārejas noteikumu 6.punktu, ņemot vērā Attīstības un tautsaimniecības komitejas 06.07.2023. lēmumu (protokols Nr.8, 72.§)

Jēkabpils novada dome nolemj:

1. Atsavināt nekustamo īpašumu ar kadastra numuru 5652 900 6614, “Veldres”-10, Vandāni, Dignājas pagasts, Jēkabpils novads, pārdodot to izsolē vispārējā kārtībā ar augšupejošu soli elektronisko izsoļu vietnē <https://izsoles.ta.gov.lv>.

2. Apstiprināt lēmuma 1.punktā minētā nekustamā īpašuma nosacīto cenu 800,00 euro (astoņi simti eiro un 00 centi), kas ir arī nekustamā īpašuma izsoles sākuma cena.

3. Izsoles komisijai organizēt sludinājuma publicēšanu oficiālajā izdevumā “Latvijas Vēstnesis”, mājaslapā internetā www.jekabpils.lv, vietējā informatīvajā izdevumā un organizēt sludinājumu ievietošanu elektronisko izsoļu vietnē <https://izsoles.ta.gov.lv>.

4. Apstiprināt nekustamā īpašuma “Veldres”-10, Vandāni, Dignājas pagasts, Jēkabpils

novads, izsoles noteikumus (pielikumā).

5. Ieņēmumus no nekustamā īpašuma atsavināšanas iekļaut tāmē "Pašvaldības dzīvojamā fonda remonts un attīstība" (budžeta klasifikācijas kods 06.100.03).

6. Kontroli par lēmuma izpildi veikt iestādes "Jēkabpils novada Attīstības pārvaldes" vadītājam.

Pielikumā: 1. Nekustamā īpašuma ar kadastra numuru 5652 900 6614, "Veldres"-10, Vandāni, Dignājas pagasts, Jēkabpils novads, izsoles noteikumi uz 4 lp.;

2. Sludinājuma teksts uz 1 lp.

Sēdes vadītājs
Domes priekšsēdētājs

R.Ragainis

Kolpakova 28034127

**DOKUMENTS PARAKSTĪTS AR DROŠU ELEKTRONISKO PARAKSTU UN
SATUR LAIKA ZĪMOGU**

**Nekustamā īpašuma “Veldres”-10, Vandāni, Dignājas pagasts, Jēkabpils novads,
kadastra Nr. 5652 900 6614, izsoles noteikumi**

1. Vispārīgie noteikumi

- 1.1. Šie noteikumi nosaka kārtību, kādā tiks rīkota **nekustamā īpašuma “Veldres”-10, Vandāni, Dignājas pagasts, Jēkabpils novads, (turpmāk arī – Nekustamais īpašums)**, pārdošana izsolē. Izsole tiek organizēta saskaņā ar Publiskas personas mantas atsavināšanas likumu un Jēkabpils novada domes 13.07.2023. lēmumu Nr.714 (protokols Nr.11, 90.§) “Par izsoles noteikumu apstiprināšanu”.
- 1.2. Izsoles organizētājs – Jēkabpils novada pašvaldība, reģistrācijas numurs 90000024205.
- 1.3. Izsolī rīko – Jēkabpils novada pašvaldības Izsoles komisija.
- 1.4. Atsavināšanas veids – **elektroniskā izsole ar augšupejošu soli, elektronisko izsoļu vietnē (turpmāk – EI vietne) <https://izsoles.ta.gov.lv>**.
- 1.5. Objekta nosacītā cena, kas ir arī izsoles sākotnējā cena – **800,00 euro** (astoņi simti eiro, 00 centi). **Izsoles solis: 50,00 euro** (piecdesmit eiro, 00 centi).
- 1.6. Maksāšanas līdzekļi: euro 100% apmērā.
- 1.7. Ar izsoles noteikumiem un citiem dokumentiem, kas attiecas uz izsolāmo Nekustamo īpašumu, izsoles pretendenti var iepazīties: EI vietnē <https://izsoles.ta.gov.lv> (sadalā – Jēkabpils novads), Jēkabpils novada pašvaldības mājaslapā www.jekabpils.lv; kā arī Jēkabpils novada Attīstības pārvaldē, Rīgas ielā 150A, Jēkabpilī, Jēkabpils novadā 1.stāvā.

2. Nekustamais īpašums

- 2.1. Izsolāmais Nekustamais īpašums: “Veldres”-10, Vandāni, Dignājas pagasts, Jēkabpils novads, kadastra numurs 5652 900 6614. Nekustamais īpašums sastāv no dzīvokļa Nr.10, 35,10 m² platībā, 321/8569 kopīpašuma domājamām daļām no būves ar kadastra apzīmējumu 5652 005 0202 001. Īpašuma tiesības nostiprinātas Jēkabpils pilsētas zemesgrāmatā, nodalījuma Nr. 224-10, uz Jēkabpils novada pašvaldības vārda.
- 2.2. Lietu tiesības, kas apgrūtina Nekustamo īpašumu: nav.
- 2.3. Pirmpirkuma tiesības: nav.

3. Atpakaļpirkuma tiesība

- 3.1. Atpakaļpirkuma tiesības izmantošanas nosacījumi: Pašvaldība atpakaļpirkuma tiesības realizē, pamatojoties uz vienpusēju gribas izpausmi, par to 30 dienas iepriekš rakstiski brīdīnot Pircēju. Veicot atpakaļpirkumu tiesības, Objekta vai tās daļas cena tiek noteikta ne lielāka par nosolīto cenu. Pašvaldība atpakaļpirkuma tiesības ir tiesīga realizēt no brīža, kad konstatē, ka Pircējs nepilda Izsoles noteikumus un Pirkuma līguma noteikumus.
 - 3.1.1. Ja objekta nosolītājs izvēlas slēgt pirkuma līgumu uz nomaksu, tad Jēkabpils novada pašvaldībai pastāv atpakaļpirkuma tiesības.
 - 3.1.2. Ja objekta nosolītājs izvēlas slēgt pirkuma līgumu un summu par nosolīto nekustamo īpašumu samaksāt 14 dienu laikā no izsoles dienas, tad Jēkabpils novada pašvaldībai nepastāv atpakaļpirkuma tiesības.
- 3.2. Pārdevējs pielīgst sev tiesību atkāpties no pirkuma līguma, ja pircējs neparaksta pirkuma līgumu vai laikā nesamaksā pirkuma cenu. Kad līgumu atceļ, lieta atdodama pārdevējam

līdz ar tās pieaugumiem un ienākumiem, turklāt pircējs zaudē rokas naudu, ja viņš to devis, un viņam jāatlīdzina aiz viņa vainas cēlušies zaudējumi, pamatojoties uz Civillikuma 2047. un 2054. pantu.

3.3. Nekustamais īpašums Pašvaldībai nav nepieciešams funkciju veikšanai.

4. Izsoles subjekts

- 4.1. Par izsoles dalībnieku var kļūt jebkura fiziska vai juridiska persona, kurai ir tiesības iegūt Latvijas Republikā nekustamo īpašumu un **kura līdz 28.09.2023 ir iemaksājusi šo noteikumu 5.1.punktā minēto nodrošinājumu un dalības maksu**, un apstiprināta dalībai izsolē, kā arī tai nav Valsts ieņēmumu dienesta administrēto nodokļu (nodevu) parādu Latvijas Republikā, vai valstī, kurā tas reģistrēts, tajā skaitā, valsts sociālās apdrošināšanas iemaksu parādi, kas kopsummā pārsniedz 150,00 *euro*.
- 4.2. Izsoles pretendents nedrīkst būt pasludināta maksātnespēja, tam nav uzsākts likvidācijas process, tā saimnieciskā darbība nav apturēta vai pārtraukta, vai nav uzsākta tiesvedība par darbības izbeigšanu, maksātnespēju vai bankrotu.
- 4.3. Izsoles pretendents nedrīkst būt maksājumu (nodokļu, nomas vai īres maksājumu, komunālo pakalpojumu u.c.) parādi attiecībā pret Jēkabpils novada pašvaldību vai tās kapitālsabiedrību, kas kopsummā pārsniedz 150,00 *euro*.

5. Izsoles nodrošinājums un dalības maksa

- 5.1. Izsoles pretendents, kurš vēlas piedalīties izsolē, **līdz 28.09.2023. (ieskaitot)** jāiemaksā **nodrošinājums** Jēkabpils novada pašvaldības kontā Nr.LV87 UNLA 0009 0131 30793, AS "SEB banka", kods UNLALV2X, **10% apmēra no izsolāmā nekustamā īpašuma nosacītās cenas, tas ir 80,00 euro** (astoņdesmit *euro* un 00 centi) **un dalības maksa 50,00 euro** (piecdesmit *euro* un 00 centi) apmērā un, izmantojot EI vietni, jānosūta lūgums izsoles rīkotājam autorizēt to dalībai izsolē. Maksājuma paziņojuma saturā iekļaut norādi: **"Nekustamā īpašuma "Veldres"-10, Vandāni, Dignājas pagasts, Jēkabpils novads" izsoles nodrošinājums/dalības maksa.**
- 5.2. **Papildus** 5.1. punktā minētajām maksām, izsoles pretendents **veic maksu** par dalību izsolē EI vietnes administratoram **20,00 euro** saskaņā ar EI vietnē reģistrētam lietotājam sagatavotu rēķinu, saskaņā ar izsoles noteikumu 6.5.noteikto kārtību.
- 5.3. Izsolē uzvarējušajam dalībniekam nodrošinājuma summa tiek ieskaitīta Nekustamā īpašuma pirkuma maksā.
- 5.4. Ja izsoles pretendents nav iemaksājis kādu no 5.1. un 5.2. punktos minētajiem maksājumiem, izsoles pretendents pie izsoles netiek pielaists.
- 5.5. Izsoles pretendentiem, kuri nav izpildījuši šajos Izsoles noteikumos noteiktos izsoles priekšnoteikumus un kuri netiek reģistrēti dalībai izsolē, nodrošinājums un dalības maksa tiek atgriezti 30 (trīsdesmit) dienu laikā pēc izsoles noslēguma dienas, ieskaitot tos kredītiestādes kontā, kas norādīts norēķinu rekvizītos EI vietnē <https://izsoles.ta.gov.lv>, vai kredītiestādes kontā, no kuras maksājumi saņemti (ja elektronisko izsoļu vietnē <https://izsoles.ta.gov.lv> nav saņemts lūgums autorizēt to dalībai izsolē).
- 5.6. Nodrošinājums izsoles dalībniekiem tiek atmaksāts saskaņā ar šo Izsoles noteikumu 7.6.punktā minēto.
- 5.7. Nodrošinājums netiek atmaksāts:
 - 5.7.1. nevienam no izsoles dalībniekiem, ja neviens no viņiem nav pārsolījis izsoles sākumcenu;
 - 5.7.2. šo Izsoles noteikumu 6.10., 8.1.2., 8.1.3. un 8.3. punktos minētajos gadījumos;
- 5.8. Dalības maksa netiek atgriezta, izņemot šo noteikumu 5.5 punktā norādīto.

6. Izsoles pretendentu reģistrēšana Izsoļu dalībnieku reģistrā

- 6.1. **Pretendentu reģistrācija notiek no 08.09.2023. plkst. 13:00 līdz 28.09.2023. plkst. 23:59 EI vietnē <https://izsoles.ta.gov.lv>** uzturētā Izsoļu dalībnieku reģistrā pēc oficiāla paziņojuma par izsoli publicēšanas Latvijas Republikas oficiālajā izdevuma "Latvijas Vēstnesis" tīmekļa vietnē www.vestnesis.lv.
- 6.2. Izsoles pretendenti - fiziska persona, kura vēlas savā vai citas fiziskas vai juridiskas personas vārdā pieteikties izsolei, EI vietnē <https://izsoles.ta.gov.lv> norāda:
 - 6.2.1. Fiziska persona:**
 - 6.2.1.1. vārdu, uzvārdu;
 - 6.2.1.2. personas kodu vai dzimšanas datumu (persona, kurai nav piešķirts personas kods);
 - 6.2.1.3. kontaktadresi;
 - 6.2.1.4. personu apliecinoša dokumenta veidu un numuru;
 - 6.2.1.5. norēķinu rekvizītus (kredītiestādes konta numurs, uz kuru personai atmaksājama nodrošinājuma summa);
 - 6.2.1.6. personas papildu kontaktinformāciju – elektroniskā pasta adresi un tālruņa numuru (ja tāds ir).
 - 6.2.2. **Fiziska persona, kura pārstāv** citu fizisku vai juridisku personu, papildus apakšpunktā norādītajam, sniedz informāciju par:
 - 6.2.2.1. pārstāvamās personas veidu;
 - 6.2.2.2. vārdu, uzvārdu fiziskai personai vai nosaukumu juridiskai personai;
 - 6.2.2.3. personas kodu vai dzimšanas datumu (ārzemniekam) fiziskai personai vai reģistrācijas numuru juridiskai personai;
 - 6.2.2.4. kontaktadresi;
 - 6.2.2.5. personu apliecinoša dokumenta veidu un numuru fiziskai personai;
 - 6.2.2.6. informāciju par notariāli apliecinātu pilnvaru, ja reģistrēts lietotājs izsolē pārstāv citu fizisku personu, vai informāciju par rakstiski noformētu pilnvaru vai dokumentu, kas apliecina reģistrēta lietotāja tiesības pārstāvēt juridisku personu bez īpaša pilnvarojuma, ja reģistrēts lietotājs pārstāv juridisku personu;
 - 6.2.2.7. informāciju par pilnvarojuma apjomu (pārstāvības tiesības konkrētai izsolei, vairākām konkrētām izsolēm, uz noteiktu laiku, pastāvīgi);
 - 6.2.2.8. attiecīgās lēmējinstītūcijas lēmumu par Nekustamā īpašuma iegādi juridiskajai personai.
 - 6.2.2.9. Dokumenti, kas minēti šo noteikumu 6.2.2.5. līdz 6.2.2.8. punktos, pašvaldībā jāiesniedz elektroniski, parakstot tos ar drošu elektronisko parakstu un jānosūta tos uz elektronisko pasta adresi santa.lazare@jekabpils.lv, norādītajā pretendentu pieteikšanās termiņā.
- 6.3. Reģistrējoties Izsoļu dalībnieku reģistrā, persona iepazīstas ar EI vietnes lietošanas noteikumiem un apliecina noteikumu ievērošanu, kā arī par sevi sniegto datu pareizību.
- 6.4. Ziņas par personu iekļauj Izsoļu dalībnieku reģistrā, saskaņā ar personas iesniegumu. Iesniegumu persona iesniedz patstāvīgi, izmantojot EI vietnē pieejamo elektronisko pakalpojumu "Par e-izsoļu vietnes dalībnieka dalību konkrētā izsolē" un identificējoties ar vienu no vienotajā valsts un pašvaldību portālā www.latvija.lv piedāvātajiem identifikācijas līdzekļiem.
- 6.5. Reģistrēts lietotājs, kurš vēlas piedalīties izsludinātajā izsolē, EI vietnē nosūta izsoles rīkotājam lūgumu par autorizēšanu dalībai konkrētā izsolē un izsoles sludinājumā norādītajā izsoles rīkotāja kontā iemaksā izsoles nodrošinājuma summu sludinājumā noteiktajā apmērā, kā arī sedz maksu par dalību izsolē vietnes administratoram normatīvajos aktos noteiktajā apmērā saskaņā ar elektronisko izsoļu vietnē reģistrētam lietotājam sagatavotu rēķinu.
- 6.6. Izsoles komisija apstiprina izsoles pretendentu, kurš izpildījis izsoles priekšnoteikumus, dalībai izsolē 7 (septiņu) dienu laikā, pēc paziņojuma saņemšanas no EI vietnes.
- 6.7. Informāciju par apstiprināšanu dalībai izsolē, EI vietne reģistrētam lietotājam automātiski nosūta elektroniski uz EI vietnē reģistrētam lietotājam izveidoto kontu.

- 6.8. Autorizējot personu izsolei, katram solītājam EI vietnes sistēma automātiski izveido unikālu identifikatoru.
- 6.9. Izsoles pretendents netiek reģistrēts, ja:**
- 6.9.1. nav vēl iestājies vai ir beidzies pretendentu reģistrācijas termiņš;
- 6.9.2. ja nav izpildīti visi šo noteikumu 5.1., 5.2., 6.2.1 vai 6.2.2. punktā minētie norādījumi;
- 6.9.3. konstatēts, ka pretendents ir izsoles noteikumu 4.1. un/vai 4.3. punktā minētās parādsaistības;
- 6.9.4. konstatēts, ka izsoles pretendents ir pasludināta maksātspēja, tā saimnieciskā darbība ir apturēta vai pārtraukta, vai ir uzsākta tiesvedība par darbības izbeigšanu, maksātspēju vai bankrotu.
- 6.9.5. fiziskā vai juridiskā persona saskaņā ar spēkā esošajiem normatīvajiem aktiem nevar iegūt savā īpašumā zemi.
- 6.10. Izsoles komisija ir tiesīga pārbaudīt izsoles pretendentu un jau reģistrēto izsoles dalībnieku sniegtās ziņas. Ja tiek konstatēts, ka sniegtā informācija nav patiesa, attiecīgo personu izslēdz no izsoles dalībnieku reģistra, pretendents zaudē tiesības piedalīties izsolē, kā arī viņam neatmaksā iemaksāto nodrošinājumu.
- 6.11. Izsoles pretendenta pieteikums izsolei uzskatāms par gribas apliecinājumu iegūt savā īpašumā atsavināmo Nekustamo īpašumu, apliecina, ka ir iepazinies un piekrīt Izsoles noteikumiem, piekrīt noslēgt ar izsoles organizētāju pirkuma līgumu tā nosolīšanas gadījumā.

7. Izsoles norise

- 7.1. **Izsole sākas EI vietnē <https://izsoles.ta.gov.lv> 08.09.2023. plkst. 13:00 un noslēdzas 09.10.2023. plkst. 13:00.**
- 7.2. Izsolei reģistrētie dalībnieki drīkst izdarīt solījumus visā izsoles norises laikā.
- 7.3. Ja pēdējo piecu minūšu laikā pirms izsoles noslēgšanai noteiktā laika tiek reģistrēts solījums, izsoles laiks automātiski tiek pagarināts par 5 (piecām) minūtēm.
- 7.4. Ja pēdējās stundas laikā pirms izsoles noslēgšanas tiek konstatēti būtiski tehniski traucējumi, kas var ietekmēt izsoles rezultātu, un tie nav saistīti ar sistēmas drošības pārkāpumiem, izsoles laiks automātiski tiek pagarināts līdz nākamās darba dienas plkst. 13:00.
- 7.5. Pēc izsoles noslēgšanas solījumus neregistrē un EI vietnē tiek norādīts izsoles noslēguma datums, laiks un pēdējais izdarītais solījums.
- 7.6. Komisija var pārtraukt izsoli, ja tās norises laikā saņemts EI vietnes drošības pārvaldnieka paziņojums par būtiskiem tehniskiem traucējumiem, kas var ietekmēt izsoles rezultātu. Paziņojumu par izsoles pārtraukšanu publicē EI vietnē.
- 7.7. Pēc izsoles slēgšanas, sistēma automātiski 24 stundu laikā sagatavo izsoles aktu.

8. Samaksas kārtība, Izsoles rezultātu apstiprināšana un līguma noslēgšana

- 8.1. Tiek paredzēta triju veidu samaksas kārtība:
- 8.1.1. Nekustamā īpašuma nosolītājam, atskaitot iemaksāto nodrošinājuma summu, jāsamaksā par nosolīto nekustamo īpašumu 14 dienu laikā no izsoles dienas;
- 8.1.2. Nekustamā īpašuma nosolītājs, atskaitot iemaksāto nodrošinājuma summu, slēdz pirkuma nomaksas līgumu līdz 4 mēnešiem, maksājot likumiskos (6% gadā no vēl nesamaksātās pirkuma maksas daļas) un līgumiskos procentus (0,1% līgumsods par katru nokavēto dienu no neatmaksātās summas), kā arī 14 dienu laikā no izsoles dienas samaksā avansu 10 % apmērā no piedāvātās augstākās summas. Iemaksātā nodrošinājuma summa tiek ieskaitīta avansa summā. Nokavējot noteikto samaksas termiņu, nosolītājs zaudē iesniegto nodrošinājumu, avansa maksājums atgriežams izsoles dalībniekam.
- 8.1.3. Fiziskai personai, kura izsoles rezultātā iegādājas vienīgo dzīvojamo platību, ir tiesības slēgt pirkuma nomaksas līgumu līdz 5 gadiem, maksājot likumiskos (6 % gadā,

proporcionāli izvēlētajam termiņam, no neatmaksātās summas) un līgumiskos procentus (0,1% līgumsods par katru nokavēto dienu no neatmaksātās summas), kā arī 14 dienu laikā no izsoles dienas samaksā avansu 10 % apmērā no piedāvātās augstākās summas. Iemaksātā nodrošinājuma summa tiek ieskaitīta avansa summā. Fiziskai personai, 14 dienu laikā no izsoles noslēgšanās dienas, Jēkabpils novada pašvaldībai iesniedz rakstisku apliecinājumu, ka personas īpašumā vai tiesiskajā valdījumā nav citas dzīvojamās platības, kā arī norāda samaksas termiņu. Nokavējot noteikto samaksas termiņu, nosolītājs zaudē iesniegto nodrošinājumu, avansa maksājums atgriežams izsoles dalībniekam.

- 8.2. Izsoles dalībniekam, kurš nosolījis augstāko cenu, uz 5.1. punktā norādīto pašvaldības bankas kontu, jāveic maksājums atbilstoši 8.1.1. vai 8.1.2., vai 8.1.3. punktā minētajam termiņam un samaksas apmēram. Pēc maksājumu veikšanas **maksājumu apliecināšie dokumenti jānosūta uz e-pasta adresi: santa.lazare@jekabpils.lv.**
- 8.3. Ja nekustamo īpašumu nosolījušais izsoles dalībnieks šo noteikumu 8.1. punktā noteiktajos termiņos nav norēķinājies šajos noteikumos minētajā kārtībā vai atsakās no īpašuma pirkuma, viņš zaudē tiesības uz nosolīto īpašumu. Izsoles nodrošinājums attiecīgajam dalībniekam netiek atmaksāts.
- 8.4. Ja nosolītājs noteiktajā laikā nav samaksājis nosolīto cenu vai ir atteicies no īpašuma pirkuma, Izsoles komisija par to informē izsoles dalībnieku, kurš nosolījis nākamo augstāko cenu un šim izsoles dalībniekam ir tiesības 2 (divu) nedēļu laikā no paziņojuma saņemšanas dienas paziņot Izsoles komisijai par īpašuma pirkšanu par paša solīto augstāko cenu un 1 (viena) mēneša laikā samaksāt nosolīto naudas summu uz 5.1. punktā norādīto bankas kontu.
- 8.5. Ja 8.4. punktā noteiktais izsoles dalībnieks no īpašuma pirkuma atsakās vai norādītajā termiņā nenorēķinās par pirkumu, izsole tiek uzskatīta par nenotikušu. Lēmumu par turpmāko atsavināšanas procesu pieņem Jēkabpils novada dome.
- 8.6. Ja, Izsoles komisijai pārbaudot 8.1.3. punktā minētos faktus, konstatēts, ka faktiskie apstākļi neatbilst 8.1.3. punktā minētajam, fiziska persona, kas nosolījusi augstāko izsoles cenu, samaksas veidu izvēlās 8.1.1. vai 8.1.2. punktā minētajā kārtībā.
- 8.7. Izsoles rezultātus 30 (trīsdesmit) dienu laikā no 8.1. punktā vai 8.4. punktā noteiktā maksājuma izdarīšanas dienas apstiprina Jēkabpils novada dome.
- 8.8. Pircējs pirkuma līgumu paraksta 30 (trīsdesmit) dienu laikā pēc izsoles rezultātu apstiprināšanas Jēkabpils novada domes sēdē.

9. Nenotikusi izsole

- 9.1. Jēkabpils novada dome pieņem lēmumu par izsoles atzīšanu par nenotikušu, ja:
 - 9.1.1. uz izsoli nav reģistrēts neviens izsoles dalībnieks;
 - 9.1.2. izsole bijusi izziņota, pārkāpjot šos noteikumus vai Publiskas personas mantas atsavināšanas likuma nosacījumus;
 - 9.1.3. tiek noskaidrots, ka nepamatoti noraidīta kāda dalībnieka piedalīšanās izsolē;
 - 9.1.4. neviens izsoles dalībnieks nav pārsolījis izsoles sākumcenu;
 - 9.1.5. vienīgais izsoles dalībnieks, kurš nosolījis izsolāmo īpašumu, nav parakstījis izsolāmā īpašuma pirkuma līgumu.
 - 9.1.6. neviens no izsoles dalībniekiem, kurš atzīts par nosolītāju, neveic pirkuma maksas samaksu šajos noteikumos norādītajā termiņā;
 - 9.1.7. izsolāmā nekustamā īpašuma augstāko cenu nosolījusi persona, kurai nebija tiesību piedalīties izsolē.

10. Citi noteikumi

- 10.1. Izsoles komisija nav tiesīga līdz izsoles noslēgumam sniegt informāciju par izsoles pretendentiem un to skaitu.
- 10.2. Ja dzīvokļa īpašums tiek atsavināts saskaņā ar 8.1.3.punktu, tad pircējam ir pienākums īpašuma tiesības uz dzīvokļa īpašumu ar ķīlas tiesību atzīmi par labu Jēkabpils novada pašvaldībai nostiprināt zemesgrāmatā **1 (viena) kalendārā mēneša laikā** no Pārdevēja nostiprinājuma lūguma parakstīšanas dienas. Jēkabpils novada pašvaldība pēc pirkuma lūguma parakstīšanas paraksta nostiprinājuma lūgumu zemesgrāmatai par īpašuma tiesību uz dzīvokļa īpašumu nostiprināšanu zemesgrāmatā uz pircēja vārda ar ķīlas tiesību atzīmi par labu Jēkabpils novada pašvaldībai, pirkuma maksas apmērā un aizliegumu dzīvokļa īpašumu atsavināt, ieķīlāt un apgrūtināt ar lietu tiesībām. Ja pircējs nav nodrošinājis īpašuma tiesību uz dzīvokļa īpašumu nostiprināšanu zemesgrāmatā, Jēkabpils novada pašvaldībai ir tiesības vienpusēji prasīt pirkuma lūguma atcelšanu pircēja vainas dēļ – šādā gadījumā pirkuma cenas daļa, kas tika iemaksāta, pircējam netiek atmaksāta.
- 10.3. Izsoles uzvarētājs no pirkuma lūguma noslēgšanas brīža ir atbildīgs par Nekustamā īpašuma uzturēšanu kārtībā un nekustamā īpašuma nodokļa maksājumiem atbilstoši Latvijas Republikas normatīvo aktu prasībām.
- 10.4. Izdevumus par pirkuma lūguma noslēgšanu, īpašuma un ķīlas tiesību nostiprināšanu zemesgrāmatā sedz Pircējs.
- 10.5. Izsoles pretendenti/dalībnieki piekrīt, ka Jēkabpils novada pašvaldības Izsoles komisija veic personas datu apstrādi, pārbaudot sniegto ziņu patiesumu.

11. Izsoles rezultātu apstrīdēšana

- 11.1. Sūdzības par izsoles rīkotāja darbībām var iesniegt Jēkabpils novada pašvaldībā, Brīvības ielā 120, Jēkabpilī, Jēkabpils novadā, LV-5201, 2 (divu) darba dienu laikā no izsoles noslēguma dienas.
- 11.2. Par šajos noteikumos nereglamentētajiem jautājumiem lēmumus pieņem Izsoles komisija, saskaņā ar Publiskas personas mantas atsavināšanas likumu, par to izdarot attiecīgu ierakstu komisijas sēdes protokolā.

Jēkabpils novada domes priekšsēdētājs

R.Ragainis

**DOKUMENTS PARAKSTĪTS AR DROŠU ELEKTRONISKO PARAKSTU UN
SATUR LAIKA ZĪMOGS**

SLUDINĀJUMA TEKSTS

Jēkabpils novada pašvaldība, reģistrācijas Nr.90000024205, izsolē pārdod tai piederošu nekustamo īpašumu ar kadastra numuru 5652 900 6614, "Veldres"-10, Vandāni, Dignājas pagasts, Jēkabpils novads, sastāv no dzīvokļa Nr.10 – 35,10 m² platībā, 321/8569 kopīpašuma domājamām daļām no būves ar kadastra apzīmējumu 5652 005 0202 001 (turpmāk – Nekustamais īpašums).

Nekustamais īpašums ierakstīts Zemgales rajona tiesas Dignājas pagasta zemesgrāmatas nodalījumā Nr.224-10.

Izolāmais objekts tiek pārdots izsolē ar augšupejošu soli elektronisko izsoļu vietnē <https://izsoles.ta.gov.lv> (meklēt sadaļā – Jēkabpils novads). Izsoles veids – elektroniskā izsole ar augšupejošu soli.

Izsoles sākums – 08.09.2023., izsoles noslēgums – 09.10.2023. pulksten 13.00. Pretendentu reģistrācija notiek no 08.09.2023. pulksten 13.00 līdz 28.09.2023. (ieskaitot) pulksten 23.59 elektronisko izsoļu vietnē <https://izsoles.ta.gov.lv>. Izsoles sākuma cena – 800,00 *euro*. Izsoles solis 50,00 *euro*.

Lai varētu piedalīties izsolē, pretendentiem līdz 28.09.2023. (ieskaitot) jāiemaksā nodrošinājums Jēkabpils novada pašvaldības kontā Nr.LV87 UNLA 0009 0131 30793, AS "SEB banka", kods UNLALV2X, 10% apmērā no izsolāmā objekta nosacītās cenas 80,00 *euro* un dalības maksa 50,00 *euro* apmērā un, izmantojot elektronisko izsoļu vietni, jānosūta lūgums izsoles rīkotājam par autorizāciju izsolei.

Samaksas kārtība par objektu noteikta izsoles noteikumu 5.1.punktā.

Informācija pieejama: www.jekabpils.lv, sadaļā – Pašvaldība, Izsoles pārdošanas, Nekustamā īpašuma atsavināšana. Informācija pa tālruni Nr. 28034127.



JĒKABPILS NOVADA PAŠVALDĪBA

JĒKABPILS NOVADA DOME

Reģistrācijas Nr.90000024205

Brīvības iela 120, Jēkabpils, Jēkabpils novads, LV – 5201

Tālrunis 65236777, fakss 65207304, elektroniskais pasts pasts@jekabpils.lv

LĒMUMS

Jēkabpils novadā

13.07.2023. (protokols Nr.11, 91.§)

Nr.715

Par grozījumiem pirkuma līgumā

Adresāts: (*svītrots*).

Iesniedzēja prasījums: Grozīt 2020.gada 15.aprīļa Pirkuma līgumu, atļaujot nostiprināt īpašuma tiesības zemesgrāmatā.

Jēkabpils pilsētas dome 2020.gada 26.martā pieņēma lēmumu Nr.145 “Par izsoles rezultātu apstiprināšanu”, ar kuru tika apstiprināti izsoles rezultāti un nolemts atsavināt dzīvokļa īpašumu (turpmāk- Dzīvokļa īpašums) Nr.3 ar kopējo platību 63,8 m² un kopīpašuma 638/1198 domājamām daļām no būvēm (kadastra apzīmējums 56010012365001 un 56010012365002) un zemes (kadastra apzīmējums 56010012365), kas atrodas Ozolu ielā 20, Jēkabpilī, Jēkabpils novadā, ar kadastra Nr.56019001815.

2020.gada 15.aprīlī starp Jēkabpils pilsētas pašvaldību (turpmāk – Pārdevējs) un (*svītrots*) (turpmāk – Pircējs) tika noslēgts pirkuma līgums uz nomaksu (turpmāk – Pirkuma līgums), kur Pircējs papildus pirkuma maksai maksā likumiskos un līgumiskos procentus.

Pirkuma līguma 2.6.punkts paredz ka, Pircējam ir tiesības reģistrēt zemesgrāmatā Dzīvokļa īpašumu tikai pēc nostiprinājuma līguma saņemšanas no Pārdevēja, 100% kopējās pirkuma cenas par Dzīvokļa īpašumu un likumisko 6% gadā nomaksas Pārdevējam. Tāpat Pirkumam līguma 3.6.punkts paredz, ka īpašuma tiesība pāriet Pircējam un Pircējs ir tiesīgs reģistrēt Dzīvokļa īpašumu zemesgrāmatā uz Pārdevēja izsniegta nostiprinājuma līguma pamata, tikai pēc pilnas pirkuma maksas, līgumsodu un citu maksājumu samaksas, bet no līguma noslēgšanas brīža Pircējs rīkojas ar Dzīvokļa īpašumu kā Dzīvokļa īpašuma īpašnieks, valdot un lietojot Dzīvokļa īpašumu kā krietns un kārtīgs saimnieks, pēc labākās ticības pildot pienākumus un izlietojot tiesības. Visus zaudējumus, kas radušies Pārdevējam, Pircēja vai trešās personas darbības vai bezdarbības rezultātā, valdot pār Dzīvokļa īpašumu, sedz Pircējs.

Jēkabpils novada pašvaldība atbilstoši Administratīvo teritoriju un apdzīvoto vietu likumam Pārejas noteikumu 6.punktam ir novadā iekļauto pašvaldību, tostarp Jēkabpils pilsētas, institūciju, finanšu, mantas, tiesību un saistību pārņēmēja.

Dzīvokļa īpašums ir reģistrēts Zemgales rajona tiesas Jēkabpils pilsētas zemesgrāmatā Nr.100000069531 3 uz Jēkabpils novada pašvaldības vārda.

2023.gada 19.jūnijā Jēkabpils novada pašvaldībā saņemts Pircējas iesniegums, Jēkabpils novada pašvaldībā reģistrēts ar Nr.2.5-2/23/2596, kurā tiek lūgts ļaut nostiprināt īpašuma tiesības uz Dzīvokļa īpašumu zemesgrāmatā ar ķīlas tiesību atzīmi par labu Pārdevējam.

Ņemot vērā iepriekš minēto un Pirkuma līguma 4.2.punktu nepieciešams izdarīt grozījumus Pirkuma līgumā, nosakot, ka Pircējam līdz pirkuma maksas, likumisko un līgumisko procentu pilnīgai samaksai, ir tiesības saņemt Pārdevēja nostiprinājuma līgumu jaunas tiesības (īpašuma tiesības) nostiprināšanai zemesgrāmatā uz Pircējas vārda ar ķīlas tiesību atzīmi par labu Pārdevējam, aizliegumu Dzīvokļa īpašumu atsavināt un apgrūtināt ar lietu tiesībām.

Pamatojoties uz Administratīvo teritoriju un apdzīvoto vietu likuma Pārejas noteikumu 6.punktu, Pašvaldību likuma 10.panta pirmās daļas 16.punktu un 21.punktu, ņemot vērā Jēkabpils

pilsētas domes 2020.gada 26.marta lēmumu Nr.145 "Par izsoles rezultātu apstiprināšanu", 2020.gada 15.aprīļa Pirkuma līguma 4.2.punktu, ņemot vērā Attīstības un tautsaimniecības komitejas 06.07.2023. lēmumu (protokols Nr.8, 74.§),

Jēkabpils novada dome nolemj:

1. Grozīt 2020.gada 15.aprīļa pirkuma līgumu, kas noslēgts starp Jēkabpils pilsētas pašvaldību un (*svītrots*), nosakot tiesības (*svītrots*)reģistrēt zemesgrāmatā īpašuma tiesības uz nekustamo īpašumu ar kadastra Nr.56019001815, Ozolu iela 20-3, Jēkabpils, Jēkabpils novads uz sava vārda, pirms 100% kopējās pirkuma maksas, likumisko un līgumisko procentu samaksas Jēkabpils novada pašvaldībai.

2. Vienlaicīgi, reģistrējot Zemgales rajona tiesas Jēkabpils pilsētas zemesgrāmatas nodalījumā Nr.100000069531 3 īpašuma tiesības uz (*svītrots*) vārda, reģistrēt ķīlas atzīmi pirkuma maksas apmērā par labu Jēkabpils novada pašvaldībai, kā arī noteikt aizliegumu dzīvokļa īpašumu atsavināt un apgrūtināt ar lietu tiesībām.

3. Iestādes "Jēkabpils novada Attīstības pārvalde" Teritorijas plānošanas un īpašumu pārvaldīšanas nodaļai sagatavot un izsniegt nostiprinājumu lūgumu zemesgrāmatai jaunas tiesības nostiprināšanai.

4. Izdevumus, kas saistīti ar jaunas tiesības nostiprināšanu zemesgrāmatā (*svītrots*) vārda, sedz (*svītrots*).

5. Kontroli par lēmuma izpildi veikt iestādes "Jēkabpils novada Attīstības pārvalde" vadītājam.

Pielikumā: Vienošanās pie 2020.gada 15.aprīļa pirkuma līguma uz 2 lp.

Sēdes vadītājs
Domes priekšsēdētājs

R.Ragainis

Lauma Bondare – Heisele, 29375905

**DOKUMENTS PARAKSTĪTS AR DROŠU ELEKTRONISKO PARAKSTU UN
SATUR LAIKA ZĪMOGU**



JĒKABPILS NOVADA PAŠVALDĪBA

JĒKABPILS NOVADA DOME

Reģistrācijas Nr.90000024205

Brīvības iela 120, Jēkabpils, Jēkabpils novads, LV – 5201

Tālrunis 65236777, fakss 65207304, elektroniskais pasts pasts@jekabpils.lv

LĒMUMS

Jēkabpils novadā

13.07.2023. (protokols Nr.11, 92.§)

Nr.716

Par līdzfinansējuma piešķiršanu daudzdzīvokļu dzīvojamās mājas piesaistītā zemesgabala Brīvības ielā 5A, Jēkabpilī labiekārtošanai

28.10.2021. stājās spēkā Jēkabpils novada domes 23.09.2021.septembra saistošie noteikumi Nr.12 “Saistošie noteikumi par Jēkabpils novada pašvaldības līdzfinansējuma piešķiršanu daudzdzīvokļu dzīvojamām mājām piesaistīto zemesgabalu labiekārtošanai”, kas nosaka kārtību, kādā Jēkabpils novada pašvaldība (turpmāk – pašvaldība) piešķir līdzfinansējumu daudzdzīvokļu dzīvojamai mājai piesaistītā zemesgabala labiekārtošanai (turpmāk – labiekārtošanas darbi), līdzfinansēšanas apmēru un piešķiršanas nosacījumus (turpmāk – saistošie noteikumi Nr.12).

Jēkabpils novada dome 25.11.2021. pieņēma lēmumu Nr.489 “Par pašvaldības līdzfinansējuma piešķiršanu” (protokols Nr.13, 63.§), ar kuru tika nolemts piešķirt pašvaldības līdzfinansējumu 4500,00 *euro* (četri tūkstoši pieci simti eiro, 00 centi) apmērā, daudzdzīvokļu dzīvojamās mājas Brīvības ielā 5A, Jēkabpilī pilnvarotajai personai, SIA JK Namu pārvalde, reģistrācijas Nr.45403000484 daudzdzīvokļu dzīvojamās mājas Brīvības ielā 5A, Jēkabpilī, Jēkabpils novadā labiekārtojuma būvniecības ieceres dokumentācijas izstrādei.

Saskaņā ar saistošo noteikumu Nr.12 9.punktu Daudzstāvu daudzdzīvokļu dzīvojamo māju piesaistīto zemesgabalu labiekārtošana tiek realizēta divās stadijās: būvprojekta izstrāde un būvdarbu veikšana. Starp pašvaldību un SIA JK Namu pārvaldi 21.03.2022. noslēgts līgums par līdzfinansējuma piešķiršanu būvprojekta izstrādei.

Atbilstoši 04.06.2021. SIA JK Namu pārvalde iesniegtajam pieteikumam un pieteikuma precizējumam plānotais labiekārtošanas darbu īstenošanas laiks ir 24 mēneši. Pieteikumā lūgts piešķirt pašvaldības līdzfinansējumu labiekārtošanas darbu īstenošanai, kur kopējās izmaksas noteiktas 137620,00 *euro*, t.i. atbalstāmās izmaksas t.sk. būvniecības ieceres dokumentācijas izstrāde 4500,00 *euro* apmērā, būvdarbi 130720,00 *euro* (80% no 163400,00 *euro*) un būvuzraudzība 2400,00 (80% no 3000,00 *euro*). Atbilstoši saistošo noteikumu Nr.12 21.punktam lēmumu par pašvaldības līdzfinansējuma piešķiršanu iesniedzējam vai atteikumu piešķirt līdzfinansējumu pieņem Jēkabpils novada dome.

Pašvaldībā 28.06.2023. iesniegta (lietvedībā reģistrēta ar Nr.1-2/23/579) būvniecības ieceres dokumentācija - Jēkabpils novada būvvaldes izsniegtā būvatļauja Nr.BIS-BV-4.2-2022-496 (130/2022) SIA JK Namu pārvaldei, reģistrācijas Nr.45403000484 par teritorijas labiekārtošana un autostāvvietu pārbūvi Brīvības ielā 5A, Jēkabpilī, kā arī precizēta izmaksu tāme un 18.05.2023. dzīvokļu īpašnieku kopsapulces protokols Nr.01-05/2023 par līdzfinansējuma apmaksas kārtību. Ņemot vērā saistošo noteikumu Nr.12 30.punktu, kur noteikts, ka gadījumā, ja iepirkuma procedūras vai tirgus izpētes rezultātā labiekārtošanas darbu izmaksas ir zemākas par plānoto izmaksu tāmē norādītajām, pašvaldības līdzfinansējuma apjoms tiek samazināts atbilstoši pieteikumā pieprasītajam pašvaldības līdzfinansējumam procentuālā izteiksmē. Pašvaldība veic pašvaldības līdzfinansējuma pārrēķinu. Atbilstoši iesniegtajai precizētajai labiekārtošanas darbu izmaksu tāmei, kur kopējās labiekārtošanas darbu otrajai stadijai - būvdarbu veikšanai paredzētās kopējās izmaksas sastāda 136420,10 *euro*.

Savukārt pašvaldības piešķiramo līdzfinansējumu būvdarbu veikšanai sastāda izmaksas par būvdarbiem 106958,09 *euro* (80% no 133697,61 *euro*) un izmaksas par būvuzraudzību 1451,99 *euro* (80% no 1814,99 *euro*), kas pavisam kopā sastāda 108410,08 *euro*, kas ir 80% no precizētās izmaksu tāmē norādītās būvdarbu un būvuzraudzības summas.

Pašvaldībā 28.06.2023. saņemts SIA JK Namu pārvaldes iesniegums reģistrēts ar Nr.1-2/23/586, "Par avansu daudzdzīvokļu dzīvojamās mājas Brīvības ielā 5A, Jēkabpilī, Jēkabpils novadā teritorijas labiekārtošanai", kurā Pašvaldībai lūgts izmaksāt avansa maksājumu 50% apmērā no Pašvaldības piešķirtā līdzfinansējuma daudzdzīvokļu dzīvojamās mājas Brīvības ielā 5A, Jēkabpilī būvdarbu veikšanai paredzētās kopējās summas. Saskaņā ar saistošo noteikumu Nr.12 28.punktu pašvaldība var izmaksāt avansa maksājumu līdz 50% no piešķirtā pašvaldības līdzfinansējuma, ja saņemts iesniedzēja pilnvarotas personas iesniegums.

Pamatojoties uz Pašvaldību likuma 4.panta pirmās daļas 2.punktu un 10.punktu, Jēkabpils novada domes 2021.gada 25.novembra lēmumu Nr.489 "Par pašvaldības līdzfinansējuma piešķiršanu", Jēkabpils novada domes 2021.gada 23.septembra saistošo noteikumu Nr.12 "Saistošie noteikumi par Jēkabpils novada pašvaldības līdzfinansējuma piešķiršanu daudzdzīvokļu dzīvojamām mājām piesaistīto zemesgabalu labiekārtošanai" 5.,9., 21.,28. un 30.punktu, ņemot vērā 28.06.2023. SIA JK Namu pārvalde iesniegumu Nr.1-2/23/586 "Par avansu daudzdzīvokļu dzīvojamās mājas Brīvības ielā 5A, Jēkabpilī, Jēkabpils novadā teritorijas labiekārtošanai", Attīstības un tautsaimniecības komitejas 06.07.2023. lēmumu (protokols Nr.8, 75. §),

Jēkabpils novada dome nolemj:

1. Piešķirt pašvaldības līdzfinansējumu 108 410,08 *euro* (viens simts astoņi tūkstoši četri simti desmit eiro un 08 centi) apmērā SIA JK Namu pārvalde, reģistrācijas Nr.45403000484, ar mērķi līdzfinansēt daudzdzīvokļu dzīvojamās mājas ar adresi Brīvības iela 5A, Jēkabpils, Jēkabpils novads piesaistītā zemesgabala labiekārtošanas darbus, būvdarbu veikšanu.

2. Lēmuma 1.punktā minēto pašvaldības līdzfinansējumu apmaksāt no tāmes "Pašvaldības dzīvojamā fonda remonts un attīstība (no ieņēmumiem)" (budžeta klasifikācijas kods 06.100.03).

3. Piešķirt avansa maksājumu 50% (piecdesmit procentu) apmērā no Lēmuma 1.punktā paredzētās summas.

4. Ne vēlāk kā mēneša laikā no domes Lēmuma pieņemšanas dienas noslēgt līgumu ar SIA JK Namu pārvalde, reģistrācijas Nr.45403000484 par pašvaldības līdzfinansējuma piešķiršanu.

5. Līgumā par līdzfinansējuma piešķiršanu paredzēt šādus nosacījumus:

5.1. Lēmuma 3.punktā minēto summu samaksāt 10 (desmit) darba dienu laikā no Lēmuma 4.punktā minētā līguma abpusējas parakstīšanas dienas;

5.2. Lēmuma 1.punktā piešķirtā līdzfinansējuma starpību apmaksāt atbilstoši Saistošo noteikumu Nr.12 27.punkta nosacījumiem.

6. Kontroli par lēmuma izpildi veikt iestādes "Jēkabpils novada Attīstības pārvalde" vadītājam un iestādes "Jēkabpils novada administratīvā pārvalde" Grāmatvedības nodaļas galvenajai grāmatvedei.

Pielikumā: Līgums par līdzfinansējuma piešķiršanu uz 3 lp.

Sēdes vadītājs
Domes priekšsēdētājs

R.Ragainis

Lauma Bondare - Heisele 29375905

DOKUMENTS PARAKSTĪTS AR DROŠU ELEKTRONISKO PARAKSTU UN
SATUR LAIKA ZĪMOGU

LĪGUMS

par līdzfinansējuma piešķiršanu

Jēkabpils novadā

Līguma datums ir pēdējā pievienotā droša elektroniskā paraksta un tā laika zīmoga datums

Jēkabpils novada pašvaldība, reģistrācijas Nr.90000024205, adrese Brīvības iela 120, Jēkabpils, Jēkabpils novadā, tās priekšsēdētāja Raiņa Ragaiņa personā, kurš darbojas pamatojoties uz Pašvaldību likuma, Jēkabpils novada pašvaldības nolikuma pamata, (turpmāk - **Līdzfinansētājs**), no vienas puses, un

SIA JK Namu pārvalde, reģistrācijas Nr.45403000484, juridiskā adrese Andreja Pormaļa iela 39, Jēkabpils, Jēkabpils novads, LV-5201, kuras vārdā uz statūtu pamata rīkojas valdes locekle Elita Freija, (turpmāk – **Finansējuma saņēmējs**) no otras puses, turpmāk katrs atsevišķi vai abi kopā saukti Puse/-es,

pamatojoties uz Jēkabpils novada domes 2021. gada 23. septembra saistošajiem noteikumiem Nr.12 “Saistošie noteikumi par Jēkabpils novada pašvaldības līdzfinansējuma piešķiršanu daudzdzīvokļu dzīvojamām mājām piesaistīto zemesgabalu labiekārtošanai” (turpmāk - Saistošie noteikumi) un Jēkabpils novada domes 2023. gada 13. jūnija lēmumu Nr.716 “Par līdzfinansējuma piešķiršanu daudzdzīvokļu dzīvojamās mājas piesaistītā zemesgabala Brīvības ielā 5A, Jēkabpilī labiekārtošanai”, noslēdz šādu līgumu (turpmāk - Līgums):

1. LĪGUMA PRIEKŠMETS

1.1. Finansējuma saņēmējs apņemas atbilstoši iesniegtajam pieteikumam un Jēkabpils novada būvvaldes izsniegtās būvatļaujas Nr.BIS-BV-4.2-2022-496 (130/2022) par teritorijas labiekārtošana un autostāvvietu pārbūvi Brīvības ielā 5A, Jēkabpilī organizēt dzīvojamās mājas Brīvības iela 5A, Jēkabpilī, Jēkabpils novadā īpašumā vai nomā esošo zemesgabalu labiekārtošanas darbu veikšanu (turpmāk - Pasākums).

1.2. Līdzfinansētājs līdzfinansē Līguma 1.1. punktā minēto Pasākumu, ja ir izpildīti Saistošo noteikumu un šā Līguma prasības.

2. LĪZFINANSĒJUMS UN TĀ PIEŠĶIRŠANAS KĀRTĪBA

2.1. Līdzfinansētāja līdzfinansējums ir **108 410,08 euro** (viens simts astoņi tūkstoši četri simti desmit eiro un 08 centi) t.sk. pievienotās vērtības nodoklis (PVN) 21%.

2.2. Līdzfinansētājs izmaksā avansa maksājumu 50 % (piecdesmit procentu) apmērā no 2.1.punktā piešķirtā līdzfinansējuma summas, 10 (desmit) darba dienu laikā pēc Līguma spēkā stāšanās datuma, Līdzfinansētājs avansa maksājumu pārskaita uz Finansējuma saņēmēja Līguma rekvizītos norādīto bankas kontu.

2.3. Līdzfinansētājs 20 (divdesmit) darba dienu laikā, ar Pašvaldības izveidotas komisijas (turpmāk-komisija) starpniecību, pārbauda Līguma 3.1.8. apakšpunktā uzskaitītos dokumentus un komisija pieņem lēmumu par to, vai tie atbilst Līguma nosacījumiem, un informē par pieņemto lēmumu Finansējuma saņēmēju.

2.4. Līdzfinansētājs pārskaita Finansējuma saņēmējam 2.1. punktā norādītā līdzfinansējuma starpību uz Līgumā norādīto Finansējuma saņēmēja bankas kontu 30 (trīsdesmit) dienu laikā pēc Līguma 2.3. punktā komisijas pozitīva lēmuma pieņemšanas.

2.5. Gadījumā, ja starp pieteikumam pievienotajos dokumentos uzrādītajām atbalstāmajām izmaksām un darbu pieņemšanas - nodošanas aktā norādītajiem darbiem tiek konstatētas atšķirības, Līdzfinansētājs ir tiesīgs lemt par izdevumu pilnīgu vai daļēju neattiecināšanu.

2.6. Visus Pasākuma īstenošanas laikā konstatētos neattiecināmos izdevumus vai sadārdzinājuma izmaksas Finansējuma saņēmējs sedz no saviem līdzekļiem.

3. PUŠU SAISTĪBAS

3.1. Finansējuma saņēmējs apņemas:

- 3.1.1. kvalitatīvi un noteiktajā laikā īstenot Pasākumu atbilstoši pieteikumam līdzfinansējuma piešķiršanai;
- 3.1.2. ievērot Publisko iepirkumu likuma un citu spēkā esošo normatīvo aktu prasības;
- 3.1.3. īstenojot Pasākumu, ievērot tā atbilstību Latvijas Republikas spēkā esošajiem normatīvajiem aktiem un Līdzfinansētāja prasībām;
- 3.1.4. nodrošināt, ka visas ar Pasākuma īstenošanu saistītās izmaksas ir apmaksātas un pakalpojumi ir sniegti Līguma darbības termiņā, ir uzskaitītas Finansējuma saņēmēja grāmatvedības uzskaitē, ir identificējamas, nodalītas no pārējām izmaksām un pārbaudāmas, un tās apliecina attiecīgu attaisnojuma dokumentu oriģināli;
- 3.1.5. nodrošināt Līdzfinansētāja pārstāvim iespēju veikt Pasākuma aktivitāšu norišu pārbaudi uz vietas pasākuma īstenošanas laikā. Pēc Līdzfinansētāja pieprasījuma trīs darba dienu laikā rakstveidā vai mutiski sniegt informāciju par Pasākuma sagatavošanas un realizācijas gaitu, kā arī nekavējoties informēt par šķēršļiem, kas varētu ietekmēt Pasākuma kvalitāti vai izpildi atbilstoši Līguma noteikumiem;
- 3.1.6. pēc Līdzfinansētāja pieprasījuma 10 (desmit) dienu laikā uzrādīt un/vai iesniegt visus Pasākuma ietvaros veikto izmaksu pamatojošos dokumentus;
- 3.1.7. kompensēt zaudējumus, kas Līdzfinansētājam radušies Finansējuma saņēmēja vai viņa iesaistītās trešās personas vainas vai neuzmanības dēļ 10 (desmit) darba dienu laikā no pretenzijas nosūtīšanas dienas;
- 3.1.8. pēc Pasākuma īstenošanas iesniegt Līdzfinansētājam šādus dokumentus:
 - 3.1.8.1. darbu pieņemšanas - nodošanas aktu kopijas ar attiecīgajiem pakalpojumu sniedzējiem/darbu izpildītājiem;
 - 3.1.8.2. rēķinu līdzfinansējuma summas apmērā;
 - 3.1.8.3. Būvvaldes atzīmi par būvdarbu pabeigšanu vai aktu par būves pieņemšanu ekspluatācijā.
- 3.2. Līdzfinansētājs apņemas veikt Līgumā paredzētos maksājumus, ja ir izpildītas Līgumā minētās Finansējuma saņēmēja saistības.
- 3.3. Līdzfinansētājam ir tiesības:
 - 3.3.1. veikt Finansējuma saņēmēja darbību un aktivitāšu norises un ar Pasākuma īstenošanu saistīto dokumentu pārbaudes visā Pasākuma īstenošanas laikā;
 - 3.3.2. pieprasīt Finansējuma saņēmējam atgriezt izmaksāto līdzfinansējuma summu vai tā daļu, un Finansējuma saņēmējam ir pienākums 20 (divdesmit) darba dienu laikā no Līdzfinansētāja pretenzijas nosūtīšanas dienas atmaksāt Līdzfinansētājam summu neattiecināmo izmaksu apmērā, ja līdzfinansējums ir piešķirts uz nepatiesu vai nepilnīgu datu pamata.

4. PUŠU ATBILDĪBA UN STRĪDU RISINĀŠANA

- 4.1. Par līgumsaistību neizpildi vai nepilnīgu izpildi Puses ir atbildīgas saskaņā ar spēkā esošajiem normatīvajiem aktiem un Līguma noteikumiem.
- 4.2. Puses apņemas neizpaust trešajām personām informāciju, kas saistīta ar Līgumu un ko tās saņēmušas Līguma izpildes laikā no otras Puses, izņemot gadījumus, kad informācijas izpaušanu pieprasa piemērojamie normatīvie akti.
- 4.3. Līguma izpildes laikā iegūtos personas datus Puses apņemas apstrādāt tikai atbilstoši Līguma noteiktajam mērķim.
- 4.4. Puses nodrošina un garantē, ka Līguma ietvaros veiktā personas datu apstrāde tiek īstenota atbilstoši piemērojamiem normatīvajiem aktiem personas datu aizsardzības jomā.
- 4.5. Puses apņemas nodrošināt informācijas konfidencialitātes un datu aizsardzības prasību ievērošanu no Pušu darbinieku, auditoru un citu saistīto personu puses, kurām dati ir vai var būt pieejami uz Līguma vai tiesiska pamata.
- 4.6. Puses ņemot vērā savas tehniskās iespējas, to īstenošanas izmaksas un apstrādes raksturu, apmēru, pēc iespējas īsteno atbilstīgus tehniskus un organizatoriskus pasākumus, lai nodrošinātu atbilstošu drošības līmeni personas datu aizsardzībai.
- 4.7. Personas datu obligāto tehnisko aizsardzību Puses īsteno ar fiziskiem un loģiskiem aizsardzības līdzekļiem.

4.8. Visus ar Līgumu saistītos strīdus un domstarpības Puses risina savstarpēju pārrunu ceļā. Ja nav panākta vienošanās pārrunu ceļā, strīdus jautājumi tiek izskatīti saskaņā ar Latvijas Republikā spēkā esošajiem normatīvajiem aktiem.

5. LĪGUMA DARBĪBAS LAIKS, GROZĪŠANAS UN IZBEIGŠANAS KĀRTĪBA

5.1. Līgums stājas spēkā tā parakstīšanas dienā un ir spēkā līdz Pušu saistību izpildei vai tā izbeigšanai Līgumā noteiktajā kārtībā.

5.2. Līgumu var grozīt vai izbeigt pirms tajā noteikto saistību izpildes, Pusēm vienojoties rakstveidā, saskaņā ar Līgumu un Latvijas Republikā spēkā esošajiem normatīvajiem aktiem.

5.3. Neviena no Pusēm neatbild par Līgumā noteikto saistību neizpildīšanu, ja tas noticis nepārvaramas varas rezultātā, piemēram, dabas katastrofas, sociālie konflikti, kā arī jaunu normatīvo aktu ieviešana, kas aizliedz Līgumā paredzēto darbību.

5.4. Katra no Pusēm trīs dienu laikā informē otru Pusi par augstāk minētās nepārvaramas varas iestāšanos. Puses savstarpēji vienojas par Līgumā noteikto termiņu pagarināšanu vai Līguma izbeigšanu.

5.5. Līdzfinansētājam ir tiesības vienpusēji izbeigt Līgumu pirms tajā noteikto saistību izpildes, nosūtot paziņojumu un norādot izbeigšanas datumu:

5.5.1. Jēkabpils novada pašvaldības budžeta neizpildes gadījumā;

5.5.2. ja Finansējuma saņēmējam pasludināts maksātnespējas process vai tā darbība ir apturēta;

5.5.3. ja Finansējuma saņēmējs nepienācīgi pilda savas Līgumā noteiktās saistības un pēc Līdzfinansētāja brīdinājuma saņemšanas nav novērsis konstatēto Līgumā noteikto saistību neizpildi vai turpina tās nepildīt. Šādā gadījumā Finansējuma saņēmējs atlīdzina Līdzfinansētājam visus tiešos un netiešos zaudējumus, kā arī maksā līgumsodu 10 % (desmit procentu) apmērā no Līguma 2.1. punktā minētās līdzfinansējuma summas 10 (desmit) darba dienu laikā pēc attiecīga paziņojuma saņemšanas.

6. CITI NOTEIKUMI

6.1. Ja kāds no Līguma noteikumiem zaudē spēku, tad tas neietekmē citus Līguma noteikumus.

6.2. Ja kāda no Pusēm tiek reorganizēta, Līgums paliek spēkā un tā noteikumi ir saistoši Pušu saistību pārņēmējiem.

6.3. Puses apņemas trīs darba dienu laikā no izmaiņu veikšanas brīža paziņot otrai Pusei par izmaiņām rekvizītos.

6.4. Visi paziņojumi un pretenzijas, kas saistītas ar Līguma izpildi, ir iesniedzamas rakstveidā otrai Pusei Līgumā norādītajā adresē, un tās ir uzskatāmas par saņemtām:

6.4.1. ja tās izsūtītas ar ierakstītu pasta sūtījumu, tad septītajā darba dienā pēc nosūtīšanas dienas;

6.4.2. ja tās nodotas personīgi rokās pret parakstu, tad dienā, kad tās nogādātas saņēmēja adresē.

6.5. Līgums sastādīts latviešu valodā elektroniskā formā, Puses paraksta Līgumu ar drošu elektronisko parakstu, kas satur laika zīmogu. Līguma spēkā stāšanās datums ir Puses pēdējā pievienotā droša elektroniskā paraksta un tā laika zīmoga datums.

7. PUŠU REKVIZĪTI

Līdzfinansētājs:

Jēkabpils novada pašvaldība

Reģistrācijas Nr. 90000024205

Brīvības iela 120, Jēkabpils,

Jēkabpils novads, LV-5201

Banka: AS SEB banka

Kods: UNLALV2X

Konts: LV87UNLA0009013130793

E-pasts: pasts@jekabpils.lv

Finansējuma saņēmējs:

SIA JK Namu pārvalde

Reģistrācijas Nr.45403000484

Andreja Pormaļa iela 39, Jēkabpils,

Jēkabpils novads, LV-5201

Banka: AS SEB banka

Kods: UNLALV2X

Konts: LV17UNLA0050005874865

E-pasts: info@jknplv

Domes priekšsēdētājs

Valdes locekle

_____/E.Freija/

_____/R.Ragainis/

DOKUMENTS IR PARAKSTĪTS AR DROŠU ELEKTRONISKO PARAKSTU UN
SATUR LAIKA ZĪMOGU



JĒKABPILS NOVADA PAŠVALDĪBA

JĒKABPILS NOVADA DOME

Reģistrācijas Nr.90000024205

Brīvības iela 120, Jēkabpils, Jēkabpils novads, LV – 5201

Tālrunis 65236777, fakss 65207304, elektroniskais pasts pasts@jekabpils.lv

LĒMUMS

Jēkabpils novadā

13.07.2023. (protokols Nr.11, 93.§)

Nr.717

Par grozījumiem līgumā

Adresāts: Sabiedrība ar ierobežotu atbildību “FB ESTATE LATVIA”, reģistrācijas Nr.55403017891, juridiskā adrese Raiņa iela 80, Jēkabpils, Jēkabpils novads, LV-5201 .
Iesniedzēja prasījums: Grozīt 2023.gada 28.jūnija Administratīvo līgumu par detālplānojuma īstenošanas kārtību attiecībā uz līguma darbības teritoriju.

Jēkabpils novada dome 2023.gada 25.maijā pieņēma lēmumu Nr.478 “Par detālplānojuma apstiprināšanu”, ar kuru tika apstiprināts izstrādātais detālplānojums “Jāņa Raiņa iela 80, Jēkabpils, Jēkabpils novads, LV-5202” un Administratīvais līgums par detālplānojuma īstenošanas kārtību (turpmāk - Līgums).

2023.gada 28.jūnijā starp Jēkabpils novada pašvaldību (turpmāk- Pašvaldība) un Sabiedrību ar ierobežotu atbildību “FB ESTATE LATVIA”, reģistrācijas Nr.55403017891(turpmāk – Īstenotājs) tika noslēgts Līgums, kur noteikts, ka Īstenotājs apņemas nodrošināt Līgumā minēto savu saistību izpildi ar nepieciešamajiem resursiem – apmaksā visus ar Detālplānojuma īstenošanu (t.sk. transporta un inženiertīklu pieslēgumu izbūvi līdz detālplānojuma teritorijai) saistītos izdevumus. No tā izriet, ka Īstenotājs apņemas segt visus izdevumus, kas saistīti ar detālplānojuma īstenošanu līdz detālplānojuma teritorijai, bet ne detālplānojuma teritorijā.

Ņemot vērā iepriekš minēto un Līguma 4.5. punktu, kas nosaka, ka jebkuras izmaiņas Līgumā, kas saistītas ar Līgumā paredzēto saistību izpildi, veicamas Pusēm noslēdzot rakstisku vienošanos pie Līguma, kas kļūst par Līguma saistošu un neatņemamu sastāvdaļu, nepieciešams izdarīt grozījumus Līgumā. Līgumā noteikt, ka Īstenotājs apņemas nodrošināt Līgumā minēto savu saistību izpildi ar nepieciešamajiem resursiem – apmaksā visus ar Detālplānojuma īstenošanu saistītos izdevumus (t.sk. transporta un inženiertīklu pieslēgumu izbūvi), kas attiecināmi uz Īstenotāja nekustamo īpašumu detālplānojuma teritorijā. Vienošanās teksts saskaņots ar Sabiedrību ar ierobežotu atbildību “FB ESTATE LATVIA”.

Pamatojoties uz Pašvaldību likuma 10.panta pirmās daļas 21.punktu, Valsts pārvaldes iekārtas likuma 86.panta pirmās daļas pirmo teikumu, 2023.gada 28.jūnija Administratīvā līguma par detālplānojuma īstenošanas kārtību 4.5.punktu, ņemot vērā Jēkabpils novada domes 2023.gada 25.maija lēmumu Nr.478 “Par detālplānojuma apstiprināšanu” un ņemot vērā Attīstības un tautsaimniecības komitejas 06.07.2023. lēmumu (protokols Nr.8, 76.§),

Jēkabpils novada dome nolemj:

1. Izdarīt 2023.gada 28.jūnija Administratīvajā līgumā par detālplānojuma īstenošanas kārtību, kas noslēgts starp Jēkabpils novada pašvaldību un Sabiedrību ar ierobežotu atbildību “FB ESTATE LATVIA”, reģistrācijas Nr.55403017891, juridiskā adrese Raiņa iela 80, Jēkabpils, Jēkabpils novads, LV-5201, šādus grozījumus:

1.1. Izteikt Līguma 2.1.2.punktu šādā redakcijā:

“2.1.2. nodrošināt Līgumā minēto savu saistību izpildi ar nepieciešamajiem resursiem – apmaksā visus ar Detālplānojuma īstenošanu saistītos izdevumus (t.sk. transporta un inženiertīklu pieslēgumu izbūvi), kas attiecināmi uz Īstenotāja nekustamo īpašumu detālplānojuma teritorijā;”;

1.2. Izteikt Līguma 2.1.7.punktu šādā redakcijā:

“2.1.7. Detālplānojuma teritorijā apsaimniekot un uzturēt savu nekustamo īpašumu par saviem finanšu līdzekļiem līdz īpašuma tiesību izbeigšanas brīdim;”;

1.3. Izteikt Līguma 2.2.4 punktu šādā redakcijā:

“2.2.4. uzsākt ar Detālplānojuma teritoriju saistītās, pašvaldības nekustamajos īpašumos, transporta infrastruktūras pārbūves/jaunbūves projektēšanu un attīstīšanu, veicot to atkarībā no budžeta iespējām atbilstošā apjomā un termiņos.”.

2. Noslēgt Vienošanos starp Jēkabpils novada pašvaldību un Sabiedrība ar ierobežotu atbildību “FB ESTATE LATVIA”, reģistrācijas Nr.55403017891, juridiskā adrese Raiņa iela 80, Jēkabpils, Jēkabpils novads, LV-5201, atbilstoši lēmuma 1.punktam.

3. Lēmumu var pārsūdzēt viena mēneša laikā no tā spēkā stāšanās dienas Administratīvajā rajona tiesā attiecīgajā tiesu namā pēc pieteicēja adreses (fiziskā persona - pēc deklarētās dzīvesvietas, papildu adreses vai nekustamā īpašuma atrašanās vietas, juridiskā persona - pēc juridiskās adreses).

4. Kontroli par lēmuma izpildi veikt iestādes “Jēkabpils novada Attīstības pārvalde” vadītājam.

Pielikumā: Vienošanās uz 1 lp.

Sēdes vadītājs

Domes priekšsēdētājs

R.Ragainis

Gunda Cērmūkša 22018804

Lauma Bondare – Heisele, 29375905

**DOKUMENTS PARAKSTĪTS AR DROŠU ELEKTRONISKO PARAKSTU UN
SATUR LAIKA ZĪMOGU**

VIENOŠANĀS Nr.1
pie 2023.gada 28.jūnija Administratīvā līguma
par detālplānojuma īstenošanas kārtību

Jēkabpils novadā,

*Dokumenta datums ir pēdējā pievienotā droša
elektroniskā paraksta un tā laika zīmoga datums*

Jēkabpils novada pašvaldība, reģistrācijas Nr.90000024205, adrese Brīvības iela 120, Jēkabpils, Jēkabpils novads tās domes priekšsēdētāja Raiņa Ragaiņa personā, kurš darbojas pamatojoties uz Pašvaldību likumu un Jēkabpils novada pašvaldības nolikumu, turpmāk – Pašvaldība, no vienas puses, un

Sabiedrība ar ierobežotu atbildību “FB ESTATE LATVIA”, reģistrācijas Nr.55403017891, turpmāk - Īstenotājs, tās valdes priekšsēdētāja Andra Smilgāja personā no otras puses, turpmāk tekstā katrs atsevišķi vai kopā - Puses,

pamatojoties uz Jēkabpils novada domes 2023.gada 13.jūlijā lēmumu Nr.717 “Par grozījumiem līgumā”, starp pusēm 2023.gada 28.jūnijā noslēgtā Administratīvā līguma par detālplānojuma īstenošanas kārtību 4.5.punktu, turpmāk tekstā saukts Līgums, noslēdz šo Vienošanos par sekojošo:

1. Puses vienojas veikt grozījumus Līgumā par detālplānojuma “Raiņa iela 80, Jēkabpils, Jēkabpils novads, LV-5202”, kadastra Nr. 5601 001 3045, kas apstiprināts ar Jēkabpils novada domes 25.05.2023. lēmumu Nr.478 “Par detālplānojuma apstiprināšanu” īstenošanas kārtību, saskaņā ar Līguma noteikumiem un:

1.1. izteikt Līguma 2.1.2. punktu šādā redakcijā:

“2.1.2. nodrošināt Līgumā minēto savu saistību izpildi ar nepieciešamajiem resursiem – apmaksā visus ar Detālplānojuma īstenošanu saistītos izdevumus (t.sk. transporta un inženiertīklu pieslēgumu izbūvi), kas attiecināmi uz Īstenotāja nekustamo īpašumu detālplānojuma teritorijā;”;

1.2. izteikt Līguma 2.1.7. punktu šādā redakcijā:

“2.1.7. Detālplānojuma teritorijā apsaimniekot un uzturēt savu nekustamo īpašumu par saviem finanšu līdzekļiem līdz īpašuma tiesību izbeigšanas brīdim;”;

1.3. izteikt Līguma 2.2.4. punktu šādā redakcijā:

“2.2.4. uzsākt ar Detālplānojuma teritoriju saistītās, pašvaldības nekustamajos īpašumos, transporta infrastruktūras pārbūves/jaunbūves projektēšanu un attīstīšanu, veicot to atkarībā no budžeta iespējām atbilstošā apjomā un termiņos.”.

2. Pārējie Līguma punkti paliek nemainīgi.

3. Šo Vienošanos iespējams grozīt vai papildināt, tikai Pusēm rakstiski vienojoties.

4. Vienošanās ir uzskatāma par Līguma neatņemamu sastāvdaļu.

5. Līgumslēdzēji paraksta Vienošanos elektroniskā formā ar drošu elektronisko parakstu, kas satur laika zīmogu. Vienošanās spēkā stāšanās datums ir Puses pēdējā pievienotā droša elektroniskā paraksta un tā laika zīmoga datums.

Pašvaldība:

Jēkabpils novada pašvaldība

Reģistrācijas Nr.90000024205
Brīvības iela 120, Jēkabpils,
Jēkabpils novads, LV-5201
E-pasts: pasts@jekabpils.lv

Īstenotājs:

Sabiedrība ar ierobežotu atbildību

“FB ESTATE LATVIA”

Reģistrācijas Nr.55403017891
Raiņa iela 80, Jēkabpils,
Jēkabpils novads, LV-5202
E-pasts: andris.smilgajs@inbox.lv

Domes priekšsēdētājs

Valdes priekšsēdētājs

_____/R.Ragainis/

_____/A.Smilgājs/

DOKUMENTS IR PARAKSTĪTS AR DROŠU ELEKTRONISKO PARAKSTU UN SATUR LAIKA
ZĪMOGU



JĒKABPILS NOVADA PAŠVALDĪBA

JĒKABPILS NOVADA DOME

Reģistrācijas Nr.90000024205

Brīvības iela 120, Jēkabpils, Jēkabpils novads, LV – 5201

Tālrunis 65236777, fakss 65207304, elektroniskais pasts pasts@jekabpils.lv

LĒMUMS

Jēkabpils novadā

13.07.2023. (protokols Nr.11, 94.§)

Nr.718

Par kustamās mantas nodošanu bezatlīdzības lietošanā

Jēkabpils novada dome 2022. gada 21.decembrī pieņēma lēmumu Nr.1234 “Par kustamās mantas atsavināšanu”, ar kuru nolemts atsavināt pašvaldībai piederošu kustamo mantu, tostarp automašīnu VW Transporter (kravas kaste) ar valsts reģistrācijas Nr.FE5075. Lēmumā norādīts, ka minētais transportlīdzeklis ir nolietojies, tā remonts neatmaksājas, jo remonta izmaksas pārsniedz transportlīdzekļa vērtību.

Pašvaldību likuma 4.panta pirmās daļas 19.punktā noteikts, ka viena no pašvaldības autonomajām funkcijām ir organizēt sabiedriskā transporta pakalpojumus.

Atbilstoši Latvijas Republikas Uzņēmumu reģistra datiem Sabiedrība ar ierobežotu atbildību "Jēkabpils autobusu parks", reģistrācijas Nr.45403003245, turpmāk tekstā - SIA “Jēkabpils autobusu parks”, ir Jēkabpils novada pašvaldības kapitālsabiedrība, kur 100% kapitāldaļu pieder Jēkabpils novada pašvaldībai un tas ir Jēkabpils novada pašvaldībai tieši pakļauts sabiedrisko pārvaldījumu pakalpojuma sniedzējs.

2022.gada 2.jūnijā Jēkabpils novada dome pieņēma lēmumu Nr.485 “Par tiesībām sniegt pakalpojumu”, ar kuru nolemts piešķirt tiesības SIA “Jēkabpils autobusu parkam” sniegt sabiedriskā transporta pakalpojumus Jēkabpils valstspilsētas maršrutu tīkla pilsētas nozīmes maršrutos izmantojot autobusus. 2022.gada 03.jūnijā starp Jēkabpils novada pašvaldību un SIA “Jēkabpils autobusu parks” noslēgts Līgums par sabiedriskā transporta pakalpojumu sniegšanu ar autobusiem Jēkabpils valstspilsētas maršrutu tīkla pilsētas nozīmes maršrutos, atbilstoši kuram SIA “Jēkabpils autobusu parks” nodrošina sabiedriskā transporta pakalpojumu sniegšanu ar autobusiem Jēkabpils valstspilsētas maršrutu tīkla pilsētas nozīmes maršrutos.

Atbilstoši Publiskas personas finanšu līdzekļu un mantas izšķērdēšanas novēršanas likuma 5.panta otrās daļas 5.punktam, publiska persona savu mantu nodod privātpersonai vai kapitālsabiedrībai tai deleģēto valsts pārvaldes uzdevumu pildīšanai, arī publiskas personas pakalpojumu sniegšanai.

2023.gada 6.jūnijā saņemts sauzemes transportlīdzekļu tehniskā eksperta, sertifikāta AANr.408, Anša Vārsberga izsniegts transportlīdzekļa vērtības akts Nr.03-06-2023, kurā konstatēts, ka automašīnai VW Transporter (kravas kaste), reģistrācijas Nr.FE5075, VIN kods: WVZZZJZ4X041720, nepieciešama vispārēja korozijas novēršana, krāsojuma remonts, AKB, visu riepu, priekšējā vējstikla, motora pārsega, kreisā sliekšņa un labā sliekšņa maiņa. Savukārt kustamās matas bilances vērtība 1896,99 euro.

Izvērtējot iepriekšminēto, un ņemot vērā SIA “Jēkabpils autobusu parks” priekšlikumu būtu lietderīgi SIA “Jēkabpils autobusu parks” autoparka tehniskās uzturēšanas nodrošināšanai, nodot, SIA “Jēkabpils autobusu parks”, bezatlīdzības lietošanā Jēkabpils novada pašvaldības kustamo mantu - automašīnu VW Transporter (kravas kaste), reģistrācijas Nr.FE5075, VIN kods: WVZZZJZ4X041720.

Pamatojoties uz Pašvaldību likuma 4.panta pirmās daļas 19.punktu, 10.panta pirmās daļas 17. un 21.punktu, 73.panta pirmo daļu, Publiskas personas finanšu līdzekļu un mantas izšķērdēšanas novēršanas likuma 5.panta otrās daļas 5.punktu, trešo, trešo prim daļu, ceturto un sesto daļu, Jēkabpils novada domes 21.12.2022. lēmumu Nr.1234 “Par kustamās mantas

atsavināšanu”, Jēkabpils novada domes 02.06.2022. lēmumu Nr.485 “Par tiesībām sniegt pakalpojumu”, 03.06.2022. Līgumu par sabiedriskā transporta pakalpojumu sniegšanu ar autobusiem Jēkabpils valstspilsētas maršrutu tīkla pilsētas nozīmes maršrutos, Attīstības un tautsaimniecības komitejas 06.07.2023. lēmumu (protokols Nr.8, 77.§),

Jēkabpils novada dome nolemj:

1. Izdarīt Jēkabpils novada domes 2022.gada 21.decembra lēmumā Nr.1234 “Par kustamās mantas atsavināšanu” grozījumu un svītrot lēmuma 1.1. apakšpunktu.
2. Nodot bezatlīdzības lietošanā Sabiedrībai ar ierobežotu atbildību "Jēkabpils autobusu parks", reģistrācijas Nr.45403003245, kustamo mantu, automašīnu VW Transporter (kravas kaste), reģistrācijas Nr. FE5075, VIN kods: WVZZZJZ4X041720.
3. Noslēgt ar Sabiedrību ar ierobežotu atbildību "Jēkabpils autobusu parks", reģistrācijas Nr.45403003245, juridiskā adrese: "Akurāteri", Salas pagasts, Jēkabpils novads, LV-5230, līgumu par lēmuma 2.punktā minētās mantas nodošanu bezatlīdzības lietošanā uz līguma par sabiedriskā transporta pakalpojumu sniegšanu ar autobusiem Jēkabpils valstspilsētas maršrutu tīkla pilsētas nozīmes maršrutos spēkā esamības laiku.
4. Kontroli par lēmuma izpildi veikt iestādes “Jēkabpils novada Attīstības pārvalde” vadītājam.

Pielikumā: Līgums par kustamas mantas nodošanu bezatlīdzības lietošanā uz 2 lp.

Sēdes vadītājs
Domes priekšsēdētājs

R.Ragainis

Bondare – Heisele, 29375905

**DOKUMENTS PARAKSTĪTS AR DROŠU ELEKTRONISKO PARAKSTU UN
SATUR LAIKA ZĪMOGU**



JĒKABPILS NOVADA PAŠVALDĪBA

JĒKABPILS NOVADA DOME

Reģistrācijas Nr.90000024205

Brīvības iela 120, Jēkabpils, Jēkabpils novads, LV – 5201

Tālrunis 65236777, fakss 65207304, elektroniskais pasts pasts@jekabpils.lv

LĒMUMS

Jēkabpils novadā

13.07.2023. (protokols Nr.11, 95.§)

Nr.719

Par izsoles rezultātu apstiprināšanu (“Stašupurvs” Rubenes pag.)

Ar Jēkabpils novada domes 2023. gada 27. aprīļa lēmumu Nr.383 “Par izsoles noteikumu apstiprināšanu (meža cirsma “Stašupurvs”, Rubenes pagastā)” nolemts atsavināt meža koksni ar kopējo apjomu 684,96 kubikmetri, kas atrodas Jēkabpils novada pašvaldībai piederošā nekustamā īpašumā “Stašupurvs” kadastra numurs 56820040222 un zemes vienībā ar kadastra apzīmējumu 56820040222, Rubenes pagasts, Jēkabpils novads, to pārdodot elektroniskā izsolē vispārējā kārtībā ar augšupejošu soli, apstiprinot izsoles sākuma cenu, 30500,00 *euro* (trīsdesmit tūkstoši pieci simti eiro, 00 centi).

Pārdodamā koksne atrodas nekustamā īpašumā, “Stašupurvs”, Rubenes pagasts, Jēkabpils novads kadastra numurs 56820040222, zemes vienībā ar kadastra apzīmējumu 56820040222;

Sludinājums par īpašuma izsoli publicēts oficiālajā izdevumā “Latvijas Vēstnesis” 2023.gada 10.maijā (publikācijas Nr.2023/88.IZ17), pašvaldības mājas lapā www.jekabpils.lv, un informatīvajā izdevumā “Jēkabpils Novada Vēstis”.

Īpašuma izsole noslēdzās 2023.gada 22.jūnijā plkst. 13.00. Uz izsoli noteiktajā termiņā pieteicās viens dalībnieks, izsoles noteikumus izpildīja un dalībai izsolē tika reģistrēts viens dalībnieks.

Izolē augstāko summu ar 1 soli 31000,00 *euro* (trīsdesmit viens tūkstotis eiro, 00 centi) piedāvāja izsoles dalībnieks – ZS “Pūpoli”, (Reģ.nr. 45404006770) Juridiskā adrese: “Pūpoli”, Rubenes pagasts, Jēkabpils nov., LV 5229, ar kuru slēdzams pirkuma līgums.

SIA “Pūpoli”, (Reģ.nr. 45404006770) piedāvāto augstāko summu, 31000,00 *euro* (trīsdesmit viens tūkstotis eiro, 00 centi), tajā skaitā iemaksāto nodrošinājuma summu, samaksājis pilnā apmērā līdz šī lēmuma pieņemšanai.

Pamatojoties uz Pašvaldību likuma 10. panta pirmās daļas 17.punktu, Publiskas personas mantas atsavināšanas likuma 3.panta pirmās daļas 1.punktu, 3.panta otro daļu, 34.panta otro daļu, Jēkabpils novada domes 2023. gada 27. aprīļa lēmumu Nr.383 “Par izsoles noteikumu apstiprināšanu (meža cirsma Stašupurvs, Rubenes pag.)”, 2023.gada 23.jūnija Izsoles aktu Nr. 3207674/0/2023-AKT par kustamās mantas pārdošanu izsolē, ņemot vērā Attīstības un tautsaimniecības komitejas 06.07.2023. lēmumu (protokols Nr.8, 79.§),

Jēkabpils novada dome nolemj:

1. Apstiprināt kustamās mantas meža koksnes, kas atrodas Jēkabpils novada pašvaldībai piederošā nekustamā īpašuma, ”Stašupurvs”, Rubenes pagasts, Jēkabpils novads kadastra numurs 56820040222, zemes vienībā ar kadastra apzīmējumu 56820040222 ar kopējo izcērtamo platību 11,48 ha, elektroniskās izsoles rezultātus par nosolīto cenu 31000,00 *euro* (trīsdesmit viens tūkstotis eiro 00 centi).

2. Noslēgt pirkuma līgumu ar SIA “Pūpoli”, reģistrācijas numurs 45404006770, juridiskā adrese: “Pūpoli”, Rubenes pagasts, Jēkabpils nov., LV 5229, par meža koksnes, kas atrodas nekustamā īpašumā “Stašupurvs” kadastra numurs 56820040222 un zemes vienībā ar

kadastra apzīmējumu 56820040222, Rubenes pagasts, Jēkabpils novads pārdošanu par summu 31000,00 *euro* (trīsdesmit viens tūkstotis eiro 00 centi).

3. 10% no izsolē iegūtā finansējuma novirzīt pašvaldības nekustamo īpašumu sastāvā esošo mežaudžu dokumentācijas sakārtošanai (budžeta klasifikācijas kods 06.600.06).

4. Iekļaut izsolē iegūtā finansējuma atlikušos 90% tāmē “Jēkabpils novada pašvaldības teritoriju attīstība” (budžeta klasifikācijas kods 06.200.03).

5. Kontroli par lēmuma izpildi veikt iestādes “Jēkabpils novada Attīstības pārvalde” vadītājam.

Pielikumā: Pirkuma līguma projekts uz 4 lp.

Sēdes vadītājs

Domes priekšsēdētājs

R.Ragainis

Ralfs Daniels Midegs 29345754

**DOKUMENTS PARAKSTĪTS AR DROŠU ELEKTRONISKO PARAKSTU UN
SATUR LAIKA ZĪMOGU**



JĒKABPILS NOVADA PAŠVALDĪBA

JĒKABPILS NOVADA DOME

Reģistrācijas Nr.90000024205

Brīvības iela 120, Jēkabpils, Jēkabpils novads, LV – 5201

Tālrunis 65236777, fakss 65207304, elektroniskais pasts pasts@jekabpils.lv

LĒMUMS

Jēkabpils novadā

13.07.2023. (protokols Nr.11, 96.§)

Nr.720

Par izsoles rezultātu apstiprināšanu (meža cirsma “Vāverieši 1” un “Mežs” Rubenes pag.)

Ar Jēkabpils novada domes 2023.gada 27.aprīļa lēmumu Nr.384 “Par izsoles noteikumu apstiprināšanu (meža cirsma “Vāverieši 1” un “Mežs”, Rubenes pagastā)” nolemts atsavināt meža koksni ar kopējo apjomu 764,86 kubikmetri, kas atrodas Jēkabpils novada pašvaldībai piederošā nekustamā īpašumā “Vāverieši 1” kadastra numurs 56820110090 un zemes vienībā ar kadastra apzīmējumu 56820110090, un “Mežs” kadastra numurs 56820110174, zemes vienībā ar kadastra apzīmējumu 56820110164, Rubenes pagasts, Jēkabpils novads, to pārdodot elektroniskā izsolē vispārējā kārtībā ar augšupejošu soli, apstiprinot izsoles sākuma cenu, 36400,00 *euro* (trīsdesmit seši tūkstoši četri simti eiro, 00 centi).

Pārdodamā koksne atrodas nekustamajos īpašumos “Vāverieši 1”, Rubenes pagasts, Jēkabpils novads, kadastra numurs 56820110090, zemes vienībā ar kadastra apzīmējumu 56820110090 un “Mežs”, Rubenes pagasts, Jēkabpils novads, kadastra numurs 56820110174, zemes vienībā ar kadastra apzīmējumu 56820110164.

Sludinājums par īpašuma izsoli publicēts oficiālajā izdevumā “Latvijas Vēstnesis” 2023.gada 10.maijā (publikācijas Nr.2023/88.IZ18), pašvaldības mājas lapā www.jekabpils.lv, un informatīvajā izdevumā “Jēkabpils Novada Vēstis”.

Īpašuma izsole noslēdzās 2023.gada 19.jūnijā plkst. 13.00. Uz izsoli noteiktajā termiņā pieteicās viens dalībnieks, izsoles noteikumus izpildīja un dalībai izsolē tika reģistrēts viens dalībnieks.

Izolē augstāko summu ar 1 soli 36900,00 *euro* (trīsdesmit seši tūkstoši deviņi simti eiro 00 centi) piedāvāja izsoles dalībnieks – SIA “Selko īpašumi”, Reģ.nr. 45403018293, Juridiskā adrese: “Jaunskujaiņi”, Ābeļu pagasts, Jēkabpils nov., LV-5212, ar kuru slēdzams pirkuma līgums.

SIA “Selko īpašumi”, Reģ.nr. 45403018293 piedāvāto augstāko summu, 36900,00 *euro* (trīsdesmit seši tūkstoši deviņi simti eiro 00 centi), tajā skaitā iemaksāto nodrošinājuma summu, samaksājis pilnā apmērā līdz šī lēmuma pieņemšanai.

Pamatojoties uz Pašvaldību likuma 10. panta pirmās daļas 17.punktu, Publiskas personas mantas atsavināšanas likuma 3.panta pirmās daļas 1.punktu, 3.panta otro daļu, 34.panta otro daļu, Jēkabpils novada domes 2023.gada 27.aprīļa lēmumu Nr.384 “Par izsoles noteikumu apstiprināšanu (meža cirsma Vāverieši 1” un “Mežs”, Rubenes pag.)”, 2023.gada 20.jūnija Izsoles aktu Nr. 3200764/0/2023-AKT par kustamās mantas pārdošanu izsolē, ņemot vērā Attīstības un tautsaimniecības komitejas 06.07.2023. lēmumu (protokols Nr.8, 80.§),

Jēkabpils novada dome nolemj:

1. Apstiprināt kustamās mantas meža koksnes, kas atrodas Jēkabpils novada pašvaldībai piederošā nekustamā īpašumā, “Vāverieši 1”, Rubenes pagasts, Jēkabpils novads kadastra numurs 56820110090, zemes vienībā ar kadastra apzīmējumu 56820110090 ar kopējo izcērtamo platību 2,41 ha un “Mežs”, Rubenes pagasts, Jēkabpils novads kadastra numurs 56820110174, zemes vienībā ar kadastra apzīmējumu 56820110164 ar kopējo izcērtamo platību 2,6 ha, elektroniskās

izsoles rezultātus par nosolīto cenu 36900,00 *euro* (trīsdesmit seši tūkstoši deviņi simti eiro 00 centi).

2. Noslēgt pirkuma līgumu ar SIA "Selko īpašumi", Reģistrācijas numurs 45403018293, juridiskā adrese: "Jaunskujaiņi", Ābeļu pagasts, Jēkabpils nov., LV 5212, par meža koksnes, kas atrodas nekustamā īpašumā "Vāverieši 1" kadastra numurs 56820110090 un zemes vienībā ar kadastra apzīmējumu 56820110090, un "Mežs" kadastra numurs 56820110174, zemes vienībā ar kadastra apzīmējumu 56820110164, Rubenes pagasts, Jēkabpils novads pārdošanu par summu 36900,00 *euro* (trīsdesmit seši tūkstoši deviņi simti eiro 00 centi).

3. 10% no izsolē iegūtā finansējuma novirzīt pašvaldības nekustamo īpašumu sastāvā esošo mežaudžu dokumentācijas sakārtošanai (budžeta klasifikācijas kods 06.600.06).

4. Iekļaut izsolē iegūtā finansējuma atlikušos 90% tāmē "Jēkabpils novada pašvaldības teritoriju attīstība" (budžeta klasifikācijas kods 06.200.03).

5. Kontroli par lēmuma izpildi veikt iestādes "Jēkabpils novada Attīstības pārvalde" vadītājam.

Pielikumā: Pirkuma līguma projekts uz 4 lp.

Sēdes vadītājs

Domes priekšsēdētājs

R.Ragainis

Ralfs Daniels Midegs 29345754

**DOKUMENTS PARAKSTĪTS AR DROŠU ELEKTRONISKO PARAKSTU UN
SATUR LAIKA ZĪMOGU**



JĒKABPILS NOVADA PAŠVALDĪBA

JĒKABPILS NOVADA DOME

Reģistrācijas Nr.90000024205

Brīvības iela 120, Jēkabpils, Jēkabpils novads, LV – 5201

Tālrunis 65236777, fakss 65207304, elektroniskais pasts pasts@jekabpils.lv

LĒMUMS

Jēkabpils novadā

13.07.2023. (protokols Nr.11, 97.§)

Nr.721

Par grozījumiem Jēkabpils novada domes 25.05.2023. lēmumā Nr.508 “Par izsoles noteikumu apstiprināšanu (meža cirsma “Alužāni” zemes vienībā kadastra apzīmējumu 56820030090 Rubenes pagastā)”

Jēkabpils novada dome 2023.gada 25.maijā pieņēma lēmumu Nr.508 (protokols Nr.8, 109.§) “Par izsoles noteikumu apstiprināšanu (meža cirsma “Alužāni” zemes vienībā kadastra apzīmējumu 56820030090 Rubenes pagastā)”, ar kuru nolemts atsavināt meža koksni kopēja apjomā 1440,99 kubikmetri, kas atrodas Jēkabpils novada pašvaldībai piederošā nekustamā īpašumā “Alužāni”, Rubenes pagasts, Jēkabpils novads, kadastra numurs 56820030090, zemes vienībā ar kadastra apzīmējumu 56820030090 un apstiprināt izsoles noteikumus.

Izsole noteikumu 4.2., 4.3. un 4.4. punkti paredzēja izsoles sākumu – 26.06.2023., izsoles noslēgumu – 26.07.2023. pulksten 13.00, pretendentu pieteikšanos līdz 16.07.2023.

Izsole publicēta oficiālajā izdevumā “Latvijas Vēstnesis” 02.06.2023., Nr.106, oficiālās publikācijas Nr.: 2023/106.IZ11.

Konstatēts, ka tehnisku iemeslu dēļ meža cirsmas izsole netika reģistrēta elektronisko izsoļu vietnē, tādēļ nepieciešams noteikt citus izsoles datumus.

Pamatojoties uz Pašvaldību likuma 10. panta pirmās daļas 17. un 21. punktu, 73. panta trešo un ceturto daļu, Publiskas personas mantas atsavināšanas likuma 9.panta trešo daļu, 10.pantu, 11.panta otro daļu, 13.pantu, ņemot vērā apstiprinātos izsoles noteikumus, Finanšu komitejas 06.07.2023. lēmumu (protokols Nr.10, 59.§),

Jēkabpils novada dome nolemj:

1. Izdarīt Jēkabpils novada domes 25.05.2023. lēmumā Nr.508 “Par izsoles noteikumu apstiprināšanu (meža cirsma “Alužāni” zemes vienībā kadastra apzīmējumu 56820030090 Rubenes pagastā)” (protokols Nr. 8, 109.§) šādus grozījumus:

1.1. Izteikt lēmuma 1.pielikuma 4.2. - 4.4.punktus šādā redakcijā:

“4.2. Izsoles veids – elektroniskā izsole ar augšupejošu soli. Izsoles sākums – 10.08.2023., izsoles noslēgums – 11.09.2023. pulksten 13.00.

4.3. Pretendentu reģistrācija notiek no 2023.gada 10.augusta pulksten 13.00 līdz 2023.gada 30.augustam (ieskaitot) pulksten 23.59 elektronisko izsoļu vietnē <https://izsoles.ta.gov.lv> uzturētā Izsoļu dalībnieku reģistrā pēc oficiāla paziņojuma par izsoli publicēšanas Latvijas Republikas oficiālā izdevuma “Latvijas Vēstnesis” tīmekļa vietnē www.vestnesis.lv.

4.4. Personai, kura vēlas piedalīties izsolē, līdz 30.08.2023. (ieskaitot) jāiemaksā nodrošinājums Jēkabpils novada pašvaldības kontā Nr.LV87 UNLA 0009 0131 30793, AS “SEB banka”, kods UNLALV2X, 10% apmēra no izsolāmā objekta nosacītās cenas, tas ir 7200,00 EUR (septiņi tūkstoši divi simti *euro*, 00 centi) un dalības maksa 50,00 EUR (piecdesmit *euro* un 00 centi) apmērā un, izmantojot elektronisko izsoļu vietni, jānosūta lūgums izsoles rīkotājam autorizēt to dalībai izsolē.”

- 1.2. Izteikt lēmuma 2.pielikumu "Sludinājuma teksts" jaunā redakcijā (pielikumā).
2. Atsaukt oficiālajā izdevumā "Latvijas Vēstnesis" 02.06.2023., Nr.106, oficiālās publikācijas Nr.: 2023/106.IZ11 publicēto meža cirsmas izsoles sludinājumu.
3. Lēmums stājas spēkā ar tā pieņemšanas brīdi.
4. Lēmumu var pārsūdzēt viena mēneša laikā no tā spēkā stāšanās dienas Administratīvajā rajona tiesā attiecīgajā tiesu namā pēc pieteicēja adreses (fiziskā persona – pēc deklarētās dzīvesvietas, papildu adreses vai nekustamā īpašuma atrašanās vietas, juridiskā persona – pēc juridiskās adreses).
5. Kontroli par lēmuma izpildi veikt iestādes "Jēkabpils novada Attīstības pārvalde" vadītājam.

Pielikumā: Sludinājuma teksts uz 1 lp.

Sēdes vadītājs
Domes priekšsēdētājs

R.Ragainis

Midegs 29345754
Rāviņa 29359866

**DOKUMENTS PARAKSTĪTS AR DROŠU ELEKTRONISKO PARAKSTU UN SATUR
LAIKA ZĪMOGU**

SLUDINĀJUMA TEKSTS

Jēkabpils novada pašvaldība, reģistrācijas Nr.90000024205, izsolē pārdod Jēkabpils novada pašvaldībai piederošo kustamo mantu - koksni ar kopējo apjomu 1440,99 kubikmetri, kas atrodas Jēkabpils novada pašvaldībai piederošā nekustamā īpašumā:

“Alužāni”, Rubenes pagasts, Jēkabpils novads, kadastra numurs 56820030090, zemes vienībā ar kadastra apzīmējumu 56820030090, jo mežam ir nepieciešams veikt kailcirti.

Nekustamais īpašums “Alužāni”, ar kopējo zemes platību 44,6 ha, Rubenes pagasts, Jēkabpils novads, kadastra numurs 56820030090, reģistrēts zemesgrāmatā uz Jēkabpils novada pašvaldības vārda.

Izolāmais objekts tiek pārdots izsolē ar augšupejošu soli elektronisko izsoļu vietnē <https://izsoles.ta.gov.lv> (meklēt sadaļā – Jēkabpils novads). Izsoles veids – elektroniskā izsole ar augšupejošu soli.

Izsoles sākums – 10.08.2023., izsoles noslēgums – 11.09.2023. pulksten 13.00. Pretendentu reģistrācija notiek no 10.08.2023. pulksten 13.00 līdz 30.08.2023. (ieskaitot) pulksten 23.59 elektronisko izsoļu vietnē <https://izsoles.ta.gov.lv>. Izsoles sākuma cena – 72000,00 EUR. Izsoles solis 500,00 euro.

Lai varētu piedalīties izsolē, pretendentiem līdz 30.08.2023. (ieskaitot) jāiemaksā nodrošinājums Jēkabpils novada pašvaldības kontā Nr.LV87 UNLA 0009 0131 30793, AS “SEB banka”, kods UNLALV2X, 10% apmērā no izolāmā objekta nosacītās cenas 7200,00 EUR un dalības maksa 50,00 EUR apmērā un, izmantojot elektronisko izsoļu vietni, jānosūta lūgums izsoles rīkotājam par autorizāciju izsolei.

Samaksas kārtība par objektu noteikta izsoles noteikumu 5.1.punktā.

Informācija pieejama: www.jekabpils.lv, sadaļā – Pašvaldība, Izsoles pārdošanas, kustamās mantas atsavināšana. Informācija pa tālr. 29359866. Mežsaimniecības inženieris tālrunis - 29345754.



JĒKABPILS NOVADA PAŠVALDĪBA

JĒKABPILS NOVADA DOME

Reģistrācijas Nr.90000024205

Brīvības iela 120, Jēkabpils, Jēkabpils novads, LV – 5201

Tālrunis 65236777, fakss 65207304, elektroniskais pasts pasts@jekabpils.lv

LĒMUMS

Jēkabpils novadā

13.07.2023. (protokols Nr.11, 98.§)

Nr.722

Par pašvaldības līdzfinansējuma piešķiršanu pieslēgšanai centralizētajai ūdensapgādes un sadzīves kanalizācijas sistēmai

1.

Adresāts: (*svītrots*);

Iesniedzēja prasījums: (*svītrots*) iesniegums par nekustamā īpašuma Zemgales ielā 9, Jēkabpilī, Jēkabpils novadā, pieslēgšanu sadzīves kanalizācijas sistēmai.

Viena no pašvaldības autonomajām funkcijām ir ūdenssaimniecības pakalpojumu sniegšanas organizēšana savā administratīvajā teritorijā. Saskaņā ar Ūdenssaimniecības likuma 6.panta sesto daļu pašvaldības dome var izdot saistošos noteikumus par līdzfinansējumu nekustamā īpašuma pieslēgšanai centralizētajai ūdensapgādes sistēmai vai centralizētajai kanalizācijas sistēmai, nosakot līdzfinansējuma apmēru un tā saņemšanas nosacījumus.

Jēkabpils novada dome 23.09.2021. pieņēma saistošos noteikumus Nr.7 “Par Jēkabpils novada pašvaldības līdzfinansējumu nekustamā īpašuma pieslēgšanai centralizētajai kanalizācijas un ūdensapgādes sistēmai”, kuri nosaka Jēkabpils novada pašvaldības līdzfinansējuma apmēru un tā saņemšanas nosacījumus nekustamā īpašuma pieslēgšanai centralizētajai kanalizācijas sistēmai vai centralizētajai kanalizācijas un ūdensapgādes sistēmai. Pašvaldības līdzfinansējums sekmē dzīvojamo māju pieslēgšanu kanalizācijas sistēmai, attīstot pakalpojumu sniegšanā efektīvas, ekonomiskas un drošās tehnoloģijas, nodrošinot vides aizsardzību, samazinot vides piesārņojuma risku, tādējādi veicinot dabas resursu ilgtspējīgu izmantošanu.

Jēkabpils novada pašvaldībā 18.04.2023. saņemts (*svītrots*) (turpmāk - Īpašnieks) iesniegums ar lūgumu piešķirt līdzfinansējumu nekustamā īpašuma Zemgales iela 9, Jēkabpilī, Jēkabpils novadā pieslēgšanai sadzīves kanalizācijas sistēmai.

Jēkabpils novada pašvaldības izveidotās līdzfinansējuma piešķiršanas komisijas (turpmāk - Komisija) 25.05.2023. sēdē tika izskatīts Īpašnieka 18.04.2023. iesniegums Nr. 2.5-2/23/1692. Saskaņā ar SIA “DENZ” 01.06.2023. sastādīto rēķinu Nr. 1 ierīkošanas darbu izmaksas par kanalizācijas pievada jaunbūvi Zemgales ielā 9, Jēkabpilī, Jēkabpils novadā sastāda 3472,42 *euro* t.sk. PVN 21 %.

Pašvaldības līdzfinansējums saskaņā ar Jēkabpils novada domes 23.09.2021. saistošo noteikumu Nr.7 “Jēkabpils novada pašvaldības līdzfinansējumu nekustamā īpašuma pieslēgšanai centralizētajai kanalizācijas un ūdensapgādes sistēmai” 7.punktu ir noteikts 50 % no pieslēguma būvniecības izmaksām, bet ne vairāk kā 900 *euro*.

Pamatojoties uz Pašvaldību likuma 4.panta pirmās daļas 1.punktu, 5.panta pirmo daļu, 10.panta pirmās daļas 21.punktu, Jēkabpils novada domes 23.09.2021. saistošo noteikumu Nr.7 “Par Jēkabpils novada pašvaldības līdzfinansējumu nekustamā īpašuma pieslēgšanai centralizētajai kanalizācijas un ūdensapgādes sistēmai” 4., 6., 7., 12. un 14. punktu, Pašvaldības līdzfinansējuma piešķiršanas komisijas 25.05.2023. protokola Nr. 4-19/4. 2.1.apakšpunktu, ņemot vērā Attīstības un tautsaimniecības komitejas 06.07.2023. lēmumu (protokols Nr.8, 81.§),

Jēkabpils novada dome nolemj:

1.1. Piešķirt līdzfinansējumu nekustamā īpašuma Zemgales ielā 9, Jēkabpilī, Jēkabpils novadā pieslēgšanai sadzīves kanalizācijas sistēmai 900,00 *euro* (deviņi simti eiro, 00 centi) apmērā.

1.2. Juridiskajai nodaļai noslēgt līgumu ar (*svītrots*), par Jēkabpils novada pašvaldības līdzfinansējumu nekustamā īpašuma pieslēgšanai sadzīves kanalizācijas sistēmai.

1.3. Apmaksu veikt no Jēkabpils novada 2023. gada budžetā paredzētajiem līdzekļiem (budžeta klasifikācijas kods 06.300.03., ekonomiskās klasifikācijas kods 6423) pēc lēmuma 2. punktā minētā līguma nosacījumu izpildes.

1.4. Lēmumu var pārsūdzēt viena mēneša laikā no tā spēkā stāšanās dienas Administratīvajā rajona tiesā attiecīgajā tiesu namā pēc pieteicēja adreses (fiziskā persona – pēc deklarētās dzīvesvietas, papildu adreses vai nekustamā īpašuma atrašanās vietas, juridiskā persona – pēc juridiskās adreses).

1.5. Kontroli par lēmuma izpildi veikt iestādes “Jēkabpils novada Attīstības pārvalde” vadītājam.

2.

Adresāts: (*svītrots*);

Iesniedzēja prasījums: (*svītrots*) iesniegums par nekustamā īpašuma Viesītes ielā 71, Jēkabpilī, Jēkabpils novadā, pieslēgšanu sadzīves kanalizācijas sistēmai.

Viena no pašvaldības autonomajām funkcijām ir ūdenssaimniecības pakalpojumu sniegšanas organizēšana savā administratīvajā teritorijā. Saskaņā ar Ūdenssaimniecības likuma 6.panta sesto daļu pašvaldības dome var izdot saistošos noteikumus par līdzfinansējumu nekustamā īpašuma pieslēgšanai centralizētajai ūdensapgādes sistēmai vai centralizētajai kanalizācijas sistēmai, nosakot līdzfinansējuma apmēru un tā saņemšanas nosacījumus.

Jēkabpils novada dome 23.09.2021. pieņēma saistošos noteikumus Nr.7 “Par Jēkabpils novada pašvaldības līdzfinansējumu nekustamā īpašuma pieslēgšanai centralizētajai kanalizācijas un ūdensapgādes sistēmai”, kuri nosaka Jēkabpils novada pašvaldības līdzfinansējuma apmēru un tā saņemšanas nosacījumus nekustamā īpašuma pieslēgšanai centralizētajai kanalizācijas sistēmai vai centralizētajai kanalizācijas un ūdensapgādes sistēmai. Pašvaldības līdzfinansējums sekmē dzīvojamo māju pieslēgšanu kanalizācijas sistēmai, attīstot pakalpojumu sniegšanā efektīvas, ekonomiskas un drošas tehnoloģijas, nodrošinot vides aizsardzību, samazinot vides piesārņojuma risku, tādējādi veicinot dabas resursu ilgtspējīgu izmantošanu.

Jēkabpils novada pašvaldībā 02.05.2023. saņemts (*svītrots*) (turpmāk - Īpašniece) iesniegums ar lūgumu piešķirt līdzfinansējumu nekustamā īpašuma Viesītes ielā 71, Jēkabpilī, Jēkabpils novadā pieslēgšanai sadzīves kanalizācijas sistēmai.

Jēkabpils novada pašvaldības izveidotās līdzfinansējuma piešķiršanas komisijas (turpmāk - Komisija) 25.05.2023. sēdē tika izskatīts Īpašnieces 02.05.2023. iesniegums Nr. 2.5-2/23/1845. Saskaņā ar SIA “Jēkabpils ūdens” 14.06.2023. sastādīto rēķinu Nr. 242/2023 ierīkošanas darbu izmaksas par kanalizācijas pievada jaumbūvi Viesītes ielā 71, Jēkabpilī, Jēkabpils novadā sastāda 1661,98 *euro* t.sk. PVN 21 %.

Pašvaldības līdzfinansējums saskaņā ar Jēkabpils novada domes 23.09.2021. saistošo noteikumu Nr.7 “Jēkabpils novada pašvaldības līdzfinansējumu nekustamā īpašuma pieslēgšanai centralizētajai kanalizācijas un ūdensapgādes sistēmai” 7.punktu ir noteikts 50 % no pieslēguma būvniecības izmaksām, bet ne vairāk kā 900 *euro*.

Pamatojoties uz Pašvaldību likuma 4.panta pirmās daļas 1.punktu, 5.panta pirmo daļu, 10.panta pirmās daļas 21.punktu, Jēkabpils novada domes 23.09.2021. saistošo noteikumu Nr.7 “Par Jēkabpils novada pašvaldības līdzfinansējumu nekustamā īpašuma pieslēgšanai

centralizētajai kanalizācijas un ūdensapgādes sistēmai” 4., 6., 7., 12. un 14. punktu, Pašvaldības līdzfinansējuma piešķiršanas komisijas 25.05.2023. protokola Nr. 4-19/4. 2.2. apakšpunktu, ņemot vērā Attīstības un tautsaimniecības komitejas 06.07.2023. lēmumu (protokols Nr.8, 81.§),

Jēkabpils novada dome nolemj:

2.1. Piešķirt līdzfinansējumu nekustamā īpašuma Viesītes ielā 71, Jēkabpilī, Jēkabpils novadā pieslēgšanai centralizētajai kanalizācijas sistēmai 830,99 *euro* (astoņi simti trīsdesmit eiro, 99 centi) apmērā.

2.2. Juridiskajai nodaļai noslēgt līgumu ar (*svītrots*), par Jēkabpils novada pašvaldības līdzfinansējumu nekustamā īpašuma pieslēgšanai sadzīves kanalizācijas sistēmai.

2.3. Apmaksu veikt no Jēkabpils novada 2023. gada budžetā paredzētajiem līdzekļiem (budžeta klasifikācijas kods 06.300.03., ekonomiskās klasifikācijas kods 6423) pēc lēmuma 2.punktā minētā līguma nosacījumu izpildes.

2.4. Lēmumu var pārsūdzēt viena mēneša laikā no tā spēkā stāšanās dienas Administratīvajā rajona tiesā attiecīgajā tiesu namā pēc pieteicēja adreses (fiziskā persona – pēc deklarētās dzīvesvietas, papildu adreses vai nekustamā īpašuma atrašanās vietas, juridiskā persona – pēc juridiskās adreses).

2.5. Kontroli par lēmuma izpildi veikt iestādes “Jēkabpils novada Attīstības pārvalde” vadītājam.

3.

Adresāts: (*svītrots*);

Iesniedzēja prasījums: (*svītrots*) iesniegums par nekustamā īpašuma Rūdolfa Blaumaņa ielā 22, Jēkabpilī, Jēkabpils novadā, pieslēgšanu sadzīves kanalizācijas sistēmai.

Viena no pašvaldības autonomajām funkcijām ir ūdenssaimniecības pakalpojumu sniegšanas organizēšana savā administratīvajā teritorijā. Saskaņā ar Ūdenssaimniecības likuma 6.panta sesto daļu pašvaldības dome var izdot saistošos noteikumus par līdzfinansējumu nekustamā īpašuma pieslēgšanai centralizētajai ūdensapgādes sistēmai vai centralizētajai kanalizācijas sistēmai, nosakot līdzfinansējuma apmēru un tā saņemšanas nosacījumus.

Jēkabpils novada dome 23.09.2021. pieņēma saistošos noteikumus Nr.7 “Par Jēkabpils novada pašvaldības līdzfinansējumu nekustamā īpašuma pieslēgšanai centralizētajai kanalizācijas un ūdensapgādes sistēmai”, kuri nosaka Jēkabpils novada pašvaldības līdzfinansējuma apmēru un tā saņemšanas nosacījumus nekustamā īpašuma pieslēgšanai centralizētajai kanalizācijas sistēmai vai centralizētajai kanalizācijas un ūdensapgādes sistēmai. Pašvaldības līdzfinansējums sekmē dzīvojamo māju pieslēgšanu kanalizācijas sistēmai, attīstot pakalpojumu sniegšanā efektīvas, ekonomiskas un drošās tehnoloģijas, nodrošinot vides aizsardzību, samazinot vides piesārņojuma risku, tādējādi veicinot dabas resursu ilgtspējīgu izmantošanu.

Jēkabpils novada pašvaldībā 12.05.2023. saņemts (*svītrots*) (turpmāk - Īpašniece) iesniegums ar lūgumu piešķirt līdzfinansējumu nekustamā īpašuma Rūdolfa Blaumaņa ielā 22, Jēkabpilī, Jēkabpils novadā pieslēgšanai sadzīves kanalizācijas sistēmai.

Jēkabpils novada pašvaldības izveidotās līdzfinansējuma piešķiršanas komisijas (turpmāk - Komisija) 25.05.2023. sēdē tika izskatīts Īpašnieces 12.05.2023. iesniegums Nr. 2.5-2/23/2014. Saskaņā ar SIA “Jēkabpils ūdens” 13.06.2023. sastādīto rēķinu Nr. 25/2023 ierīkošanas darbu izmaksas par kanalizācijas pievada jaunbūvi Rūdolfa Blaumaņa ielā 22, Jēkabpilī, Jēkabpils novadā sastāda 1697,75 *euro* t.sk. PVN 21 %.

Pašvaldības līdzfinansējums saskaņā ar Jēkabpils novada domes 23.09.2021. saistošo noteikumu Nr.7 “Jēkabpils novada pašvaldības līdzfinansējumu nekustamā īpašuma pieslēgšanai centralizētajai kanalizācijas un ūdensapgādes sistēmai” 7.punktu ir noteikts 50 % no pieslēguma būvniecības izmaksām, bet ne vairāk kā 900 *euro*.

Pamatojoties uz Pašvaldību likuma 4.panta pirmās daļas 1.punktu, 5.panta pirmo daļu, 10.panta pirmās daļas 21.punktu, Jēkabpils novada domes 23.09.2021. saistošo noteikumu Nr.7 "Par Jēkabpils novada pašvaldības līdzfinansējumu nekustamā īpašuma pieslēgšanai centralizētajai kanalizācijas un ūdensapgādes sistēmai" 4., 6., 7., 12. un 14. punktu, Pašvaldības līdzfinansējuma piešķiršanas komisijas 25.05.2023. protokola Nr. 4-19/4. 2.3.apakšpunktu, ņemot vērā Attīstības un tautsaimniecības komitejas 06.07.2023. lēmumu (protokols Nr.8, 81. §),

Jēkabpils novada dome nolemj:

3.1. Piešķirt līdzfinansējumu nekustamā īpašuma Rūdolfa Blaumaņa ielā 22, Jēkabpilī, Jēkabpils novadā pieslēgšanai centralizētajai kanalizācijas sistēmai 848,88 *euro* (astoņi simti četrdesmit astoņi eiro, 88 centi) apmērā.

3.2. Juridiskajai nodaļai noslēgt līgumu ar (*svītrots*), par Jēkabpils novada pašvaldības līdzfinansējumu nekustamā īpašuma pieslēgšanai sadzīves kanalizācijas sistēmai.

3.3. Apmaksu veikt no Jēkabpils novada 2023. gada budžetā paredzētajiem līdzekļiem (budžeta klasifikācijas kods 06.300.03., ekonomiskās klasifikācijas kods 6423) pēc lēmuma 2.punktā minētā līguma nosacījumu izpildes.

3.4. Lēmumu var pārsūdzēt viena mēneša laikā no tā spēkā stāšanās dienas Administratīvajā rajona tiesā attiecīgajā tiesu namā pēc pieteicēja adreses (fiziskā persona – pēc deklarētās dzīvesvietas, papildu adreses vai nekustamā īpašuma atrašanās vietas, juridiskā persona – pēc juridiskās adreses).

3.5. Kontroli par lēmuma izpildi veikt iestādes "Jēkabpils novada Attīstības pārvalde" vadītājam.

4.

Adresāts: (*svītrots*);

Iesniedzēja prasījums: (*svītrots*) iesniegums par nekustamā īpašuma Gulbju ielā 19, Jēkabpilī, Jēkabpils novadā, pieslēgšanu sadzīves kanalizācijas sistēmai.

Viena no pašvaldības autonomajām funkcijām ir ūdenssaimniecības pakalpojumu sniegšanas organizēšana savā administratīvajā teritorijā. Saskaņā ar Ūdenssaimniecības likuma 6.panta sesto daļu pašvaldības dome var izdot saistošos noteikumus par līdzfinansējumu nekustamā īpašuma pieslēgšanai centralizētajai ūdensapgādes sistēmai vai centralizētajai kanalizācijas sistēmai, nosakot līdzfinansējuma apmēru un tā saņemšanas nosacījumus.

Jēkabpils novada dome 23.09.2021. pieņēma saistošos noteikumus Nr.7 "Par Jēkabpils novada pašvaldības līdzfinansējumu nekustamā īpašuma pieslēgšanai centralizētajai kanalizācijas un ūdensapgādes sistēmai", kuri nosaka Jēkabpils novada pašvaldības līdzfinansējuma apmēru un tā saņemšanas nosacījumus nekustamā īpašuma pieslēgšanai centralizētajai kanalizācijas sistēmai vai centralizētajai kanalizācijas un ūdensapgādes sistēmai. Pašvaldības līdzfinansējums sekmē dzīvojamo māju pieslēgšanu kanalizācijas sistēmai, attīstot pakalpojumu sniegšanā efektīvas, ekonomiskas un drošās tehnoloģijas, nodrošinot vides aizsardzību, samazinot vides piesārņojuma risku, tādējādi veicinot dabas resursu ilgtspējīgu izmantošanu.

Jēkabpils novada pašvaldībā 01.09.2022. saņemts (*svītrots*) (turpmāk - Īpašnieks) iesniegums ar lūgumu piešķirt līdzfinansējumu nekustamā īpašuma Gulbju ielā 19, Jēkabpilī, Jēkabpils novadā pieslēgšanai sadzīves kanalizācijas sistēmai.

Jēkabpils novada pašvaldības izveidotās līdzfinansējuma piešķiršanas komisijas (turpmāk - Komisija) 03.10.2022. sēdē tika izskatīts Īpašnieka 01.09.2022. iesniegums Nr. 2.5-2/22/2783. Saskaņā ar SIA "Jēkabpils ūdens" 17.03.2023. sastādīto rēķinu Nr. 17/2023 ierīkošanas darbu izmaksas par kanalizācijas pievada jaunbūvi Gulbju ielā 19, Jēkabpilī, Jēkabpils novadā sastāda 1571,85 *euro* t.sk. PVN 21 %.

Pašvaldības līdzfinansējums saskaņā ar Jēkabpils novada domes 23.09.2021. saistošo noteikumu Nr.7 “Jēkabpils novada pašvaldības līdzfinansējumu nekustamā īpašuma pieslēgšanai centralizētajai kanalizācijas un ūdensapgādes sistēmai” 7.punktu ir noteikts 50 % no pieslēguma būvniecības izmaksām, bet ne vairāk kā 900 *euro*.

Pamatojoties uz Pašvaldību likuma 4.panta pirmās daļas 1.punktu, 5.panta pirmo daļu, 10.panta pirmās daļas 21.punktu, Jēkabpils novada domes 23.09.2021. saistošo noteikumu Nr.7 “Par Jēkabpils novada pašvaldības līdzfinansējumu nekustamā īpašuma pieslēgšanai centralizētajai kanalizācijas un ūdensapgādes sistēmai” 4., 6., 7., 12. un 14. punktu, Pašvaldības līdzfinansējuma piešķiršanas komisijas 03.10.2022. protokola Nr. 4-19/3. 2.6.apakšpunktu, ņemot vērā Attīstības un tautsaimniecības komitejas 06.07.2023. lēmumu (protokols Nr.8, 81.§),

Jēkabpils novada dome nolemj:

4.1. Piešķirt līdzfinansējumu nekustamā īpašuma Gulbju ielā 19, Jēkabpilī, Jēkabpils novadā pieslēgšanai centralizētajai kanalizācijas sistēmai 785,93 *euro* (septiņi simti astoņdesmit pieci eiro, 93 centi) apmērā.

4.2. Juridiskajai nodaļai noslēgt līgumu ar (*svītrots*), par Jēkabpils novada pašvaldības līdzfinansējumu nekustamā īpašuma pieslēgšanai sadzīves kanalizācijas sistēmai.

4.3. Apmaksu veikt no Jēkabpils novada 2023. gada budžetā paredzētajiem līdzekļiem (budžeta klasifikācijas kods 06.300.03., ekonomiskās klasifikācijas kods 6423) pēc lēmuma 2.punktā minētā līguma nosacījumu izpildes.

4.4. Lēmumu var pārsūdzēt viena mēneša laikā no tā spēkā stāšanās dienas Administratīvajā rajona tiesā attiecīgajā tiesu namā pēc pieteicēja adreses (fiziskā persona – pēc deklarētās dzīvesvietas, papildu adreses vai nekustamā īpašuma atrašanās vietas, juridiskā persona – pēc juridiskās adreses).

4.5. Kontroli par lēmuma izpildi veikt iestādes “Jēkabpils novada Attīstības pārvalde” vadītājam.

Sēdes vadītājs
Domes priekšsēdētājs

R.Ragainis

Elīta Vaniņa 29611529

**DOKUMENTS PARAKSTĪTS AR DROŠU ELEKTRONISKO PARAKSTU UN
SATUR LAIKA ZĪMOGU**



JĒKABPILS NOVADA PAŠVALDĪBA

JĒKABPILS NOVADA DOME

Reģistrācijas Nr.90000024205

Brīvības iela 120, Jēkabpils, Jēkabpils novads, LV – 5201

Tālrunis 65236777, fakss 65207304, elektroniskais pasts pasts@jekabpils.lv

LĒMUMS

Jēkabpils novadā

13.07.2023. (protokols Nr.11, 99.§)

Nr.723

Par nedzīvojamo telpu nomas līguma izbeigšanu

Jēkabpils novada pašvaldībai uz nekustamo īpašumu ar kadastra numuru 56010022081 Vecpilsētas laukums 1, Jēkabpils, Jēkabpils novads, Vecpilsētas laukums 3, Jēkabpils, Jēkabpils novads, kura sastāvā ietilpst zemes vienība ar kadastra apzīmējumu 56010021290 un 4 būves, t.sk. būve ar kadastra apzīmējumu 56010022081003 Vecpilsētas laukums 3, Jēkabpils, Jēkabpils novads, ir nostiprinātas īpašuma tiesības Jēkabpils pilsētas zemesgrāmatas nodaļījumā Nr.1157.

Starp Jēkabpils pilsētas domi un Sabiedrību ar ierobežotu atbildību “VIJA”, reģistrācijas numurs 45403001649, juridiskā adrese: Vecpilsētas laukums 3, Jēkabpils, Jēkabpils novads, LV-5201 (turpmāk – SIA “VIJA”), 1999.gada 6.augustā ir noslēgts Nedzīvojamo telpu nomas līgums (Pašvaldības reģistrācijas Nr.N-121/1999) par garāžas, kas atrodas Vecpilsētas laukums 3, Jēkabpilī, kuras platība ir 25 m² nodošanu nomas lietošanā, autotransporta novietošanai. Tāpat 1999.gada 9.septembrī ir noslēgta Vienošanās pie 1999.gada 6.augusta līguma (Pašvaldības reģistrācijas Nr.N-129/1999) (turpmāk –1999.gada 6.augusta līgums). Ar minēto līgumu nomas lietošanā nodotā telpa atrodas būvē ar kadastra apzīmējumu 56010022081003 (Tautas nams) Vecpilsētas laukums 3, Jēkabpils, Jēkabpils novads.

Būvē ar kadastra apzīmējumu 56010022081003 (Tautas nams) Vecpilsētas laukums 3, Jēkabpils, Jēkabpils novads tiek realizēts projekts “Tautas nama vēsturiskās ēkas atjaunošana un energoefektivitātes paaugstināšana” (4.2.2.0/19/I/004) (turpmāk – Projekts), kura ietvaros t.sk. nosiltināta minētās būves daļa, kurā atrodas ar 1999.gada 6.augusta līgumu nomas lietošanā nodotā telpa. Atbilstoši minētā Projekta nosacījumiem, Projekta ietvaros izveidoto infrastruktūru nedrīkst izmantot ieņēmumu gūšanai, nedrīkst izīrēt komercdarbībai, kas nav papildinoša vai saistīta ar ēkas pamatfunkciju.

Atbilstoši 1999.gada 6.augusta līguma 3.1. apakšpunktam šis līgums stājas spēkā ar tā parakstīšanas brīdi un noslēgts uz laiku līdz 2004.gada 31.jūlijam. Pēc līguma termiņa izbeigšanās, ja neviena no pusēm neprasa tā pārtraukšanu vai grozīšanu, līgums bez papildus dokumentu sastādīšanas tiek atzīts par pagarinātu uz atkārtotu termiņu un iepriekšējiem nosacījumiem. Tādējādi minētais līgums ir spēkā līdz 2024.gada 31.jūlijam.

Saskaņā ar 08.06.2023. izgatavoto būves ar kadastra apzīmējumu 56010022081003 (Tautas nams) Vecpilsētas laukums 3, Jēkabpils, Jēkabpils novads ēkas kadastrālās uzmērīšanas lietu ar 1999.gada 6.augusta līgumu nodotā nomas lietošanā telpa atrodas Plašizklaides pasākumu telpu grupā ar kadastra apzīmējumu 56010022081003009 un klasificēta kā saimniecības telpa 27,2 m² platībā un minētās būves (Tautas nams) galvenais lietošanas veids ir 1261- Ēkas plašizklaides pasākumiem, tad telpa izmantojama Jēkabpils Tautas nama darbības nodrošināšanai. Minēto telpu SIA “VIJA” lieto veikala noliktavas vajadzībām, tādējādi tā ne pēc telpas nosaukuma, ne pēc tās funkcionalitātes nav atbilstošas 1999.gada 6.augusta līgumam un tajā norādītajam telpas nomas lietošanas mērķim, t.i. autotransporta novietošanai.

Atbilstoši 1999.gada 6.augusta līguma 7.4.apakšpunktam jautājumi, kuri nav izlemti šajā līgumā, tiek izlemti atbilstoši LR spēkā esošajiem likumiem un citiem normatīvajiem aktiem.

Atbilstoši Administratīvo teritoriju un apdzīvoto vietu likuma Pārejas noteikumu 2. un

6.punktam Jēkabpils novada pašvaldība (turpmāk – Pašvaldība) ir Jēkabpils pilsētas pašvaldības finanšu, mantas, tiesību un saistību pārņēmēja.

Saskaņā ar Civillikuma 2171.pantu 2.punktu iznomātājs vai izīrētājs var bez otras puses piekrišanas prasīt līguma atcelšanu ja iznomātājam vai izīrētājam rodas neparedzēta nepieciešamība lietu pašam lietot. Savukārt atbilstoši Civillikuma 2173.pantam visos tajos gadījumos, kad vienai pusei ir tiesība atkāpties no līguma, viņai jāpaziņo par savu nodomu otrai, lai dotu vajadzīgo laiku: iznomātājam vai izīrētājam pieņemt, bet nomniekam vai īrniekam atdot vai atbrīvot lietu. Tāpat atbilstoši 1999.gada 6.augusta līguma 5.1.3. apakšpunktam iznomātājam ir tiesības prasīt līguma pirmstermiņa izbeigšanu un iznomāto telpu atbrīvošanu gadījumā, ja nepieciešams veikt šo telpu kapitālremontu, brīdinot par to nomnieku divus mēnešus iepriekš.

Atbilstoši 1999.gada 6.augusta līguma 1.2.apakšpunktam līgumam izbeidzoties nomniekam ir pienākums atdot iznomātās telpas lietošanas kārtībā, ievērojot remontu, kas paredzēts šajā līgumā, radītās rekonstrukcijas vai pārbūves.

Ņemot vērā, ka 1999.gada 6.augusta līgums ir spēkā līdz 2024.gada 31.jūlijam, bet Projekta ietvaros izveidoto infrastruktūru nedrīkst izmantot ieņēmumu gūšanai, kas nav papildinoša vai saistīta ar ēkas pamatfunkciju, t.i. 1261- Ēkas plašizklaides pasākumiem un telpa nepieciešama Jēkabpils Tautas nama darbības nodrošināšanai, tad izbeidzams 1999.gada 6.augusta līgums ar 2023.gada 31.augustu.

Pašvaldība 30.06.2023. vēstulē “Par nedzīvojamo telpu nomas līguma izbeigšanu” SIA “VIJA” paziņoja par iepriekš norādīto situāciju un 1999.gada 6.augusta līguma izbeigšanu ar 2023.gada 31.augustu un telpas atbrīvošanu.

Pamatojoties uz Pašvaldību likuma 10.panta pirmās daļas 21.punktu, Administratīvo teritoriju un apdzīvoto vietu likuma Pārejas noteikumu 6.punktu, Civillikuma 2171.panta 2.punktu, 2173.pantu, 1999.gada 6.augusta līguma 7.4.apakšpunktu, ņemot vērā Attīstības un tautsaimniecības komitejas 06.07.2023. lēmumu (protokols Nr.8, 82.§),

Jēkabpils novada dome nolemj:

1. Ar 2023.gada 31.augustu izbeigt starp Jēkabpils pilsētas domi un Sabiedrību ar ierobežotu atbildību “VIJA”, reģistrācijas numurs 45403001649, juridiskā adrese: Vecpilsētas laukums 3, Jēkabpils, Jēkabpils novads, LV-5201, 1999.gada 6.augustā noslēgto Nedzīvojamo telpu nomas līgums par garāžas, kas atrodas Vecpilsētas laukums 3, Jēkabpilī, kuras platība ir 25 m² nodošanu nomas lietošanā.

2. SIA “VIJA”, reģistrācijas numurs 45403001649, sakārtot un nodot lēmuma 1.punktā Telpu Jēkabpils novada pašvaldībai, saskaņā ar 1.punktā minētā līguma nosacījumiem.

3. Iestādei “Jēkabpils novada Attīstības pārvalde” veikt lēmuma 1.punktā norādītā objekta pieņemšanu no SIA “VIJA”, reģistrācijas numurs 45403001649, noformējot pieņemšanas-nodošanas aktu.

4. Kontroli par lēmuma izpildi veikt Jēkabpils novada pašvaldības Attīstības pārvaldes vadītājam.

Pielikumā: Vienošanās uz 1 lp.

Sēdes vadītājs
Domes priekšsēdētājs

R.Ragainis

Vineta Verečinska 26814985

**DOKUMENTS PARAKSTĪTS AR DROŠU ELEKTRONISKO PARAKSTU UN
SATUR LAIKA ZĪMOGU**



JĒKABPILS NOVADA PAŠVALDĪBA

JĒKABPILS NOVADA DOME

Reģistrācijas Nr.90000024205

Brīvības iela 120, Jēkabpils, Jēkabpils novads, LV – 5201

Tālrunis 65236777, fakss 65207304, elektroniskais pasts pasts@jekabpils.lv

LĒMUMS

Jēkabpils novadā

13.07.2023. (protokols Nr.11, 100.§)

Nr.724

Par grozījumiem nekustamā īpašuma nomas līgumā

Starp Jēkabpils novada pašvaldību (turpmāk – Pašvaldība) un Sabiedrība ar ierobežotu atbildību “AIJA AUDIO”, reģistrācijas Nr. 45403037487, juridiskā adrese Pils Rajons 44, Jēkabpils, Jēkabpils novads, LV-5202 (turpmāk - SIA “AIJA AUDIO”), 2022.gada 27.jūlijā tika noslēgts Nomas līgums par nomas objektu Ķieģeļu ielā 19, Jēkabpils, Jēkabpils novads, ņemot vērā Jēkabpils novada domes 2022.gada 24. marta lēmumu Nr.260 “Par nekustamā īpašuma Ķieģeļu ielā 19, Jēkabpilī, Jēkabpils novadā nomas tiesību izsoles noteikumu apstiprināšanu” un Jēkabpils novada domes 2022.gada 30. jūnija lēmumu Nr. 588 “Par nomas tiesību izsoles rezultātu apstiprināšanu” (turpmāk – Līgums).

Atbilstoši minētā līguma 1.1. apakšpunktam tika nodots nomas lietošanā nekustamais īpašums, kas sastāv no Nomas objekta: Jēkabpils pilsētas zemesgrāmatas nodalījumā Nr. 100000547225 uz pašvaldības vārda nostiprinātās nekustamā īpašuma ar kadastra numuru 56010011534 Ķieģeļu iela 19, Jēkabpilī, Jēkabpils novadā zemes vienības ar kadastra apzīmējumu 56010010169 daļas ar kadastra apzīmējumu 560100101698002, 1,8339 ha platībā, ražošanas ēkas ar labiekārtoto teritoriju, t.sk. inženierbūvēm (*piebraucamie ceļi un stāvlaukumi, divi ārējie ugunsdzēsības ūdens apgādes atklātie rezervuāri, betona bruģa segums, žogs*) un ārējiem inženiertīklu pievadiem (*gāzesvada, ūdensvada, sadzīves kanalizācijas pievada, elektroapgādes spēka kabeļa no transformatora apakšstacijas līdz ražotnei*), kas tiks būvēti saskaņā ar būvprojektu “Ražošanas ēkas jaunbūve Ķieģeļu ielā 19, Jēkabpilī”, pamatojoties uz Jēkabpils pilsētas būvvaldes 2020.gada 2.janvāra būvatļauju Nr. BIS-BV-4.1-2019-1069 (12/2019) (turpmāk – Nomas objekts).

Ar Jēkabpils novada domes 2022.gada 24.marta (protokols Nr.3, 78.§) lēmumu 259 “Par zemes ierīcības projekta izstrādāšanu zemes vienības Ķieģeļu iela 19, Jēkabpils novads sadalīšanai” tika atļauts izstrādāt zemes ierīcības projektu zemes vienības ar kadastra apzīmējumu 56010010169 sadalīšanai atbilstoši minētās zemes vienības sadales shēmai. Atbilstoši minētajai shēmai kā ceturta zemes vienība ar aptuveno platību – 18339 m² (jeb 1,8339 ha) norādīta, saskaņā ar Līgumu nomas lietošanā nodotā Nomas objekta zemes vienības daļa 1,8339 ha platībā.

Ar Jēkabpils novada domes 2022.gada 26.maija (protokols Nr.11, 18.§) lēmumu 415 “Par zemes ierīcības projekta “Ķieģeļu iela 19, Jēkabpils, Jēkabpils novads” apstiprināšanu” (turpmāk – Jēkabpils novada domes 26.05.2022. lēmums Nr.415) apstiprināta zemes vienības ar kadastra apzīmējumu 56010010169 sadalīšana atbilstoši lēmuma pielikumā esošajam zemes ierīcības projektam “Ķieģeļu iela 19, Jēkabpils, Jēkabpils novads” četrās atsevišķās zemes vienībās, piešķirot adresi ceturtajai projektētajai zemes vienībai ar kadastra apzīmējumu 56010010471 – 1,8339 ha platībā – Ķieģeļu iela 19B, Jēkabpils, Jēkabpils novads, LV-5202 un nosakot nekustamā īpašuma lietošanas mērķi – rūpnieciskās ražošanas uzņēmumu apbūve (NĪLM kods 1001).Minētajā lēmumā tika norādīts, ka veicot zemes kadastrālo uzmērīšanu, projektēto zemes vienību platības, objekta apgrūtinājumi un to platības var tikt precizētas.

Pamatojoties uz Jēkabpils novada domes 26.05.2022. lēmumu Nr.415 tika noteiktas zemes vienības ar kadastra apzīmējumu 56010010471 Ķieģeļu iela 19B, Jēkabpils, Jēkabpils novads robežas un izgatavoti zemes robežu, situācijas un apgrūtinājumu plāni 1,7858 ha platībā.

Saskaņā ar Jēkabpils novada būvvaldes 2023.gada 28.aprīļa Aktu par būves pieņemšanu ekspluatācijā Kods 23018160031010 (30/2.2-5) objekts Ražošanas ēkas jaunbūve Ķieģeļu iela 19B, Jēkabpils ir pieņemts ekspluatācijā (turpmāk – Akts).

Jēkabpils pilsētas zemesgrāmatas nodalījumā Nr.100000684856 ir reģistrēts nekustamais īpašums ar kadastra numuru 56010010530 Ķieģeļu iela 19B, Jēkabpils, Jēkabpils novads, kurš sastāv no zemes vienības ar kadastra apzīmējumu 56010010471 1,7858 ha platībā, kura tika atdalīta no nekustamā īpašuma ar kadastra numuru 56010011534 Ķieģeļu iela 19, Jēkabpils, Jēkabpils novads, kas ierakstīts Jēkabpils pilsētas zemesgrāmatas nodalījumā Nr.100000547225, un būves ar kadastra apzīmējumu 56010010169018. Nekustamais īpašums ar kadastra numuru 56010010530 Ķieģeļu iela 19B, Jēkabpils, Jēkabpils novads reģistrēts Jēkabpils pilsētas zemesgrāmatas nodalījumā Nr.100000684856 uz Jēkabpils novada pašvaldības vārda, pamatojoties uz Jēkabpils novada pašvaldības 2023.gada 24.aprīļa nostiprinājuma lūgumu nekustamā īpašuma sadalīšanai un Aktu.

Līguma 1.1.apakšpunktā norādītais Nomas objekts, atbilstoši iepriekš minētajiem zemesgrāmatas datiem, informācijai Nekustamā īpašuma valsts kadastra informācijas sistēmas datus un saskaņā ar būvprojektu “Ražošanas ēkas jaunbūve Ķieģeļu ielā 19, Jēkabpils” un tā izmaiņām, pamatojoties uz Jēkabpils pilsētas būvvaldes 2020.gada 2.janvāra būvatļauju Nr. BIS-BV-4.1-2019-1069 (12/2019) izbūvēto, kas pieņemts ekspluatācijā, atbilstoši Aktam šobrīd ir nekustamā īpašuma ar kadastra numuru 56010010530 Ķieģeļu iela 19B, Jēkabpils, Jēkabpils novads zemes vienība ar kadastra apzīmējumu 56010010471, 1,7858 ha platībā, būve ar kadastra apzīmējumu 56010010169018 (ražošanas ēka) Ķieģeļu iela 19B, Jēkabpils, Jēkabpils novads 3542 m² platībā, apbūves laukums 3508,7 m², būvtūpums 33004 m³, būve (inženierbūve) ar kadastra apzīmējumu 56010010169019 (ūdens rezervuārs) – 500 m² un labiekārtotās teritorijas, t.sk. inženierbūves (ielas, ceļi un laukumi ar cieta segumu (betona bruģis) – 6177,13 m², betona apmales 468,13 m, metāla žogs (augstums 1,8 m) – 472,0 m, līnijveida drenāžas sistēma – 171,5 m, apzaļumošana – 5988,31 m) un ārējie inženiertīklu pievadi (*ūdensvads, sadzīves kanalizācijas pievads, elektroapgādes spēka kabelis no transformatora apakšstacijas līdz ražotnei*).

Pašvaldība iestādes “Jēkabpils novada Attīstības pārvalde” Projektu vadības nodaļas projekta vadītāja Agnese Kalniņa iesniegumā (pašvaldības reģistrācijas Nr.1-3/23/330) pamatojoties uz veiktajām būvprojekta “Ražošanas ēkas jaunbūve Ķieģeļu ielā 19, Jēkabpils” izmaiņām, kuru ietvaros tika mainīta apkures sistēma no gāzes apkures uz granulu katlu apkuri, lūdz izvērtēt nomas objekta novērtējumu, t.sk. noteikto nomas maksu un veikt visus nepieciešamos nomas līguma grozījumus. Lūdz precizēt nomas līgumā piešķirto nomas objekta adresi uz Ķieģeļu iela 19B, Jēkabpils, Jēkabpils novads un pamatojoties uz Valsts vides dienesta 2022.gada 09.janvāra Lēmuma Nr. AP23VL0015 faktu konstatējumu daļas 4. punktu, lūdz papildināt nomas līgumu ar punktu “Nomniekam vismaz 30 dienas pirms apkures katlu ekspluatācijas uzsākšanas Valsts vides dienestā nepieciešams iesniegt iesniegumu C kategorijas piesārņojošas darbības apliecinājuma saņemšanai saskaņā ar Ministru kabineta 2010. gada 30. novembra noteikumu Nr. 1082 “Kārtība, kādā piesakāmas A, B un C kategorijas piesārņojošas darbības un izsniedzamas atļaujas A un B kategorijas piesārņojošo darbību veikšanai” 3. punktu un 2. pielikuma 1.1.1. apakšpunktu”.

Pamatojoties uz veiktajām būvprojekta “Ražošanas ēkas jaunbūve Ķieģeļu ielā 19, Jēkabpils” izmaiņām, tika mainīta apkures sistēma no gāzes apkures uz granulu katlu apkuri, lūdz ar to netika izbūvēts ārējais inženiertīklu pievads (*gāzesvads*).

Tādējādi nepieciešams veikt atbilstošus grozījumus Līgumā un Līguma 1.pielikumā Nomas objekta raksturojumā, izsakot to jaunā redakcijā.

Atbilstoši Līguma 8.1.punktam Līgums var tikt grozīts, papildināts vai izbeigts pirms termiņa Pusēm savstarpēji vienojoties. Šāda vienošanās stājas spēkā ar parakstīšanas brīdi un vienlaicīgi kļūst par šī Līguma neatņemamu sastāvdaļu.

Pamatojoties uz Pašvaldību likuma 10.panta pirmās daļas 21.punktu, Publiskas personas finanšu līdzekļu un mantas izšķērdēšanas novēršanas likuma 6.prim panta trešo daļu, Ministru kabineta 2018. gada 20. februāra noteikumu Nr. 97 "Publiskas personas mantas iznomāšanas noteikumi" 12.punktu, ņemot vērā, starp Jēkabpils novada pašvaldību un SIA "AIJA AUDIO", 2022.gada 27.jūlija Nomas līguma 8.1. un 11.3.punktus, Attīstības un tautsaimniecības komitejas 06.07.2023. lēmumu (protokols Nr.8, 83.§),

Jēkabpils novada dome nolemj:

1. Izdarīt starp Jēkabpils novada pašvaldību (turpmāk – Pašvaldība) un SIA "AIJA AUDIO", reģistrācijas Nr. 45403037487, juridiskā adrese Pils Rajons 44, Jēkabpils, Jēkabpils novads, LV-5202, 2022.gada 27.jūlija Nomas līgumā par nomas objektu Ķieģeļu ielā 19, Jēkabpils, Jēkabpils novads nodošanu nomas lietošanā, šādus grozījumus:

1.1.Izteikt līguma 1.1.1.apakšpunktu ar, kuru Iznomātājs (Pašvaldība) nodod un Nomnieks (SIA "AIJA AUDIO") pieņem nomas lietošanā nekustamo īpašumu, šādā redakcijā:

“ 1.1.1. nekustamā īpašuma ar kadastra numuru 56010010530 Ķieģeļu iela 19B, Jēkabpils, Jēkabpils novads zemes vienību ar kadastra apzīmējumu 56010010471 1,7858 ha platībā. Nekustamais īpašums reģistrēts Jēkabpils pilsētas zemesgrāmatas nodaļījumā Nr.100000684856 uz Jēkabpils novada pašvaldības vārda.”;

1.2. Aizstāt līguma 1.1.2.apakšpunktā tekstu “divi ārējie ugunsdzēsības ūdens apgādes atklātie rezervuāri” ar tekstu “viens ārējais ugunsdzēsības ūdensapgādes atklātais ūdens rezervuārs”;

1.3. Svītrot līguma 1.1.2. un 1.1.3 apakšpunktos vārdu “tikš”;

1.4. Svītrot līguma 1.1.3.apakšpunktā vārdu “gāzesvada”;

1.5. Svītrot līguma 1.2.apakšpunktā vārdus “kartogrāfiskais materiāls”;

1.6. Svītrot līguma 3.16.3.apakšpunktā vārdus “dabasgāzes piegāde”;

1.7. Svītrot līguma 4.3.5. apakšpunktā vārdus “dabasgāzes piegāde”;

1.8. Papildināt līgumu ar 4.12.apakšpunktu šādā redakcijā:

“4.12. Nomniekam vismaz 30 dienas pirms apkures katlu ekspluatācijas uzsākšanas Valsts vides dienestā nepieciešams iesniegt iesniegumu C kategorijas piesārņojošas darbības apliecinājuma saņemšanai saskaņā ar Ministru kabineta 2010. gada 30. novembra noteikumu Nr. 1082 “Kārtība, kādā piesakāmas A, B un C kategorijas piesārņojošas darbības un izsniedzamas atļaujas A un B kategorijas piesārņojošo darbību veikšanai” 3. punktu un 2. pielikuma 1.1.1. apakšpunktu.”.

1.9. Izteikt līguma 1.pielikumu “Nomas objekta raksturojums” jaunā redakcijā, skat. Vienošanās pielikumu.

2. Līguma grozījumi tiek piemēroti no 2023.gada 1.jūniju.

3. Kontroli par lēmuma izpildi veikt iestādes “Jēkabpils novada Attīstības pārvalde” vadītājam.

Pielikumā: Vienošanās ar pielikumu uz 10 lp.

Sēdes vadītājs

Domes priekšsēdētājs

R.Ragainis

Vineta Verečinska 26814985

**DOKUMENTS PARAKSTĪTS AR DROŠU ELEKTRONISKO PARAKSTU UN
SATUR LAIKA ZĪMOGU**

7. Vienošanās sastādīta latviešu valodā elektroniska dokumenta veidā uz 1 (vienas) lappuses. Vienošanās ar pielikumiem ir parakstīta ar drošu elektronisko parakstu.

8. Pušu rekvizīti un paraksti:

IZNOMĀTĀJS:

Jēkabpils novada pašvaldība

Reģistrācijas Nr.90000024205

Brīvības iela 120, Jēkabpils,

Jēkabpils novads, LV-5201

E- pasta adrese: pasts@jekabpils.lv

NOMNIEKS:

SIA "AIJA AUDIO"

reģistrācijas Nr. 45403037487

juridiskā adrese Pils Rajons 44, Jēkabpils,

Jēkabpils novads, LV-5202

Konts: LV42RIKO0002930176222

elektroniskā pasta adrese: info@aijaaudio.lv

Tālr.+371 29209384

R.Ragainis

J.Saldaks

**DOKUMENTS IR PARAKSTĪTS AR DROŠU ELEKTRONISKO PARAKSTU UN SATUR
LAIKA ZĪMOGU**

NOMAS OBJEKTA RAKSTUROJUMS

1. Nomas objekts uz 31.05.2023. Pieņemšanas - nodošanas akta un Vienošanās pie 30.06.2022. Nomas līguma sastādīšanas brīdi ir apbūvēts nekustamais īpašums ar kadastra numuru 56010010530 Ķieģeļu iela 19B, Jēkabpilī, Jēkabpils novadā.
2. Nomas objekts ir nekustamā īpašuma ar kadastra numuru 56010010530 Ķieģeļu iela 19B, Jēkabpilī, Jēkabpils novadā zemes vienība kadastra apzīmējumu 56010010471 1,7858 ha platībā, kurā 1,61 ha platībā tika veikti Eiropas Savienības līdzfinansētā projekta “Jēkabpils pilsētas teritorijas revitalizācija jaunu uzņēmumu izveidei”, projekta identifikācijas Nr.5.6.2.0/19/I/008 ieguldījumi. Minētā zemes vienība tika atdalīta no nekustamā īpašuma ar kadastra numuru 56010011534 Ķieģeļu iela 19, Jēkabpils, Jēkabpils novads, kas ierakstīts Jēkabpils pilsētas zemesgrāmatas nodaļumā Nr.100000547225. Nekustamais īpašums ar kadastra numuru 56010010530 Ķieģeļu iela 19B, Jēkabpilī, Jēkabpils novadā reģistrēts Jēkabpils pilsētas zemesgrāmatas nodaļumā Nr.100000684856 uz Jēkabpils novada pašvaldības vārda, pamatojoties uz Jēkabpils novada pašvaldības 2023.gada 24.aprīļa nostiprinājuma lūgumu nekustamā īpašuma sadalīšanai.
3. Eiropas Savienības līdzfinansētā projekta “Jēkabpils pilsētas teritorijas revitalizācija jaunu uzņēmumu izveidei”, projekta identifikācijas Nr.5.6.2.0/19/I/008 ietvaros, uz zemes vienības ar kadastra apzīmējumu 56010010471 Ķieģeļu iela 19B, Jēkabpils, Jēkabpils novads (pirms sadalīšanas nekustamā īpašuma ar kadastra numuru 56010011534 Ķieģeļu iela 19, Jēkabpilī, Jēkabpils novadā zemes vienības ar kadastra apzīmējumu 5601 001 0169 daļa ar kadastra apzīmējumu 560100101698002, 1,8339 ha platībā) 1,7858 ha platībā, kuras platība un robežas nemaina zemes vienības funkcionalitāti un neietekmē 2022.gada 27.jūlija nomas līguma 1.3-1.4. apakšpunktā noteikto Nomas objekta iznomāšanas un nodošanas nomā lietošanas mērķi tika uzbūvēta:
 - 3.1.ražošanas ēka (turpmāk – Ēka) - būve ar kadastra apzīmējumu 56010010169018 ar adresi Ķieģeļu iela 19B, Jēkabpils, Jēkabpils novads, LV-5202, kas ierakstīta Jēkabpils pilsētas zemesgrāmatas nodaļumā Nr.100000684856 uz Jēkabpils novada pašvaldības vārda. Ēkas platība - 3542 kvadrātmetri, apbūves laukums 3508,7 kvadrātmetri, augstums 10,8 m un būvtilpums 33004 kubikmetri;
 - 3.2. ārējais ugunsdzēsības ūdens apgādes ūdens rezervuārs – būve ar kadastra apzīmējumu 56010010169019 (turpmāk – Būve). Saskaņā ar 02.12.2022. inženierbūves kadastrālās uzmērīšanas lietu Būves garums – 25 m, laukums 500 kvadrātmetri, platums – 20 m;
 - 3.3. ar Ēku saistītie piebraucamie ceļi un laukumi ar cieto segumu (betona bruģis) kopējo platību 6177,13 kvadrātmetri;
 - 3.4.betona apmales 468,13 kvadrātmetri;
 - 3.5.metāla paneļu žogs (augstums 1,8 m) 472,0 m garumā;
 - 3.6.apzaļumota teritorija 5988,31 kvadrātmetru platībā;
 - 3.7.līnijveida drenāžas sistēma 171,5 m;
 - 3.8. izbūvēti ārējo inženiertīklu pievadi: ūdensvads, sadzīves kanalizācijas pievads, elektroapgādes spēka kabelis no transformatora apakšstacijas līdz ražotnei.
4. Nomas objekta ražošanas ēka ar labiekārtoto teritoriju, t.sk. inženierbūves un ārējo inženiertīklu pievadi tika būvēti saskaņā ar būvprojektu “Ražošanas ēkas jaunbūve Ķieģeļu ielā 19, Jēkabpilī” un tā izmaiņām, pamatojoties uz Jēkabpils pilsētas būvvaldes 2020.gada 2.janvāra būvatļauju Nr. BIS-BV-4.1-2019-1069 (12/2019) un pieņemti ekspluatācijā, saskaņā ar Jēkabpils novada būvvaldes 28.04.2023. Aktu par būves pieņemšanu ekspluatācijā Kods 23018160031010 (30/2.2-5).

5. Nomas objekta zemes vienība kadastra apzīmējumu 56010010471 1,7858 ha platībā norādīta zemes vienības robežu, situācijas un apgrūtinājumu plānos, šī pielikuma attēlos (*skat.zemāk*). Savukārt teritorija, kurā 1,61 ha platībā tiks veikti Eiropas Savienības līdzfinansētā projekta “Jēkabpils pilsētas teritorijas revitalizācija jaunu uzņēmumu izveidei”, projekta identifikācijas Nr.5.6.2.0/19/I/008 ieguldījumi (izņemot gāzes vada izbūvi), norādīta kartogrāfiskajā materiālā projektam “Jēkabpils pilsētas teritorijas revitalizācija jaunu uzņēmumu izveidei, šī pielikuma attēlā (*skat.zemāk*).
6. Nomas objekta apgrūtinājumi:
 - 6.1. 7312030100 – ekspluatācijas aizsargjoslas teritorija gar ielu vai ceļu – sarkanā līnija – 02920 ha.

LATVIJAS REPUBLIKA

ZEMES ROBEŽU PLĀNS

Zemes vienības kadastra apzīmējums: 5601 001 0471

Adrese: Ķieģeļu iela 19B, Jēkabpils, Jēkabpils novads

Plāns izgatavots pamatojoties uz Jēkabpils novada pašvaldības domes 2022.gada 26.maija lēmumu Nr.415 (protokols Nr.11, 18.§) "Par zemes ierīcības projekta "Ķieģeļu iela 19, Jēkabpils, Jēkabpils novads" apstiprināšanu".

Zemes vienība izveidota sadalot zemes vienību ar kadastra apzīmējumu 56010010169.

Robežas noteiktas: 2023.gada 2.februārī

Plāna mērogs 1: 1 000

Zemes vienības platība: 1.7858 ha

ZEMES VIENĪBAS
IZVIETOJUMA SHĒMA

ZEMES VIENĪBA UZMĒRĪTA
LKS-92 TM
Mēroga koeficients: 0.9997661

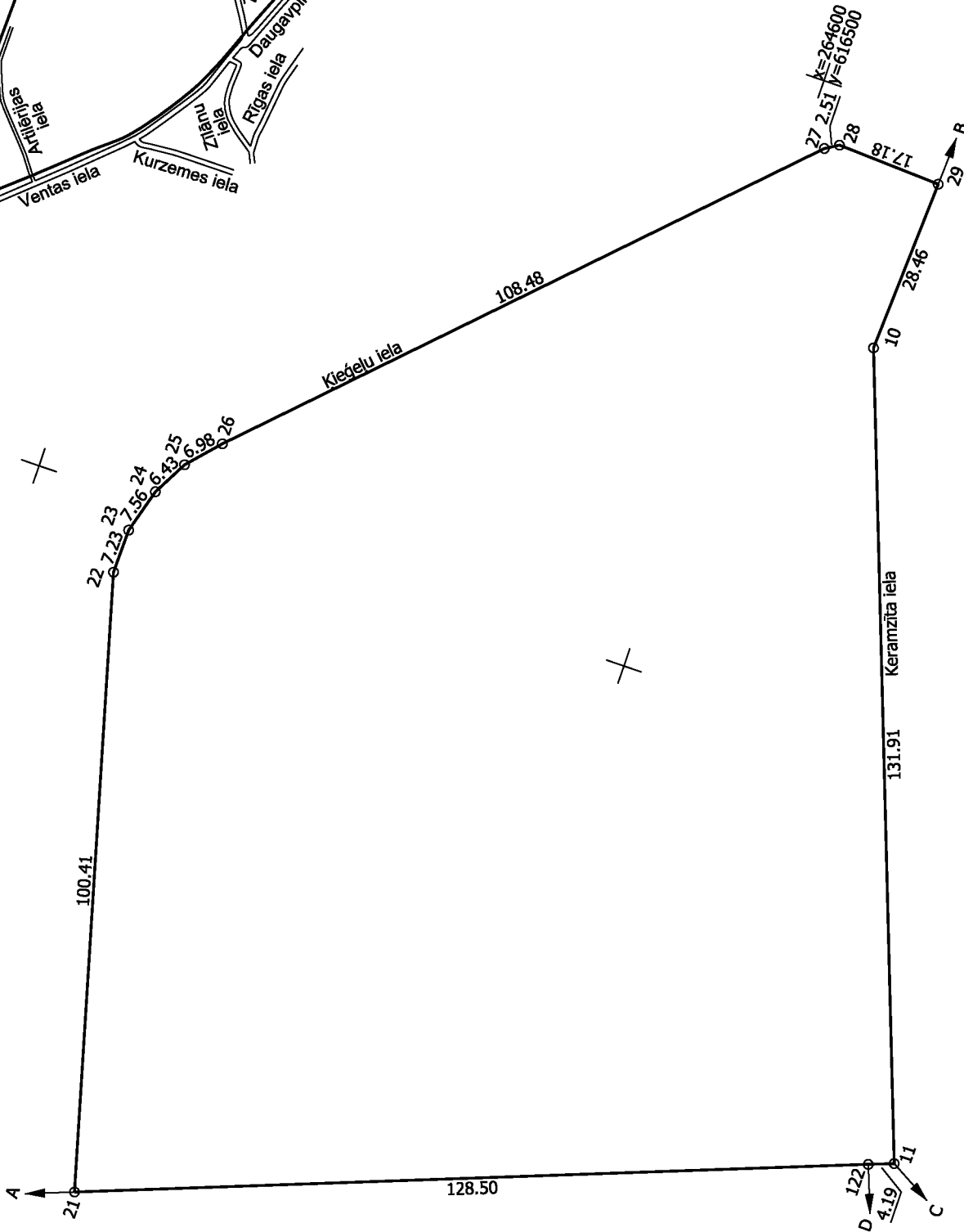
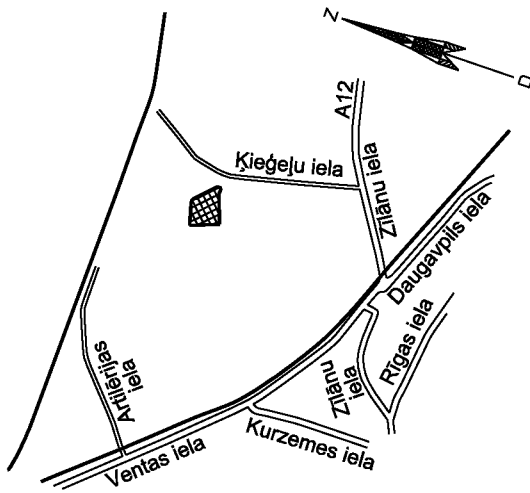

Robežojošo zemes vienību saraksts:
no A līdz B: 56010010470- Kieģeļu iela;
no B līdz C: 56010017039- Keramzīta iela;
no C līdz D: 56010011510- Artilērijas iela 1;
no D līdz A: 56010011517- Dzelzceļmalas iela 4.

Zemes vienības platība 1.7858 ha

Zemes robežu plāns

5601 001 0471

Plāna mērogs 1: 1 000

2. lapa no 2

Mērnieks Ainārs Eglītis
sertifikāta Nr. CB0022

Plāns sagatavots atbilstoši Ministru kabineta 2011. gada 27. decembra noteikumiem
Nr.1019 "Zemes kadastrālās uzmērīšanas noteikumi"

LATVIJAS REPUBLIKA

APGRŪTINĀJUMU PLĀNS

Zemes vienības kadastra apzīmējums: 5601 001 0471

Adrese: Ķieģeļu iela 19B, Jēkabpils, Jēkabpils novads

Apgrūtinājumu saraksts:

1.	7312030100 - ekspluatācijas aizsargjoslas teritorija gar ielu vai ceļu – sarkanā līnija - 0.2930 ha
----	---

Plānā attēlota informācija par apgrūtinājumiem 2023.gada 2.februārī

Plāna mērogs 1: 1 000

Zemes vienības platība: 1.7858 ha

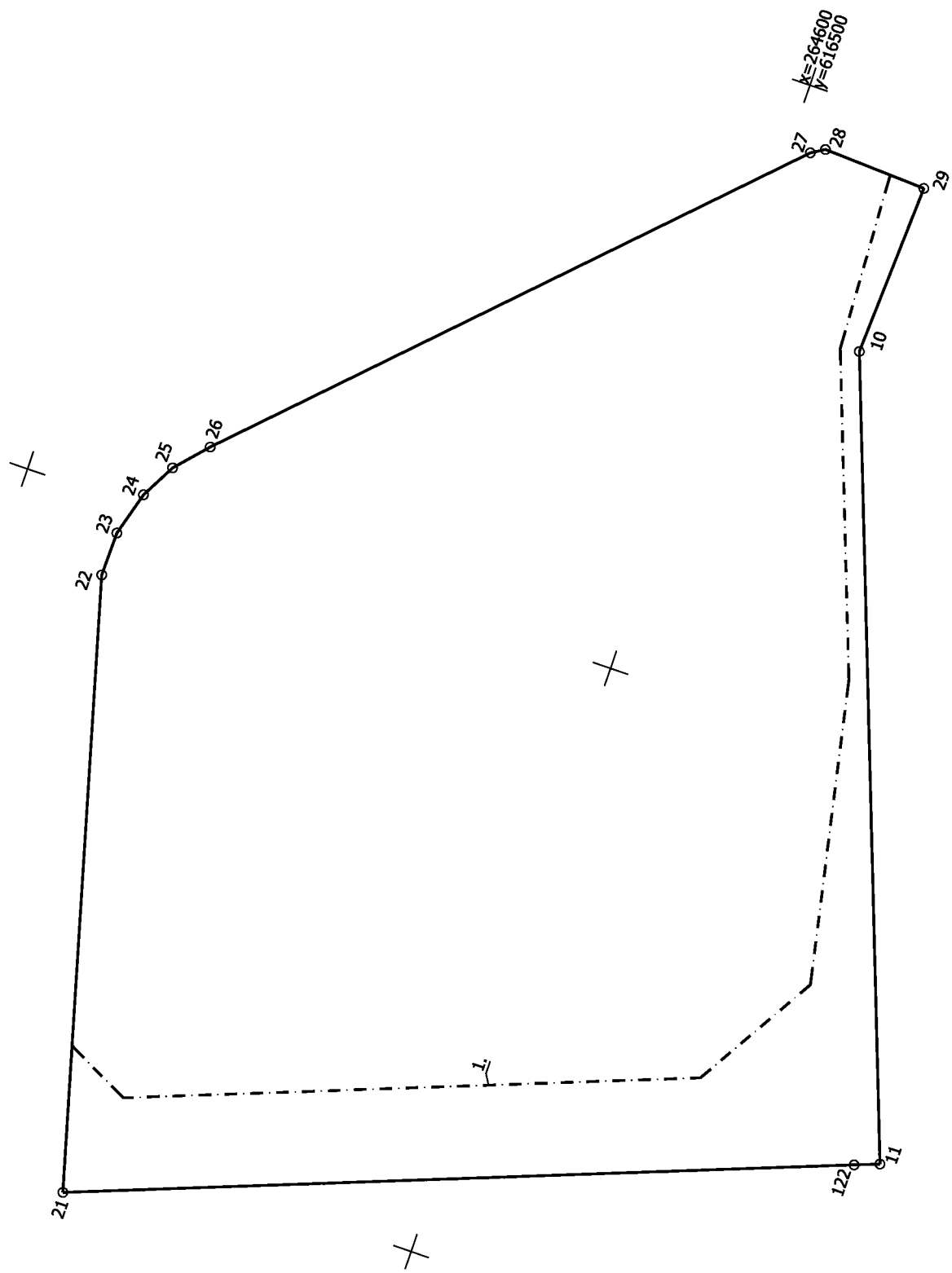

LATVIJAS REPUBLIKA

SITUĀCIJAS PLĀNS

Zemes vienības kadastra apzīmējums: 5601 001 0471

Adrese: Ķieģeļu iela 19B, Jēkabpils, Jēkabpils novads

Plānā attēlota informācija atbilstoši situācijai apvidū 2023.gada 2.februārī

Plāna mērogs 1: 1 000

Zemes vienības platība: 1.7858 ha

ZEMES LIETOŠANAS VEIDU EKSPLIKĀCIJA

Zemes vienības platība ha	Zemes lietošanas veidi													
	Lauksaimniecībā izmantojamā zeme	tajā skaitā				Meži	Krumājai	Purvi	Ūdens objektu zeme	tajā skaitā		Zeme zem ēkām un pagalmiem	Zeme zem ceļiem	Pārējās zemes
		Arauzeme	Augļu dārzi	Pļavas	Ganības					zem ūdeņiem	zem zivju dīļiem			
1.7858	-	-	-	-	-	-	-	-	0.1591	0.1591	-	1.3650	0.0192	0.2425

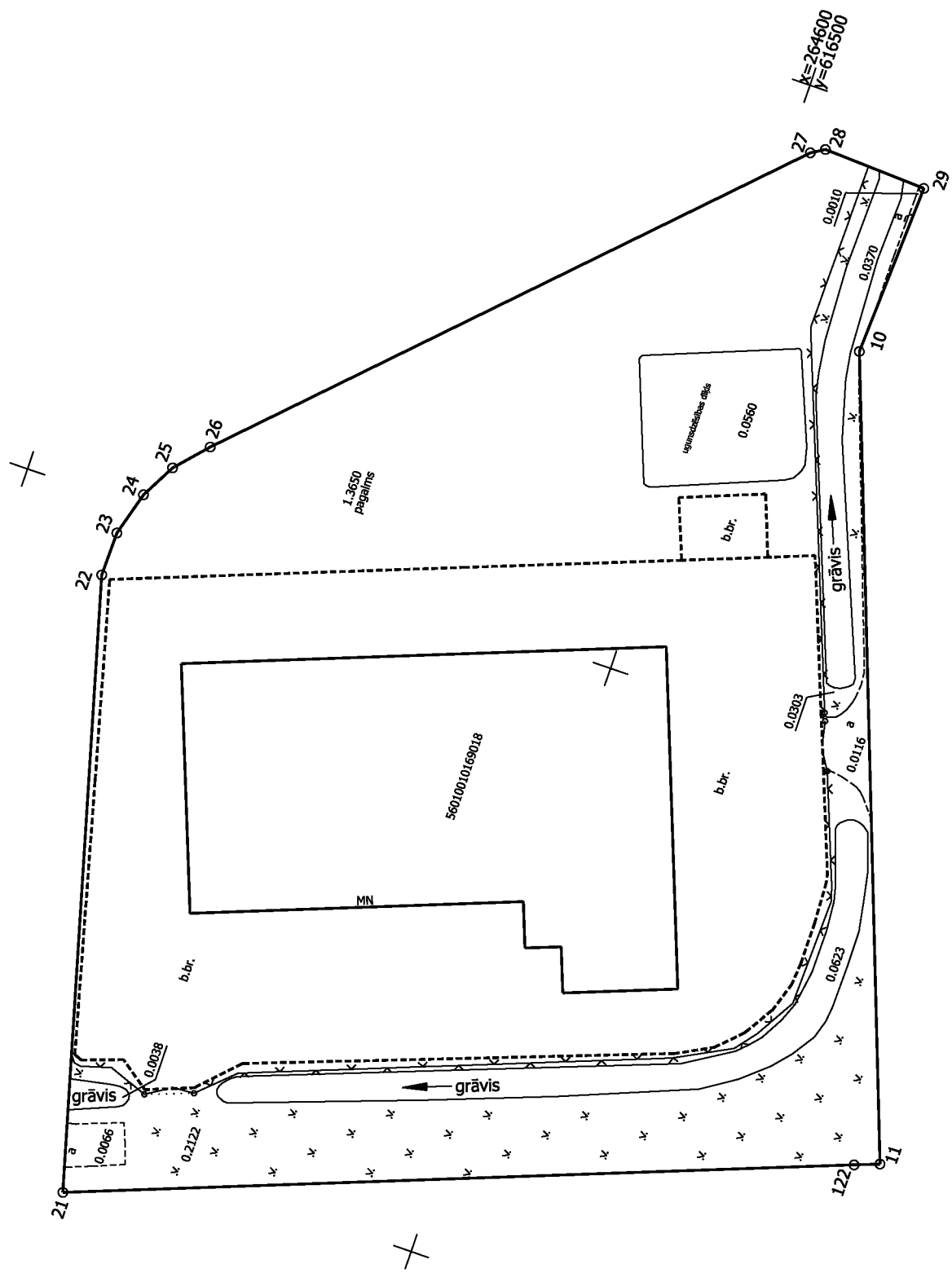

Situācijas plāns

5601 001 0471

Plāna mērogs 1: 1 000

2. lapa no 2

Mērnieks Ainārs Eglītis
sertifikāta Nr. CB0022

Plāns sagatavots atbilstoši Ministru kabineta 2011. gada 27. decembra noteikumiem
Nr.1019 "Zemes kadastrālās uzmērīšanas noteikumi"



JĒKABPILS NOVADA PAŠVALDĪBA

JĒKABPILS NOVADA DOME

Reģistrācijas Nr.90000024205

Brīvības iela 120, Jēkabpils, Jēkabpils novads, LV – 5201

Tālrunis 65236777, fakss 65207304, elektroniskais pasts pasts@jekabpils.lv

LĒMUMS

Jēkabpils novadā

13.07.2023. (protokols Nr.11, 101.§)

Nr.725

Par nomas maksas samazinājumu

Jēkabpils novada pašvaldībā (turpmāk – Pašvaldība) 2023.gada 31.maijā saņemts Sabiedrības ar ierobežotu atbildību “AIJA AUDIO”, reģistrācijas numurs 45403037487, juridiskā adrese: Pils Rajons 44, Jēkabpils, Jēkabpils novads, LV-5202 (turpmāk – SIA “AIJA AUDIO”) 2023.gada 31.maija. iesniegums “Par nomas maksas samazinājumu” (Pašvaldības reģistrācijas Nr.2.5-3/23/2454) (turpmāk – Iesniegums), kurā, ņemot vērā, ka ir noslēgts līgums par objekta Ķieģeļu iela 19, Jēkabpils nomu un izpildās kritēriji nomas maksas samazinājuma piešķiršanai, lūgts piemērot 90% nomas maksas samazinājumu noteiktajai nomas maksai EUR 5600 plus pievienotās vērtības nodoklis ar 2023. gada 1.jūniju uz sešiem gadiem.

Tāpat Iesniegumā Lēmuma pieņemšanā lūgts ņemt vērā vairākus apstākļus, t.sk:

- Šī brīža sarežģīto stāvokli uzņēmējdarbībā, kad Pašvaldības atbalsts uzņēmējdarbībai īpaši nepieciešams, it sevišķi kokrūpniecības nozarē. Šobrīd tiek skarta ekonomika Latvijas Republikā un visā pasaulē Krievijas uzsāktā kara ietekmē un pret Krieviju izvērsto sankciju rezultātā. Nav paredzams, kā situācija varētu attīstīties nākotnē un līdz ar to pastāv ekonomikas attīstības nenoteiktība, kad uzņēmumiem īpaši nepieciešami finanšu resursi. Ražošanā jau pastāv un ir iespējami nākotnē vēl izteiktāki dažādi piegādes ķēžu traucējumi, tādēļ sakarā ar izejmateriālu regulāru nepietiekamību tirgū nākas ieguldīt līdzekļus papildus ražošanas izejmateriālu uzkrāšanai. Valstī inflācijas līmenis lēnām krītas, taču nozarē pakalpojumu un materiālu, arī darba spēka izmaksas tikai pieaug. Kopumā sankciju ietekme nākotnē nav prognozējama, bet ir noteikti zināms, ka sekas būs negatīvas;

- Pēc nomas līguma objekta ekspluatācija bija jāuzsāk š.g.1.janvārī, taču ir noticis 5 mēnešu kavējums, kas papildus sarežģī projekta ieviešanas kritēriju izpildi, kas arī rada papildus neparedzētus izdevumus;

- Uzņēmumam vajadzīgs laiks, lai attīstītu ražošanu plānotajā apjomā.

Iesniegumam pievienots SIA “AIJA AUDIO” Gada pārskats par 2022.gadu, Valsts ieņēmumu dienesta izziņa par nodokļu nomaksas stāvokli uz 29.05.2023 un Veidlapa par sniedzamo informāciju *de minimis* atbalsta uzskaitē un piešķiršanai ar identifikācijas numuru 81838, kurā norādīts, ka SIA “AIJA AUDIO” 23.04.2021. piešķirts un saņemts neviens *de minimis* atbalsts.

Pašvaldība 07.07.2023. vēstulē Nr.2.5-11/23/590 “Par precizējošas informācijas sniegšanu” lūdz sniegt apliecinājumu par to, vai pievienotās vērtības nodoklis iekļaujams *de minimis* atbalsta apmērā vai nav iekļaujams, t.i. vai SIA “AIJA AUDIO” var vai nevar atgūt pievienotās vērtības nodokli vispārējā kārtībā no valsts.

Pašvaldība 2023.gada 11.jūlijā saņēma SIA “AIJA AUDIO” 11.07.2023. atbildes vēstuli uz iepriekš norādīto Pašvaldības vēstuli (Pašvaldības reģistrācijas Nr.2.5-3/23/2995), kurā norādīja, ka SIA “AIJA AUDIO” ir reģistrēts Valsts ieņēmumu dienesta pievienotās vērtības nodokļa maksātāju reģistrā, reģistrācijas Nr.LV45403037487, un SIA “AIJA AUDIO” var atgūt pievienotās vērtības nodokli vispārējā kārtībā no valsts. Līdz ar to atbalsta apmērā pievienotās vērtības nodoklis nav ieskaitāms un ar šo iesniegumu apliecina, ka pievienotās vērtības nodoklis nav iekļaujams *de minimis* atbalsta apmērā.

Starp Pašvaldību kā Iznomātāju un SIA “AIJA AUDIO” kā nomnieku 2022.gada 27.jūlijā tika

noslēgts Nomas līgums par nomas objektu Ķieģeļu ielā 19, Jēkabpils, Jēkabpils novads, kas sastāv no nekustamā īpašuma ar kadastra numuru 56010011534 Ķieģeļu iela 19, Jēkabpilī, Jēkabpils novadā zemes vienības ar kadastra apzīmējumu 5601 001 0169 daļas ar kadastra apzīmējumu 560100101698002, 1,8339 ha platībā. Nekustamais īpašums reģistrēts Jēkabpils pilsētas zemesgrāmatas nodalījumā Nr. 100000547225 uz Jēkabpils novada pašvaldības vārda, ražošanas ēkas ar labiekārtoto teritoriju, t.sk. inženierbūvēm (*piebraucamiem ceļiem un stāvlaukumiem, diviem ārējiem ugunsdzēsības ūdens apgādes atklātie rezervuāriem, betona bruģa seguma, žoga*) un ārējiem inženiertīklu pievadiem (*gāzesvada, ūdensvada, sadzīves kanalizācijas pievada, elektroapgādes spēka kabeļa no transformatora apakšstacijas līdz ražotnei*), kas tiks būvēti saskaņā ar būvprojektu “Ražošanas ēkas jaunbūve Ķieģeļu ielā 19, Jēkabpilī”, pamatojoties uz Jēkabpils pilsētas būvvaldes 2020.gada 2.janvāra būvatļauju Nr. BIS-BV-4.1-2019-1069 (12/2019) (turpmāk - Nomas objekts) uz 15 gadiem no līguma parakstīšanas brīža (turpmāk – Līgums).

Līgums par Nomas objekta nomas lietošanu noslēgts, ņemot vērā Jēkabpils novada domes 2022.gada 24. marta lēmumu Nr.260 “Par nekustamā īpašuma Ķieģeļu ielā 19, Jēkabpilī, Jēkabpils novadā nomas tiesību izsoles noteikumu apstiprināšanu” un Jēkabpils novada domes 2022.gada 30. jūnija lēmumu Nr. 588 “Par nomas tiesību izsoles rezultātu apstiprināšanu”.

Ar Jēkabpils novada domes 2023.gada 13.jūlija (protokols Nr.11, 100.§) lēmumu Nr.724 “Par grozījumiem nekustamā īpašuma nomas līgumā” precizēts Nomas objekta sastāvs un adrese, un izteikts Līguma 1.pielikums “Nomas objekta raksturojums” jaunā redakcijā. Saskaņā ar iepriekš minēto lēmumu Nomas objekts ir nekustamā īpašuma ar kadastra numuru 56010010530 Ķieģeļu iela 19B, Jēkabpils, Jēkabpils novads zemes vienība ar kadastra apzīmējumu 56010010471, 1,7858 ha platībā, būve ar kadastra apzīmējumu 56010010169018 (ražošanas ēka) Ķieģeļu iela 19B, Jēkabpils, Jēkabpils novads 3542 m² platībā, apbūves laukums 3508,7 m², būvtilpums 33004 m³, būve (inženierbūve) ar kadastra apzīmējumu 56010010169019 (ūdens rezervuārs) – 500 m² un labiekārtotās teritorijas, t.sk. inženierbūves (ielas, ceļi un laukumi ar cieto segumu (betona bruģis) – 6177,13 m², betona apmales 468,13 m, metāla žogs (augstums 1,8 m) – 472,0 m, līnijveida drenāžas sistēma – 171,5 m, apzaļumošana – 5988,31 m) un ārējie inženiertīklu pievadi (ūdensvads, sadzīves kanalizācijas pievads, elektroapgādes spēka kabelis no transformatora apakšstacijas līdz ražotnei). Nekustamais īpašums ar kadastra numuru 56010010530 Ķieģeļu iela 19B, Jēkabpils, Jēkabpils novads, kurš sastāv no zemes vienības ar kadastra apzīmējumu 56010010471 1,7858 ha platībā un būves ar kadastra apzīmējumu 56010010169018 ir reģistrēts Jēkabpils pilsētas zemesgrāmatas nodalījumā Nr.10000684856 uz Jēkabpils novada pašvaldības vārda.

Atbilstoši Līguma 1.3. un 1.4.punktam Nomas objekts tiek iznomāts, tajā skaitā, ar mērķi īstenot Eiropas Savienības līdzfinansēto projektu “Jēkabpils pilsētas teritorijas revitalizācija jaunu uzņēmumu izveidei”, projekta identifikācijas Nr.5.6.2.0/19/I/008. (turpmāk – ES Projekts) un Nomas objekts tiek nodots SIA “AIJA AUDIO” nomā ar lietošanas (izmantošanas) mērķi – akustisko un apdares paneļu ražošana (NACE 2 red. – 16.23 namdaru un galdniecības izstrādājumu ražošana).

Savukārt atbilstoši Līguma 3.1., 3.2.punktam Nomas objekta nomas maksa mēnesī ir 5600,00 euro bez pievienotās vērtības nodokļa, ko nomnieks sāk maksāt ar brīdi, kad ir parakstīts pieņemšanas - nodošanas akts. Papildus nomas maksai Nomnieks maksā pievienotās vērtības nodokli un nomas maksu sāk maksāt ar brīdi, kad ir parakstīts pieņemšanas - nodošanas akts un nomas maksu maksā līdz Nomas objekta atbrīvošanas dienai. Pieņemšanas - nodošanas akts atbilstoši Nomas līguma 7.2. punktam Pašvaldībai jāsaņem 15 (piecpadsmit) darba dienu laikā pēc Akta par Nomas objekta ražošanas ēkas ar labiekārtoto teritoriju, t.sk. inženierbūvju un ārējo inženiertīklu pievadu pieņemšanas ekspluatācijā, bet atbilstoši Līguma 7.3.punktam SIA “AIJA AUDIO” pieņemšanas nodošanas aktu paraksta ne vēlāk kā 10 (desmit) darba dienu laikā no pieņemšanas-nodošanas aktu saņemšanas dienas.

Ar Jēkabpils novada būvvaldes 28.04.2023. Aktu par būves pieņemšanu ekspluatācijā Kods 23018160031010 (30/2.2-5) objekts Ražošanas ēkas jaunbūve Ķieģeļu iela 19B, Jēkabpils ir pieņemts ekspluatācijā (turpmāk – Akts). Tādējādi no Pašvaldības puses Pieņemšanas -nodošanas akts parakstīts 19.05.2023. un nosūtīts SIA “AIJA AUDIO”, bet no SIA “AIJA AUDIO” puses 31.05.2023. ar kuru sāk arī maksāt nomas maksu.

Atbilstoši Līguma 3.3.apakšpunktam Nomas maksa var tikt samazināta atbilstoši normatīvajiem aktiem un Jēkabpils novada domes noteiktajiem kritērijiem, par ko Jēkabpils novada dome pieņem atsevišķu lēmumu un Puses noslēdz rakstisku vienošanos.

Ar Jēkabpils novada domes 2021.gada 23.decembra lēmumu Nr.541 (protokols Nr.15, 10.§) “Par kritērijiem nomas maksas samazinājuma gradācijai un piemērošanai pašvaldības īpašumiem, izņemot lauksaimniecības zemi” un Jēkabpils novada domes 27.01.2022. lēmuma Nr.81 grozījumiem ir apstiprināti “Kritēriji nomas maksas samazinājuma gradācijai un piemērošanai pašvaldības īpašumiem, izņemot lauksaimniecības zemi” (turpmāk – Kritēriji).

Atbilstoši Kritēriju 9.punktam, lai nomniekam piešķirtu atbalstu samazinātas nomas maksas veidā, nomnieks iesniedz pašvaldībā iesniegumu, kurā norāda, kuru no noteiktajiem nosacījumiem apņemas ievērot, datumu, no kura vēlās saņemt nomas maksas samazinājumu un termiņu, uz kādu vēlās saņemt nomas maksas samazinājumu. Iesniegumam pievieno normatīvajos aktos noteikto uzskaites veidlapu par citu saņemto *de minimis* atbalstu. Pašvaldībai ir tiesības pieprasīt no nomnieka papildus informāciju, kas nepieciešama lēmuma pieņemšanai.

Saskaņā ar Kritēriju 3.punktu Pašvaldībai un nomniekam, savstarpēji vienojoties, uz noteiktu laika periodu var samazināt nomas maksu, ja nomnieks apņemas nomas līguma darbības laikā nomas objektā ievērot vismaz vienu no 4.1. - 4.6.apakšpunktu nosacījumiem, bet minēto Kritēriju 4.6.1.apakšpunkts nosaka, ka ja nomas objekts atrodas teritorijā, kas pašvaldības teritorijas attīstības plānošanas dokumentos ir noteikta kā degradētā teritorija, un nomnieks apņemas papildus ievērot vismaz vienu no 4.1. - 4.5. apakšpunktos minētajiem nosacījumiem, nomas maksu samazina 90% apmērā, ja ieguldījumu veic mikrouzņēmums.

Iesniegumā SIA “AIJA AUDIO” ir norādījusi, ka atbilst Kritērijiem SIA “AIJA AUDIO” reģistrētie darbības veidi ir namdaru un galdniecības izstrādājumu ražošana (16.23, versija 2.0), atbilstoši Gada pārskatu un konsolidēto gada pārskatu likuma 5. panta otrai daļai “Mikrosabiedrība ir tāda maza sabiedrība, kura bilances datumā nepārsniedz vismaz divas no trim šajā daļā minēto kritēriju robežvērtībām t.i. bilances kopsumma — 350 000 euro un neto apgrozījums — 700 000 euro, vidējais darbinieku skaits pārskata gadā — 10”. SIA “AIJA AUDIO” uz 31.12.2022. vidējais darbinieku skaits bija 3 darbinieki, bilances kopsumma 187461 euro, neto apgrozījums 78165 euro. Secināms, ka SIA “AIJA AUDIO” nepārsniedz nevienu no kritērijiem un ir mikrouzņēmums, ko apliecina Iesniegumam pievienotais SIA “AIJA AUDIO” Gada pārskats par 2022. gadu. Nomas objekts atrodas teritorijā, kas Pašvaldības teritorijas attīstības plānošanas dokumentos ir noteikta kā degradētā teritorija. SIA “AIJA AUDIO” nav valstī noteikto nodokļa maksājumu parādu, kas kopsummā uz lēmuma pieņemšanas dienu nepārsniedz 150,00 euro, vai kādu citu neizpildītu saistību pret pašvaldību, ko apliecina Iesniegumam pievienotā Valsts ieņēmumu dienesta izziņa par nodokļu nomaksas stāvokli uz 29.05.2023. Saskaņā ar Līgumu, SIA “AIJA AUDIO” apņemas izveidot vismaz 22 jaunas darba vietas (Kritēriju 4.1.1. apakšpunkts) un veikt nozīmīgus finansiālos ieguldījumus (investīcijas), kas nodrošinās saimnieciskās darbības paplašināšanu vai dažādošanu ar ieguldījumu apjomu vairāk kā 100 000 euro (Kritēriju 4.2.7. apakšpunkts).

Saskaņā ar Līguma 4.5.apakšpunktu, SIA “AIJA AUDIO”, lai nodrošinātu ES projekta sasniedzamos rādītājus, ir pienākums normatīvajos aktos un Līgumā noteiktajā kārtībā ne vēlāk kā līdz 2023.gada 31. decembrim Nomas objekta teritorijā:

- veikt nefinanšu investīcijas pašu nemateriālajos ieguldījumos un pamatlīdzekļos ne mazāk kā 100 000,00 euro (simts tūkstoši eiro un 00 centi);
- jaunradīt ne mazāk kā 22 (divdesmit divas) jaunas darba vietas.

Līdz ar to izpildās Kritēriju 4.2.7.apakšpunkts, ka veicot nozīmīgus finansiālos ieguldījumus (investīcijas), kas nodrošinās saimnieciskās darbības paplašināšanu vai dažādošanu 50% apmērā, ja ieguldījumu apjoms ir vairāk kā 1000000 euro un Kritēriju 4.1.1.apakšpunkts, ka nomas maksas samazinājumu piemēro 50% apmērā, ja tiks izveidotas vairāk nekā 20 jaunas darba vietas.

Ņemot vērā, ka saskaņā ar Jēkabpils pilsētas attīstības programmu 2020.-2026.gadam un citiem plānošanas dokumentiem, Nomas objekts atrodas degradētā teritorijā Ķieģeļu ielas rajonā un Nomas objekts ir nodots nomas lietošanā t.sk., lai īstenotu ES projektu. Tāpat SIA “AIJA AUDIO” atbilstoši Kritēriju 10.punktā noteiktajam ir mikrouzņēmums, kas atbilst Eiropas Komisijas (EK) regulas Nr.651/2014 (2014. gada 17. jūnijs), ar ko noteiktas atbalsta kategorijas atzīst par saderīgām ar

iekšējo tirgu, piemērojot Līguma 107. un 108. pantu (publicēta Eiropas Savienības Oficiālais Vēstnesis 26.6.2014 L 187/1) 1.pielikuma 2.panta 3.punktā noteiktajai mikrouzņēmuma definīcijai, tad secināms, ka SIA "AIJA AUDIO" atbilst Kritēriju 4.6.1.apkašpunktā noteiktajam, ka nomas maksu samazina 90% apmērā, ja ieguldījumu veic mikrouzņēmums.

Kritēriju 6.punktā noteikts, ka nomas maksu samazina, ja tā saimnieciskā darbība atbilst normatīvajos aktos noteiktajam saimnieciskās darbības veidam, tāpat atbilstoši Kritēriju 8.punktam atbalstu samazinātas nomas maksas veidā piemēro, ja nomniekam nav valstī noteikto nodokļa maksājuma parādu, kas kopsummā uz lēmuma pieņemšanas dienu nepārsniedz 150,00 *euro*, vai kādu citu neizpildītu saistību pret pašvaldību. Tā kā SIA "AIJA AUDIO" saimnieciskā darbība atbilst normatīvajos aktos noteiktajam saimnieciskās darbības veidam un uz lēmuma pieņemšanas dienu, atbilstoši Valsts ieņēmumu dienesta izziņai par nodokļu maksātāja VID administrēto nodokļu (nodevu) parādu esamību vai neesamību apliecina, ka SIA "AIJA AUDIO" uz lēmuma pieņemšanas dienu nav VID administrēto nodokļu (nodevu) parādu, kas kopsummā pārsniedz 150,00 *euro* un atbilstoši pašvaldības Grāmatvedības nodaļas informācijai SIA "AIJA AUDIO" nav neizpildītu saistību pret pašvaldību, tad secināms, ka SIA "AIJA AUDIO" ir iespējams piemērot atbalstu samazinātas nomas maksas veidā.

Kritēriju 7.punktā noteikts, ja nomnieks apņemas ievērot vairākus noteiktos nosacījumus, nomas maksas samazinājums nesummējas, bet piemēro lielāko procentuālo nomas maksas samazinājumu. Līdz ar to nomas maksa būtu samazināma 90% apmērā.

Atbilstoši Ministru kabineta 2018.gada 21.novembra noteikumu Nr.715 "Noteikumi par *de minimis* atbalsta uzskaites un piešķiršanas kārtību un *de minimis* atbalsta uzskaites veidlapu paraugiem" 20. un 21.punktam, SIA "AIJA AUDIO" valsts informācijas sistēmā, kas nodrošina centralizētu piešķirtā *de minimis* atbalsta uzskaiti elektroniskā veidā, ir sagatavojis un apstiprinājis noteikumu 1.pielikumā minēto informāciju un iesniedzis pašvaldībai sistēmā sagatavotās veidlapas izdruku. Iesniegumam pievienotās Veidlapas identifikācijas numurs 81838. Veidlapas sagatavošanas datums 29.05.2023. Precizētās veidlapas sagatavošanas datums ir 11.07.2023. un veidlapas identifikācijas numurs 81838-2.

Pārbaudot *de minimis* atbalsta uzskaites sistēmā pieejamo informāciju, tiek secināts, ka plānotais *de minimis* atbalsts kopā ar kārtējā un divos iepriekšējos fiskālajos gados piešķirto *de minimis* atbalstu nepārsniedz Komisijas regulas Nr.1407/2013 3.panta 2.punktā noteikto *de minimis* atbalsta sliekšni, jo SIA "AIJA AUDIO" nav piešķirts neviens *de minimis* atbalsts kā arī nav neviena *de minimis* atbalsta rezervācija. Savukārt saistītajam uzņēmumam SIA "BRODOOR", reģistrācijas numurs 45403006398, Pašvaldība ir piešķirusi 23.04.2021. pēc Komisijas regulas 1407/2013 Vispārējā tautsaimniecība *de minimis* atbalstu 769,05 *euro*. Tādējādi pēc Komisijas regulas 1407/2012 Vispārējā tautsaimniecība SIA "AIJA AUDIO" atlikuma limits uz 11.07.2023. ir 199230,95 *euro*.

Izvērtējot Iesniegumu secināms, ka Iesniegums iesniegts atbilstoši Kritēriju 9.punkta prasībām par iesniegumā norādāmajām ziņām.

Atbilstoši Kritēriju 11.punktam lēmumu par nomas maksas samazinājumu, noteikto laika periodu, uz kādu samazina nomas maksu un datumu, no kura piešķirams nomas maksas samazinājums, pieņem Jēkabpils novada dome. Savukārt saskaņā ar Kritēriju 12.punktu pēc domes lēmuma pieņemšanas nomniekam ir pienākums noslēgt vienošanos ar pašvaldību par nomas maksas samazinājuma nosacījumu izpildi un termiņu, uz kādu tiek piešķirts nomas maksas samazinājums, bet atbilstoši Kritēriju 13.punktam nomniekam ir pienākums atmaksāt pašvaldībai nomas maksas daļu, par kuru sniegts atbalsts samazinātas nomas maksas veidā, ja pašvaldība normatīvajos aktos noteiktajos gadījumos atceļ nomniekam piešķirto atbalstu. Ja tiek konstatēti Komisijas regulas prasību pārkāpumi, nomniekam ir pienākums atmaksāt pašvaldībai visu saņemot *de minimis* atbalstu kopā ar procentiem, no līdzekļiem, kas ir brīvi no komercdarbības atbilstoši Komercdarbības atbalsta likuma IV vai V nodaļas nosacījumiem.1407/13

Arī atbilstoši Līguma 3.3.punktam nomas maksa var tikt samazināta atbilstoši normatīvajiem aktiem, par ko Jēkabpils novada dome pieņem atsevišķu lēmumu un Puses noslēdz rakstisku vienošanos. Tāpat Līguma 3.4.punktā ir noteikti gadījumi, kādos nomniekam atbalstu, kas sniegts samazinātas nomas maksas veidā, iznomātājs atceļ un nomnieks atmaksā iznomātājam to nomas

maksas daļu, par kuru sniegts atbalsts samazinātas nomas maksas veidā.

Pamatojoties uz Pašvaldību likuma 10.panta pirmās daļas 21.punktu, Komisijas 2013.gada 18. decembra Regulas (ES) Nr.1407/2013 par Līguma par Eiropas Savienības darbību 107. un 108.panta piemērošanu *de minimis* atbalstam (Eiropas Savienības Oficiālais Vēstnesis, 2013.gada 24.decembris, Nr. L 352/1 (1.–8. lpp.)), Eiropas Komisijas (EK) regulas Nr.651/2014 (2014. gada 17. jūnijs), ar ko noteiktas atbalsta kategorijas atzīst par saderīgām ar iekšējo tirgu, piemērojot Līguma 107. un 108. pantu (publicēta Eiropas Savienības Oficiālais Vēstnesis 26.6.2014 L 187/1) 1.pielikuma 2.panta 3.punktu, Publiskas personas finanšu līdzekļu un mantas izšķērdēšanas novēršanas likuma 6.prim panta trešo daļu, Ministru kabineta 2018. gada 20. februāra noteikumu Nr. 97 “Publiskas personas mantas iznomāšanas noteikumi” 87., 88., 89., 91. un 93.punktu, Ministru kabineta 2018.gada 21.novembra noteikumu Nr.715 “Noteikumi par *de minimis* atbalsta uzskaites un piešķiršanas kārtību un *de minimis* atbalsta uzskaites veidlapu paraugiem” 21. – 26.punktus, ņemot vērā “Kritēriji nomas maksas samazinājuma gradācijai un piemērošanai pašvaldības nekustamajiem īpašumiem” (apstiprināts ar Jēkabpils novada domes 23.12.2021. lēmumu Nr.541 un Jēkabpils novada domes 27.01.2022. lēmuma Nr.81 grozījumiem “Par kritērijiem nomas maksas samazinājuma gradācijai un piemērošanai” 3., 4., 6.-13.punktus, starp Jēkabpils novada pašvaldību un SIA “AIJA AUDIO” 2022.gada 27.jūlijā noslēgtā Nomas līguma par nomas objektu Ķieģeļu ielā 19, Jēkabpils novads 3.3., 4.5., 8.1. un 11.3.punktus, un Attīstības un tautsaimniecības komitejas 06.07.2023. lēmumu (protokols Nr.8, 84.§),

Jēkabpils novada dome nolemj:

1. Samazināt starp Jēkabpils novada pašvaldību un SIA “AIJA AUDIO” reģistrācijas numurs 45403037487, juridiskā adrese: Pils Rajons 44, Jēkabpils. Jēkabpils novads, LV-5202 2022.gada 27.jūlijā noslēgtā Nomas līguma par nomas objektu Ķieģeļu iela 19, Jēkabpils 3.1.apakšpunktā noteikto nomas maksu par periodu no 2023.gada 1.jūnija līdz 2026.gada 31.augustam par 90%. Iepriekšminētajā periodā nomas maksu noteikt 560,00 *euro*, plus 117,60 *euro* pievienotās vērtības nodoklis, kopā 677,60 *euro* mēnesī.
2. Piešķirt *de minimis* atbalstu SIA “AIJA AUDIO” 90% nomas maksas samazinājuma veidā par periodu no 2023.gada 1.jūnija līdz 2026.gada 31.augustam, t.i. atbalstu 5040,00 *euro* apmērā (bez pievienotās vērtības nodokļi) mēnesī, kas gadā sastāda 60480,00 *euro* (bez pievienotās vērtības nodokļi), bet 3,3 gados jeb 39 mēnešos sastāda 196560,00 *euro* (bez pievienotās vērtības nodokli).
3. Noteikt, ka no 2023.gada 1.jūnija SIA “AIJA AUDIO” rodas tiesības saņemt *de minimis* atbalstu.
4. Uzdot Juridiskajai daļai sagatavot vienošanos par nomas maksas samazinājuma nosacījumu izpildi un termiņu, uz kādu tiek piešķirts nomas maksas samazinājums.
5. Uzdot iestādei “Jēkabpils novada Attīstības pārvalde” ne vēlāk kā nākamās darbdienu laikā pēc Ministru kabineta 2018.gada 21.novembra noteikumu Nr.715 “Noteikumi par *de minimis* atbalsta uzskaites un piešķiršanas kārtību un *de minimis* atbalsta uzskaites veidlapu paraugiem” 25. punktā minētās pārbaudes un lēmuma pieņemšanas par *de minimis* atbalsta piešķiršanu, nodrošināt *de minimis* atbalsta uzskaites sistēmā ievadīt un reģistrēt informāciju par piešķirto *de minimis* atbalstu.
6. Uzdot iestādes “Administratīvā pārvalde” Grāmatvedības nodaļai piestādīt SIA “AIJA AUDIO” rēķinus par periodu no 2023.gada 1.jūnija līdz 2026.gada 31.augustam atbilstoši lēmuma 1. un 2.punktam.
7. Vienošanās nosacījumus piemērot ar 2023.gada 1.jūniju.
8. Kontroli par lēmuma izpildi veikt iestādes “Jēkabpils novada Attīstības pārvalde” vadītājam.

Pielikumā: Vienošanās uz 1 lp.

Sēdes vadītājs

**DOKUMENTS PARAKSTĪTS AR DROŠU ELEKTRONISKO PARAKSTU UN
SATUR LAIKA ZĪMOGU**

Vienošanās Nr.2
pie 2022.gada 27.jūlija Nomas līguma
par nomas objektu Ķieģeļu ielā 19 Jēkabpils novads

Jēkabpils novadā

*Līguma datums ir pēdējā pievienotā droša elektroniskā
paraksta un tā laika zīmoga datums*

Jēkabpils novada pašvaldība, reģistrācijas Nr. 90000024205, tās domes priekšsēdētāja Raivja Ragaiņa personā, kurš rīkojas atbilstoši likumam "Par pašvaldībām" un Jēkabpils novada domes 01.07.2021. saistošajiem noteikumiem Nr.1 "Jēkabpils novada pašvaldības nolikums" pamata, turpmāk tekstā - Iznomātājs, no vienas puses, un

SIA "AIJA AUDIO", reģistrācijas Nr. 45403037487, juridiskā adrese Pils Rajons 44, Jēkabpils, Jēkabpils novads, LV-5202, kuru pārstāv valdes loceklis Juris Saldaks, kurš rīkojas uz Statūtu pamata, turpmāk tekstā - Nomnieks, no otras puses, katra atsevišķi un abas kopā sauktas arī Puses, ņemot vērā starp Pusēm 2022.gada 27.jūlijā noslēgtā Nomas līguma par nomas objektu Ķieģeļu ielā 19, Jēkabpils novadā (turpmāk – Līgums) 3.3.punktu, kurā noteikts ka, nomas maksa var tikt samazināta atbilstoši normatīvajiem aktiem un Jēkabpils novada domes noteiktajiem kritērijiem, par ko Jēkabpils novada dome pieņem atsevišķu lēmumu un Puses noslēdz rakstisku vienošanos, 4.5.punktu, saskaņā ar kuru Nomnieks ir apņēmis ne vēlāk kā līdz 2023.gada 31.decembrim Nomas objekta teritorijā veikt nefinanšu investīcijas pašu nemateriālajos ieguldījumos un pamatlīdzekļos ne mazāk kā 100 000,00 euro (*viens simts tūkstoši eiro un 00 centi*) un jaunradīt ne mazāk kā 22 (divdesmit divi) jaunas darba vietas 8.1.punktu un 11.3.punktu, Jēkabpils novada domes 2023.gada 13.jūlija lēmumu Nr.725 "Par nomas maksas samazinājumu", paužot brīvu gribu, noslēdza šāda satura vienošanos pie Līguma, turpmāk tekstā Vienošanās:

1. Puses vienojas veikt grozījumus savstarpēji noslēgtajā Līgumā un papildināt Līgumu ar 3.1.1.apakšpunktu šādā redakcijā:

"3.1.1. Līguma 3.1.punktā noteiktā nomas maksa no 2023.gada 1.jūnija līdz 2026.gada 31.augustam tiek samazināta par 90%. Iepriekš norādītajā periodā nomas maksa tiek noteikta 560,00 euro (pieci simti sešdesmit eiro un 00 centi) plus pievienotās vērtības nodoklis."

2. Puses vienojas, ka Nomnieks apņemas atmaksāt nomas maksas samazinājumu, kas noteikts Līguma 3.1.1.apakšpunktā, ja tas nesasniedz Līguma 4.5.apakšpunktā noteiktos sasniedzamos rezultātīvos rādītājus Līgumā noteiktajā termiņā un, ja par piešķirtā nomas maksas samazinājuma atcelšanu pieņemts attiecīgs domes lēmums vai citos normatīvajos aktos noteiktajos gadījumos.

3. Šī Vienošanās pievienojama Līgumam un papildina tajā noteiktās Pušu saistības, kas tieši atrunātas šajā Vienošanās, atstājot negrozītus pārējos Līguma noteikumus.

4. Visas saistībā ar šo Vienošanos radušās domstarpības vai strīdus Puses atrisina un uzņemas atbildību saskaņā ar spēkā esošajiem Latvijas Republikas normatīvajiem aktiem.

5. Vienošanās stājas spēkā ar pušu abpusēju parakstīšanas brīdi, bet piemērojama ar 2023.gada 01.jūniju un tā ir uzskatāma par starp Pusēm noslēgtā Līguma neatņemamu sastāvdaļu.

6. Puses ir izlasījušas šo Vienošanos un piekrīt visiem tās punktiem, ko apstiprina, to parakstot.

7. Šo Vienošanos iespējams grozīt vai papildināt, tikai Pusēm rakstiski vienojoties.

8. Vienošanās sastādīta latviešu valodā elektroniska dokumenta veidā uz 1 (vienas) lappuses. Vienošanās ar pielikumiem ir parakstīta ar drošu elektronisko parakstu..

9. Pušu rekvizīti un paraksti:

IZNOMĀTĀJS:

Jēkabpils novada pašvaldība

Reģistrācijas Nr.90000024205

Brīvības iela 120, Jēkabpils,

Jēkabpils novads, LV-5201

E- pasta adrese: pasts@jekabpils.lv

R.Ragainis

NOMNIEKS:

SIA "AIJA AUDIO"

reģistrācijas Nr. 45403037487

juridiskā adrese Pils Rajons 44, Jēkabpils,

Jēkabpils novads, LV-5202

Konts: LV42RIKO0002930176222

elektroniskā pasta adrese: info@ajjaudio.lv

Tālr.+371 29209384

J.Saldaks



JĒKABPILS NOVADA PAŠVALDĪBA

JĒKABPILS NOVADA DOME

Reģistrācijas Nr.90000024205

Brīvības iela 120, Jēkabpils, Jēkabpils novads, LV – 5201

Tālrunis 65236777, fakss 65207304, elektroniskais pasts pasts@jekabpils.lv

LĒMUMS

Jēkabpils novadā

13.07.2023. (protokols Nr.11, 102.§)

Nr.726

Par dzīvokļa īpašuma atsavināšanas procesa uzsākšanu

Adresāts: *(svītrots)*.

Iesniedzēja prasījums*(svītrots)* iesniegums.

Jēkabpils novada pašvaldībā 2023.gada 12.maijā saņemts un ar Nr.2.5-2/23/2002 reģistrēts *(svītrots)*, 2023.gada 11.maija iesniegums, kurā lūgts atsavināt dzīvokļa īpašumu Viesītes ielā 18A-4, Jēkabpilī, Jēkabpils novadā.

Atsavināšanas iesniegumam pievienoti:1997.gada 8.septembra *(svītrots)* Dzīvojamās telpas īres līgums par dzīvokli Viesītes iela 18A-4, Jēkabpils, Jēkabpils novadā, Jēkabpils rajona tiesas 1997.gada 20.februāra Spriedums lietā Nr.2-9 par laulības šķiršanu, 2010.gada 12.jūnija laulības apliecība *(svītrots)* , 2016.gada 3.novembra *(svītrots)* Dzīvojamās telpas īres līgums Nr.5664 par dzīvokli Viesītes iela 18A-4, Jēkabpils, Jēkabpils novadā ar kuru pārjaunots 1997.gada 8.septembra dzīvojamās telpas īres līgums, 12.04.2023. notariāli apliecināta Vienošanās starp ģimeni un viņa ģimenes locekļiem par īrētā dzīvokļa pirkšanu un noformēšanu īpašumā uz *(svītrots)* vārda.

Publiskas personas mantas atsavināšanas likuma (turpmāk – Atsavināšanas likums) 4.panta ceturtās daļas 5.punktā noteikts ka, atsevišķos gadījumos publiskas personas nekustamā īpašuma atsavināšanu var ierosināt ģimene vai viņa ģimenes loceklis, ja viņš vēlas nopirkt dzīvojamo māju, tās domājamo daļu, vai dzīvokļa īpašumu.

Atsavināšanas likuma 45.panta ceturtā daļa nosaka, ka ģimene vai viņa ģimenes loceklis var pirt īrēto viendzīvokļa māju vai dzīvokļa īpašumu, ja:1) ģimene un viņa ģimenes loceklis ir noslēguši notariāli apliecinātu vienošanos par to, kurš vai kuri no viņiem iegūs īpašumā īrēto viendzīvokļa māju vai dzīvokļa īpašumu; 2) tiesā nav celta prasība par īres līguma izbeigšanu.

(svītrots) no 08.09.1997. īrē dzīvokļa īpašumu Viesītes ielā 18A-4, Jēkabpilī, Jēkabpils novadā no pašvaldības uz nenoteiktu laiku.

Par dzīvokli nav iesniegta prasība tiesā parādu piedziņai par ģimenei vai apsaimniekošanu, jo nav nenomaksātu īres un komunālo maksājumu parādu, nav nekustamā īpašuma nodokļa parāds. Ir noslēgta vienošanās starp ģimenes locekļiem.

Nekustamais īpašums ar kadastra numuru 56015022719 Viesītes iela 18A, Jēkabpils, Jēkabpils novadā, sastāv no piecu stāvu dzīvojamās ēkas ar 45 dzīvokļiem un nostiprināts uz Jēkabpils novada pašvaldības vārda Jēkabpils pilsētas zemesgrāmatas nodaļā Nr.1819.

Ar Jēkabpils novada domes 22.06.2023. (protokols Nr.10,67.§) lēmumu Nr.593 “Par dzīvokļu ierakstīšanu zemesgrāmatā” nolemts ierakstīt zemesgrāmatā pašvaldības bilancē esošo dzīvokli Viesītes iela 18A-4, Jēkabpils, Jēkabpils novads un nostiprināt īpašuma tiesības uz Jēkabpils novada pašvaldības vārda.

Pamatojoties uz Pašvaldību likuma 10.panta pirmās daļas 16.un 21. punktu, 73. panta ceturto daļu, Publiskas personas mantas atsavināšanas likuma 3.panta pirmās daļas 2.punktu, 4.panta ceturtās daļas 5.punktu, 5.panta pirmo, otro un piekto daļu, 8.panta otro un trešo daļu,

45.panta trešo un ceturto daļu, ņemot vērā Attīstības un tautsaimniecības komitejas 06.07.2023. lēmumu (protokols Nr.8, 85.§),

Jēkabpils novada dome nolemj:

1. Atļaut atsavināt dzīvokļa īpašumu Viesītes iela 18A-4, Jēkabpils, Jēkabpils novads, tā īrnieci (*svītrots*), pārdodot to par brīvu cenu, kas ir vienāda ar nosacīto cenu.
2. Teritorijas plānošanas un īpašumu pārvaldīšanas nodaļai veikt darbības nekustamā īpašuma, dzīvokļa Viesītes iela 18A-4, Jēkabpils, Jēkabpils novads uzmērīšanai, nekustamā īpašuma novērtēšanai un tirgus vērtības noteikšanai.
3. Jēkabpils novada pašvaldības Nekustamā īpašuma novērtēšanas komisijai veikt Viesītes iela 18A-4, Jēkabpils, Jēkabpils novads dzīvokļa īpašuma novērtēšanu un noteikt nosacīto cenu.
4. Lēmumu var pārsūdzēt viena mēneša laikā no tā spēkā stāšanās dienas Administratīvajā rajona tiesā attiecīgajā tiesu namā pēc pieteicēja adreses (fiziska persona – pēc deklarētās dzīvesvietas, papildu adreses vai nekustamā īpašuma atrašanās vietas, juridiskā persona – pēc juridiskās adreses).
5. Kontroli par lēmuma izpildi veikt iestādes “Jēkabpils novada Attīstības pārvalde” vadītājam.

Sēdes vadītājs

Domes priekšsēdētājs

R.Ragainis

Vineta Verečinska 26814985

**DOKUMENTS PARAKSTĪTS AR DROŠU ELEKTRONISKO PARAKSTU UN
SATUR LAIKA ZĪMOGU**



JĒKABPILS NOVADA PAŠVALDĪBA

JĒKABPILS NOVADA DOME

Reģistrācijas Nr.90000024205

Brīvības iela 120, Jēkabpils, Jēkabpils novads, LV – 5201

Tālrunis 65236777, fakss 65207304, elektroniskais pasts pasts@jekabpils.lv

LĒMUMS

Jēkabpils novadā

13.07.2023. (protokols Nr.11, 103.§)

Nr.727

Par grozījumu Salas novada domes 29.11.2018. domes lēmumā Nr.294 “Par projekta iesnieguma iesniegšanu un īstenošanai nepieciešamā līdzfinansējuma nodrošināšanu”

Jēkabpils novada pašvaldība īsteno Eiropas Reģionālās attīstības fonda līdzfinansētu projektu Nr.9.3.1.1/19/I/001 “Pakalpojumu infrastruktūras attīstība deinstitucionalizācijas plānu īstenošanai Jēkabpils novada Salas un Sēlpils pagastos”. Projekta mērķis ir attīstīt infrastruktūru Salas pagastā dienas aprūpes centra pakalpojumam pilngadīgām personām ar garīga rakstura traucējumiem un "atelpas brīža" pakalpojumam bērniem ar funkcionāliem traucējumiem un pilngadīgām personām ar garīga rakstura traucējumiem Sēlpils pagastā. Ar Salas novada domes 29.11.2018. lēmumu Nr.294 “Par projekta iesnieguma iesniegšanu un īstenošanai nepieciešamā līdzfinansējuma nodrošināšanu” apstiprināts projekta kopējais finansēšanas plāns. Ar Salas novada domes 11.10.2019. lēmumu Nr.233 “Par grozījumiem 29.11.2018. Salas novada domes sēdes lēmumā Nr.294 “Par projekta iesnieguma iesniegšanu un īstenošanai nepieciešamā līdzfinansējuma nodrošināšanu”” projekta kopējais finansēšanas plāns izteikts jaunā redakcijā. Ar Jēkabpils novada domes 19.12.2022. lēmumu Nr. 1157 “Par grozījumu Salas novada domes 29.11.2018. domes lēmumā Nr. 294 “Par projekta iesnieguma iesniegšanu un īstenošanai nepieciešamā līdzfinansējuma nodrošināšanu”” projekta kopējais finansēšanas plāns izteikts jaunā redakcijā.

Projekta īstenošanas laikā tika veikti iepirkumi materiāltehniskā aprīkojuma iegādei - “atelpas brīža” pakalpojumu nodrošināšanai objektā: “Līkumi”, Sēlpils pagasts, Jēkabpils novads un Dienas aprūpes centra pakalpojumu nodrošināšanai objektā: Biržu iela 12, Birži, Salas pagasts, Jēkabpils novads. Ņemot vērā, ka vairākām iepirkuma daļām materiāltehniskā aprīkojuma iegādei jāveic atkārtots iepirkums, tiek plānots projekta pagarinājums līdz 31.12.2023. Turklāt, ņemot vērā noslēgtajos līgumos iekļautās materiāltehniskā aprīkojuma iegādes izmaksas, kā arī indikatīvās atlikušā materiāltehniskā aprīkojuma izmaksas, tiek palielinātas projekta kopējās neattiecināmās izmaksas.

Pamatojoties uz Pašvaldību likuma 4.panta pirmās daļas 2., 9., 12.punktu, 5.pantu, 10.panta pirmās daļas 21.punktu, likuma “Par pašvaldību budžetiem” 29. un 30.pantu, Administratīvo teritoriju un apdzīvoto vietu likuma Pārejas noteikumu 6.punktu, Ministru kabineta 2016. gada 20. decembra noteikumiem Nr. 871 “Darbības programmas “Izaugsme un nodarbinātība” 9.3.1. specifiskā atbalsta mērķa “Attīstīt pakalpojumu infrastruktūru bērnu aprūpei ģimeniskā vidē un personu ar invaliditāti neatkarīgai dzīvei un integrācijai sabiedrībā” 9.3.1.1. pasākuma “Pakalpojumu infrastruktūras attīstība deinstitucionalizācijas plānu īstenošanai” pirmās un otrās projektu iesniegumu atlases kārtas īstenošanas noteikumi”, ņemot vērā Attīstības un tautsaimniecības komitejas 06.07.2023. lēmumu (protokols Nr.8, 86.§),

Jēkabpils novada dome nolemj:

1. Izdarīt Salas novada domes 29.11.2018. lēmumā Nr.294 “Par projekta iesnieguma iesniegšanu un īstenošanai nepieciešamā līdzfinansējuma nodrošināšanu” šādu grozījumu:

Izteikt lēmuma 2.punktu šādā redakcijā:

“2. Apstiprināt projekta “Pakalpojumu infrastruktūras attīstība deinstitucionalizācijas plānu īstenošanai Jēkabpils novada Salas un Sēlpils pagastos” kopējās indikatīvās izmaksas:

Finansējuma avots	Kopā	
	Summa, EUR	%
Eiropas Reģionālās attīstības fonds	519 218,49	50,62
Valsts budžeta finansējums	115 940,86	11,30
Valsts budžeta dotācija pašvaldībām	19 407,84	1,89
Pašvaldības finansējums	371 162,98	36,19
Projekta kopējās attiecināmās izmaksas	1 025 730,17	100,00
Projekta neattiecināmās izmaksas	596 444,69	
Projekta kopējās izmaksas	1 622 174,86	

2. Kontroli par lēmuma izpildi veikt Jēkabpils novada pašvaldības izpilddirektoram.

Sēdes vadītājs
Domes priekšsēdētājs

R.Ragainis

Agnese Kalniņa 22329646

**DOKUMENTS PARAKSTĪTS AR DROŠU ELEKTRONISKO PARAKSTU UN
SATUR LAIKA ZĪMOGU**



JĒKABPILS NOVADA PAŠVALDĪBA

JĒKABPILS NOVADA DOME

Reģistrācijas Nr.90000024205

Brīvības iela 120, Jēkabpils, Jēkabpils novads, LV – 5201

Tālrunis 65236777, fakss 65207304, elektroniskais pasts pasts@jekabpils.lv

LĒMUMS

Jēkabpils novadā

13.07.2023. (protokols Nr.11, 105.§)

Nr.729

Par galvojuma sniegšanu SIA “Jēkabpils siltums” projektam Nr. 4.3.1.0/22/A/037 “Fosilā kurināmā aizstāšana un efektivitātes paaugstināšana Tvaika ielā, Jēkabpilī” īstenošanai

Jēkabpils novada pašvaldībā saņemts Sabiedrības ar ierobežotu atbildību “Jēkabpils siltums” (turpmāk – SIA “Jēkabpils siltums”) valdes priekšsēdētāja Raita Sirmoviča 2023. gada 15. jūnija iesniegums (dokumentu vadības sistēmā “Namejs” reģistrēts ar Nr.2.5-3/23/2686) ar lūgumu sniegt galvojumu aizņēmumam līdz 4 634 000,00 *euro* apmērā Kohēzijas fonda (turpmāk – KF) projekta Nr.4.3.1.0/22/A/037 “Fosilā kurināmā aizstāšana un efektivitātes paaugstināšana Tvaika ielā, Jēkabpilī” īstenošanai.

Projekta mērķis ir veicināt vietējo atjaunojamo energoresursu izmantošanu centralizētajā siltumapgādē, tādā veidā nodrošinot nepārtrauktu un stabilu siltumenerģijas piegādi esošajiem un potenciāli jaunajiem patērētājiem, lai samazinātu vai noturētu siltumenerģijas izmaksas pašreizējā līmenī. Projekta mērķa sasniegšana sniegs sekojošus ieguvumus - tiks aizvietota lielākā daļa fosilā kurināmā ar AER; samazināsies siltumavota CO₂ emisijas par 294,803 t CO₂ gadā; tiks uzstādīta moderna siltumenerģiju ražojošas vienības ar 8 MW nominālo jaudu un dūmgāzu kondensatoru 2MW; uzņēmuma izmaksu optimizēšana, tādējādi nodrošinot stabilu uzņēmuma darbību un nepieļaujot lēcienveidīgu siltuma tarifa kāpumu; paaugstinās siltumapgādes drošība.

SIA “Jēkabpils siltums”, reģistrācijas Nr.40003007778 ir pašvaldības kapitālsabiedrība, kurā 100% kapitāldaļu pieder Jēkabpils novada pašvaldībai un tā ir tiesīga 2023. gadā saņemt valsts budžeta aizdevumu Eiropas Savienības (turpmāk tekstā ES) un citas ārvalstu finanšu palīdzības līdzfinansētiem projektiem. Saskaņā ar likumu “Par valsts budžetu 2023. gadam un budžeta ietvaru 2023., 2024. un 2025. gadam”, pašvaldība var sniegt galvojumus pašvaldību kapitālsabiedrību aizņēmumiem ES un citas ārvalstu finanšu palīdzības līdzfinansētiem projektiem.

SIA “Jēkabpils siltums” plāno īstenot KF projektu Nr.4.3.1.0/22/A/037 “Fosilā kurināmā aizstāšana un efektivitātes paaugstināšana Tvaika ielā, Jēkabpilī”, piesaistot kredītlīdzekļus no Valsts kases. Projekta īstenošana atbilst Jēkabpils novada Attīstības programmas 2021. - 2027. gadam vidējā termiņa prioritātei Nr.8 “Klimatneitrālas enerģijas ražošana un izmantošana” un Rīcības virzienam Nr.21 “Atjaunojamo energoresursu plašāka izmantošana”. Investīciju plāna projekts Nr.130.

2022. gada 30. decembrī noslēgts finansēšanas līgums ar Centrālo finanšu un līgumu aģentūru (CFLA) par KF projekta Nr.4.3.1.0/22/A/037 “Fosilā kurināmā aizstāšana un efektivitātes paaugstināšana Tvaika ielā, Jēkabpilī”, īstenošanu. Projekta kopējie izdevumi atbilstoši CFLA līgumam ir 8 144 000,00 *euro*, t.sk. attiecināmie izdevumi 7 934 000,00 *euro*, no tiem KF finansējums – 3 089 000,00 *euro* (38,93%) un privātais attiecināmais finansējums – 4 845 000,00 *euro* (61,07%), projekta neattiecināmie izdevumi 210 000,00 *euro*. Projekta īstenošanas termiņš ir 2023. gada 31. decembris.

2023. gada 14. jūnijā CFLA tika iesniegti Līguma par Eiropas Savienības fonda projekta īstenošanu Nr. 4.3.1.0/22/A/037 grozījumi, kas šobrīd atrodas izvērtēšanas procesā, precizējot projekta

budžetu atbilstoši veiktajām iepirkumu procedūrām un noslēgtajiem līgumiem.

Uz doto brīdi ir veiktas Publisko iepirkumu likumā noteiktās procedūras projektā paredzētajiem būvdarbiem, autoruzraudzībai un būvuzraudzībai.

Lai īstenotu projektu, SIA "Jēkabpils siltums" nepieciešams aizņēmums 4 634 000,00 *euro* apmērā.

Saskaņā ar Ministru kabineta 2019. gada 10. decembra noteikumiem Nr.590 "Noteikumi par pašvaldību aizņēmumiem un galvojumiem" pašvaldība, izmantojot Valsts kases nodrošinātos e-pakalpojumus, ar e-pakalpojuma eAizņēmumi starpniecību iesniedz Pašvaldību aizņēmumu un galvojumu kontroles un pārraudzības padomei dokumentus atbilstoši šo noteikumu 11. punktā minētajām prasībām. Šo noteikumu 14. punktā noteikts, ka pašvaldībai ir tiesības slēgt galvojuma līgumu tikai pēc Pašvaldību aizņēmumu un galvojumu kontroles un pārraudzības padomes pozitīva lēmuma saņemšanas.

Pamatojoties uz Pašvaldību likuma 4. panta pirmās daļas 1. punktu, likuma "Par pašvaldību budžetiem" 26. pantu, Likuma par budžetu un finanšu vadību 41. panta piekto daļu, likuma "Par valsts budžetu 2023. gadam un budžeta ietvaru 2023., 2024. un 2025. gadam" 36. panta otro daļu, Ministru kabineta 2019. gada 10. decembra noteikumiem Nr. 590 "Noteikumi par pašvaldību aizņēmumiem un galvojumiem" 11. un 14. punktu, ņemot vērā Finanšu komitejas 06.07.2023 lēmumu (protokols Nr. 10, 10. §),

Jēkabpils novada dome nolemj:

1. Sniegt galvojumu pašvaldības kapitālsabiedrības Sabiedrības ar ierobežotu atbildību "Jēkabpils siltums", reģistrācijas Nr. 40003007778, juridiskā adrese Nameja iela 4A, Jēkabpils, Jēkabpils novads, LV – 5201, kuras 100% kapitāla daļu pieder Jēkabpils novada pašvaldībai, aizņēmumam līdz 4 634 000,00 *euro* (četri miljoni seši simti trīsdesmit četri tūkstoši *euro*) apmērā investīciju projekta Nr.4.3.1.0/22/A/037 "Fosilā kurināmā aizstāšana un efektivitātes paaugstināšana Tvaika ielā, Jēkabpilī" īstenošanai.

2. Sabiedrībai ar ierobežotu atbildību "Jēkabpils siltums" ņemt 1. punktā minēto aizņēmumu Valsts kasē ar noteikto gada aktuālo procentu likmi uz 30 (trīsdesmit) gadiem ar atlikto pamatsummas maksājumu līdz 2 (diviem) gadiem no aizdevuma līguma noslēgšanas dienas. Aizņēmumu izņemt, sākot ar 2023. gada augustu.

3. Aizņēmuma atmaksu garantēt no Jēkabpils novada pašvaldības pamatbudžeta līdzekļiem.

4. Uzdot Sabiedrībai ar ierobežotu atbildību "Jēkabpils siltums" iesniegt iestādes "Jēkabpils novada administratīvā pārvalde" Finanšu ekonomikas nodaļai galvojuma sniegšanai nepieciešamos dokumentus saskaņā ar Ministru kabineta 2019. gada 10. decembra noteikumu Nr. 590 "Noteikumi par pašvaldību aizņēmumiem un galvojumiem" 11. punktu.

5. Uzdot Finanšu ekonomikas nodaļai sagatavot un iesniegt nepieciešamos dokumentus Pašvaldību aizņēmumu un galvojumu kontroles un pārraudzības padomei.

6. Uzdot viena mēneša laikā pēc tam, kad Sabiedrība ar ierobežotu atbildību "Jēkabpils siltums" būs noslēgusi līgumu ar Valsts kasi par lēmuma 1. punktā minēto aizņēmumu, Sabiedrībai ar ierobežotu atbildību "Jēkabpils siltums" noslēgt līgumu ar Jēkabpils novada pašvaldību par kredīta atmaksas kārtību. Jēkabpils novada pašvaldības vārdā līgumu slēdz Jēkabpils novada pašvaldības izpilddirektors.

7. Kontroli par lēmuma izpildi veikt Jēkabpils novada pašvaldības izpilddirektoram.

Sēdes vadītājs
Domes priekšsēdētājs

R.Ragainis

Voltmane 26163049

**DOKUMENTS PARAKSTĪTS AR DROŠU ELEKTRONISKO PARAKSTU UN
SATUR LAIKA ZĪMOGU**



JĒKABPILS NOVADA PAŠVALDĪBA

JĒKABPILS NOVADA DOME

Reģistrācijas Nr.90000024205

Brīvības iela 120, Jēkabpils, Jēkabpils novads, LV – 5201

Tālrunis 65236777, fakss 65207304, elektroniskais pasts pasts@jekabpils.lv

LĒMUMS

Jēkabpils novadā

13.07.2023. (protokols Nr.11, 106.§)

Nr.730

Par investīciju projekta “Dunavas ielas pārbūve, Jēkabpilī, Jēkabpils novadā” īstenošanu

Saskaņā ar Ministru kabineta rīkojumu Nr. 275 “Par Satiksmes ministrijas atzinuma sniegšanu par pašvaldību iesniegtajiem ceļu būvniecības projektiem aizņēmuma saņemšanai”, kas ir izstrādāts, lai sniegtu atbalstu pašvaldībām, nodrošinot iespēju saņemt valsts budžeta aizņēmumus investīciju projektu īstenošanai, Jēkabpils novada pašvaldība 2023.gadā plāno uzsākt īstenot investīciju projektu “Dunavas ielas pārbūve, Jēkabpilī, Jēkabpils novadā”, piesaistot kredītlīdzekļus no valsts aizdevumiem pašvaldībām.

Projekta īstenošana atbilst Jēkabpils novada attīstības programmas 2021.–2027.gadam vidējā termiņa prioritātei Nr.10 “Drošas satiksmes infrastruktūras un daudzveidīgas mobilitātes iespēju attīstība” un Rīcības virzienam Nr.25 “Pašvaldības ceļu un ielu infrastruktūras sakārtošana, uzturēšana un attīstība”. Projekts iekļauts pašvaldības attīstības programmas investīciju plānā kā projekts Nr.168.

Investīciju projekta “Dunavas ielas pārbūve, Jēkabpilī, Jēkabpils novadā” īstenošana atbilst Ministru kabineta rīkojuma Nr. 275 noteiktajam - objekts ir nozīmīgs mobilitātes nodrošināšanai pašvaldības teritorijā - kritērijam 2.2. punktā “investīciju projekts radīs labvēlīgus apstākļus gājējiem, mikromobilitātes rīku izmantošanai”.

Investīciju projekta būvdarbu izmaksas pēc iepirkuma rezultātiem sastāda 155 820,15 *euro*, būvuzraudzība – 3 022,63 *euro*. Paredzamās kopējās objekta izmaksas 158 842,78 *euro*.

Projektu paredzēts uzsākt ne vēlāk kā līdz 2023.gada decembrim un 2024.gada decembrī pabeigt.

Pamatojoties uz Pašvaldību likuma 4.panta pirmās daļas 3.punktu, 10.panta pirmās daļas 21.punktu, likuma „Par valsts budžetu 2023. gadam un budžeta ietvaru 2023., 2024. un 2025. gadam” 36. panta pirmās daļas 7. punkta “a”, “b”, “d” apakšpunktu, Likuma par budžetu un finanšu vadību 41. panta piekto daļu, ņemot vērā Ministru kabineta rīkojumu Nr. 275 “Par Satiksmes ministrijas atzinuma sniegšanu par pašvaldību iesniegtajiem ceļu būvniecības projektiem aizņēmuma saņemšanai”, ņemot vērā Finanšu komitejas 06.07.2023. lēmumu (protokols Nr.10, 11. §),

Jēkabpils novada dome nolemj:

1. Atbalstīt investīciju projekta “Dunavas ielas pārbūve, Jēkabpilī, Jēkabpils novadā” iesniegšanu Satiksmes ministrijā valsts budžeta aizdevuma saņemšanai.

2. Projekta apstiprināšanas gadījumā:

2.1. 2023.gadā apmaksu veikt no Jēkabpils novada pašvaldības 2023.gada budžetā plānotā finansējuma ceļu investīciju projektu īstenošanai – Valsts kases aizņēmums – 40 504,91 *euro*, pašvaldības līdzfinansējums – 7 147,93 *euro*.

2.2. 2024.gada budžetā paredzēt finansējumu – Valsts kases aizņēmums - 94 511,45 *euro*, pašvaldības līdzfinansējums – 16 678,49 *euro*.

3. Lēmums zaudē spēku, ja investīciju projekts netiek apstiprināts.
4. Kontroli par lēmuma izpildi veikt iestādes “Jēkabpils novada Attīstības pārvalde” vadītājam I.Lukstam.

Sēdes vadītājs
Domes priekšsēdētājs

R. Ragainis

Stašule 26625480

**DOKUMENTS PARAKSTĪTS AR DROŠU ELEKTRONISKO PARAKSTU UN
SATUR LAIKA ZĪMOGU**



JĒKABPILS NOVADA PAŠVALDĪBA

JĒKABPILS NOVADA DOME

Reģistrācijas Nr.90000024205

Brīvības iela 120, Jēkabpils, Jēkabpils novads, LV – 5201

Tālrunis 65236777, fakss 65207304, elektroniskais pasts pasts@jekabpils.lv

LĒMUMS

Jēkabpils novadā

13.07.2023. (protokols Nr.11, 107.§)

Nr.731

Par investīciju projekta “14. jūnija ielas pārbūve, Jēkabpilī, Jēkabpils novadā” īstenošanu

Saskaņā ar Ministru kabineta rīkojumu Nr. 275 “Par Satiksmes ministrijas atzinuma sniegšanu par pašvaldību iesniegtajiem ceļu būvniecības projektiem aizņēmuma saņemšanai”, kas ir izstrādāts, lai sniegtu atbalstu pašvaldībām, nodrošinot iespēju saņemt valsts budžeta aizņēmumus investīciju projektu īstenošanai, Jēkabpils novada pašvaldība 2023.gadā plāno uzsākt īstenot investīciju projektu “14. jūnija ielas pārbūve, Jēkabpilī, Jēkabpils novadā”, piesaistot kredītlīdzekļus no valsts aizdevumiem pašvaldībām. Projekta īstenošana atbilst Jēkabpils novada attīstības programmas 2021.–2027.gadam vidējā termiņa prioritātei Nr.10 “Drošas satiksmes infrastruktūras un daudzveidīgas mobilitātes iespēju attīstība” un Rīcības virzienam Nr.25 “Pašvaldības ceļu un ielu infrastruktūras sakārtošana, uzturēšana un attīstība”. Projekts iekļauts pašvaldības attīstības programmas investīciju plānā kā projekts Nr.166.

Investīciju projekta “14. jūnija ielas pārbūve, Jēkabpilī, Jēkabpils novadā” īstenošana atbilst Ministru kabineta rīkojuma Nr. 275 noteiktajam - objekts ir nozīmīgs mobilitātes nodrošināšanai pašvaldības teritorijā - kritērijam 2.2. punktā “investīciju projekts radīs labvēlīgus apstākļus gājējiem, mikromobilitātes rīku izmantošanai”.

Investīciju projekta būvdarbu izmaksas pēc iepirkuma rezultātiem sastāda 285 655,13 *euro*, būvuzraudzība – 3 206,50 *euro*. Paredzamās kopējās objekta izmaksas 288 861,63 *euro*.

Projektu paredzēts uzsākt ne vēlāk kā līdz 2023.gada decembrim un 2024.gada decembrī pabeigt.

Pamatojoties uz Pašvaldību likuma 4.panta pirmās daļas 3.punktu, 10.panta pirmās daļas 21.punktu, likuma „Par valsts budžetu 2023. gadam un budžeta ietvaru 2023., 2024. un 2025. gadam” 36. panta pirmās daļas 7. punkta “a”, “b”, “d” apakšpunktu, Likuma par budžetu un finanšu vadību 41. panta piekto daļu, ņemot vērā Ministru kabineta rīkojumu Nr. 275 “Par Satiksmes ministrijas atzinuma sniegšanu par pašvaldību iesniegtajiem ceļu būvniecības projektiem aizņēmuma saņemšanai”, ņemot vērā Finanšu komitejas 06.07.2023. lēmumu (protokols Nr.10, 12. §),

Jēkabpils novada dome nolemj:

1. Atbalstīt investīciju projekta “14. jūnija ielas pārbūve, Jēkabpilī, Jēkabpils novadā” iesniegšanu Satiksmes ministrijā valsts budžeta aizdevuma saņemšanai.

2. Projekta apstiprināšanas gadījumā:

2.1. 2023.gadā apmaksu veikt no Jēkabpils novada pašvaldības 2023.gada budžetā plānotā finansējuma ceļu investīciju projektu īstenošanai – Valsts kases aizņēmums – 73 659,72 *euro*, pašvaldības līdzfinansējums – 12 998,77 *euro*.

2.2. 2024.gada budžetā paredzēt finansējumu – Valsts kases aizņēmums - 171 872,67 *euro*, pašvaldības līdzfinansējums – 30 330,47 *euro*.

3. Lēmums zaudē spēku, ja investīciju projekts netiek apstiprināts.

4. Kontroli par lēmuma izpildi veikt iestādes “Jēkabpils novada Attīstības pārvalde” vadītājam I.Lukstam.

Sēdes vadītājs
Domes priekšsēdētājs

R. Ragainis

Stašule 26625480

**DOKUMENTS PARAKSTĪTS AR DROŠU ELEKTRONISKO PARAKSTU UN
SATUR LAIKA ZĪMOGU**



JĒKABPILS NOVADA PAŠVALDĪBA

JĒKABPILS NOVADA DOME

Reģistrācijas Nr.90000024205

Brīvības iela 120, Jēkabpils, Jēkabpils novads, LV – 5201

Tālrunis 65236777, fakss 65207304, elektroniskais pasts pasts@jekabpils.lv

LĒMUMS

Jēkabpils novadā

13.07.2023. (protokols Nr.11, 108.§)

Nr.732

Par investīciju projekta “Ķiršu ielas pārbūve, Jēkabpilī, Jēkabpils novadā” īstenošanu

Saskaņā ar Ministru kabineta rīkojumu Nr. 275 “Par Satiksmes ministrijas atzinuma sniegšanu par pašvaldību iesniegtajiem ceļu būvniecības projektiem aizņēmuma saņemšanai”, kas ir izstrādāts, lai sniegtu atbalstu pašvaldībām, nodrošinot iespēju saņemt valsts budžeta aizņēmumus investīciju projektu īstenošanai, Jēkabpils novada pašvaldība 2023.gadā plāno uzsākt īstenot investīciju projektu “Ķiršu ielas pārbūve, Jēkabpilī, Jēkabpils novadā” piesaistot kredītlīdzekļus no valsts aizdevumiem pašvaldībām. Projekta īstenošana atbilst Jēkabpils novada attīstības programmas 2021.–2027.gadam vidējā termiņa prioritātei Nr.10 “Drošas satiksmes infrastruktūras un daudzveidīgas mobilitātes iespēju attīstība” un Rīcības virzienam Nr.25 “Pašvaldības ceļu un ielu infrastruktūras sakārtošana, uzturēšana un attīstība”. Projekts iekļauts pašvaldības attīstības programmas investīciju plānā kā projekts Nr.166.

Investīciju projekta “Ķiršu ielas pārbūve, Jēkabpilī, Jēkabpils novadā” īstenošana atbilst Ministru kabineta rīkojuma Nr. 275 noteiktajam - objekts ir nozīmīgs mobilitātes nodrošināšanai pašvaldības teritorijā - kritērijam 2.2. punktā “investīciju projekts radīs labvēlīgus apstākļus gājējiem, mikromobilitātes rīku izmantošanai”.

Investīciju projekta būvdarbu izmaksas pēc iepirkuma rezultātiem sastāda 134 178,12 *euro*, būvuzraudzība – 2 662,00 *euro*. Paredzamās kopējās objekta izmaksas 136 840,12 *euro*.

Projektu paredzēts uzsākt ne vēlāk kā līdz 2023.gada decembrim un 2024.gada decembrī pabeigt.

Pamatojoties uz Pašvaldību likuma 4.panta pirmās daļas 3.punktu, 10.panta pirmās daļas 21.punktu, likuma „Par valsts budžetu 2023. gadam un budžeta ietvaru 2023., 2024. un 2025. gadam” 36. panta pirmās daļas 7. punkta “a”, “b”, “d” apakšpunktu, Likuma par budžetu un finanšu vadību 41. panta piekto daļu, ņemot vērā Ministru kabineta rīkojumu Nr. 275 “Par Satiksmes ministrijas atzinuma sniegšanu par pašvaldību iesniegtajiem ceļu būvniecības projektiem aizņēmuma saņemšanai”, ņemot vērā Finanšu komitejas 06.07.2023. lēmumu (protokols Nr.10, 13.§),

Jēkabpils novada dome nolemj:

1. Atbalstīt investīciju projekta “Ķiršu ielas pārbūve, Jēkabpilī, Jēkabpils novadā” iesniegšanu Satiksmes ministrijā valsts budžeta aizdevuma saņemšanai.

2. Projekta apstiprināšanas gadījumā:

2.1. 2023.gadā apmaksu veikt no Jēkabpils novada pašvaldības 2023.gada budžetā plānotā finansējuma ceļu investīciju projektu īstenošanai – Valsts kases aizņēmums – 34 894,23 *euro*, pašvaldības līdzfinansējums – 6 157,81 *euro*.

2.2. 2024.gada budžetā paredzēt finansējumu – Valsts kases aizņēmums - 81 419,87 *euro*, pašvaldības līdzfinansējums – 14 368,21 *euro*.

3. Lēmums zaudē spēku, ja investīciju projekts netiek apstiprināts.

4. Kontroli par lēmuma izpildi veikt iestādes “Jēkabpils novada Attīstības pārvalde” vadītājam I.Lukstam.

Sēdes vadītājs
Domes priekšsēdētājs

R. Ragainis

Stašule 26625480

**DOKUMENTS PARAKSTĪTS AR DROŠU ELEKTRONISKO PARAKSTU UN
SATUR LAIKA ZĪMOGU**



JĒKABPILS NOVADA PAŠVALDĪBA

JĒKABPILS NOVADA DOME

Reģistrācijas Nr.90000024205

Brīvības iela 120, Jēkabpils, Jēkabpils novads, LV – 5201

Tālrunis 65236777, fakss 65207304, elektroniskais pasts pasts@jekabpils.lv

LĒMUMS

Jēkabpils novadā

13.07.2023. (protokols Nr.11, 109.§)

Nr.733

Par investīciju projekta “Lāčplēša ielas posma pārbūve, Jēkabpilī, Jēkabpils novadā” īstenošanu

Saskaņā ar Ministru kabineta rīkojumu Nr. 275 “Par Satiksmes ministrijas atzinuma sniegšanu par pašvaldību iesniegtajiem ceļu būvniecības projektiem aizņēmuma saņemšanai”, kas ir izstrādāts, lai sniegtu atbalstu pašvaldībām, nodrošinot iespēju saņemt valsts budžeta aizņēmumus investīciju projektu īstenošanai, Jēkabpils novada pašvaldība 2023.gadā plāno uzsākt īstenot investīciju projektu “Lāčplēša ielas posma pārbūve, Jēkabpilī, Jēkabpils novadā”, piesaistot kredītlīdzekļus no valsts aizdevumiem pašvaldībām. Projekta īstenošana atbilst Jēkabpils novada attīstības programmas 2021.–2027.gadam vidējā termiņa prioritātei Nr.10 “Drošas satiksmes infrastruktūras un daudzveidīgas mobilitātes iespēju attīstība” un Rīcības virzienam Nr.25 “Pašvaldības ceļu un ielu infrastruktūras sakārtošana, uzturēšana un attīstība”. Projekts iekļauts pašvaldības attīstības programmas investīciju plānā kā projekts Nr.166.

Investīciju projekta “Lāčplēša ielas posma pārbūve, Jēkabpilī, Jēkabpils novadā” īstenošana atbilst Ministru kabineta rīkojuma Nr. 275 noteiktajam - objekts ir nozīmīgs mobilitātes nodrošināšanai pašvaldības teritorijā - kritērijam 2.2. punktā “investīciju projekts radīs labvēlīgus apstākļus gājējiem, mikromobilitātes rīku izmantošanai”.

Investīciju projekta būvdarbu izmaksas pēc iepirkuma rezultātiem sastāda 219 176,92 *euro*, būvuzraudzība – 3 206,50 *euro*. Paredzamās kopējās objekta izmaksas 222 383,42 *euro*.

Projektu paredzēts uzsākt ne vēlāk kā līdz 2023.gada decembrim un 2024.gada decembrī pabeigt.

Pamatojoties uz Pašvaldību likuma 4.panta pirmās daļas 3.punktu, 10.panta pirmās daļas 21.punktu, likuma „Par valsts budžetu 2023. gadam un budžeta ietvaru 2023., 2024. un 2025. gadam” 36. panta pirmās daļas 7. punkta “a”, “b”, “d” apakšpunktu, Likuma par budžetu un finanšu vadību 41. panta piekto daļu, ņemot vērā Ministru kabineta rīkojumu Nr. 275 “Par Satiksmes ministrijas atzinuma sniegšanu par pašvaldību iesniegtajiem ceļu būvniecības projektiem aizņēmuma saņemšanai”, ņemot vērā Finanšu komitejas 06.07.2023. lēmumu (protokols Nr.10, 14.§),

Jēkabpils novada dome nolemj:

1. Atbalstīt investīciju projekta “Lāčplēša ielas posma pārbūve, Jēkabpilī, Jēkabpils novadā” iesniegšanu Satiksmes ministrijā valsts budžeta aizdevuma saņemšanai.

2. Projekta apstiprināšanas gadījumā:

2.1. 2023.gadā apmaksu veikt no Jēkabpils novada pašvaldības 2023.gada budžetā plānotā finansējuma ceļu investīciju projektu īstenošanai – Valsts kases aizņēmums – 56 707,77 *euro*, pašvaldības līdzfinansējums – 10 007,25 *euro*.

2.2. 2024.gada budžetā paredzēt finansējumu – Valsts kases aizņēmums - 132 318,14 *euro*, pašvaldības līdzfinansējums – 23 350,26 *euro*.

3. Lēmums zaudē spēku, ja investīciju projekts netiek apstiprināts.

4. Kontroli par lēmuma izpildi veikt iestādes “Jēkabpils novada Attīstības pārvalde” vadītājam I.Lukstam.

Sēdes vadītājs
Domes priekšsēdētājs

R. Ragainis

Stašule 26625480

**DOKUMENTS PARAKSTĪTS AR DROŠU ELEKTRONISKO PARAKSTU UN
SATUR LAIKA ZĪMOGU**



JĒKABPILS NOVADA PAŠVALDĪBA

JĒKABPILS NOVADA DOME

Reģistrācijas Nr.90000024205

Brīvības iela 120, Jēkabpils, Jēkabpils novads, LV – 5201

Tālrunis 65236777, fakss 65207304, elektroniskais pasts pasts@jekabpils.lv

LĒMUMS

Jēkabpils novadā

13.07.2023. (protokols Nr.11, 110.§)

Nr.734

Par investīciju projekta “Parka ielas posma pārbūve, Jēkabpilī, Jēkabpils novadā” īstenošanu

Saskaņā ar Ministru kabineta rīkojumu Nr. 275 “Par Satiksmes ministrijas atzinuma sniegšanu par pašvaldību iesniegtajiem ceļu būvniecības projektiem aizņēmuma saņemšanai”, kas ir izstrādāts, lai sniegtu atbalstu pašvaldībām, nodrošinot iespēju saņemt valsts budžeta aizņēmumus investīciju projektu īstenošanai, Jēkabpils novada pašvaldība 2023.gadā plāno uzsākt īstenot investīciju projektu “Parka ielas posma pārbūve, Jēkabpilī, Jēkabpils novadā” piesaistot kredītlīdzekļus no valsts aizdevumiem pašvaldībām. Projekta īstenošana atbilst Jēkabpils novada attīstības programmas 2021.–2027.gadam vidējā termiņa prioritātei Nr.10 “Drošas satiksmes infrastruktūras un daudzveidīgas mobilitātes iespēju attīstība” un Rīcības virzienam Nr.25 “Pašvaldības ceļu un ielu infrastruktūras sakārtošana, uzturēšana un attīstība”. Projekts iekļauts pašvaldības attīstības programmas investīciju plānā kā projekts Nr.166.

Investīciju projekta “Parka ielas posma pārbūve, Jēkabpilī, Jēkabpils novadā” īstenošana atbilst Ministru kabineta rīkojuma Nr. 275 noteiktajam - objekts ir nozīmīgs mobilitātes nodrošināšanai pašvaldības teritorijā - kritērijam 2.2 punktā “investīciju projekts radīs labvēlīgus apstākļus gājējiem, mikromobilitātes rīku izmantošanai”.

Investīciju projekta būvdarbu izmaksas pēc iepirkuma rezultātiem sastāda 295 081,28 *euro*, būvuzraudzība – 4 416,50 *euro*. Paredzamās kopējās objekta izmaksas 299 497,78 *euro*.

Projektu paredzēts uzsākt ne vēlāk kā līdz 2023.gada decembrim un 2024.gada decembrī pabeigt.

Pamatojoties uz Pašvaldību likuma 4.panta pirmās daļas 3.punktu, 10.panta pirmās daļas 21.punktu, likuma „Par valsts budžetu 2023. gadam un budžeta ietvaru 2023., 2024. un 2025. gadam” 36. panta pirmās daļas 7. punkta “a”, “b”, “d” apakšpunktu, Likuma par budžetu un finanšu vadību 41. panta piekto daļu, ņemot vērā Ministru kabineta rīkojumu Nr. 275 “Par Satiksmes ministrijas atzinuma sniegšanu par pašvaldību iesniegtajiem ceļu būvniecības projektiem aizņēmuma saņemšanai”, ņemot vērā Finanšu komitejas 06.07.2023. lēmumu (protokols Nr.10, 15.§),

Jēkabpils novada dome nolemj:

1. Atbalsēt investīciju projekta “Parka ielas posma pārbūve, Jēkabpilī, Jēkabpils novadā” iesniegšanu Satiksmes ministrijā valsts budžeta aizdevuma saņemšanai.
2. Projekta apstiprināšanas gadījumā:
 - 2.1. 2023.gadā apmaksu veikt no Jēkabpils novada pašvaldības 2023.gada budžetā plānotā finansējuma ceļu investīciju projektu īstenošanai – Valsts kases aizņēmums – 76 371,93 *euro*, pašvaldības līdzfinansējums – 13 477,40 *euro*.
 - 2.2. 2024.gada budžetā paredzēt finansējumu – Valsts kases aizņēmums - 178 201,18 *euro*, pašvaldības līdzfinansējums – 31 447,27 *euro*.
3. Lēmums zaudē spēku, ja investīciju projekts netiek apstiprināts.

4. Kontroli par lēmuma izpildi veikt iestādes “Jēkabpils novada Attīstības pārvalde” vadītājam I.Lukstam.

Sēdes vadītājs
Domes priekšsēdētājs

R. Ragainis

Stašule 26625480

**DOKUMENTS PARAKSTĪTS AR DROŠU ELEKTRONISKO PARAKSTU UN
SATUR LAIKA ZĪMOGU**



JĒKABPILS NOVADA PAŠVALDĪBA

JĒKABPILS NOVADA DOME

Reģistrācijas Nr.90000024205

Brīvības iela 120, Jēkabpils, Jēkabpils novads, LV – 5201

Tālrunis 65236777, fakss 65207304, elektroniskais pasts pasts@jekabpils.lv

LĒMUMS

Jēkabpils novadā

13.07.2023. (protokols Nr.11, 111.§)

Nr.735

Par investīciju projekta “Zemgales ielas posma pārbūve, Jēkabpilī, Jēkabpils novadā” īstenošanu

Saskaņā ar Ministru kabineta rīkojumu Nr. 275 “Par Satiksmes ministrijas atzinuma sniegšanu par pašvaldību iesniegtajiem ceļu būvniecības projektiem aizņēmuma saņemšanai”, kas ir izstrādāts, lai sniegtu atbalstu pašvaldībām, nodrošinot iespēju saņemt valsts budžeta aizņēmumus investīciju projektu īstenošanai, Jēkabpils novada pašvaldība 2023.gadā plāno uzsākt īstenot investīciju projektu “Zemgales ielas posma pārbūve, Jēkabpilī, Jēkabpils novadā” piesaistot kredītīdzekļus no valsts aizdevumiem pašvaldībām. Projekta īstenošana atbilst Jēkabpils novada attīstības programmas 2021.–2027.gadam vidējā termiņa prioritātei Nr.10 “Drošas satiksmes infrastruktūras un daudzveidīgas mobilitātes iespēju attīstība” un Rīcības virzienam Nr.25 “Pašvaldības ceļu un ielu infrastruktūras sakārtošana, uzturēšana un attīstība”. Projekts iekļauts pašvaldības attīstības programmas investīciju plānā kā projekts Nr.168.

Investīciju projekta “Zemgales ielas posma pārbūve, Jēkabpilī, Jēkabpils novadā” īstenošana atbilst Ministru kabineta rīkojuma Nr. 275 noteiktajam - objekts ir nozīmīgs mobilitātes nodrošināšanai pašvaldības teritorijā - kritērijam 2.2. punktā “investīciju projekts radīs labvēlīgus apstākļus gājējiem, mikromobilitātes rīku izmantošanai”.

Investīciju projekta būvdarbu izmaksas pēc iepirkuma rezultātiem sastāda 101 789,81 *euro*, būvuzraudzība – 2 037,17 *euro*. Paredzamās kopējās objekta izmaksas 103 826,98 *euro*.

Projektu paredzēts uzsākt ne vēlāk kā līdz 2023.gada decembrim un 2024.gada decembrī pabeigt.

Pamatojoties uz Pašvaldību likuma 4.panta pirmās daļas 3.punktu, 10.panta pirmās daļas 21.punktu, likuma „Par valsts budžetu 2023. gadam un budžeta ietvaru 2023., 2024. un 2025. gadam” 36. panta pirmās daļas 7. punkta “a”, “b”, “d” apakšpunktu, Likuma par budžetu un finanšu vadību 41. panta piekto daļu, ņemot vērā Ministru kabineta rīkojumu Nr. 275 “Par Satiksmes ministrijas atzinuma sniegšanu par pašvaldību iesniegtajiem ceļu būvniecības projektiem aizņēmuma saņemšanai”, ņemot vērā Finanšu komitejas 06.07.2023. lēmumu (protokols Nr.10, 16.§),

Jēkabpils novada dome nolemj:

1. Atbalstīt investīciju projekta “Zemgales ielas posma pārbūve, Jēkabpilī, Jēkabpils novadā” iesniegšanu Satiksmes ministrijā valsts budžeta aizdevuma saņemšanai.
2. Projekta apstiprināšanas gadījumā:
 - 2.1. 2023.gadā apmaksu veikt no Jēkabpils novada pašvaldības 2023.gada budžetā plānotā finansējuma ceļu investīciju projektu īstenošanai – Valsts kases aizņēmums – 26 475,88 *euro*, pašvaldības līdzfinansējums – 4 672,21 *euro*.
 - 2.2. 2024.gada budžetā paredzēt finansējumu – Valsts kases aizņēmums - 61 777,06 *euro*, pašvaldības līdzfinansējums – 10 901,83 *euro*.
3. Lēmums zaudē spēku, ja investīciju projekts netiek apstiprināts.

4. Kontroli par lēmuma izpildi veikt iestādes “Jēkabpils novada Attīstības pārvalde” vadītājam I.Lukstam.

Sēdes vadītājs
Domes priekšsēdētājs

R. Ragainis

Stašule 26625480

**DOKUMENTS PARAKSTĪTS AR DROŠU ELEKTRONISKO PARAKSTU UN
SATUR LAIKA ZĪMOGU**



JĒKABPILS NOVADA PAŠVALDĪBA

JĒKABPILS NOVADA DOME

Reģistrācijas Nr.90000024205

Brīvības iela 120, Jēkabpils, Jēkabpils novads, LV – 5201

Tālrunis 65236777, fakss 65207304, elektroniskais pasts pasts@jekabpils.lv

LĒMUMS

Jēkabpils novadā

13.07.2023. (protokols Nr.11, 112.§)

Nr.736

Par investīciju projekta “Putnu ielas pārbūve, Jēkabpilī, Jēkabpils novadā” īstenošanu

Saskaņā ar Ministru kabineta rīkojumu Nr. 275 “Par Satiksmes ministrijas atzinuma sniegšanu par pašvaldību iesniegtajiem ceļu būvniecības projektiem aizņēmuma saņemšanai”, kas ir izstrādāts, lai sniegtu atbalstu pašvaldībām, nodrošinot iespēju saņemt valsts budžeta aizņēmumus investīciju projektu īstenošanai, Jēkabpils novada pašvaldība 2023.gadā plāno uzsākt īstenot investīciju projektu “Putnu ielas pārbūve, Jēkabpilī, Jēkabpils novadā”, piesaistot kredītlīdzekļus no valsts aizdevumiem pašvaldībām. Projekta īstenošana atbilst Jēkabpils novada attīstības programmas 2021.–2027.gadam vidējā termiņa prioritātei Nr.10 “Drošas satiksmes infrastruktūras un daudzveidīgas mobilitātes iespēju attīstība” un Rīcības virzienam Nr.25 “Pašvaldības ceļu un ielu infrastruktūras sakārtošana, uzturēšana un attīstība”. Projekts iekļauts pašvaldības attīstības programmas investīciju plānā kā projekts Nr.166.

Investīciju projekta “Putnu ielas pārbūve Jēkabpilī, Jēkabpils novadā” īstenošana atbilst Ministru kabineta rīkojuma Nr. 275 noteiktajam - objekts ir nozīmīgs mobilitātes nodrošināšanai pašvaldības teritorijā - kritērijam 2.2. punktā “investīciju projekts radīs labvēlīgus apstākļus gājējiem, mikromobilitātes rīku izmantošanai”.

Investīciju projekta būvdarbu izmaksas pēc iepirkuma rezultātiem sastāda 134 576,62 *euro*, būvuzraudzība – 3 206,50 *euro*. Paredzamās kopējās objekta izmaksas 137 783,12 *euro*.

Projektu paredzēts uzsākt ne vēlāk kā līdz 2023.gada decembrim un 2024.gada decembrī pabeigt.

Pamatojoties uz Pašvaldību likuma 4.panta pirmās daļas 3.punktu, 10.panta pirmās daļas 21.punktu, likuma „Par valsts budžetu 2023. gadam un budžeta ietvaru 2023., 2024. un 2025. gadam” 36. panta pirmās daļas 7. punkta “a”, “b”, “d” apakšpunktu, Likuma par budžetu un finanšu vadību 41. panta piekto daļu, ņemot vērā Ministru kabineta rīkojumu Nr. 275 “Par Satiksmes ministrijas atzinuma sniegšanu par pašvaldību iesniegtajiem ceļu būvniecības projektiem aizņēmuma saņemšanai”, ņemot vērā Finanšu komitejas 06.07.2023. lēmumu (protokols Nr.10, 17.§),

Jēkabpils novada dome nolemj:

1. Atbalstīt investīciju projekta “Putnu ielas pārbūve, Jēkabpilī, Jēkabpils novadā” iesniegšanu Satiksmes ministrijā valsts budžeta aizdevuma saņemšanai.

2. Projekta apstiprināšanas gadījumā:

2.1. 2023.gadā apmaksu veikt no Jēkabpils novada pašvaldības 2023.gada budžetā plānotā finansējuma ceļu investīciju projektu īstenošanai – Valsts kases aizņēmums – 35 134,70 *euro*, pašvaldības līdzfinansējums – 6 200,24 *euro*.

2.2. 2024.gada budžetā paredzēt finansējumu – Valsts kases aizņēmums - 81 980,95 *euro*, pašvaldības līdzfinansējums – 14 467,23 *euro*.

3. Lēmums zaudē spēku, ja investīciju projekts netiek apstiprināts.

4. Kontroli par lēmuma izpildi veikt iestādes “Jēkabpils novada Attīstības pārvalde” vadītājam I.Lukstam.

Sēdes vadītājs
Domes priekšsēdētājs

R. Ragainis

Stašule 26625480

**DOKUMENTS PARAKSTĪTS AR DROŠU ELEKTRONISKO PARAKSTU UN
SATUR LAIKA ZĪMOGU**



JĒKABPILS NOVADA PAŠVALDĪBA

JĒKABPILS NOVADA DOME

Reģistrācijas Nr.90000024205

Brīvības iela 120, Jēkabpils, Jēkabpils novads, LV – 5201

Tālrunis 65236777, fakss 65207304, elektroniskais pasts pasts@jekabpils.lv

LĒMUMS

Jēkabpils novadā

13.07.2023. (protokols Nr.11, 113.§)

Nr.737

Par investīciju projekta “Tilta ielas pārbūve, Jēkabpilī” īstenošanu

Saskaņā ar Ministru kabineta rīkojumu Nr. 275 “Par Satiksmes ministrijas atzinuma sniegšanu par pašvaldību iesniegtajiem ceļu būvniecības projektiem aizņēmuma saņemšanai”, kas ir izstrādāts lai sniegt atbalstu pašvaldībām, nodrošinot iespēju saņemt valsts budžeta aizņēmumus investīciju projektu īstenošanai. Jēkabpils novada pašvaldība 2023.gadā plāno uzsākt īstenot investīciju projektu “Tilta ielas pārbūve, Jēkabpilī”, piesaistot kredītīdzekļus no valsts aizdevumiem pašvaldībām. Projekta īstenošana atbilst Jēkabpils novada attīstības programmas 2021.–2027.gadam vidējā termiņa prioritātei Nr.10 “Drošas satiksmes infrastruktūras un daudzveidīgas mobilitātes iespēju attīstība” un Rīcības virzienam Nr.25 “Pašvaldības ceļu un ielu infrastruktūras sakārtošana, uzturēšana un attīstība”. Projekts iekļauts pašvaldības attīstības programmas investīciju plānā kā projekts Nr.173.

Investīciju projekta “Tilta ielas pārbūve, Jēkabpilī” īstenošana atbilst Ministru kabineta rīkojuma Nr. 275 noteiktajam - objekts ir nozīmīgs mobilitātes nodrošināšanai pašvaldības teritorijā, kritērijam 2.2. punktā “investīciju projekts radīs labvēlīgus apstākļus gājējiem, mikromobilitātes rīku izmantošanai”.

Investīciju projekta būvdarbu izmaksas pēc iepirkuma rezultātiem sastāda 137218,46 *euro*, objekta būvuzraudzībai – 2710,40 *euro* un autoruzraudzībai – 1210,00 *euro* apmērā. Paredzamās kopējās objekta izmaksas 141138,86 *euro*.

Projektu paredzēts uzsākt ne vēlāk kā līdz 2023.gada decembrim un 2024.gada decembrī pabeigt.

Pamatojoties uz Pašvaldību likuma 4.panta pirmās daļas 3.punktu, 10.panta pirmās daļas 21.punktu, likuma „Par valsts budžetu 2023. gadam un budžeta ietvaru 2023., 2024. un 2025. gadam” 36. panta pirmās daļas 7. punkta “a”, “b”, “d” apakšpunktu, Likuma par budžetu un finanšu vadību 41. panta piekto daļu, ņemot vērā Ministru kabineta rīkojumu Nr. 275 “Par Satiksmes ministrijas atzinuma sniegšanu par pašvaldību iesniegtajiem ceļu būvniecības projektiem aizņēmuma saņemšanai”, ņemot vērā Finanšu komitejas 06.07.2023. lēmumu (protokols Nr.10, 18.§),

Jēkabpils novada dome nolemj:

1. Atbalstīt investīciju projekta “Tilta ielas pārbūve, Jēkabpilī” iesniegšanu Satiksmes ministrijā valsts budžeta aizdevuma saņemšanai.

2. Projekta apstiprināšanas gadījumā:

2.1. 2023.gadā apmaksu veikt no Jēkabpils novada pašvaldības 2023.gada budžetā plānotā finansējuma ceļu investīciju projektu īstenošanai – Valsts kases aizņēmums – 35990,41 *euro*, pašvaldības līdzfinansējums – 6351,25 *euro* apmērā;

2.2. 2024.gada budžetā paredzēt finansējumu – Valsts kases aizņēmums - 83977,62 *euro*, pašvaldības līdzfinansējums – 14819,58 *euro* apmērā;

3. Lēmums zaudē spēku, ja investīciju projekts netiek apstiprināts.

4. Kontroli par lēmuma izpildi veikt iestādes “Jēkabpils novada Attīstības pārvalde” vadītājam I.Lukstam.

Sēdes vadītājs
Domes priekšsēdētājs

R.Ragainis

Sandis Mežaraups 28236998

**DOKUMENTS PARAKSTĪTS AR DROŠU ELEKTRONISKO PARAKSTU UN
SATUR LAIKA ZĪMOGU**



JĒKABPILS NOVADA PAŠVALDĪBA

JĒKABPILS NOVADA DOME

Reģistrācijas Nr.90000024205

Brīvības iela 120, Jēkabpils, Jēkabpils novads, LV – 5201

Tālrunis 65236777, fakss 65207304, elektroniskais pasts pasts@jekabpils.lv

LĒMUMS

Jēkabpils novadā

13.07.2023. (protokols Nr.11, 114.§)

Nr.738

Par investīciju projekta “Staburaga ielas pārbūve Jēkabpilī, Jēkabpils novadā” īstenošanu

Saskaņā ar Ministru kabineta rīkojumu Nr. 275 “Par Satiksmes ministrijas atzinuma sniegšanu par pašvaldību iesniegtajiem ceļu būvniecības projektiem aizņēmuma saņemšanai”, kas ir izstrādāts, lai sniegtu atbalstu pašvaldībām, nodrošinot iespēju saņemt valsts budžeta aizņēmumus investīciju projektu īstenošanai, Jēkabpils novada pašvaldība 2023.gadā plāno uzsākt īstenot investīciju projektu “Staburaga ielas pārbūve Jēkabpilī, Jēkabpils novadā”, piesaistot kredītlīdzekļus no valsts aizdevumiem pašvaldībām. Projekta īstenošana atbilst Jēkabpils novada attīstības programmas 2021.–2027.gadam vidējā termiņa prioritātei Nr.10 “Drošas satiksmes infrastruktūras un daudzveidīgas mobilitātes iespēju attīstība” un Rīcības virzienam Nr.25 “Pašvaldības ceļu un ielu infrastruktūras sakārtošana, uzturēšana un attīstība”. Projekts iekļauts pašvaldības attīstības programmas investīciju plānā kā projekts Nr.167.

Investīciju projekta “Staburaga ielas pārbūve Jēkabpilī, Jēkabpils novadā” īstenošana atbilst Ministru kabineta rīkojuma Nr. 275 noteiktajam - objekts ir nozīmīgs mobilitātes nodrošināšanai pašvaldības teritorijā - kritērijam 2.2. punktā “investīciju projekts radīs labvēlīgus apstākļus gājējiem, mikromobilitātes rīku izmantošanai”.

Investīciju projekta būvdarbu izmaksas pēc iepirkuma rezultātiem sastāda 153 386,85 *euro*, objekta būvuzraudzības izmaksas – 1 924,00 *euro* Paredzamās kopējās objekta izmaksas 155 310,85 *euro*.

Projektu paredzēts uzsākt ne vēlāk kā līdz 2023.gada decembrim un 2024.gada decembrī pabeigt.

Pamatojoties uz Pašvaldību likuma 4.panta pirmās daļas 3.punktu, 10.panta pirmās daļas 21.punktu, likuma „Par valsts budžetu 2023. gadam un budžeta ietvaru 2023., 2024. un 2025. gadam” 36. panta pirmās daļas 7. punkta “a”, “b”, “d” apakšpunktu, Likuma par budžetu un finanšu vadību 41. panta piekto daļu, ņemot vērā Ministru kabineta rīkojumu Nr. 275 “Par Satiksmes ministrijas atzinuma sniegšanu par pašvaldību iesniegtajiem ceļu būvniecības projektiem aizņēmuma saņemšanai”, ņemot vērā Finanšu komitejas 06.07.2023. lēmumu (protokols Nr.10, 19.§),

Jēkabpils novada dome nolemj:

1. Atbalstīt investīciju projekta “Staburaga ielas pārbūve Jēkabpilī, Jēkabpils novadā” iesniegšanu Satiksmes ministrijā valsts budžeta aizdevuma saņemšanai.

2. Projekta apstiprināšanas gadījumā:

2.1. 2023.gadā apmaksu veikt no Jēkabpils novada pašvaldības 2023.gada budžetā plānotā finansējuma ceļu investīciju projektu īstenošanai – Valsts kases aizņēmums – 39 604,27 *euro*, pašvaldības līdzfinansējums – 6 988,99 *euro*;

2.2. 2024.gada budžetā paredzēt finansējumu – Valsts kases aizņēmums - 92 409,95 *euro*, pašvaldības līdzfinansējums – 16 307,64 *euro*.

3. Lēmums zaudē spēku, ja investīciju projekts netiek apstiprināts.
4. Kontroli par lēmuma izpildi veikt iestādes “Jēkabpils novada Attīstības pārvalde” vadītājam I.Lukstam.

Sēdes vadītājs
Domes priekšsēdētājs

R. Ragainis

Kalniņa 22329646

**DOKUMENTS PARAKSTĪTS AR DROŠU ELEKTRONISKO PARAKSTU UN
SATUR LAIKA ZĪMOGU**



JĒKABPILS NOVADA PAŠVALDĪBA

JĒKABPILS NOVADA DOME

Reģistrācijas Nr.90000024205

Brīvības iela 120, Jēkabpils, Jēkabpils novads, LV – 5201

Tālrunis 65236777, fakss 65207304, elektroniskais pasts pasts@jekabpils.lv

LĒMUMS

Jēkabpils novadā

13.07.2023. (protokols Nr.11, 115.§)

Nr.739

Par investīciju projekta “Dīķu ielas pārbūve Jēkabpilī, Jēkabpils novadā” īstenošanu

Saskaņā ar Ministru kabineta rīkojumu Nr. 275 “Par Satiksmes ministrijas atzinuma sniegšanu par pašvaldību iesniegtajiem ceļu būvniecības projektiem aizņēmuma saņemšanai”, kas ir izstrādāts, lai sniegtu atbalstu pašvaldībām, nodrošinot iespēju saņemt valsts budžeta aizņēmumus investīciju projektu īstenošanai, Jēkabpils novada pašvaldība 2023.gadā plāno uzsākt īstenot investīciju projektu “Dīķu ielas pārbūve Jēkabpilī, Jēkabpils novadā”, piesaistot kredīt līdzekļus no valsts aizdevumiem pašvaldībām. Projekta īstenošana atbilst Jēkabpils novada attīstības programmas 2021.–2027.gadam vidējā termiņa prioritātei Nr.10 “Drošas satiksmes infrastruktūras un daudzveidīgas mobilitātes iespēju attīstība” un Rīcības virzienam Nr.25 “Pašvaldības ceļu un ielu infrastruktūras sakārtošana, uzturēšana un attīstība”. Projekts iekļauts pašvaldības attīstības programmas investīciju plānā kā projekts Nr.167.

Investīciju projekta “Dīķu ielas pārbūve Jēkabpilī, Jēkabpils novadā” īstenošana atbilst Ministru kabineta rīkojuma Nr. 275 noteiktajam - objekts ir nozīmīgs mobilitātes nodrošināšanai pašvaldības teritorijā - kritērijam 2.2. punktā “investīciju projekts radīs labvēlīgus apstākļus gājējiem, mikromobilitātes rīku izmantošanai”.

Investīciju projekta būvdarbu izmaksas pēc iepirkuma rezultātiem sastāda 55 897,39 *euro*, objekta būvuzraudzības izmaksas – 1 098,47 *euro* Paredzamās kopējās objekta izmaksas 56 995,86 *euro*.

Projektu paredzēts uzsākt ne vēlāk kā līdz 2023.gada decembrim un 2024.gada decembrī pabeigt.

Pamatojoties uz Pašvaldību likuma 4.panta pirmās daļas 3.punktu, 10.panta pirmās daļas 21.punktu, likuma „Par valsts budžetu 2023. gadam un budžeta ietvaru 2023., 2024. un 2025. gadam” 36. panta pirmās daļas 7. punkta “a”, “b”, “d” apakšpunktu, Likuma par budžetu un finanšu vadību 41. panta piekto daļu, ņemot vērā Ministru kabineta rīkojumu Nr. 275 “Par Satiksmes ministrijas atzinuma sniegšanu par pašvaldību iesniegtajiem ceļu būvniecības projektiem aizņēmuma saņemšanai”, ņemot vērā Finanšu komitejas 06.07.2023. lēmumu (protokols Nr. 10, 20.§),

Jēkabpils novada dome nolemj:

1. Atbalstīt investīciju projekta “Dīķu ielas pārbūve Jēkabpilī, Jēkabpils novadā” iesniegšanu Satiksmes ministrijā valsts budžeta aizdevuma saņemšanai.

2. Projekta apstiprināšanas gadījumā:

2.1. 2023.gadā apmaksu veikt no Jēkabpils novada pašvaldības 2023.gada budžetā plānotā finansējuma ceļu investīciju projektu īstenošanai – Valsts kases aizņēmums –14 533,94 *euro*, pašvaldības līdzfinansējums – 2 564,81 *euro*;

2.2. 2024.gada budžetā paredzēt finansējumu – Valsts kases aizņēmums - 33 912,54 *euro*, pašvaldības līdzfinansējums – 5 984,57 *euro*.

3. Lēmums zaudē spēku, ja investīciju projekts netiek apstiprināts.
4. Kontroli par lēmuma izpildi veikt iestādes “Jēkabpils novada Attīstības pārvalde” vadītājam I.Lukstam.

Sēdes vadītājs
Domes priekšsēdētājs

R. Ragainis

Kalniņa 22329646

**DOKUMENTS PARAKSTĪTS AR DROŠU ELEKTRONISKO PARAKSTU UN
SATUR LAIKA ZĪMOGU**



JĒKABPILS NOVADA PAŠVALDĪBA

JĒKABPILS NOVADA DOME

Reģistrācijas Nr.90000024205

Brīvības iela 120, Jēkabpils, Jēkabpils novads, LV – 5201

Tālrunis 65236777, fakss 65207304, elektroniskais pasts pasts@jekabpils.lv

LĒMUMS

Jēkabpils novadā

13.07.2023. (protokols Nr.11, 116.§)

Nr.740

Par investīciju projekta “Viļānu ielas pārbūve Jēkabpilī, Jēkabpils novadā” īstenošanu

Saskaņā ar Ministru kabineta rīkojumu Nr. 275 “Par Satiksmes ministrijas atzinuma sniegšanu par pašvaldību iesniegtajiem ceļu būvniecības projektiem aizņēmuma saņemšanai”, kas ir izstrādāts, lai sniegtu atbalstu pašvaldībām, nodrošinot iespēju saņemt valsts budžeta aizņēmumus investīciju projektu īstenošanai, Jēkabpils novada pašvaldība 2023.gadā plāno uzsākt īstenot investīciju projektu “Viļānu ielas pārbūve Jēkabpilī, Jēkabpils novadā”, piesaistot kredītlīdzekļus no valsts aizdevumiem pašvaldībām. Projekta īstenošana atbilst Jēkabpils novada attīstības programmas 2021.–2027.gadam vidējā termiņa prioritātei Nr.10 “Drošas satiksmes infrastruktūras un daudzveidīgas mobilitātes iespēju attīstība” un Rīcības virzienam Nr.25 “Pašvaldības ceļu un ielu infrastruktūras sakārtošana, uzturēšana un attīstība”. Projekts iekļauts pašvaldības attīstības programmas investīciju plānā kā projekts Nr.167.

Investīciju projekta “Viļānu ielas pārbūve Jēkabpilī, Jēkabpils novadā” īstenošana atbilst Ministru kabineta rīkojuma Nr. 275 noteiktajam - objekts ir nozīmīgs mobilitātes nodrošināšanai pašvaldības teritorijā - kritērijam 2.2. punktā “investīciju projekts radīs labvēlīgus apstākļus gājējiem, mikromobilitātes rīku izmantošanai”.

Investīciju projekta būvdarbu izmaksas pēc iepirkuma rezultātiem sastāda 92 434,80 *euro*, objekta būvuzraudzības izmaksas – 1 038,56 *euro* Paredzamās kopējās objekta izmaksas 93 473,36 *euro*.

Projektu paredzēts uzsākt ne vēlāk kā līdz 2023.gada decembrim un 2024.gada decembrī pabeigt.

Pamatojoties uz Pašvaldību likuma 4.panta pirmās daļas 3.punktu, 10.panta pirmās daļas 21.punktu, likuma „Par valsts budžetu 2023. gadam un budžeta ietvaru 2023., 2024. un 2025. gadam” 36. panta pirmās daļas 7. punkta “a”, “b”, “d” apakšpunktu, Likuma par budžetu un finanšu vadību 41. panta piekto daļu, ņemot vērā Ministru kabineta rīkojumu Nr. 275 “Par Satiksmes ministrijas atzinuma sniegšanu par pašvaldību iesniegtajiem ceļu būvniecības projektiem aizņēmuma saņemšanai”, ņemot vērā Finanšu komitejas 06.07.2023. lēmumu (protokols Nr.10, 21. §),

Jēkabpils novada dome nolemj:

1. Atbalstīt investīciju projekta “Viļānu ielas pārbūve Jēkabpilī, Jēkabpils novadā” iesniegšanu Satiksmes ministrijā valsts budžeta aizdevuma saņemšanai.

2. Projekta apstiprināšanas gadījumā:

2.1. 2023.gadā apmaksu veikt no Jēkabpils novada pašvaldības 2023.gada budžetā plānotā finansējuma ceļu investīciju projektu īstenošanai – Valsts kases aizņēmums – 23 835,71 *euro*, pašvaldības līdzfinansējums – 4 206,30 *euro*;

2.2. 2024.gada budžetā paredzēt finansējumu – Valsts kases aizņēmums - 55 616,65 *euro*, pašvaldības līdzfinansējums – 9 814,70 *euro*.

3. Lēmums zaudē spēku, ja investīciju projekts netiek apstiprināts.
4. Kontroli par lēmuma izpildi veikt iestādes “Jēkabpils novada Attīstības pārvalde” vadītājam I.Lukstam.

Sēdes vadītājs
Domes priekšsēdētājs

R. Ragainis

Kalniņa 22329646

**DOKUMENTS PARAKSTĪTS AR DROŠU ELEKTRONISKO PARAKSTU UN
SATUR LAIKA ZĪMOGU**



JĒKABPILS NOVADA PAŠVALDĪBA

JĒKABPILS NOVADA DOME

Reģistrācijas Nr.90000024205

Brīvības iela 120, Jēkabpils, Jēkabpils novads, LV – 5201

Tālrunis 65236777, fakss 65207304, elektroniskais pasts pasts@jekabpils.lv

LĒMUMS

Jēkabpils novadā

13.07.2023. (protokols Nr.11, 117.§)

Nr.741

Par investīciju projekta “Andreja Pumpura ielas pārbūve Jēkabpilī, Jēkabpils novadā” īstenošanu

Saskaņā ar Ministru kabineta rīkojumu Nr. 275 “Par Satiksmes ministrijas atzinuma sniegšanu par pašvaldību iesniegtajiem ceļu būvniecības projektiem aizņēmuma saņemšanai”, kas ir izstrādāts, lai sniegtu atbalstu pašvaldībām, nodrošinot iespēju saņemt valsts budžeta aizņēmumus investīciju projektu īstenošanai, Jēkabpils novada pašvaldība 2023.gadā plāno uzsākt īstenot investīciju projektu “Andreja Pumpura ielas pārbūve Jēkabpilī, Jēkabpils novadā”, piesaistot kredīt līdzekļus no valsts aizdevumiem pašvaldībām. Projekta īstenošana atbilst Jēkabpils novada attīstības programmas 2021.–2027.gadam vidējā termiņa prioritātei Nr.10 “Drošas satiksmes infrastruktūras un daudzveidīgas mobilitātes iespēju attīstība” un Rīcības virzienam Nr.25 “Pašvaldības ceļu un ielu infrastruktūras sakārtošana, uzturēšana un attīstība”. Projekts iekļauts pašvaldības attīstības programmas investīciju plānā kā projekts Nr.167.

Investīciju projekta “Andreja Pumpura ielas pārbūve Jēkabpilī, Jēkabpils novadā” īstenošana atbilst Ministru kabineta rīkojuma Nr. 275 noteiktajam - objekts ir nozīmīgs mobilitātes nodrošināšanai pašvaldības teritorijā - kritērijam 2.2. punktā “investīciju projekts radīs labvēlīgus apstākļus gājējiem, mikromobilitātes rīku izmantošanai”.

Investīciju projekta būvdarbu izmaksas pēc iepirkuma rezultātiem sastāda 75 930,11 *euro*, objekta būvuzraudzības izmaksas – 1 151,80 *euro* Paredzamās kopējās objekta izmaksas 77 081,91 *euro*.

Projektu paredzēts uzsākt ne vēlāk kā līdz 2023.gada decembrim un 2024.gada decembrī pabeigt.

Pamatojoties uz Pašvaldību likuma 4.panta pirmās daļas 3.punktu, 10.panta pirmās daļas 21.punktu, likuma „Par valsts budžetu 2023. gadam un budžeta ietvaru 2023., 2024. un 2025. gadam” 36. panta pirmās daļas 7. punkta “a”, “b”, “d” apakšpunktu, Likuma par budžetu un finanšu vadību 41. panta piekto daļu, ņemot vērā Ministru kabineta rīkojumu Nr. 275 “Par Satiksmes ministrijas atzinuma sniegšanu par pašvaldību iesniegtajiem ceļu būvniecības projektiem aizņēmuma saņemšanai”, ņemot vērā Finanšu komitejas 06.07.2023. lēmumu (protokols Nr.10, 22. §),

Jēkabpils novada dome nolemj:

1. Atbalstīt investīciju projekta “Andreja Pumpura ielas pārbūve Jēkabpilī, Jēkabpils novadā” iesniegšanu Satiksmes ministrijā valsts budžeta aizdevuma saņemšanai.

2. Projekta apstiprināšanas gadījumā:

2.1. 2023.gadā apmaksu veikt no Jēkabpils novada pašvaldības 2023.gada budžetā plānotā finansējuma ceļu investīciju projektu īstenošanai – Valsts kases aizņēmums – 19 655,89 *euro*, pašvaldības līdzfinansējums – 3 468,69 *euro*;

2.2. 2024.gada budžetā paredzēt finansējumu – Valsts kases aizņēmums - 45 863,73 *euro*, pašvaldības līdzfinansējums – 8 093,60 *euro*.

3. Lēmums zaudē spēku, ja investīciju projekts netiek apstiprināts.
4. Kontroli par lēmuma izpildi veikt iestādes “Jēkabpils novada Attīstības pārvalde” vadītājam I.Lukstam.

Sēdes vadītājs
Domes priekšsēdētājs

R. Ragainis

Kalniņa 22329646

**DOKUMENTS PARAKSTĪTS AR DROŠU ELEKTRONISKO PARAKSTU UN
SATUR LAIKA ZĪMOGU**



JĒKABPILS NOVADA PAŠVALDĪBA

JĒKABPILS NOVADA DOME

Reģistrācijas Nr.90000024205

Brīvības iela 120, Jēkabpils, Jēkabpils novads, LV – 5201

Tālrunis 65236777, fakss 65207304, elektroniskais pasts pasts@jekabpils.lv

LĒMUMS

Jēkabpils novadā

13.07.2023. (protokols Nr.11, 118.§)

Nr.742

Par investīciju projekta “Autoceļa S28 Muižiņa- Bogmaļi pārbūve Jēkabpils novadā” īstenošanu

Saskaņā ar Ministru kabineta rīkojumu Nr. 275 “Par Satiksmes ministrijas atzinuma sniegšanu par pašvaldību iesniegtajiem ceļu būvniecības projektiem aizņēmuma saņemšanai”, kas ir izstrādāts, lai sniegtu atbalstu pašvaldībām, nodrošinot iespēju saņemt valsts budžeta aizņēmumus investīciju projektu īstenošanai, Jēkabpils novada pašvaldība 2023.gadā plāno uzsākt īstenot investīciju projektu “Autoceļa S28 Muižiņa- Bogmaļi pārbūve Jēkabpils novadā”, piesaistot kredīt līdzekļus no valsts aizdevumiem pašvaldībām. Projekta īstenošana atbilst Jēkabpils novada attīstības programmas 2021.–2027.gadam vidējā termiņa prioritātei Nr.10 “Drošas satiksmes infrastruktūras un daudzveidīgas mobilitātes iespēju attīstība” un Rīcības virzienam Nr.25 “Pašvaldības ceļu un ielu infrastruktūras sakārtošana, uzturēšana un attīstība”. Projekts iekļauts pašvaldības attīstības programmas investīciju plānā kā projekts Nr.177.

Investīciju projekta “Autoceļa S28 Muižiņa- Bogmaļi pārbūve Jēkabpils novadā” īstenošana atbilst Ministru kabineta rīkojuma Nr. 275 noteiktajam - objekts ir nozīmīgs mobilitātes nodrošināšanai pašvaldības teritorijā - kritērijam 2.2. punktā “investīciju projekts radīs labvēlīgus apstākļus gājējiem, mikromobilitātes rīku izmantošanai”.

Investīciju projekta būvdarbu izmaksas pēc iepirkuma rezultātiem sastāda 396 853,08 *euro*, būvuzraudzība – 4 706,90 *euro*. Aizņēmuma summa – 341 325,98 *euro*.

Projektu paredzēts uzsākt ne vēlāk kā līdz 2023.gada decembrim un 2024.gada decembrī pabeigt.

Pamatojoties uz Pašvaldību likuma 4.panta pirmās daļas 3.punktu, 10.panta pirmās daļas 21.punktu, likuma „Par valsts budžetu 2023. gadam un budžeta ietvaru 2023., 2024. un 2025. gadam” 36. panta pirmās daļas 7. punkta “a”, “b”, “d” apakšpunktu, Likuma par budžetu un finanšu vadību 41. panta piekto daļu, ņemot vērā Ministru kabineta rīkojumu Nr. 275 “Par Satiksmes ministrijas atzinuma sniegšanu par pašvaldību iesniegtajiem ceļu būvniecības projektiem aizņēmuma saņemšanai”, ņemot vērā Finanšu komitejas 06.07.2023. lēmumu (protokols Nr.10, 23.§),

Jēkabpils novada dome nolemj:

1. Atbalstīt investīciju projekta “Autoceļa S28 Muižiņa- Bogmaļi pārbūve Jēkabpils novadā” iesniegšanu Satiksmes ministrijā valsts budžeta aizdevuma saņemšanai.

2. Projekta apstiprināšanas gadījumā:

2.1. 2023.gadā apmaksu veikt no Jēkabpils novada pašvaldības 2023.gada budžetā plānotā finansējuma ceļu investīciju projektu īstenošanai – Valsts kases aizņēmums – 102 397,79 *euro*, pašvaldības līdzfinansējums – 18 070,20 *euro*.

2.2. 2024.gada budžetā paredzēt finansējumu – Valsts kases aizņēmums - 238 928,19 *euro*, pašvaldības līdzfinansējums – 42 163,80 *euro*.

3. Lēmums zaudē spēku, ja investīciju projekts netiek apstiprināts.

4. Kontroli par lēmuma izpildi veikt iestādes “Jēkabpils novada Attīstības pārvalde” vadītājam I. Lukstam.

Sēdes vadītājs
Domes priekšsēdētājs

R. Ragainis

Salmiņa 26183839

**DOKUMENTS PARAKSTĪTS AR DROŠU ELEKTRONISKO PARAKSTU UN
SATUR LAIKA ZĪMOGU**



JĒKABPILS NOVADA PAŠVALDĪBA

JĒKABPILS NOVADA DOME

Reģistrācijas Nr.90000024205

Brīvības iela 120, Jēkabpils, Jēkabpils novads, LV – 5201

Tālrunis 65236777, fakss 65207304, elektroniskais pasts pasts@jekabpils.lv

LĒMUMS

Jēkabpils novadā

13.07.2023. (protokols Nr.11, 119.§)

Nr.743

Par investīciju projekta “Gulbju ielas posma pārbūve, Jēkabpilī, Jēkabpils novadā” īstenošanu

Saskaņā ar Ministru kabineta rīkojumu Nr. 275 “Par Satiksmes ministrijas atzinuma sniegšanu par pašvaldību iesniegtajiem ceļu būvniecības projektiem aizņēmuma saņemšanai”, kas ir izstrādāts, lai sniegtu atbalstu pašvaldībām, nodrošinot iespēju saņemt valsts budžeta aizņēmumus investīciju projektu īstenošanai, Jēkabpils novada pašvaldība 2023.gadā plāno uzsākt īstenot investīciju projektu “Gulbju ielas posma pārbūve, Jēkabpilī, Jēkabpils novadā”, piesaistot kredītlīdzekļus no valsts aizdevumiem pašvaldībām. Projekta īstenošana atbilst Jēkabpils novada attīstības programmas 2021.–2027.gadam vidējā termiņa prioritātei Nr.10 “Drošas satiksmes infrastruktūras un daudzveidīgas mobilitātes iespēju attīstība” un Rīcības virzienam Nr.25 “Pašvaldības ceļu un ielu infrastruktūras sakārtošana, uzturēšana un attīstība”. Projekts iekļauts pašvaldības attīstības programmas investīciju plānā kā projekts Nr.168.

Investīciju projekta “Gulbju ielas posma pārbūve, Jēkabpilī, Jēkabpils novadā” īstenošana atbilst Ministru kabineta rīkojuma Nr. 275 noteiktajam - objekts ir nozīmīgs mobilitātes nodrošināšanai pašvaldības teritorijā - kritērijam 2.2. punktā “investīciju projekts radīs labvēlīgus apstākļus gājējiem, mikromobilitātes rīku izmantošanai”.

Investīciju projekta būvdarbu izmaksas pēc iepirkuma rezultātiem sastāda 159 574,47 *euro*, būvuzraudzība – 2 915,60 *euro*. Paredzamās kopējās objekta izmaksas 162 490,07 *euro*.

Projektu paredzēts uzsākt ne vēlāk kā līdz 2023.gada decembrim un 2024.gada decembrī pabeigt.

Pamatojoties uz Pašvaldību likuma 4.panta pirmās daļas 3.punktu, 10.panta pirmās daļas 21.punktu, likuma „Par valsts budžetu 2023. gadam un budžeta ietvaru 2023., 2024. un 2025. gadam” 36. panta pirmās daļas 7. punkta “a”, “b”, “d” apakšpunktu, Likuma par budžetu un finanšu vadību 41. panta piekto daļu, ņemot vērā Ministru kabineta rīkojumu Nr. 275 “Par Satiksmes ministrijas atzinuma sniegšanu par pašvaldību iesniegtajiem ceļu būvniecības projektiem aizņēmuma saņemšanai”, ņemot vērā Finanšu komitejas 06.07.2023. lēmumu (protokols Nr.10, 24.§),

Jēkabpils novada dome nolemj:

1. Atbalstīt investīciju projekta “Gulbju ielas posma pārbūve, Jēkabpilī, Jēkabpils novadā” iesniegšanu Satiksmes ministrijā valsts budžeta aizdevuma saņemšanai.

2. Projekta apstiprināšanas gadījumā:

2.1. 2023.gadā apmaksu veikt no Jēkabpils novada pašvaldības 2023.gada budžetā plānotā finansējuma ceļu investīciju projektu īstenošanai – Valsts kases aizņēmums – 41 434,97 *euro*, pašvaldības līdzfinansējums – 7 312,05 *euro*.

2.2. 2024.gada budžetā paredzēt finansējumu – Valsts kases aizņēmums - 96 681,59 *euro*, pašvaldības līdzfinansējums – 17 061,46 *euro*.

3. Lēmums zaudē spēku, ja investīciju projekts netiek apstiprināts.

4. Kontroli par lēmuma izpildi veikt iestādes “Jēkabpils novada Attīstības pārvalde” vadītājam I. Lukstam.

Sēdes vadītājs
Domes priekšsēdētājs

R. Ragainis

Salmiņa 26183839

**DOKUMENTS PARAKSTĪTS AR DROŠU ELEKTRONISKO PARAKSTU UN
SATUR LAIKA ZĪMOGU**



JĒKABPILS NOVADA PAŠVALDĪBA

JĒKABPILS NOVADA DOME

Reģistrācijas Nr.90000024205

Brīvības iela 120, Jēkabpils, Jēkabpils novads, LV – 5201

Tālrunis 65236777, fakss 65207304, elektroniskais pasts pasts@jekabpils.lv

LĒMUMS

Jēkabpils novadā

13.07.2023. (protokols Nr.11, 120.§)

Nr.744

Par investīciju projekta “Romās ielas pārbūve, Jēkabpilī, Jēkabpils novadā” īstenošanu

Saskaņā ar Ministru kabineta rīkojumu Nr. 275 “Par Satiksmes ministrijas atzinuma sniegšanu par pašvaldību iesniegtajiem ceļu būvniecības projektiem aizņēmuma saņemšanai”, kas ir izstrādāts, lai sniegtu atbalstu pašvaldībām, nodrošinot iespēju saņemt valsts budžeta aizņēmumus investīciju projektu īstenošanai, Jēkabpils novada pašvaldība 2023.gadā plāno uzsākt īstenot investīciju projektu “Romās ielas pārbūve, Jēkabpilī, Jēkabpils novadā”, piesaistot kredītlīdzekļus no valsts aizdevumiem pašvaldībām. Projekta īstenošana atbilst Jēkabpils novada attīstības programmas 2021.–2027.gadam vidējā termiņa prioritātei Nr.10 “Drošas satiksmes infrastruktūras un daudzveidīgas mobilitātes iespēju attīstība” un Rīcības virzienam Nr.25 “Pašvaldības ceļu un ielu infrastruktūras sakārtošana, uzturēšana un attīstība”. Projekts iekļauts pašvaldības attīstības programmas investīciju plānā kā projekts Nr.168.

Investīciju projekta “Romās ielas pārbūve, Jēkabpilī, Jēkabpils novadā” īstenošana atbilst Ministru kabineta rīkojuma Nr. 275 noteiktajam - objekts ir nozīmīgs mobilitātes nodrošināšanai pašvaldības teritorijā - kritērijam 2.2. punktā “investīciju projekts radīs labvēlīgus apstākļus gājējiem, mikromobilitātes rīku izmantošanai”.

Investīciju projekta būvdarbu izmaksas pēc iepirkuma rezultātiem sastāda 75 779,32 *euro*. Aizņēmuma summa 64 412,42 *euro*.

Projektu paredzēts uzsākt ne vēlāk kā līdz 2023.gada decembrim un 2024.gada decembrī pabeigt.

Pamatojoties uz Pašvaldību likuma 4.panta pirmās daļas 3.punktu, 10.panta pirmās daļas 21.punktu, likuma „Par valsts budžetu 2023. gadam un budžeta ietvaru 2023., 2024. un 2025. gadam” 36. panta pirmās daļas 7. punkta “a”, “b”, “d” apakšpunktu, Likuma par budžetu un finanšu vadību 41. panta piekto daļu, ņemot vērā Ministru kabineta rīkojumu Nr. 275 “Par Satiksmes ministrijas atzinuma sniegšanu par pašvaldību iesniegtajiem ceļu būvniecības projektiem aizņēmuma saņemšanai”, ņemot vērā Finanšu komitejas 06.07.2023. lēmumu (protokols Nr.10, 25. §),

Jēkabpils novada dome nolemj:

1. Atbalstīt investīciju “Romās ielas pārbūve, Jēkabpilī, Jēkabpils novadā” iesniegšanu Satiksmes ministrijā valsts budžeta aizdevuma saņemšanai.

2. Projekta apstiprināšanas gadījumā:

2.1. 2023.gadā apmaksu veikt no Jēkabpils novada pašvaldības 2023.gada budžetā plānotā finansējuma ceļu investīciju projektu īstenošanai – Valsts kases aizņēmums – 19 323,73 *euro*, pašvaldības līdzfinansējums – 3 410,07 *euro*.

2.2. 2024.gada budžetā paredzēt finansējumu – Valsts kases aizņēmums - 45 088,69 *euro*, pašvaldības līdzfinansējums – 7 956,83 *euro*.

3. Lēmums zaudē spēku, ja investīciju projekts netiek apstiprināts.

4. Kontroli par lēmuma izpildi veikt iestādes “Jēkabpils novada Attīstības pārvalde” vadītājam I. Lukstam.

Sēdes vadītājs
Domes priekšsēdētājs

R. Ragainis

Salmiņa 26183839

**DOKUMENTS PARAKSTĪTS AR DROŠU ELEKTRONISKO PARAKSTU UN
SATUR LAIKA ZĪMOGU**



JĒKABPILS NOVADA PAŠVALDĪBA

JĒKABPILS NOVADA DOME

Reģistrācijas Nr.90000024205

Brīvības iela 120, Jēkabpils, Jēkabpils novads, LV – 5201

Tālrunis 65236777, fakss 65207304, elektroniskais pasts pasts@jekabpils.lv

LĒMUMS

Jēkabpils novadā

13.07.2023. (protokols Nr.11, 121.§)

Nr.745

Par investīciju projekta “P. Stradiņa ielas atsevišķa posma seguma pārbūve, Viesītē, Jēkabpils novadā” īstenošanu

Saskaņā ar Ministru kabineta rīkojumu Nr. 275 “Par Satiksmes ministrijas atzinuma sniegšanu par pašvaldību iesniegtajiem ceļu būvniecības projektiem aizņēmuma saņemšanai”, kas ir izstrādāts, lai sniegtu atbalstu pašvaldībām, nodrošinot iespēju saņemt valsts budžeta aizņēmumus investīciju projektu īstenošanai, Jēkabpils novada pašvaldība 2023.gadā plāno uzsākt īstenot investīciju projektu “P. Stradiņa ielas atsevišķa posma seguma pārbūve, Viesītē, Jēkabpils novadā”, piesaistot kredīt līdzekļus no valsts aizdevumiem pašvaldībām. Projekta īstenošana atbilst Jēkabpils novada attīstības programmas 2021.–2027.gadam vidējā termiņa prioritātei Nr.10 “Drošas satiksmes infrastruktūras un daudzveidīgas mobilitātes iespēju attīstība” un Rīcības virzienam Nr.25 “Pašvaldības ceļu un ielu infrastruktūras sakārtošana, uzturēšana un attīstība”. Projekts iekļauts pašvaldības attīstības programmas investīciju plānā kā projekts Nr.174.

Investīciju projekta “P. Stradiņa ielas atsevišķa posma seguma pārbūve, Viesītē, Jēkabpils novadā” īstenošana atbilst Ministru kabineta rīkojuma Nr. 275 noteiktajam - objekts ir nozīmīgs mobilitātes nodrošināšanai pašvaldības teritorijā - kritērijam 2.2. punktā “investīciju projekts radīs labvēlīgus apstākļus gājējiem, mikromobilitātes rīku izmantošanai”.

Investīciju projekta būvdarbu izmaksas pēc iepirkuma rezultātiem sastāda 257 782,11 *euro*, būvuzraudzība – 4 072,86 *euro*. Aizņēmuma summa 222 576,72 *euro*.

Projektu paredzēts uzsākt ne vēlāk kā līdz 2023.gada decembrim un 2024.gada decembrī pabeigt.

Pamatojoties uz Pašvaldību likuma 4.panta pirmās daļas 3.punktu, 10.panta pirmās daļas 21.punktu, likuma „Par valsts budžetu 2023. gadam un budžeta ietvaru 2023., 2024. un 2025. gadam” 36. panta pirmās daļas 7. punkta “a”, “b”, “d” apakšpunktu, Likuma par budžetu un finanšu vadību 41. panta piekto daļu, ņemot vērā Ministru kabineta rīkojumu Nr. 275 “Par Satiksmes ministrijas atzinuma sniegšanu par pašvaldību iesniegtajiem ceļu būvniecības projektiem aizņēmuma saņemšanai”, ņemot vērā Finanšu komitejas 06.07.2023. lēmumu (protokols Nr.10, 26.§),

Jēkabpils novada dome nolemj:

1. Atbalstīt investīciju projekta “P. Stradiņa ielas atsevišķa posma seguma pārbūve, Viesītē, Jēkabpils novadā” iesniegšanu Satiksmes ministrijā valsts budžeta aizdevuma saņemšanai.

2. Projekta apstiprināšanas gadījumā:

2.1. 2023.gadā apmaksu veikt no Jēkabpils novada pašvaldības 2023.gada budžetā plānotā finansējuma ceļu investīciju projektu īstenošanai – Valsts kases aizņēmums – 66 773,02 *euro*, pašvaldības līdzfinansējums – 11 783,47 *euro*.

2.2. 2024.gada budžetā paredzēt finansējumu – Valsts kases aizņēmums - 155 803,70 *euro*, pašvaldības līdzfinansējums – 27 494,78 *euro*.

3. Lēmums zaudē spēku, ja investīciju projekts netiek apstiprināts.
4. Kontroli par lēmuma izpildi veikt iestādes “Jēkabpils novada Attīstības pārvalde” vadītājam I. Lukstam.

Sēdes vadītājs
Domes priekšsēdētājs

R. Ragainis

Salmiņa 26183839

**DOKUMENTS PARAKSTĪTS AR DROŠU ELEKTRONISKO PARAKSTU UN
SATUR LAIKA ZĪMOGU**



JĒKABPILS NOVADA PAŠVALDĪBA

JĒKABPILS NOVADA DOME

Reģistrācijas Nr.90000024205

Brīvības iela 120, Jēkabpils, Jēkabpils novads, LV – 5201

Tālrunis 65236777, fakss 65207304, elektroniskais pasts pasts@jekabpils.lv

LĒMUMS

Jēkabpils novadā

13.07.2023. (protokols Nr.11, 122.§)

Nr.746

Par investīciju projekta “Rožu ielas seguma pārbūve, Rites pagastā, Jēkabpils novadā” īstenošanu

Saskaņā ar Ministru kabineta rīkojumu Nr. 275 “Par Satiksmes ministrijas atzinuma sniegšanu par pašvaldību iesniegtajiem ceļu būvniecības projektiem aizņēmuma saņemšanai”, kas ir izstrādāts, lai sniegtu atbalstu pašvaldībām, nodrošinot iespēju saņemt valsts budžeta aizņēmumus investīciju projektu īstenošanai, Jēkabpils novada pašvaldība 2023.gadā plāno uzsākt īstenot investīciju projektu “Rožu ielas seguma pārbūve, Rites pagastā, Jēkabpils novadā”, piesaistot kredīt līdzekļus no valsts aizdevumiem pašvaldībām. Projekta īstenošana atbilst Jēkabpils novada attīstības programmas 2021.–2027.gadam vidējā termiņa prioritātei Nr.10 “Drošas satiksmes infrastruktūras un daudzveidīgas mobilitātes iespēju attīstība” un Rīcības virzienam Nr.25 “Pašvaldības ceļu un ielu infrastruktūras sakārtošana, uzturēšana un attīstība”. Projekts iekļauts pašvaldības attīstības programmas investīciju plānā kā projekts Nr.175.

Investīciju projekta “Rožu ielas seguma pārbūve, Rites pagastā, Jēkabpils novadā” īstenošana atbilst Ministru kabineta rīkojuma Nr. 275 noteiktajam - objekts ir nozīmīgs mobilitātes nodrošināšanai pašvaldības teritorijā - kritērijam 2.2. punktā “investīciju projekts radīs labvēlīgus apstākļus gājējiem, mikromobilitātes rīku izmantošanai”.

Investīciju projekta būvdarbu izmaksas pēc iepirkuma rezultātiem sastāda 92 174,39 *euro*, būvuzraudzība – 2722,50 *euro*. Aizņēmuma summa – 80 662,36 *euro*.

Projektu paredzēts uzsākt ne vēlāk kā līdz 2023.gada decembrim un 2024.gada decembrī pabeigt.

Pamatojoties uz Pašvaldību likuma 4.panta pirmās daļas 3.punktu, 10.panta pirmās daļas 21.punktu, likuma „Par valsts budžetu 2023. gadam un budžeta ietvaru 2023., 2024. un 2025. gadam” 36. panta pirmās daļas 7. punkta “a”, “b”, “d” apakšpunktu, Likuma par budžetu un finanšu vadību 41. panta piekto daļu, ņemot vērā Ministru kabineta rīkojumu Nr. 275 “Par Satiksmes ministrijas atzinuma sniegšanu par pašvaldību iesniegtajiem ceļu būvniecības projektiem aizņēmuma saņemšanai”, ņemot vērā Finanšu komitejas 06.07.2023. lēmumu (protokols Nr.10, 27. §),

Jēkabpils novada dome nolemj:

1. Atbalstīt investīciju projekta “Rožu ielas seguma pārbūve, Rites pagastā, Jēkabpils novadā” iesniegšanu Satiksmes ministrijā valsts budžeta aizdevuma saņemšanai.
2. Projekta apstiprināšanas gadījumā:
 - 2.1. 2023.gadā apmaksu veikt no Jēkabpils novada pašvaldības 2023.gada budžetā plānotā finansējuma ceļu investīciju projektu īstenošanai – Valsts kases aizņēmums – 24 198,71 *euro*, pašvaldības līdzfinansējums – 4 270,36 *euro*.
 - 2.2. 2024.gada budžetā paredzēt finansējumu – Valsts kases aizņēmums - 56 463,65 *euro*, pašvaldības līdzfinansējums – 9 964,17 *euro*.
3. Lēmums zaudē spēku, ja investīciju projekts netiek apstiprināts.

4. Kontroli par lēmuma izpildi veikt iestādes “Jēkabpils novada Attīstības pārvalde” vadītājam I. Lukstam.

Sēdes vadītājs
Domes priekšsēdētājs

R. Ragainis

Salmiņa 26183839

**DOKUMENTS PARAKSTĪTS AR DROŠU ELEKTRONISKO PARAKSTU UN
SATUR LAIKA ZĪMOGU**



JĒKABPILS NOVADA PAŠVALDĪBA

JĒKABPILS NOVADA DOME

Reģistrācijas Nr.90000024205

Brīvības iela 120, Jēkabpils, Jēkabpils novads, LV – 5201

Tālrunis 65236777, fakss 65207304, elektroniskais pasts pasts@jekabpils.lv

LĒMUMS

Jēkabpils novadā

13.07.2023. (protokols Nr.11, 123.§)

Nr.747

Par aizņēmumu investīciju projekta “Lāčplēša ielas posma pārbūve, Jēkabpilī, Jēkabpils novadā” īstenošanai

Jēkabpils novada pašvaldība 2023. un 2024.gadā plāno īstenot investīciju projektu “Lāčplēša ielas posma pārbūve, Jēkabpilī, Jēkabpils novadā”, piesaistot kredīt līdzekļus no valsts aizdevumiem pašvaldībām ceļu būvniecības projektiem. Projekta īstenošana atbilst Jēkabpils novada attīstības programmas 2021.–2027.gadam vidējā termiņa prioritātei Nr.10 “Drošas satiksmes infrastruktūras un daudzveidīgas mobilitātes iespēju attīstība” un Rīcības virzienam Nr.25 “Pašvaldības ceļu un ielu infrastruktūras sakārtošana, uzturēšana un attīstība”. Projekts iekļauts pašvaldības attīstības programmas investīciju plānā, kā projekts Nr.166. Investīciju projekta būvdarbus paredzēts uzsākt ne vēlāk kā līdz 2023.gada decembrim un pabeigt ne vēlāk kā 2024.gada decembrī.

Pašvaldība var pretendēt uz Valsts kases aizņēmumu, ja projekta īstenošana atbilst 2023.gada 16.maija Ministru kabineta rīkojumam Nr.275 „Par Satiksmes ministrijas atzinuma sniegšanu par pašvaldību iesniegtajiem ceļu būvniecības projektiem aizņēmuma saņemšanai”. Uz doto brīdi objektiem ir veikta būvniecības dokumentācijas jeb būvprojektu izstrāde, noslēdzies iepirkums par būvniecības darbu veikšanu un projektu līdz 2023.gada 14.jūlijam plānots iesniegt izvērtēšanai Satiksmes ministrijā. Projekta atbalsta gadījumā Jēkabpils novada pašvaldība plāno ņemt aizņēmumu Valsts kasē investīciju projekta tālākai īstenošanai.

Aizņēmumu mērķis – pašvaldības investīciju projekta “Lāčplēša ielas posma pārbūve, Jēkabpilī, Jēkabpils novadā” īstenošana.

Jēkabpils novada pašvaldība atbilstoši būvdarbu iepirkuma rezultātiem plāno iesniegt Satiksmes ministrijā apstiprināšanai sekojošus finansējuma avotus un summas augstākminētā projekta īstenošanai:

Investīciju projekta nosaukums	Kopējais investīciju projekta finansējums būvdarbiem, būvuzraudzībai EUR	Pašvaldības līdzfinansējuma apmērs 15% būvdarbiem, būvuzraudzībai EUR		Aizņēmuma apmērs 85% būvdarbiem, būvuzraudzībai EUR	
		2023.gadā	2024.gadā	2023.gadā	2024.gadā
projekta “Lāčplēša ielas posma pārbūve, Jēkabpilī, Jēkabpils novadā” īstenošanai	222 383,42	10 007,25	23 350,26	56 707,77	132 318,14

Jēkabpils novada pašvaldības 2023.gada budžetā (funkcionālās klasifikācijas kods 04.510.07) plānots finansējums no pašvaldības budžeta līdzekļiem 15% apmērā un Valsts kases aizņēmuma 85% apmērā ar mērķi – ceļu investīciju projektu īstenošanai. Jēkabpils novada pašvaldība 2023.gada 13.jūlijā pieņēmusi domes lēmumu Nr.733 “Par investīciju projekta “Lāčplēša ielas posma pārbūve, Jēkabpilī, Jēkabpils novadā” īstenošanu”, kurā noteikts projekta īstenošanai nepieciešamā finansējuma apmērs 2023.gadā un nepieciešamā finansējuma apmērs, kas jāiekļauj 2024.gada budžetā.

Pamatojoties uz likuma “Par valsts budžetu 2023. gadam un budžeta ietvaru 2023., 2024. un 2025. gadam” 36. panta pirmās daļas 7. punkta "c" apakšpunktu, Pašvaldības likuma 4.panta

pirmās daļas 3.punktu, 10.panta 17.punktu, likuma „Par pašvaldību budžetiem” 24. pantu, Likuma par budžetu un finanšu vadību 41.panta piekto daļu, Ministru kabineta 2019.gada 10.decembra noteikumu Nr.590 „Noteikumi par pašvaldību aizņēmumiem un galvojumiem” 5.2.apakšpunktu, Ministru kabineta 2023.gada 16.maija rīkojumu Nr. 275 "Par Satiksmes ministrijas atzinuma sniegšanu par pašvaldību iesniegtajiem ceļu būvniecības projektiem aizņēmuma saņemšanai", ņemot vērā Finanšu komitejas 2023.gada 6.jūlija lēmumu (protokols Nr.10, 34.§),

Jēkabpils novada dome nolemj:

1. Ņemt aizņēmumu Valsts kasē ar izņemšanu vidējā termiņā 189 026,00 *euro* (viens simts astoņdesmit deviņi tūkstoši divdesmit seši eiro, 00 centi) ar Valsts kases noteikto procentu likmi ar mērķi pašvaldības investīciju projekta “Lāčplēša ielas posma pārbūve, Jēkabpilī, Jēkabpils novadā” īstenošanai.
2. Aizņēmumu ņemt ar atmaksas termiņu 15 (piecpadsmit) gadi. Pamatsummu atmaksu sākt pēc 3 (trīs) gadiem. Aizņēmuma atmaksu garantēt ar pašvaldības budžetu. Aizņēmumu izņemt, sākot ar 2023.gadu.
3. Lēmums zaudē spēku, ja projekts netiek atbalstīts Satiksmes ministrijā.
4. Kontroli par lēmuma izpildi veikt Jēkabpils novada pašvaldības izpilddirektoram.

Sēdes vadītājs
Jēkabpils novada domes priekšsēdētājs

R.Ragainis

Zelčāne 22307176

**DOKUMENTS PARAKSTĪTS AR DROŠU ELEKTRONISKO PARAKSTU UN
SATUR LAIKA ZĪMOGU**



JĒKABPILS NOVADA PAŠVALDĪBA

JĒKABPILS NOVADA DOME

Reģistrācijas Nr.90000024205

Brīvības iela 120, Jēkabpils, Jēkabpils novads, LV – 5201

Tālrunis 65236777, fakss 65207304, elektroniskais pasts pasts@jekabpils.lv

LĒMUMS

Jēkabpils novadā

13.07.2023. (protokols Nr.11, 124.§)

Nr.748

Par aizņēmumu investīciju projekta “Parka ielas posma pārbūve, Jēkabpilī, Jēkabpils novadā” īstenošanai

Jēkabpils novada pašvaldība 2023. un 2024.gadā plāno īstenot investīciju projektu “Parka ielas posma pārbūve, Jēkabpilī, Jēkabpils novadā”, piesaistot kredītīdzekļus no valsts aizdevumiem pašvaldībām ceļu būvniecības projektiem. Projekta īstenošana atbilst Jēkabpils novada attīstības programmas 2021.–2027.gadam vidējā termiņa prioritātei Nr.10 “Drošas satiksmes infrastruktūras un daudzveidīgas mobilitātes iespēju attīstība” un Rīcības virzienam Nr.25 “Pašvaldības ceļu un ielu infrastruktūras sakārtošana, uzturēšana un attīstība”. Projekts iekļauts pašvaldības attīstības programmas investīciju plānā, kā projekts Nr.166. Investīciju projekta būvdarbus paredzēts uzsākt ne vēlāk kā līdz 2023.gada decembrim un pabeigt ne vēlāk kā 2024.gada decembrī.

Pašvaldība var pretendēt uz Valsts kases aizņēmumu, ja projekta īstenošana atbilst 2023.gada 16.maija Ministru kabineta rīkojumam Nr.275 „Par Satiksmes ministrijas atzinuma sniegšanu par pašvaldību iesniegtajiem ceļu būvniecības projektiem aizņēmuma saņemšanai”. Uz doto brīdi objektiem ir veikta būvniecības dokumentācijas jeb būvprojektu izstrāde, noslēdzies iepirkums par būvniecības darbu veikšanu un projektu līdz 2023.gada 14.jūlijam plānots iesniegt izvērtēšanai Satiksmes ministrijā. Projekta atbalsta gadījumā Jēkabpils novada pašvaldība plāno ņemt aizņēmumu Valsts kasē investīciju projekta tālākai īstenošanai.

Aizņēmumu mērķis – pašvaldības investīciju projekta “Parka ielas posma, pārbūve, Jēkabpilī, Jēkabpils novadā” īstenošana.

Jēkabpils novada pašvaldība atbilstoši būvdarbu iepirkuma rezultātiem plāno iesniegt Satiksmes ministrijā apstiprināšanai sekojošus finansējuma avotus un summas augstākminētā projekta īstenošanai:

Investīciju projekta nosaukums	Kopējais investīciju projekta finansējums būvdarbiem, būvuzraudzībai EUR	Pašvaldības līdzfinansējuma apmērs 15% būvdarbiem, būvuzraudzībai EUR		Aizņēmuma apmērs 85% būvdarbiem, būvuzraudzībai EUR	
		2023.gadā	2024.gadā	2023.gadā	2024.gadā
projekta “Parka ielas posma pārbūve, Jēkabpilī, Jēkabpils novadā” īstenošanai	299 497,78	13 477,40	31 447,27	76 371,93	178 201,18

Jēkabpils novada pašvaldības 2023.gada budžetā (funkcionālās klasifikācijas kods 04.510.07) plānots finansējums no pašvaldības budžeta līdzekļiem 15% apmērā un Valsts kases aizņēmuma 85% apmērā ar mērķi – ceļu investīciju projektu īstenošanai. Jēkabpils novada pašvaldība 2023.gada 13.jūlijā pieņēmusi domes lēmumu Nr.734 “Par investīciju projekta “Parka ielas posma pārbūve, Jēkabpilī, Jēkabpils novadā” īstenošanu”, kurā noteikts projekta īstenošanai nepieciešamā finansējuma apmērs 2023.gadā un nepieciešamā finansējuma apmērs, kas jāiekļauj 2024.gada budžetā.

Pamatojoties uz likuma “Par valsts budžetu 2023. gadam un budžeta ietvaru 2023., 2024. un 2025. gadam” 36. panta pirmās daļas 7. punkta "c" apakšpunktu, Pašvaldības likuma 4.panta

pirmās daļas 3.punktu, 10.panta 17.punktu, likuma „Par pašvaldību budžetiem” 24. pantu, Likuma par budžetu un finanšu vadību 41.panta piekto daļu, Ministru kabineta 2019.gada 10.decembra noteikumu Nr.590 „Noteikumi par pašvaldību aizņēmumiem un galvojumiem” 5.2.apakšpunktu, Ministru kabineta 2023.gada 16.maija rīkojumu Nr. 275 " Par Satiksmes ministrijas atzinuma sniegšanu par pašvaldību iesniegtajiem ceļu būvniecības projektiem aizņēmuma saņemšanai "ņemot vērā Finanšu komitejas 2023.gada 06.jūlija lēmumu (protokols Nr.10, 35.§),

Jēkabpils novada dome nolemj:

1. Ņemt aizņēmumu Valsts kasē ar izņemšanu vidējā termiņā 254 574,00 *euro* (divi simti piecdesmit četri tūkstoši pieci simti septiņdesmit četri eiro, 00 centi) ar Valsts kases noteikto procentu likmi ar mērķi pašvaldības investīciju projekta “Parka ielas posma pārbūve, Jēkabpilī, Jēkabpils novadā” īstenošanai.
2. Aizņēmumu ņemt ar atmaksas termiņu 15 (piecpadsmit) gadi. Pamatsummu atmaksu sākt pēc 3 (trīs) gadiem. Aizņēmuma atmaksu garantēt ar pašvaldības budžetu. Aizņēmumu izņemt, sākot ar 2023.gadu.
3. Lēmums zaudē spēku, ja projekts netiek atbalstīts Satiksmes ministrijā.
4. Kontroli par lēmuma izpildi veikt Jēkabpils novada pašvaldības izpilddirektoram.

Sēdes vadītājs
Jēkabpils novada domes priekšsēdētājs

R.Ragainis

Zelčāne 22307176

**DOKUMENTS PARAKSTĪTS AR DROŠU ELEKTRONISKO PARAKSTU UN
SATUR LAIKA ZĪMOGU**



JĒKABPILS NOVADA PAŠVALDĪBA

JĒKABPILS NOVADA DOME

Reģistrācijas Nr.90000024205

Brīvības iela 120, Jēkabpils, Jēkabpils novads, LV – 5201

Tālrunis 65236777, fakss 65207304, elektroniskais pasts pasts@jekabpils.lv

LĒMUMS

Jēkabpils novadā

13.07.2023. (protokols Nr.11, 125.§)

Nr.749

Par aizņēmumu investīciju projekta “Putnu ielas pārbūve, Jēkabpilī, Jēkabpils novadā” īstenošanai

Jēkabpils novada pašvaldība 2023. un 2024.gadā plāno īstenot investīciju projektu “Putnu ielas pārbūve, Jēkabpilī, Jēkabpils novadā”, piesaistot kredīt līdzekļus no valsts aizdevumiem pašvaldībām ceļu būvniecības projektiem. Projekta īstenošana atbilst Jēkabpils novada attīstības programmas 2021.–2027.gadam vidējā termiņa prioritātei Nr.10 “Drošas satiksmes infrastruktūras un daudzveidīgas mobilitātes iespēju attīstība” un Rīcības virzienam Nr.25 “Pašvaldības ceļu un ielu infrastruktūras sakārtošana, uzturēšana un attīstība”. Projekts iekļauts pašvaldības attīstības programmas investīciju plānā, kā projekts Nr.166. Investīciju projekta būvdarbus paredzēts uzsākt ne vēlāk kā līdz 2023.gada decembrim un pabeigt ne vēlāk kā 2024.gada decembrī.

Pašvaldība var pretendēt uz Valsts kases aizņēmumu, ja projekta īstenošana atbilst 2023.gada 16.maija Ministru kabineta rīkojumam Nr.275 „Par Satiksmes ministrijas atzinuma sniegšanu par pašvaldību iesniegtajiem ceļu būvniecības projektiem aizņēmuma saņemšanai”. Uz doto brīdi objektiem ir veikta būvniecības dokumentācijas jeb būvprojektu izstrāde, noslēdzies iepirkums par būvniecības darbu veikšanu un projektu līdz 2023.gada 14.jūlijam plānots iesniegt izvērtēšanai Satiksmes ministrijā. Projekta atbalsta gadījumā Jēkabpils novada pašvaldība plāno ņemt aizņēmumu Valsts kasē investīciju projekta tālākai īstenošanai.

Aizņēmumu mērķis – pašvaldības investīciju projekta “Putnu ielas pārbūve, Jēkabpilī, Jēkabpils novadā” īstenošana.

Jēkabpils novada pašvaldība atbilstoši būvdarbu iepirkuma rezultātiem plāno iesniegt Satiksmes ministrijā apstiprināšanai sekojošus finansējuma avotus un summas augstākminētā projekta īstenošanai:

Investīciju projekta nosaukums	Kopējais investīciju projekta finansējums būvdarbiem, būvuzraudzībai EUR	Pašvaldības līdzfinansējuma apmērs 15% būvdarbiem, būvuzraudzībai EUR		Aizņēmuma apmērs 85% būvdarbiem, būvuzraudzībai EUR	
		2023.gadā	2024.gadā	2023.gadā	2024.gadā
projekta “Putnu ielas pārbūve, Jēkabpilī, Jēkabpils novadā” īstenošanai	137 783,12	6200,24	14 467,23	35 134,70	81 980,95

Jēkabpils novada pašvaldības 2023.gada budžetā (funkcionālās klasifikācijas kods 04.510.07) plānots finansējums no pašvaldības budžeta līdzekļiem 15% apmērā un Valsts kases aizņēmuma 85% apmērā ar mērķi – ceļu investīciju projektu īstenošanai. Jēkabpils novada pašvaldība 2023.gada 13.jūlijā pieņēmusi domes lēmumu Nr.736 “Par investīciju projekta “Putnu ielas pārbūve, Jēkabpilī, Jēkabpils novadā” īstenošanu”, kurā noteikts projekta īstenošanai nepieciešamā finansējuma apmērs 2023.gadā un nepieciešamā finansējuma apmērs, kas jāiekļauj 2024.gada budžetā.

Pamatojoties uz Pašvaldības likuma 4.panta pirmās daļas 3.punktu, 10.panta pirmās daļas 17.punktu, likuma “Par valsts budžetu 2023. gadam un budžeta ietvaru 2023., 2024. un 2025. gadam” 36.panta pirmās daļas 7.punkta "c" apakšpunktu, likuma „Par pašvaldību budžetiem”

24. pantu, Likuma par budžetu un finanšu vadību 41.panta piekto daļu, Ministru kabineta 2019.gada 10.decembra noteikumu Nr.590 „Noteikumi par pašvaldību aizņēmumiem un galvojumiem” 5.2.apakšpunktu, Ministru kabineta 2023.gada 16.maija rīkojumu Nr. 275 " Par Satiksmes ministrijas atzinuma sniegšanu par pašvaldību iesniegtajiem ceļu būvniecības projektiem aizņēmuma saņemšanai", ņemot vērā Finanšu komitejas 2023.gada 06.jūlija lēmumu (protokols Nr.10, 36.§),

Jēkabpils novada dome nolemj:

1. Ņemt aizņēmumu Valsts kasē ar izņemšanu vidējā termiņā 117 116,00 *euro* (viens simts septiņpadsmit tūkstoši viens simts sešpadsmit eiro, 00 centi) ar Valsts kases noteikto procentu likmi ar mērķi pašvaldības investīciju projekta “Putnu ielas pārbūve, Jēkabpilī, Jēkabpils novadā” īstenošanai.
2. Aizņēmumu ņemt ar atmaksas termiņu 15 (piecpadsmit) gadi. Pamatsummu atmaksu sākt pēc 3 (trīs) gadiem. Aizņēmuma atmaksu garantēt ar pašvaldības budžetu. Aizņēmumu izņemt, sākot ar 2023.gadu.
3. Lēmums zaudē spēku, ja projekts netiek atbalstīts Satiksmes ministrijā.
4. Kontroli par lēmuma izpildi veikt Jēkabpils novada pašvaldības izpilddirektoram.

Sēdes vadītājs
Jēkabpils novada domes priekšsēdētājs

R.Ragainis

Zelčāne 22307176

**DOKUMENTS PARAKSTĪTS AR DROŠU ELEKTRONISKO PARAKSTU UN
SATUR LAIKA ZĪMOGU5**



JĒKABPILS NOVADA PAŠVALDĪBA

JĒKABPILS NOVADA DOME

Reģistrācijas Nr.90000024205

Brīvības iela 120, Jēkabpils, Jēkabpils novads, LV – 5201

Tālrunis 65236777, fakss 65207304, elektroniskais pasts pasts@jekabpils.lv

LĒMUMS

Jēkabpils novadā

13.07.2023. (protokols Nr.11, 126.§)

Nr.750

Par aizņēmumu investīciju projekta “Ķiršu ielas pārbūve, Jēkabpilī, Jēkabpils novadā” īstenošanai

Jēkabpils novada pašvaldība 2023. un 2024.gadā plāno īstenot investīciju projektu “Ķiršu ielas pārbūve, Jēkabpilī, Jēkabpils novadā”, piesaistot kredīt līdzekļus no valsts aizdevumiem pašvaldībām ceļu būvniecības projektiem. Projekta īstenošana atbilst Jēkabpils novada attīstības programmas 2021.–2027.gadam vidējā termiņa prioritātei Nr.10 “Drošas satiksmes infrastruktūras un daudzveidīgas mobilitātes iespēju attīstība” un Rīcības virzienam Nr.25 “Pašvaldības ceļu un ielu infrastruktūras sakārtošana, uzturēšana un attīstība”. Projekts iekļauts pašvaldības attīstības programmas investīciju plānā, kā projekts Nr.166. Investīciju projekta būvdarbus paredzēts uzsākt ne vēlāk kā līdz 2023.gada decembrim un pabeigt ne vēlāk kā 2024.gada decembrī.

Pašvaldība var pretendēt uz Valsts kases aizņēmumu, ja projekta īstenošana atbilst 2023.gada 16.maija Ministru kabineta rīkojumam Nr.275 „Par Satiksmes ministrijas atzinuma sniegšanu par pašvaldību iesniegtajiem ceļu būvniecības projektiem aizņēmuma saņemšanai”. Uz doto brīdi objektiem ir veikta būvniecības dokumentācijas jeb būvprojektu izstrāde, noslēdzies iepirkums par būvniecības darbu veikšanu un projektu līdz 2023.gada 14.jūlijam plānots iesniegt izvērtēšanai Satiksmes ministrijā. Projekta atbalsta gadījumā Jēkabpils novada pašvaldība plāno ņemt aizņēmumu Valsts kasē investīciju projekta tālākai īstenošanai.

Aizņēmumu mērķis – pašvaldības investīciju projekta “Ķiršu ielas pārbūve, Jēkabpilī, Jēkabpils novadā” īstenošana.

Jēkabpils novada pašvaldība atbilstoši būvdarbu iepirkuma rezultātiem plāno iesniegt Satiksmes ministrijā apstiprināšanai sekojošus finansējuma avotus un summas augstākminētā projekta īstenošanai:

Investīciju projekta nosaukums	Kopējais investīciju projekta finansējums būvdarbiem, būvuzraudzībai EUR	Pašvaldības līdzfinansējuma apmērs 15% būvdarbiem, būvuzraudzībai EUR		Aizņēmuma apmērs 85% būvdarbiem, būvuzraudzībai EUR	
		2023.gadā	2024.gadā	2023.gadā	2024.gadā
projekta “Ķiršu ielas pārbūve, Jēkabpilī, Jēkabpils novadā” īstenošanai	136 840,12	6157,81	14 368,21	34 894,23	81 419,87

Jēkabpils novada pašvaldības 2023.gada budžetā (funkcionālās klasifikācijas kods 04.510.07) plānots finansējums no pašvaldības budžeta līdzekļiem 15% apmērā un Valsts kases aizņēmuma 85% apmērā ar mērķi – ceļu investīciju projektu īstenošanai. Jēkabpils novada pašvaldība 2023.gada 13.jūlijā pieņēmusi domes lēmumu Nr.732 “Par investīciju projekta “Ķiršu ielas pārbūve, Jēkabpilī, Jēkabpils novadā” īstenošanu”, kurā noteikts projekta īstenošanai nepieciešamā finansējuma apmērs 2023.gadā un nepieciešamā finansējuma apmērs, kas jāiekļauj 2024.gada budžetā.

Pamatojoties uz likuma “Par valsts budžetu 2023. gadam un budžeta ietvaru 2023., 2024. un 2025. gadam” 36. panta pirmās daļas 7. punkta "c" apakšpunktu, Pašvaldības likuma 4.panta pirmās daļas 3.punktu, 10.panta pirmās daļas 17.punktu, likuma „Par pašvaldību budžetiem”

24.pantu, Likuma par budžetu un finanšu vadību 41.panta piekto daļu, Ministru kabineta 2019.gada 10.decembra noteikumu Nr.590 „Noteikumi par pašvaldību aizņēmumiem un galvojumiem” 5.2.apakšpunktu, Ministru kabineta 2023.gada 16.maija rīkojumu Nr. 275 "Par Satiksmes ministrijas atzinuma sniegšanu par pašvaldību iesniegtajiem ceļu būvniecības projektiem aizņēmuma saņemšanai", ņemot vērā Finanšu komitejas 2023.gada 6.jūlija lēmumu (protokols Nr.10, 37.§),

Jēkabpils novada dome nolemj:

1. Ņemt aizņēmumu Valsts kasē ar izņemšanu vidējā termiņā 116 315,00 *euro* (viens simts sešpadsmit tūkstoši trīs simti piecpadsmit eiro, 00 centi) ar Valsts kases noteikto procentu likmi ar mērķi pašvaldības investīciju projekta “Ķiršu ielas pārbūve, Jēkabpilī, Jēkabpils novadā” īstenošanai.
2. Aizņēmumu ņemt ar atmaksas termiņu 15 (piecpadsmit) gadi. Pamatsummu atmaksu sākt pēc 3 (trīs) gadiem. Aizņēmuma atmaksu garantēt ar pašvaldības budžetu. Aizņēmumu izņemt, sākot ar 2023.gadu.
3. Lēmums zaudē spēku, ja projekts netiek atbalstīts Satiksmes ministrijā.
4. Kontroli par lēmuma izpildi veikt Jēkabpils novada pašvaldības izpilddirektoram.

Sēdes vadītājs
Jēkabpils novada domes priekšsēdētājs

R.Ragainis

Zelčāne 22307176

**DOKUMENTS PARAKSTĪTS AR DROŠU ELEKTRONISKO PARAKSTU UN
SATUR LAIKA ZĪMOGU**



JĒKABPILS NOVADA PAŠVALDĪBA

JĒKABPILS NOVADA DOME

Reģistrācijas Nr.90000024205

Brīvības iela 120, Jēkabpils, Jēkabpils novads, LV – 5201

Tālrunis 65236777, fakss 65207304, elektroniskais pasts pasts@jekabpils.lv

LĒMUMS

Jēkabpils novadā

13.07.2023. (protokols Nr.11, 127.§)

Nr.751

Par aizņēmumu investīciju projekta “14.jūnija ielas pārbūve, Jēkabpilī, Jēkabpils novadā” īstenošanai

Jēkabpils novada pašvaldība 2023. un 2024.gadā plāno īstenot investīciju projektu “14.jūnija ielas pārbūve, Jēkabpilī, Jēkabpils novadā”, piesaistot kredītlīdzekļus no valsts aizdevumiem pašvaldībām ceļu būvniecības projektiem. Projekta īstenošana atbilst Jēkabpils novada attīstības programmas 2021.–2027.gadam vidējā termiņa prioritātei Nr.10 “Drošas satiksmes infrastruktūras un daudzveidīgas mobilitātes iespēju attīstība” un Rīcības virzienam Nr.25 “Pašvaldības ceļu un ielu infrastruktūras sakārtošana, uzturēšana un attīstība”. Projekts iekļauts pašvaldības attīstības programmas investīciju plānā, kā projekts Nr.166. Investīciju projekta būvdarbus paredzēts uzsākt ne vēlāk kā līdz 2023.gada decembrim un pabeigt ne vēlāk kā 2024.gada decembrī.

Pašvaldība var pretendēt uz Valsts kases aizņēmumu, ja projekta īstenošana atbilst 2023.gada 16.maija Ministru kabineta rīkojumam Nr.275 „Par Satiksmes ministrijas atzinuma sniegšanu par pašvaldību iesniegtajiem ceļu būvniecības projektiem aizņēmuma saņemšanai”. Uz doto brīdi objektiem ir veikta būvniecības dokumentācijas jeb būvprojektu izstrāde, noslēdzies iepirkums par būvniecības darbu veikšanu un projektu līdz 2023.gada 14.jūlijam plānots iesniegt izvērtēšanai Satiksmes ministrijā. Projekta atbalsta gadījumā Jēkabpils novada pašvaldība plāno ņemt aizņēmumu Valsts kasē investīciju projekta tālākai īstenošanai.

Aizņēmumu mērķis – pašvaldības investīciju projekta “14.jūnija ielas pārbūve, Jēkabpilī, Jēkabpils novadā” īstenošana.

Jēkabpils novada pašvaldība atbilstoši būvdarbu iepirkuma rezultātiem plāno iesniegt Satiksmes ministrijā apstiprināšanai sekojošus finansējuma avotus un summas augstākminētā projekta īstenošanai:

Investīciju projekta nosaukums	Kopējais investīciju projekta finansējums būvdarbiem, būvuzraudzībai EUR	Pašvaldības līdzfinansējuma apmērs 15% būvdarbiem, būvuzraudzībai EUR		Aizņēmuma apmērs 85% būvdarbiem, būvuzraudzībai EUR	
		2023.gadā	2024.gadā	2023.gadā	2024.gadā
projekta “14.jūnija ielas pārbūve, Jēkabpilī, Jēkabpils novadā” īstenošanai	288 861,63	12 998,77	30 330,47	73 659,72	171 872,67

Jēkabpils novada pašvaldības 2023.gada budžetā (funkcionālās klasifikācijas kods 04.510.07) plānots finansējums no pašvaldības budžeta līdzekļiem 15% apmērā un Valsts kases aizņēmuma 85% apmērā ar mērķi – ceļu investīciju projektu īstenošanai. Jēkabpils novada pašvaldība 2023.gada 13.jūlijā pieņēmusi domes lēmumu Nr.731 “Par investīciju projekta “14.jūnija ielas pārbūve, Jēkabpilī, Jēkabpils novadā” īstenošanu”, kurā noteikts projekta īstenošanai nepieciešamā finansējuma apmērs 2023.gadā un nepieciešamā finansējuma apmērs, kas jāiekļauj 2024.gada budžetā.

Pamatojoties uz likuma “Par valsts budžetu 2023. gadam un budžeta ietvaru 2023., 2024. un 2025. gadam” 36. panta pirmās daļas 7. punkta "c" apakšpunktu, Pašvaldības likuma 4.panta

pirmās daļas 3.punktu, 10.panta 17.punktu, likuma „Par pašvaldību budžetiem” 24. pantu, Likuma par budžetu un finanšu vadību 41.panta piekto daļu, Ministru kabineta 2019.gada 10.decembra noteikumu Nr.590 „Noteikumi par pašvaldību aizņēmumiem un galvojumiem” 5.2.apakšpunktu, Ministru kabineta 2023.gada 16.maija rīkojumu Nr. 275 " Par Satiksmes ministrijas atzinuma sniegšanu par pašvaldību iesniegtajiem ceļu būvniecības projektiem aizņēmuma saņemšanai "ņemot vērā Finanšu komitejas 2023.gada 06.jūlija lēmumu (protokols Nr.10,38. §),

Jēkabpils novada dome nolemj:

1. Ņemt aizņēmumu Valsts kasē ar izņemšanu vidējā termiņā 245 533,00 *euro* (divi simti četrdesmit pieci tūkstoši pieci simti trīsdesmit trīs eiro, 00 centi) ar Valsts kases noteikto procentu likmi ar mērķi pašvaldības investīciju projekta “14.jūnija ielas pārbūve, Jēkabpilī, Jēkabpils novadā” īstenošanai.
2. Aizņēmumu ņemt ar atmaksas termiņu 15 (piecpadsmit) gadi. Pamatsummu atmaksu sākt pēc 3 (trīs) gadiem. Aizņēmuma atmaksu garantēt ar pašvaldības budžetu. Aizņēmumu izņemt, sākot ar 2023.gadu.
3. Lēmums zaudē spēku, ja projekts netiek atbalstīts Satiksmes ministrijā.
4. Kontroli par lēmuma izpildi veikt Jēkabpils novada pašvaldības izpilddirektoram.

Sēdes vadītājs
Jēkabpils novada domes priekšsēdētājs

R.Ragainis

Zelčāne 22307176

**DOKUMENTS PARAKSTĪTS AR DROŠU ELEKTRONISKO PARAKSTU UN
SATUR LAIKA ZĪMOGU**



JĒKABPILS NOVADA PAŠVALDĪBA

JĒKABPILS NOVADA DOME

Reģistrācijas Nr.90000024205

Brīvības iela 120, Jēkabpils, Jēkabpils novads, LV – 5201

Tālrunis 65236777, fakss 65207304, elektroniskais pasts pasts@jekabpils.lv

LĒMUMS

Jēkabpils novadā

13.07.2023. (protokols Nr.11, 128.§)

Nr.752

Par aizņēmumu investīciju projekta “Rožu ielas seguma pārbūve, Rites pagastā, Jēkabpils novadā” īstenošanai

Jēkabpils novada pašvaldība 2023. un 2024.gadā plāno īstenot investīciju projektu “Rožu ielas seguma pārbūve, Rites pagastā, Jēkabpils novadā”, piesaistot kredīt līdzekļus no valsts aizdevumiem pašvaldībām ceļu būvniecības projektiem. Projekta īstenošana atbilst Jēkabpils novada attīstības programmas 2021.–2027.gadam vidējā termiņa prioritātei Nr.10 “Drošas satiksmes infrastruktūras un daudzveidīgas mobilitātes iespēju attīstība” un Rīcības virzienam Nr.25 “Pašvaldības ceļu un ielu infrastruktūras sakārtošana, uzturēšana un attīstība”. Projekts iekļauts pašvaldības attīstības programmas investīciju plānā, kā projekts Nr.175. Investīciju projekta būvdarbus paredzēts uzsākt ne vēlāk kā līdz 2023.gada decembrim un pabeigt ne vēlāk kā 2024.gada decembrī.

Pašvaldība var pretendēt uz Valsts kases aizņēmumu, ja projekta īstenošana atbilst 2023.gada 16.maija Ministru kabineta rīkojumam Nr.275 „Par Satiksmes ministrijas atzinuma sniegšanu par pašvaldību iesniegtajiem ceļu būvniecības projektiem aizņēmuma saņemšanai”. Uz doto brīdi objektiem ir veikta būvniecības dokumentācijas jeb būvprojektu izstrāde, noslēdzies iepirkums par būvniecības darbu veikšanu un projektu līdz 2023.gada 14.jūlijam plānots iesniegt izvērtēšanai Satiksmes ministrijā. Projekta atbalsta gadījumā Jēkabpils novada pašvaldība plāno ņemt aizņēmumu Valsts kasē investīciju projekta tālākai īstenošanai.

Aizņēmumu mērķis – pašvaldības investīciju projekta “Rožu ielas seguma pārbūve, Rites pagastā, Jēkabpils novadā” īstenošana.

Jēkabpils novada pašvaldība atbilstoši būvdarbu iepirkuma rezultātiem plāno iesniegt Satiksmes ministrijā apstiprināšanai sekojošus finansējuma avotus un summas augstākminētā projekta īstenošanai:

Investīciju projekta nosaukums	Kopējais investīciju projekta finansējums būvdarbiem, būvuzraudzībai EUR	Pašvaldības līdzfinansējuma apmērs 15% būvdarbiem, būvuzraudzībai EUR		Aizņēmuma apmērs 85% būvdarbiem, būvuzraudzībai EUR	
		2023.gadā	2024.gadā	2023.gadā	2024.gadā
projekta “Rožu ielas seguma pārbūve, Rites pagastā, Jēkabpils novadā” īstenošanai	94 896,89	4270,36	9964,17	24 198,71	56 463,65

Jēkabpils novada pašvaldības 2023.gada budžetā (funkcionālās klasifikācijas kods 04.510.13) plānots finansējums no pašvaldības budžeta līdzekļiem 15% apmērā un Valsts kases aizņēmuma 85% apmērā ar mērķi – ceļu investīciju projektu īstenošanai. Jēkabpils novada pašvaldība 2023.gada 13.jūlijā pieņēmusi domes lēmumu Nr.746 “Par investīciju projekta “Rožu ielas seguma pārbūve, Rites pagastā, Jēkabpils novadā” īstenošanu”, kurā noteikts projekta īstenošanai nepieciešamā finansējuma apmērs 2023.gadā un nepieciešamā finansējuma apmērs, kas jāiekļauj 2024.gada budžetā.

Pamatojoties uz likuma “Par valsts budžetu 2023. gadam un budžeta ietvaru 2023., 2024. un 2025. gadam” 36. panta pirmās daļas 7. punkta "c" apakšpunktu, Pašvaldības likuma 4.panta

pirmās daļas 3.punktu, 10.panta 17.punktu, likuma „Par pašvaldību budžetiem” 24. pantu, Likuma par budžetu un finanšu vadību 41.panta piekto daļu, Ministru kabineta 2019.gada 10.decembra noteikumu Nr.590 „Noteikumi par pašvaldību aizņēmumiem un galvojumiem” 5.2.apakšpunktu, Ministru kabineta 2023.gada 16.maija rīkojumu Nr. 275 " Par Satiksmes ministrijas atzinuma sniegšanu par pašvaldību iesniegtajiem ceļu būvniecības projektiem aizņēmuma saņemšanai "ņemot vērā Finanšu komitejas 2023.gada 06.jūlijā lēmumu (protokols Nr.10, 54.§),

Jēkabpils novada dome nolemj:

1. Ņemt aizņēmumu Valsts kasē ar izņemšanu vidējā termiņā 80 663,00 *euro* (astoņdesmit tūkstoši seši simti sešdesmit trīs eiro, 00 centi) ar Valsts kases noteikto procentu likmi ar mērķi pašvaldības investīciju projekta “Rožu ielas seguma pārbūve, Rites pagastā, Jēkabpils novadā” īstenošanai.
2. Aizņēmumu ņemt ar atmaksas termiņu 15 (piecpadsmit) gadi. Pamatsummu atmaksu sākt pēc 3 (trīs) gadiem. Aizņēmuma atmaksu garantēt ar pašvaldības budžetu. Aizņēmumu izņemt, sākot ar 2023.gadu.
3. Lēmums zaudē spēku, ja projekts netiek atbalstīts Satiksmes ministrijā.
4. Kontroli par lēmuma izpildi veikt Jēkabpils novada pašvaldības izpilddirektoram.

Sēdes vadītājs
Jēkabpils novada domes priekšsēdētājs

R.Ragainis

Zelčāne 22307176

**DOKUMENTS PARAKSTĪTS AR DROŠU ELEKTRONISKO PARAKSTU UN
SATUR LAIKA ZĪMOGU**



JĒKABPILS NOVADA PAŠVALDĪBA

JĒKABPILS NOVADA DOME

Reģistrācijas Nr.90000024205

Brīvības iela 120, Jēkabpils, Jēkabpils novads, LV – 5201

Tālrunis 65236777, fakss 65207304, elektroniskais pasts pasts@jekabpils.lv

LĒMUMS

Jēkabpils novadā

13.07.2023. (protokols Nr.11, 129.§)

Nr.753

Par aizņēmumu investīciju projekta “P.Stradiņa ielas atsevišķa posma seguma pārbūve, Viesītē Jēkabpils novadā” īstenošanai

Jēkabpils novada pašvaldība 2023. un 2024.gadā plāno īstenot investīciju projektu “P.Stradiņa ielas atsevišķa posma seguma pārbūve, Viesītē, Jēkabpils novadā”, piesaistot kredītīdzekļus no valsts aizdevumiem pašvaldībām ceļu būvniecības projektiem. Projekta īstenošana atbilst Jēkabpils novada attīstības programmas 2021.–2027.gadam vidējā termiņa prioritātei Nr.10 “Drošas satiksmes infrastruktūras un daudzveidīgas mobilitātes iespēju attīstība” un Rīcības virzienam Nr.25 “Pašvaldības ceļu un ielu infrastruktūras sakārtošana, uzturēšana un attīstība”. Projekts iekļauts pašvaldības attīstības programmas investīciju plānā, kā projekts Nr.174. Investīciju projekta būvdarbus paredzēts uzsākt ne vēlāk kā līdz 2023.gada decembrim un pabeigt ne vēlāk kā 2024.gada decembrī.

Pašvaldība var pretendēt uz Valsts kases aizņēmumu, ja projekta īstenošana atbilst Ministru kabineta 2023.gada 16.maija rīkojumam Nr.275 „Par Satiksmes ministrijas atzinuma sniegšanu par pašvaldību iesniegtajiem ceļu būvniecības projektiem aizņēmuma saņemšanai”. Uz doto brīdi objektiem ir veikta būvniecības dokumentācijas jeb būvprojektu izstrāde, noslēdzies iepirkums par būvniecības darbu veikšanu un projektu līdz 2023.gada 14.jūlijam plānots iesniegt izvērtēšanai Satiksmes ministrijā. Projekta atbalsta gadījumā Jēkabpils novada pašvaldība plāno ņemt aizņēmumu Valsts kasē investīciju projekta tālākai īstenošanai.

Aizņēmumu mērķis – pašvaldības investīciju projekta “P.Stradiņa ielas atsevišķa posma seguma pārbūve, Viesītē, Jēkabpils novadā” īstenošana.

Jēkabpils novada pašvaldība atbilstoši būvdarbu iepirkuma rezultātiem plāno iesniegt Satiksmes ministrijā apstiprināšanai sekojošus finansējuma avotus un summas augstākminētā projekta īstenošanai:

Investīciju projekta nosaukums	Kopējais investīciju projekta finansējums būvdarbiem, būvuzraudzībai EUR	Pašvaldības līdzfinansējuma apmērs 15% būvdarbiem, būvuzraudzībai EUR		Aizņēmuma apmērs 85% būvdarbiem, būvuzraudzībai EUR	
		2023.gadā	2024.gadā	2023.gadā	2024.gadā
projekta “P.Stradiņa ielas atsevišķa posma seguma pārbūve, Viesītē, Jēkabpils novadā” īstenošanai	261 854,97	11 783,47	27 494,78	66 773,02	155 803,70

Jēkabpils novada pašvaldības 2023.gada budžetā (funkcionālās klasifikācijas kods 04.510.13) plānots finansējums no pašvaldības budžeta līdzekļiem 15% apmērā un Valsts kases aizņēmuma 85% apmērā ar mērķi – ceļu investīciju projektu īstenošanai. Jēkabpils novada pašvaldība 2023.gada 13.jūlijā pieņēmusi domes lēmumu Nr.745 “Par investīciju projekta “P.Stradiņa ielas atsevišķa posma seguma pārbūve, Viesītē Jēkabpils novadā” īstenošanu”, kurā noteikts projekta īstenošanai nepieciešamā finansējuma apmērs 2023.gadā un nepieciešamā finansējuma apmērs, kas jāiekļauj 2024.gada budžetā.

Pamatojoties uz Pašvaldības likuma 4.panta pirmās daļas 3.punktu, 10.panta pirmās daļas 17.punktu, likuma “Par valsts budžetu 2023. gadam un budžeta ietvaru 2023., 2024. un 2025.

gadam” 36. panta pirmās daļas 7. punkta "c" apakšpunktu, likuma „Par pašvaldību budžetiem” 24. pantu, Likuma par budžetu un finanšu vadību 41.panta piekto daļu, Ministru kabineta 2019.gada 10.decembra noteikumu Nr.590 „Noteikumi par pašvaldību aizņēmumiem un galvojumiem” 5.2.apakšpunktu, Ministru kabineta 2023.gada 16.maija rīkojumu Nr. 275 " Par Satiksmes ministrijas atzinuma sniegšanu par pašvaldību iesniegtajiem ceļu būvniecības projektiem aizņēmuma saņemšanai ", ņemot vērā Finanšu komitejas 2023.gada 06.jūlija lēmumu (protokols Nr.10, 55.§),

Jēkabpils novada dome nolemj:

1. Ņemt aizņēmumu Valsts kasē ar izņemšanu vidējā termiņā 222 577,00 *euro* (divi simti divdesmit divi tūkstoši pieci simti septiņdesmit septiņi eiro, 00 centi) ar Valsts kases noteikto procentu likmi ar mērķi pašvaldības investīciju projekta “P.Stradiņa ielas atsevišķa posma seguma pārbūve, Viesītē, Jēkabpils novadā” īstenošanai.
2. Aizņēmumu ņemt ar atmaksas termiņu 15 (piecpadsmit) gadi. Pamatsummu atmaksu sākt pēc 3 (trīs) gadiem. Aizņēmuma atmaksu garantēt ar pašvaldības budžetu. Aizņēmumu izņemt, sākot ar 2023.gadu.
3. Lēmums zaudē spēku, ja projekts netiek atbalstīts Satiksmes ministrijā.
4. Kontroli par lēmuma izpildi veikt Jēkabpils novada pašvaldības izpilddirektoram.

Sēdes vadītājs
Jēkabpils novada domes priekšsēdētājs

R.Ragainis

Zelčāne 22307176

**DOKUMENTS PARAKSTĪTS AR DROŠU ELEKTRONISKO PARAKSTU UN
SATUR LAIKA ZĪMOGU**



JĒKABPILS NOVADA PAŠVALDĪBA

JĒKABPILS NOVADA DOME

Reģistrācijas Nr.90000024205

Brīvības iela 120, Jēkabpils, Jēkabpils novads, LV – 5201

Tālrunis 65236777, fakss 65207304, elektroniskais pasts pasts@jekabpils.lv

LĒMUMS

Jēkabpils novadā

13.07.2023. (protokols Nr.11, 130.§)

Nr.754

Par aizņēmumu investīciju projekta “Autoceļa S28 Muižiņa-Bogmaļi pārbūve, Jēkabpils novadā” īstenošanai

Jēkabpils novada pašvaldība 2023. un 2024.gadā plāno īstenot investīciju projektu “Autoceļa S28 Muižiņa-Bogmaļi pārbūve, Jēkabpils novadā”, piesaistot kredīt līdzekļus no valsts aizdevumiem pašvaldībām ceļu būvniecības projektiem. Projekta īstenošana atbilst Jēkabpils novada attīstības programmas 2021.–2027.gadam vidējā termiņa prioritātei Nr.10 “Drošas satiksmes infrastruktūras un daudzveidīgas mobilitātes iespēju attīstība” un Rīcības virzienam Nr.25 “Pašvaldības ceļu un ielu infrastruktūras sakārtošana, uzturēšana un attīstība”. Projekts iekļauts pašvaldības attīstības programmas investīciju plānā, kā projekts Nr.177. Investīciju projekta būvdarbus paredzēts uzsākt ne vēlāk kā līdz 2023.gada decembrim un pabeigt ne vēlāk kā 2024.gada decembrī.

Pašvaldība var pretendēt uz Valsts kases aizņēmumu, ja projekta īstenošana atbilst 2023.gada 16.maija Ministru kabineta rīkojumam Nr.275 „Par Satiksmes ministrijas atzinuma sniegšanu par pašvaldību iesniegtajiem ceļu būvniecības projektiem aizņēmuma saņemšanai”. Uz doto brīdi objektiem ir veikta būvniecības dokumentācijas jeb būvprojektu izstrāde, noslēdzies iepirkums par būvniecības darbu veikšanu un projektu līdz 2023.gada 14.jūlijam plānots iesniegt izvērtēšanai Satiksmes ministrijā. Projekta atbalsta gadījumā Jēkabpils novada pašvaldība plāno ņemt aizņēmumu Valsts kasē investīciju projekta tālākai īstenošanai.

Aizņēmumu mērķis – pašvaldības investīciju projekta “Autoceļa S28 Muižiņa-Bogmaļi pārbūve, Jēkabpils novadā” īstenošana.

Jēkabpils novada pašvaldība atbilstoši būvdarbu iepirkuma rezultātiem plāno iesniegt Satiksmes ministrijā apstiprināšanai sekojošus finansējuma avotus un summas augstākminētā projekta īstenošanai:

Investīciju projekta nosaukums	Kopējais investīciju projekta finansējums būvdarbiem, būvuzraudzībai EUR	Pašvaldības līdzfinansējuma apmērs 15% būvdarbiem, būvuzraudzībai EUR		Aizņēmuma apmērs 85% būvdarbiem, būvuzraudzībai EUR	
		2023.gadā	2024.gadā	2023.gadā	2024.gadā
projekta “Autoceļa Muižiņa-Bogmaļi pārbūve, Jēkabpils novadā” īstenošanai	401 559,98	18 070,20	42 163,80	102 397,79	238 928,19

Jēkabpils novada pašvaldības 2023.gada budžetā (funkcionālās klasifikācijas kods 04.510.13) plānots finansējums no pašvaldības budžeta līdzekļiem 15% apmērā un Valsts kases aizņēmuma 85% apmērā ar mērķi – ceļu investīciju projektu īstenošanai. Jēkabpils novada pašvaldība 2023.gada 13.jūlijā pieņēmusi domes lēmumu Nr.742 “Par investīciju projekta “Autoceļa S28 Muižiņa-Bogmaļi pārbūve, Jēkabpils novadā” īstenošanu”, kurā noteikts projekta īstenošanai nepieciešamā finansējuma apmērs 2023.gadā un nepieciešamā finansējuma apmērs, kas jāiekļauj 2024.gada budžetā.

Pamatojoties uz likuma “Par valsts budžetu 2023. gadam un budžeta ietvaru 2023., 2024. un 2025. gadam” 36. panta pirmās daļas 7. punkta "c" apakšpunktu, Pašvaldības likuma 4.panta

pirmās daļas 3.punktu, 10.panta 17.punktu, likuma „Par pašvaldību budžetiem” 24. pantu, Likuma par budžetu un finanšu vadību 41.panta piekto daļu, Ministru kabineta 2019.gada 10.decembra noteikumu Nr.590 „Noteikumi par pašvaldību aizņēmumiem un galvojumiem” 5.2.apakšpunktu, Ministru kabineta 2023.gada 16.maija rīkojumu Nr. 275 " Par Satiksmes ministrijas atzinuma sniegšanu par pašvaldību iesniegtajiem ceļu būvniecības projektiem aizņēmuma saņemšanai "ņemot vērā Finanšu komitejas 2023.gada 06.jūlija lēmumu (protokols Nr.10, 56.§),

Jēkabpils novada dome nolemj:

1. Ņemt aizņēmumu Valsts kasē ar izņemšanu vidējā termiņā 341 326,00 *euro* (trīs simti četrdesmit viens tūkstotis trīs simti divdesmit seši eiro, 00 centi) ar Valsts kases noteikto procentu likmi ar mērķi pašvaldības investīciju projekta “Autoceļa S28 Muižiņa-Bogmaļi pārbūve, Jēkabpils novadā” īstenošanai.
2. Aizņēmumu ņemt ar atmaksas termiņu 15 (piecpadsmit) gadi. Pamatsummu atmaksu sākt pēc 3 (trīs) gadiem. Aizņēmuma atmaksu garantēt ar pašvaldības budžetu. Aizņēmumu izņemt, sākot ar 2023.gadu.
3. Lēmums zaudē spēku, ja projekts netiek atbalstīts Satiksmes ministrijā.
4. Kontroli par lēmuma izpildi veikt Jēkabpils novada pašvaldības izpilddirektoram.

Sēdes vadītājs
Jēkabpils novada domes priekšsēdētājs

R.Ragainis

Zelčāne 22307176

**DOKUMENTS PARAKSTĪTS AR DROŠU ELEKTRONISKO PARAKSTU UN
SATUR LAIKA ZĪMOGU**



JĒKABPILS NOVADA PAŠVALDĪBA

JĒKABPILS NOVADA DOME

Reģistrācijas Nr.90000024205

Brīvības iela 120, Jēkabpils, Jēkabpils novads, LV – 5201

Tālrunis 65236777, fakss 65207304, elektroniskais pasts pasts@jekabpils.lv

LĒMUMS

Jēkabpils novadā

13.07.2023. (protokols Nr.11, 131.§)

Nr.755

Par aizņēmumu investīciju projekta “Staburaga ielas pārbūve Jēkabpilī, Jēkabpils novadā” īstenošanai

Jēkabpils novada pašvaldība 2023. un 2024. gadā plāno īstenot investīciju projektu “Staburaga ielas pārbūve Jēkabpilī, Jēkabpils novadā”, piesaistot kredīt līdzekļus no valsts aizdevumiem pašvaldībām ceļu būvniecības projektiem. Projekta īstenošana atbilst Jēkabpils novada attīstības programmas 2021.–2027. gadam vidējā termiņa prioritātei Nr.10 “Drošas satiksmes infrastruktūras un daudzveidīgas mobilitātes iespēju attīstība” un Rīcības virzienam Nr.25 “Pašvaldības ceļu un ielu infrastruktūras sakārtošana, uzturēšana un attīstība”. Projekts iekļauts pašvaldības attīstības programmas investīciju plānā, kā projekts Nr.167. Investīciju projekta būvdarbus paredzēts uzsākt ne vēlāk kā līdz 2023. gada decembrim un 2024. gada decembrī pabeigt.

Pašvaldība var pretendēt uz Valsts kases aizņēmumu, ja projekta īstenošana atbilst 2023. gada 16. maija Ministru kabineta rīkojumam Nr.275 „Par Satiksmes ministrijas atzinuma sniegšanu par pašvaldību iesniegtajiem ceļu būvniecības projektiem aizņēmuma saņemšanai”. Uz doto brīdi objektiem ir veikta būvniecības dokumentācijas jeb būvprojektu izstrāde, noslēdzies iepirkums par būvniecības darbu veikšanu un projektu līdz 2023. gada 14. jūlijam plānots iesniegt izvērtēšanai Satiksmes ministrijā. Projekta atbalsta gadījumā Jēkabpils novada pašvaldība plāno ņemt aizņēmumu Valsts kasē investīciju projekta tālākai īstenošanai.

Aizņēmumu mērķis – pašvaldības investīciju projekta “Staburaga ielas pārbūve Jēkabpilī, Jēkabpils novadā” īstenošana.

Jēkabpils novada pašvaldība atbilstoši būvdarbu iepirkuma rezultātiem plāno iesniegt Satiksmes ministrijā apstiprināšanai sekojošus finansējuma avotus un summas augstākminētā projekta īstenošanai:

Investīciju projekta nosaukums	Kopējais investīciju projekta finansējums būvdarbiem, EUR	Pašvaldības līdzfinansējuma apmērs 15% būvdarbiem, EUR		Aizņēmuma apmērs 85% būvdarbiem, EUR	
		2023. gadā	2024. gadā	2023. gadā	2024. gadā
projekta “Staburaga ielas pārbūve Jēkabpilī, Jēkabpils novadā” īstenošanai	155 310,85	6 988,99	16 307,64	39 604,27	92 409,95

Jēkabpils novada pašvaldības 2023. gada budžetā (funkcionālais klasifikācijas kods 04.510.07) plānots finansējums no pašvaldības budžeta līdzekļiem 15% apmērā un Valsts kases aizņēmuma 85% apmērā ar mērķi – ceļu investīciju projektu īstenošanai. Jēkabpils novada pašvaldība 2023. gada 13. jūlijā pieņēmusi domes lēmumu Nr.738 “Par investīciju projekta “Staburaga ielas pārbūve Jēkabpilī, Jēkabpils novadā” īstenošanu”, kurā noteikts projekta īstenošanai nepieciešamā finansējuma apmērs 2023. gadā un nepieciešamā finansējuma apmērs, kas jāiekļauj 2024. gada budžetā.

Pamatojoties uz likuma “Par valsts budžetu 2023. gadam un budžeta ietvaru 2023., 2024. un 2025. gadam” 36. panta pirmās daļas 7. punkta "c" apakšpunktu, Pašvaldības likuma 4. panta pirmās daļas 3. punktu, 10. panta 17. punktu, likuma „Par pašvaldību budžetiem” 24. pantu, Likuma par budžetu un finanšu vadību 41. panta piekto daļu, Ministru kabineta 2019. gada 10. decembra noteikumu Nr.590 „Noteikumi par pašvaldību aizņēmumiem un galvojumiem” 5.2.

apakšpunktu, Ministru kabineta 2023. gada 16. maija rīkojumu Nr. 275 " Par Satiksmes ministrijas atzinuma sniegšanu par pašvaldību iesniegtajiem ceļu būvniecības projektiem aizņēmuma saņemšanai", ņemot vērā Finanšu komitejas 06.07.2023. lēmumu (protokols Nr.10, 39.§),

Jēkabpils novada dome nolemj:

1. Ņemt aizņēmumu Valsts kasē ar izņemšanu vidējā termiņā 132 015,00 *euro* (viens simts trīsdesmit divi tūkstoši piecpadsmit eiro, 00 centi) ar Valsts kases noteikto procentu likmi ar mērķi pašvaldības investīciju projekta "Staburaga ielas pārbūve Jēkabpilī, Jēkabpils novadā" īstenošanai.
2. Aizņēmumu ņemt ar atmaksas termiņu 15 (piecpadsmit) gadi. Pamatsummu atmaksu sākt pēc 3 (trīs) gadiem. Aizņēmuma atmaksu garantēt ar pašvaldības budžetu. Aizņēmumu izņemt, sākot ar 2023. gadu.
3. Lēmums zaudē spēku, ja projekts netiek atbalstīts Satiksmes ministrijā.
4. Kontroli par lēmuma izpildi veikt Jēkabpils novada pašvaldības izpilddirektoram.

Sēdes vadītājs
Domes priekšsēdētājs

R.Ragainis

Voltmane 26163049

**DOKUMENTS PARAKSTĪTS AR DROŠU ELEKTRONISKO PARAKSTU UN
SATUR LAIKA ZĪMOGU**



JĒKABPILS NOVADA PAŠVALDĪBA

JĒKABPILS NOVADA DOME

Reģistrācijas Nr.90000024205

Brīvības iela 120, Jēkabpils, Jēkabpils novads, LV – 5201

Tālrunis 65236777, fakss 65207304, elektroniskais pasts pasts@jekabpils.lv

LĒMUMS

Jēkabpils novadā

13.07.2023. (protokols Nr.11, 132.§)

Nr.756

Par aizņēmumu investīciju projekta “Dīķu ielas pārbūve Jēkabpilī, Jēkabpils novadā” īstenošanai

Jēkabpils novada pašvaldība 2023. un 2024. gadā plāno īstenot investīciju projektu “Dīķu ielas pārbūve Jēkabpilī, Jēkabpils novadā”, piesaistot kredītlīdzekļus no valsts aizdevumiem pašvaldībām ceļu būvniecības projektiem. Projekta īstenošana atbilst Jēkabpils novada attīstības programmas 2021.–2027. gadam vidējā termiņa prioritātei Nr.10 “Drošas satiksmes infrastruktūras un daudzveidīgas mobilitātes iespēju attīstība” un Rīcības virzienam Nr.25 “Pašvaldības ceļu un ielu infrastruktūras sakārtošana, uzturēšana un attīstība”. Projekts iekļauts pašvaldības attīstības programmas investīciju plānā, kā projekts Nr.167. Investīciju projekta būvdarbus paredzēts uzsākt ne vēlāk kā līdz 2023. gada decembrim un 2024. gada decembrī pabeigt.

Pašvaldība var pretendēt uz Valsts kases aizņēmumu, ja projekta īstenošana atbilst 2023. gada 16. maija Ministru kabineta rīkojumam Nr.275 „Par Satiksmes ministrijas atzinuma sniegšanu par pašvaldību iesniegtajiem ceļu būvniecības projektiem aizņēmuma saņemšanai”. Uz doto brīdi objektiem ir veikta būvniecības dokumentācijas jeb būvprojektu izstrāde, noslēdzies iepirkums par būvniecības darbu veikšanu un projektu līdz 2023. gada 14. jūlijam plānots iesniegt izvērtēšanai Satiksmes ministrijā. Projekta atbalsta gadījumā Jēkabpils novada pašvaldība plāno ņemt aizņēmumu Valsts kasē investīciju projekta tālākai īstenošanai.

Aizņēmumu mērķis – pašvaldības investīciju projekta “Dīķu ielas pārbūve Jēkabpilī, Jēkabpils novadā” īstenošana.

Jēkabpils novada pašvaldība atbilstoši būvdarbu iepirkuma rezultātiem plāno iesniegt Satiksmes ministrijā apstiprināšanai sekojošus finansējuma avotus un summas augstākminētā projekta īstenošanai:

Investīciju projekta nosaukums	Kopējais investīciju projekta finansējums būvdarbiem, EUR	Pašvaldības līdzfinansējuma apmērs 15% būvdarbiem, EUR		Aizņēmuma apmērs 85% būvdarbiem, EUR	
		2023. gadā	2024. gadā	2023. gadā	2024. gadā
projekta “Dīķu ielas pārbūve Jēkabpilī, Jēkabpils novadā” īstenošanai	56 995,86	2 564,81	5 984,57	14 533,94	33 912,54

Jēkabpils novada pašvaldības 2023. gada budžetā (funkcionālais klasifikācijas kods 04.510.07) plānots finansējums no pašvaldības budžeta līdzekļiem 15% apmērā un Valsts kases aizņēmuma 85% apmērā ar mērķi – ceļu investīciju projektu īstenošanai. Jēkabpils novada pašvaldība 2023. gada 13. jūlijā pieņēmusi domes lēmumu Nr.739 “Par investīciju projekta “Dīķu ielas pārbūve Jēkabpilī, Jēkabpils novadā” īstenošanu”, kurā noteikts projekta īstenošanai nepieciešamā finansējuma apmērs 2023. gadā un nepieciešamā finansējuma apmērs, kas jāiekļauj 2024. gada budžetā.

Pamatojoties uz likuma “Par valsts budžetu 2023. gadam un budžeta ietvaru 2023., 2024. un 2025. gadam” 36. panta pirmās daļas 7. punkta "c" apakšpunktu, Pašvaldības likuma 4. panta pirmās daļas 3. punktu, 10. panta 17. punktu, likuma „Par pašvaldību budžetiem” 24. pantu, Likuma par budžetu un finanšu vadību 41. panta piekto daļu, Ministru kabineta 2019. gada 10. decembra noteikumu Nr.590 „Noteikumi par pašvaldību aizņēmumiem un galvojumiem” 5.2. apakšpunktu, Ministru kabineta 2023. gada 16. maija rīkojumu Nr. 275 " Par Satiksmes ministrijas

atzinuma sniegšanu par pašvaldību iesniegtajiem ceļu būvniecības projektiem aizņēmuma saņemšanai", ņemot vērā Finanšu komitejas 06.07.2023. lēmumu (protokols Nr.10, 40.§),

Jēkabpils novada dome nolemj:

1. Ņemt aizņēmumu Valsts kasē ar izņemšanu vidējā termiņā 48 447,00 *euro* (četrdesmit astoņi tūkstoši četri simti četrdesmit septiņi eiro, 00 centi) ar Valsts kases noteikto procentu likmi ar mērķi pašvaldības investīciju projekta "Dīķu ielas pārbūve Jēkabpilī, Jēkabpils novadā" īstenošanai.
2. Aizņēmumu ņemt ar atmaksas termiņu 15 (piecpadsmit) gadi. Pamatsummu atmaksu sākt pēc 3 (trīs) gadiem. Aizņēmuma atmaksu garantēt ar pašvaldības budžetu. Aizņēmumu izņemt, sākot ar 2023. gadu.
3. Lēmums zaudē spēku, ja projekts netiek atbalstīts Satiksmes ministrijā.
4. Kontroli par lēmuma izpildi veikt Jēkabpils novada pašvaldības izpilddirektoram.

Sēdes vadītājs
Domes priekšsēdētājs

R.Ragainis

Voltmane 26163049

**DOKUMENTS PARAKSTĪTS AR DROŠU ELEKTRONISKO PARAKSTU UN
SATUR LAIKA ZĪMOGU**



JĒKABPILS NOVADA PAŠVALDĪBA

JĒKABPILS NOVADA DOME

Reģistrācijas Nr.90000024205

Brīvības iela 120, Jēkabpils, Jēkabpils novads, LV – 5201

Tālrunis 65236777, fakss 65207304, elektroniskais pasts pasts@jekabpils.lv

LĒMUMS

Jēkabpils novadā

13.07.2023. (protokols Nr.11, 133.§)

Nr.757

Par aizņēmumu investīciju projekta “Viļānu ielas pārbūve Jēkabpilī, Jēkabpils novadā” īstenošanai

Jēkabpils novada pašvaldība 2023. un 2024. gadā plāno īstenot investīciju projektu “Viļānu ielas pārbūve Jēkabpilī, Jēkabpils novadā”, piesaistot kredītlīdzekļus no valsts aizdevumiem pašvaldībām ceļu būvniecības projektiem. Projekta īstenošana atbilst Jēkabpils novada attīstības programmas 2021.–2027. gadam vidējā termiņa prioritātei Nr.10 “Drošas satiksmes infrastruktūras un daudzveidīgas mobilitātes iespēju attīstība” un Rīcības virzienam Nr.25 “Pašvaldības ceļu un ielu infrastruktūras sakārtošana, uzturēšana un attīstība”. Projekts iekļauts pašvaldības attīstības programmas investīciju plānā, kā projekts Nr.167. Investīciju projekta būvdarbus paredzēts uzsākt ne vēlāk kā līdz 2023. gada decembrim un 2024. gada decembrī pabeigt.

Pašvaldība var pretendēt uz Valsts kases aizņēmumu, ja projekta īstenošana atbilst Ministru kabineta 2023. gada 16. maija rīkojumam Nr.275 „Par Satiksmes ministrijas atzinuma sniegšanu par pašvaldību iesniegtajiem ceļu būvniecības projektiem aizņēmuma saņemšanai”. Uz doto brīdi objektiem ir veikta būvniecības dokumentācijas jeb būvprojektu izstrāde, noslēdzies iepirkums par būvniecības darbu veikšanu un projektu līdz 2023. gada 14. jūlijam plānots iesniegt izvērtēšanai Satiksmes ministrijā. Projekta atbalsta gadījumā Jēkabpils novada pašvaldība plāno ņemt aizņēmumu Valsts kasē investīciju projekta tālākai īstenošanai.

Aizņēmumu mērķis – pašvaldības investīciju projekta “Viļānu ielas pārbūve Jēkabpilī, Jēkabpils novadā” īstenošana.

Jēkabpils novada pašvaldība atbilstoši būvdarbu iepirkuma rezultātiem plāno iesniegt Satiksmes ministrijā apstiprināšanai sekojošus finansējuma avotus un summas augstākminētā projekta īstenošanai:

Investīciju projekta nosaukums	Kopējais investīciju projekta finansējums būvdarbiem, EUR	Pašvaldības līdzfinansējuma apmērs 15% būvdarbiem, EUR		Aizņēmuma apmērs 85% būvdarbiem, EUR	
		2023. gadā	2024. gadā	2023. gadā	2024. gadā
projekta “Viļānu ielas pārbūve Jēkabpilī, Jēkabpils novadā” īstenošanai	93 473,36	4 206,30	9 814,70	23 835,71	55 616,65

Jēkabpils novada pašvaldības 2023. gada budžetā (funkcionālais klasifikācijas kods 04.510.07) plānots finansējums no pašvaldības budžeta līdzekļiem 15% apmērā un Valsts kases aizņēmuma 85% apmērā ar mērķi – ceļu investīciju projektu īstenošanai. Jēkabpils novada pašvaldība 2023. gada 13. jūlijā pieņēmusi domes lēmumu Nr.740 “Par investīciju projekta “Viļānu ielas pārbūve Jēkabpilī, Jēkabpils novadā” īstenošanu”, kurā noteikts projekta īstenošanai nepieciešamā finansējuma apmērs 2023. gadā un nepieciešamā finansējuma apmērs, kas jāiekļauj 2024. gada budžetā.

Pamatojoties uz Pašvaldības likuma 4. panta pirmās daļas 3. punktu, 10. panta pirmās daļas 17. punktu, likuma “Par valsts budžetu 2023. gadam un budžeta ietvaru 2023., 2024. un 2025. gadam” 36. panta pirmās daļas 7. punkta "c" apakšpunktu, likuma „Par pašvaldību budžetiem” 24. pantu, Likuma par budžetu un finanšu vadību 41. panta piekto daļu, Ministru kabineta 2019. gada 10. decembra noteikumu Nr.590 „Noteikumi par pašvaldību aizņēmumiem un galvojumiem” 5.2. apakšpunktu, Ministru kabineta 2023. gada 16. maija rīkojumu Nr. 275 " Par Satiksmes

ministrijas atzinuma sniegšanu par pašvaldību iesniegtajiem ceļu būvniecības projektiem aizņēmuma saņemšanai", ņemot vērā Finanšu komitejas 06.07.2023. lēmumu (protokols Nr.10, 41.§),

Jēkabpils novada dome nolemj:

1. Ņemt aizņēmumu Valsts kasē ar izņemšanu vidējā termiņā 79 453,00 *euro* (septiņdesmit deviņi tūkstoši četri simti piecdesmit trīs eiro, 00 centi) ar Valsts kases noteikto procentu likmi ar mērķi pašvaldības investīciju projekta "Viļānu ielas pārbūve Jēkabpilī, Jēkabpils novadā" īstenošanai.
2. Aizņēmumu ņemt ar atmaksas termiņu 15 (piecpadsmit) gadi. Pamatsummā atmaksu sākt pēc 3 (trīs) gadiem. Aizņēmuma atmaksu garantēt ar pašvaldības budžetu. Aizņēmumu izņemt, sākot ar 2023. gadu.
3. Lēmums zaudē spēku, ja projekts netiek atbalstīts Satiksmes ministrijā.
4. Kontroli par lēmuma izpildi veikt Jēkabpils novada pašvaldības izpilddirektoram.

Sēdes vadītājs
Domes priekšsēdētājs

R.Ragainis

Voltmane 26163049

**DOKUMENTS PARAKSTĪTS AR DROŠU ELEKTRONISKO PARAKSTU UN
SATUR LAIKA ZĪMOGU**



JĒKABPILS NOVADA PAŠVALDĪBA

JĒKABPILS NOVADA DOME

Reģistrācijas Nr.90000024205

Brīvības iela 120, Jēkabpils, Jēkabpils novads, LV – 5201

Tālrunis 65236777, fakss 65207304, elektroniskais pasts pasts@jekabpils.lv

LĒMUMS

Jēkabpils novadā

13.07.2023. (protokols Nr.11, 134.§)

Nr.758

Par aizņēmumu investīciju projekta “Andreja Pumpura ielas pārbūve Jēkabpilī, Jēkabpils novadā” īstenošanai

Jēkabpils novada pašvaldība 2023. un 2024. gadā plāno īstenot investīciju projektu “Andreja Pumpura ielas pārbūve Jēkabpilī, Jēkabpils novadā”, piesaistot kredīt līdzekļus no valsts aizdevumiem pašvaldībām ceļu būvniecības projektiem. Projekta īstenošana atbilst Jēkabpils novada attīstības programmas 2021.–2027. gadam vidējā termiņa prioritātei Nr.10 “Drošas satiksmes infrastruktūras un daudzveidīgas mobilitātes iespēju attīstība” un Rīcības virzienam Nr.25 “Pašvaldības ceļu un ielu infrastruktūras sakārtošana, uzturēšana un attīstība”. Projekts iekļauts pašvaldības attīstības programmas investīciju plānā, kā projekts Nr.167. Investīciju projekta būvdarbus paredzēts uzsākt ne vēlāk kā līdz 2023. gada decembrim un 2024. gada decembrī pabeigt.

Pašvaldība var pretendēt uz Valsts kases aizņēmumu, ja projekta īstenošana atbilst 2023. gada 16. maija Ministru kabineta rīkojumam Nr.275 „Par Satiksmes ministrijas atzinuma sniegšanu par pašvaldību iesniegtajiem ceļu būvniecības projektiem aizņēmuma saņemšanai”. Uz doto brīdi objektiem ir veikta būvniecības dokumentācijas jeb būvprojektu izstrāde, noslēdzies iepirkums par būvniecības darbu veikšanu un projektu līdz 2023. gada 14. jūlijam plānots iesniegt izvērtēšanai Satiksmes ministrijā. Projekta atbalsta gadījumā Jēkabpils novada pašvaldība plāno ņemt aizņēmumu Valsts kasē investīciju projekta tālākai īstenošanai.

Aizņēmumu mērķis – pašvaldības investīciju projekta “Andreja Pumpura ielas pārbūve Jēkabpilī, Jēkabpils novadā” īstenošana.

Jēkabpils novada pašvaldība atbilstoši būvdarbu iepirkuma rezultātiem plāno iesniegt Satiksmes ministrijā apstiprināšanai sekojošus finansējuma avotus un summas augstākminētā projekta īstenošanai:

Investīciju projekta nosaukums	Kopējais investīciju projekta finansējums būvdarbiem, EUR	Pašvaldības līdzfinansējuma apmērs 15% būvdarbiem, EUR		Aizņēmuma apmērs 85% būvdarbiem, EUR	
		2023. gadā	2024. gadā	2023. gadā	2024. gadā
projekta “Andreja Pumpura ielas pārbūve Jēkabpilī, Jēkabpils novadā” īstenošanai	77 081,91	3 468,69	8 093,60	19 655,89	45 863,73

Jēkabpils novada pašvaldības 2023. gada budžetā (funkcionālais klasifikācijas kods 04.510.07) plānots finansējums no pašvaldības budžeta līdzekļiem 15% apmērā un Valsts kases aizņēmuma 85% apmērā ar mērķi – ceļu investīciju projektu īstenošanai. Jēkabpils novada pašvaldība 2023. gada 13. jūlijā pieņēmusi domes lēmumu Nr.741 “Par investīciju projekta “Andreja Pumpura ielas pārbūve Jēkabpilī, Jēkabpils novadā” īstenošanu”, kurā noteikts projekta īstenošanai nepieciešamā finansējuma apmērs 2023. gadā un nepieciešamā finansējuma apmērs, kas jāiekļauj 2024. gada budžetā.

Pamatojoties uz likuma “Par valsts budžetu 2023. gadam un budžeta ietvaru 2023., 2024. un 2025. gadam” 36. panta pirmās daļas 7. punkta "c" apakšpunktu, Pašvaldības likuma 4. panta pirmās daļas 3. punktu, 10. panta 17. punktu, likuma „Par pašvaldību budžetiem” 24. pantu, Likuma par budžetu un finanšu vadību 41. panta piekto daļu, Ministru kabineta 2019. gada 10.

decembra noteikumu Nr.590 „Noteikumi par pašvaldību aizņēmumiem un galvojumiem” 5.2. apakšpunktu, Ministru kabineta 2023. gada 16. maija rīkojumu Nr. 275 " Par Satiksmes ministrijas atzinuma sniegšanu par pašvaldību iesniegtajiem ceļu būvniecības projektiem aizņēmuma saņemšanai", ņemot vērā Finanšu komitejas 06.07.2023. lēmumu (protokols Nr.10, 42. §),

Jēkabpils novada dome nolemj:

1. Ņemt aizņēmumu Valsts kasē ar izņemšanu vidējā termiņā 65 520,00 *euro* (sešdesmit pieci tūkstoši pieci simti divdesmit eiro, 00 centi) ar Valsts kases noteikto procentu likmi ar mērķi pašvaldības investīciju projekta “Andreja Pumpura ielas pārbūve Jēkabpilī, Jēkabpils novadā” īstenošanai.
2. Aizņēmumu ņemt ar atmaksas termiņu 15 (piecpadsmit) gadi. Pamatsummu atmaksu sākt pēc 3 (trīs) gadiem. Aizņēmuma atmaksu garantēt ar pašvaldības budžetu. Aizņēmumu izņemt, sākot ar 2023. gadu.
3. Lēmums zaudē spēku, ja projekts netiek atbalstīts Satiksmes ministrijā.
4. Kontroli par lēmuma izpildi veikt Jēkabpils novada pašvaldības izpilddirektoram.

Sēdes vadītājs
Domes priekšsēdētājs

R.Ragainis

Voltmane 26163049

**DOKUMENTS PARAKSTĪTS AR DROŠU ELEKTRONISKO PARAKSTU UN
SATUR LAIKA ZĪMOGU**



JĒKABPILS NOVADA PAŠVALDĪBA

JĒKABPILS NOVADA DOME

Reģistrācijas Nr.90000024205

Brīvības iela 120, Jēkabpils, Jēkabpils novads, LV – 5201

Tālrunis 65236777, fakss 65207304, elektroniskais pasts pasts@jekabpils.lv

LĒMUMS

Jēkabpils novadā

13.07.2023. (protokols Nr.11, 135.§)

Nr.759

Par aizņēmumu investīciju projekta “Dunavas ielas pārbūve Jēkabpilī, Jēkabpils novadā” īstenošanai

Jēkabpils novada pašvaldība 2023. un 2024. gadā plāno īstenot investīciju projektu “Dunavas ielas pārbūve Jēkabpilī, Jēkabpils novadā”, piesaistot kredītlīdzekļus no valsts aizdevumiem pašvaldībām ceļu būvniecības projektiem. Projekta īstenošana atbilst Jēkabpils novada attīstības programmas 2021.–2027. gadam vidējā termiņa prioritātei Nr.10 “Drošas satiksmes infrastruktūras un daudzveidīgas mobilitātes iespēju attīstība” un Rīcības virzienam Nr.25 “Pašvaldības ceļu un ielu infrastruktūras sakārtošana, uzturēšana un attīstība”. Projekts iekļauts pašvaldības attīstības programmas investīciju plānā, kā projekts Nr.168. Investīciju projekta būvdarbus paredzēts uzsākt ne vēlāk kā līdz 2023. gada decembrim un 2024. gada decembrī pabeigt.

Pašvaldība var pretendēt uz Valsts kases aizņēmumu, ja projekta īstenošana Ministru kabineta atbilst 2023. gada 16. maija rīkojumam Nr.275 „Par Satiksmes ministrijas atzinuma sniegšanu par pašvaldību iesniegtajiem ceļu būvniecības projektiem aizņēmuma saņemšanai”. Uz doto brīdi objektiem ir veikta būvniecības dokumentācijas jeb būvprojektu izstrāde, noslēdzies iepirkums par būvniecības darbu veikšanu un projektu līdz 2023. gada 14. jūlijam plānots iesniegt izvērtēšanai Satiksmes ministrijā. Projekta atbalsta gadījumā Jēkabpils novada pašvaldība plāno ņemt aizņēmumu Valsts kasē investīciju projekta tālākai īstenošanai.

Aizņēmumu mērķis – pašvaldības investīciju projekta “Dunavas ielas pārbūve Jēkabpilī, Jēkabpils novadā” īstenošana.

Jēkabpils novada pašvaldība atbilstoši būvdarbu iepirkuma rezultātiem plāno iesniegt Satiksmes ministrijā apstiprināšanai sekojošus finansējuma avotus un summas augstākminētā projekta īstenošanai:

Investīciju projekta nosaukums	Kopējais investīciju projekta finansējums būvdarbiem, EUR	Pašvaldības līdzfinansējuma apmērs 15% būvdarbiem, EUR		Aizņēmuma apmērs 85% būvdarbiem, EUR	
		2023. gadā	2024. gadā	2023. gadā	2024. gadā
projekta “Dunavas ielas pārbūve Jēkabpilī, Jēkabpils novadā” īstenošanai	158 842,78	7 147,93	16 678,49	40 504,91	94 511,45

Jēkabpils novada pašvaldības 2023. gada budžetā (funkcionālais klasifikācijas kods 04.510.07) plānots finansējums no pašvaldības budžeta līdzekļiem 15% apmērā un Valsts kases aizņēmuma 85% apmērā ar mērķi – ceļu investīciju projektu īstenošanai. Jēkabpils novada pašvaldība 2023. gada 13. jūlijā pieņēmusi domes lēmumu Nr.730 “Par investīciju projekta “Dunavas ielas pārbūve Jēkabpilī, Jēkabpils novadā” īstenošanu”, kurā noteikts projekta īstenošanai nepieciešamā finansējuma apmērs 2023. gadā un nepieciešamā finansējuma apmērs, kas jāiekļauj 2024. gada budžetā.

Pamatojoties uz Pašvaldības likuma 4. panta pirmās daļas 3. punktu, 10. panta pirmās daļas 17. punktu, likuma “Par valsts budžetu 2023. gadam un budžeta ietvaru 2023., 2024. un 2025. gadam” 36. panta pirmās daļas 7. punkta "c" apakšpunktu, likuma „Par pašvaldību budžetiem” 24. pantu, Likuma par budžetu un finanšu vadību 41. panta piekto daļu, Ministru kabineta 2019. gada 10. decembra noteikumu Nr.590 „Noteikumi par pašvaldību aizņēmumiem un galvojumiem”

5.2. apakšpunktu, Ministru kabineta 2023. gada 16. maija rīkojumu Nr. 275 " Par Satiksmes ministrijas atzinuma sniegšanu par pašvaldību iesniegtajiem ceļu būvniecības projektiem aizņēmuma saņemšanai", ņemot vērā Finanšu komitejas 06.07.2023. lēmumu (protokols Nr.10, 43.§),

Jēkabpils novada dome nolemj:

1. Ņemt aizņēmumu Valsts kasē ar izņemšanu vidējā termiņā 135 017,00 *euro* (viens simts trīsdesmit pieci tūkstoši septiņpadsmit eiro, 00 centi) ar Valsts kases noteikto procentu likmi ar mērķi pašvaldības investīciju projekta "Dunavas ielas pārbūve Jēkabpilī, Jēkabpils novadā" īstenošanai.
2. Aizņēmumu ņemt ar atmaksas termiņu 15 (piecpadsmit) gadi. Pamatsummu atmaksu sākt pēc 3 (trīs) gadiem. Aizņēmuma atmaksu garantēt ar pašvaldības budžetu. Aizņēmumu izņemt, sākot ar 2023. gadu.
3. Lēmums zaudē spēku, ja projekts netiek atbalstīts Satiksmes ministrijā.
4. Kontroli par lēmuma izpildi veikt Jēkabpils novada pašvaldības izpilddirektoram.

Sēdes vadītājs
Domes priekšsēdētājs

R.Ragainis

Voltmane 26163049

**DOKUMENTS PARAKSTĪTS AR DROŠU ELEKTRONISKO PARAKSTU UN
SATUR LAIKA ZĪMOGU**



JĒKABPILS NOVADA PAŠVALDĪBA

JĒKABPILS NOVADA DOME

Reģistrācijas Nr.90000024205

Brīvības iela 120, Jēkabpils, Jēkabpils novads, LV – 5201

Tālrunis 65236777, fakss 65207304, elektroniskais pasts pasts@jekabpils.lv

LĒMUMS

Jēkabpils novadā

13.07.2023. (protokols Nr.11, 136.§)

Nr.760

Par aizņēmumu investīciju projekta “Zemgales ielas posma pārbūve Jēkabpilī, Jēkabpils novadā” īstenošanai

Jēkabpils novada pašvaldība 2023. un 2024. gadā plāno īstenot investīciju projektu “Zemgales ielas posma pārbūve Jēkabpilī, Jēkabpils novadā”, piesaistot kredīt līdzekļus no valsts aizdevumiem pašvaldībām ceļu būvniecības projektiem. Projekta īstenošana atbilst Jēkabpils novada attīstības programmas 2021.–2027. gadam vidējā termiņa prioritātei Nr.10 “Drošas satiksmes infrastruktūras un daudzveidīgas mobilitātes iespēju attīstība” un Rīcības virzienam Nr.25 “Pašvaldības ceļu un ielu infrastruktūras sakārtošana, uzturēšana un attīstība”. Projekts iekļauts pašvaldības attīstības programmas investīciju plānā, kā projekts Nr.168. Investīciju projekta būvdarbus paredzēts uzsākt ne vēlāk kā līdz 2023. gada decembrim un 2024. gada decembrī pabeigt.

Pašvaldība var pretendēt uz Valsts kases aizņēmumu, ja projekta īstenošana atbilst 2023. gada 16. maija Ministru kabineta rīkojumam Nr.275 „Par Satiksmes ministrijas atzinuma sniegšanu par pašvaldību iesniegtajiem ceļu būvniecības projektiem aizņēmuma saņemšanai”. Uz doto brīdi objektiem ir veikta būvniecības dokumentācijas jeb būvprojektu izstrāde, noslēdzies iepirkums par būvniecības darbu veikšanu un projektu līdz 2023. gada 14. jūlijam plānots iesniegt izvērtēšanai Satiksmes ministrijā. Projekta atbalsta gadījumā Jēkabpils novada pašvaldība plāno ņemt aizņēmumu Valsts kasē investīciju projekta tālākai īstenošanai.

Aizņēmumu mērķis – pašvaldības investīciju projekta “Zemgales ielas posma pārbūve Jēkabpilī, Jēkabpils novadā” īstenošana.

Jēkabpils novada pašvaldība atbilstoši būvdarbu iepirkuma rezultātiem plāno iesniegt Satiksmes ministrijā apstiprināšanai sekojošus finansējuma avotus un summas augstākminētā projekta īstenošanai:

Investīciju projekta nosaukums	Kopējais investīciju projekta finansējums būvdarbiem, EUR	Pašvaldības līdzfinansējuma apmērs 15% būvdarbiem, EUR		Aizņēmuma apmērs 85% būvdarbiem, EUR	
		2023. gadā	2024. gadā	2023. gadā	2024. gadā
projekta “Zemgales ielas posma pārbūve Jēkabpilī, Jēkabpils novadā” īstenošanai	103 826,98	4 672,22	10 901,83	26 475,88	61 777,05

Jēkabpils novada pašvaldības 2023. gada budžetā (funkcionālais klasifikācijas kods 04.510.07) plānots finansējums no pašvaldības budžeta līdzekļiem 15% apmērā un Valsts kases aizņēmuma 85% apmērā ar mērķi – ceļu investīciju projektu īstenošanai. Jēkabpils novada pašvaldība 2023. gada 13. jūlijā pieņēmusi domes lēmumu Nr.735 “Par investīciju projekta “Zemgales ielas posma pārbūve Jēkabpilī, Jēkabpils novadā” īstenošanu”, kurā noteikts projekta īstenošanai nepieciešamā finansējuma apmērs 2023. gadā un nepieciešamā finansējuma apmērs, kas jāiekļauj 2024. gada budžetā.

Pamatojoties uz likuma “Par valsts budžetu 2023. gadam un budžeta ietvaru 2023., 2024. un 2025. gadam” 36. panta pirmās daļas 7. punkta "c" apakšpunktu, Pašvaldības likuma 4. panta pirmās daļas 3. punktu, 10. panta 17. punktu, likuma „Par pašvaldību budžetiem” 24. pantu, Likuma par budžetu un finanšu vadību 41. panta piekto daļu, Ministru kabineta 2019. gada 10.

decembra noteikumu Nr.590 „Noteikumi par pašvaldību aizņēmumiem un galvojumiem” 5.2. apakšpunktu, Ministru kabineta 2023. gada 16. maija rīkojumu Nr. 275 " Par Satiksmes ministrijas atzinuma sniegšanu par pašvaldību iesniegtajiem ceļu būvniecības projektiem aizņēmuma saņemšanai", ņemot vērā Finanšu komitejas 06.07.2023. lēmumu (protokols Nr.10, 44.§),

Jēkabpils novada dome nolemj:

1. Ņemt aizņēmumu Valsts kasē ar izņemšanu vidējā termiņā 88 253,00 *euro* (astoņdesmit astoņi tūkstoši divi simti piecdesmit trīs eiro, 00 centi) ar Valsts kases noteikto procentu likmi ar mērķi pašvaldības investīciju projekta “Zemgales ielas posma pārbūve Jēkabpilī, Jēkabpils novadā” īstenošanai.
2. Aizņēmumu ņemt ar atmaksas termiņu 15 (piecpadsmit) gadi. Pamatsummu atmaksu sākt pēc 3 (trīs) gadiem. Aizņēmuma atmaksu garantēt ar pašvaldības budžetu. Aizņēmumu izņemt, sākot ar 2023. gadu.
3. Lēmums zaudē spēku, ja projekts netiek atbalstīts Satiksmes ministrijā.
4. Kontroli par lēmuma izpildi veikt Jēkabpils novada pašvaldības izpilddirektoram.

Sēdes vadītājs
Domes priekšsēdētājs

R.Ragainis

Voltmane 26163049

**DOKUMENTS PARAKSTĪTS AR DROŠU ELEKTRONISKO PARAKSTU UN
SATUR LAIKA ZĪMOGU**



JĒKABPILS NOVADA PAŠVALDĪBA

JĒKABPILS NOVADA DOME

Reģistrācijas Nr.90000024205

Brīvības iela 120, Jēkabpils, Jēkabpils novads, LV – 5201

Tālrunis 65236777, fakss 65207304, elektroniskais pasts pasts@jekabpils.lv

LĒMUMS

Jēkabpils novadā

13.07.2023. (protokols Nr.11, 137.§)

Nr.761

Par aizņēmumu investīciju projekta “Romās ielas pārbūve Jēkabpilī, Jēkabpils novadā” īstenošanai

Jēkabpils novada pašvaldība 2023. un 2024. gadā plāno īstenot investīciju projektu “Romās ielas pārbūve Jēkabpilī, Jēkabpils novadā”, piesaistot kredīt līdzekļus no valsts aizdevumiem pašvaldībām ceļu būvniecības projektiem. Projekta īstenošana atbilst Jēkabpils novada attīstības programmas 2021.–2027. gadam vidējā termiņa prioritātei Nr.10 “Drošas satiksmes infrastruktūras un daudzveidīgas mobilitātes iespēju attīstība” un Rīcības virzienam Nr.25 “Pašvaldības ceļu un ielu infrastruktūras sakārtošana, uzturēšana un attīstība”. Projekts iekļauts pašvaldības attīstības programmas investīciju plānā, kā projekts Nr.168. Investīciju projekta būvdarbus paredzēts uzsākt ne vēlāk kā līdz 2023. gada decembrim un 2024. gada decembrī pabeigt.

Pašvaldība var pretendēt uz Valsts kases aizņēmumu, ja projekta īstenošana atbilst Ministru kabineta 2023. gada 16. maija rīkojumam Nr.275 „Par Satiksmes ministrijas atzinuma sniegšanu par pašvaldību iesniegtajiem ceļu būvniecības projektiem aizņēmuma saņemšanai”. Uz doto brīdi objektiem ir veikta būvniecības dokumentācijas jeb būvprojektu izstrāde, noslēdzies iepirkums par būvniecības darbu veikšanu un projektu līdz 2023. gada 14. jūlijam plānots iesniegt izvērtēšanai Satiksmes ministrijā. Projekta atbalsta gadījumā Jēkabpils novada pašvaldība plāno ņemt aizņēmumu Valsts kasē investīciju projekta tālākai īstenošanai.

Aizņēmumu mērķis – pašvaldības investīciju projekta “Romās ielas pārbūve Jēkabpilī, Jēkabpils novadā” īstenošana.

Jēkabpils novada pašvaldība atbilstoši būvdarbu iepirkuma rezultātiem plāno iesniegt Satiksmes ministrijā apstiprināšanai sekojošus finansējuma avotus un summas augstākminētā projekta īstenošanai:

Investīciju projekta nosaukums	Kopējais investīciju projekta finansējums būvdarbiem, EUR	Pašvaldības līdzfinansējuma apmērs 15% būvdarbiem, EUR		Aizņēmuma apmērs 85% būvdarbiem, EUR	
		2023. gadā	2024. gadā	2023. gadā	2024. gadā
projekta “Romās ielas pārbūve Jēkabpilī, Jēkabpils novadā” īstenošanai	75 779,32	3 410,07	7 956,83	19 323,73	45 088,69

Jēkabpils novada pašvaldības 2023. gada budžetā (funkcionālais klasifikācijas kods 04.510.07) plānots finansējums no pašvaldības budžeta līdzekļiem 15% apmērā un Valsts kases aizņēmuma 85% apmērā ar mērķi – ceļu investīciju projektu īstenošanai. Jēkabpils novada pašvaldība 2023. gada 13. jūlijā pieņēmusi domes lēmumu Nr.744 “Par investīciju projekta “Romās ielas pārbūve Jēkabpilī, Jēkabpils novadā” īstenošanu”, kurā noteikts projekta īstenošanai nepieciešamā finansējuma apmērs 2023. gadā un nepieciešamā finansējuma apmērs, kas jāiekļauj 2024. gada budžetā.

Pamatojoties uz Pašvaldības likuma 4. panta pirmās daļas 3. punktu, 10. panta pirmās daļas 17.punktu, likuma “Par valsts budžetu 2023. gadam un budžeta ietvaru 2023., 2024. un 2025. gadam” 36. panta pirmās daļas 7. punkta "c" apakšpunktu, likuma „Par pašvaldību budžetiem” 24. pantu, Likuma par budžetu un finanšu vadību 41. panta piekto daļu, Ministru kabineta 2019. gada 10. decembra noteikumu Nr.590 „Noteikumi par pašvaldību aizņēmumiem un galvojumiem” 5.2. apakšpunktu, Ministru kabineta 2023. gada 16. maija rīkojumu Nr. 275 " Par Satiksmes

ministrijas atzinuma sniegšanu par pašvaldību iesniegtajiem ceļu būvniecības projektiem aizņēmuma saņemšanai", ņemot vērā Finanšu komitejas 06.07.2023. lēmumu (protokols Nr.10, 45.§),

Jēkabpils novada dome nolemj:

1. Ņemt aizņēmumu Valsts kasē ar izņemšanu vidējā termiņā 64 413,00 *euro* (sešdesmit četri tūkstoši četri simti trīspadsmit eiro, 00 centi) ar Valsts kases noteikto procentu likmi ar mērķi pašvaldības investīciju projekta "Romas ielas pārbūve Jēkabpilī, Jēkabpils novadā" īstenošanai.
2. Aizņēmumu ņemt ar atmaksas termiņu 15 (piecpadsmit) gadi. Pamatsummā atmaksu sākt pēc 3 (trīs) gadiem. Aizņēmuma atmaksu garantēt ar pašvaldības budžetu. Aizņēmumu izņemt, sākot ar 2023. gadu.
3. Lēmums zaudē spēku, ja projekts netiek atbalstīts Satiksmes ministrijā.
4. Kontroli par lēmuma izpildi veikt Jēkabpils novada pašvaldības izpilddirektoram.

Sēdes vadītājs
Domes priekšsēdētājs

R.Ragainis

Voltmane 26163049

**DOKUMENTS PARAKSTĪTS AR DROŠU ELEKTRONISKO PARAKSTU UN
SATUR LAIKA ZĪMOGU**



JĒKABPILS NOVADA PAŠVALDĪBA

JĒKABPILS NOVADA DOME

Reģistrācijas Nr.90000024205

Brīvības iela 120, Jēkabpils, Jēkabpils novads, LV – 5201

Tālrunis 65236777, fakss 65207304, elektroniskais pasts pasts@jekabpils.lv

LĒMUMS

Jēkabpils novadā

13.07.2023. (protokols Nr.11, 138.§)

Nr.762

Par aizņēmumu investīciju projekta “Gulbju ielas (438m) posma pārbūve Jēkabpilī, Jēkabpils novadā” īstenošanai

Jēkabpils novada pašvaldība 2023. un 2024. gadā plāno īstenot investīciju projektu “Gulbju ielas (438m) posma pārbūve Jēkabpilī, Jēkabpils novadā”, piesaistot kredīt līdzekļus no valsts aizdevumiem pašvaldībām ceļu būvniecības projektiem. Projekta īstenošana atbilst Jēkabpils novada attīstības programmas 2021.–2027. gadam vidējā termiņa prioritātei Nr.10 “Drošas satiksmes infrastruktūras un daudzveidīgas mobilitātes iespēju attīstība” un Rīcības virzienam Nr.25 “Pašvaldības ceļu un ielu infrastruktūras sakārtošana, uzturēšana un attīstība”. Projekts iekļauts pašvaldības attīstības programmas investīciju plānā, kā projekts Nr.168. Investīciju projekta būvdarbus paredzēts uzsākt ne vēlāk kā līdz 2023. gada decembrim un 2024. gada decembrī pabeigt.

Pašvaldība var pretendēt uz Valsts kases aizņēmumu, ja projekta īstenošana atbilst 2023. gada 16. maija Ministru kabineta rīkojumam Nr.275 „Par Satiksmes ministrijas atzinuma sniegšanu par pašvaldību iesniegtajiem ceļu būvniecības projektiem aizņēmuma saņemšanai”. Uz doto brīdi objektiem ir veikta būvniecības dokumentācijas jeb būvprojektu izstrāde, noslēdzies iepirkums par būvniecības darbu veikšanu un projektu līdz 2023. gada 14. jūlijam plānots iesniegt izvērtēšanai Satiksmes ministrijā. Projekta atbalsta gadījumā Jēkabpils novada pašvaldība plāno ņemt aizņēmumu Valsts kasē investīciju projekta tālākai īstenošanai.

Aizņēmumu mērķis – pašvaldības investīciju projekta “Gulbju ielas (438m) posma pārbūve Jēkabpilī, Jēkabpils novadā” īstenošana.

Jēkabpils novada pašvaldība atbilstoši būvdarbu iepirkuma rezultātiem plāno iesniegt Satiksmes ministrijā apstiprināšanai sekojošus finansējuma avotus un summas augstākminētā projekta īstenošanai:

Investīciju projekta nosaukums	Kopējais investīciju projekta finansējums būvdarbiem, EUR	Pašvaldības līdzfinansējuma apmērs 15% būvdarbiem, EUR		Aizņēmuma apmērs 85% būvdarbiem, EUR	
		2023. gadā	2024. gadā	2023. gadā	2024. gadā
projekta “Gulbju ielas (438m) posma pārbūve Jēkabpilī, Jēkabpils novadā” īstenošanai	162 490,07	7 312,05	17 061,46	41 434,97	96 681,59

Jēkabpils novada pašvaldības 2023. gada budžetā (funkcionālais klasifikācijas kods 04.510.07) plānots finansējums no pašvaldības budžeta līdzekļiem 15% apmērā un Valsts kases aizņēmuma 85% apmērā ar mērķi – ceļu investīciju projektu īstenošanai. Jēkabpils novada pašvaldība 2023. gada 13. jūlijā pieņēmusi domes lēmumu Nr.743 “Par investīciju projekta “Gulbju ielas (438m) posma pārbūve Jēkabpilī, Jēkabpils novadā” īstenošanu”, kurā noteikts projekta īstenošanai nepieciešamā finansējuma apmērs 2023. gadā un nepieciešamā finansējuma apmērs, kas jāiekļauj 2024. gada budžetā.

Pamatojoties uz likuma “Par valsts budžetu 2023. gadam un budžeta ietvaru 2023., 2024. un 2025. gadam” 36. panta pirmās daļas 7. punkta "c" apakšpunktu, Pašvaldības likuma 4. panta pirmās daļas 3. punktu, 10. panta 17. punktu, likuma „Par pašvaldību budžetiem” 24. pantu, Likuma par budžetu un finanšu vadību 41. panta piekto daļu, Ministru kabineta 2019. gada 10.

decembra noteikumu Nr.590 „Noteikumi par pašvaldību aizņēmumiem un galvojumiem” 5.2. apakšpunktu, Ministru kabineta 2023. gada 16. maija rīkojumu Nr. 275 " Par Satiksmes ministrijas atzinuma sniegšanu par pašvaldību iesniegtajiem ceļu būvniecības projektiem aizņēmuma saņemšanai", ņemot vērā Finanšu komitejas 06.07.2023. lēmumu (protokols Nr.10, 46.§),

Jēkabpils novada dome nolemj:

1. Ņemt aizņēmumu Valsts kasē ar izņemšanu vidējā termiņā 138 117,00 *euro* (viens simts trīsdesmit astoņi tūkstoši viens simts septiņpadsmit eiro, 00 centi) ar Valsts kases noteikto procentu likmi ar mērķi pašvaldības investīciju projekta “Gulbju ielas (438m) posma pārbūve Jēkabpilī, Jēkabpils novadā” īstenošanai.
2. Aizņēmumu ņemt ar atmaksas termiņu 15 (piecpadsmit) gadi. Pamatsummu atmaksu sākt pēc 3 (trīs) gadiem. Aizņēmuma atmaksu garantēt ar pašvaldības budžetu. Aizņēmumu izņemt, sākot ar 2023. gadu.
3. Lēmums zaudē spēku, ja projekts netiek atbalstīts Satiksmes ministrijā.
4. Kontroli par lēmuma izpildi veikt Jēkabpils novada pašvaldības izpilddirektoram.

Sēdes vadītājs
Domes priekšsēdētājs

R.Ragainis

Voltmane 26163049

**DOKUMENTS PARAKSTĪTS AR DROŠU ELEKTRONISKO PARAKSTU UN
SATUR LAIKA ZĪMOGU**



JĒKABPILS NOVADA PAŠVALDĪBA

JĒKABPILS NOVADA DOME

Reģistrācijas Nr.90000024205

Brīvības iela 120, Jēkabpils, Jēkabpils novads, LV – 5201

Tālrunis 65236777, fakss 65207304, elektroniskais pasts pasts@jekabpils.lv

LĒMUMS

Jēkabpils novadā

13.07.2023. (protokols Nr.11, 139.§)

Nr.763

Par aizņēmumu investīciju projekta “Tilta ielas pārbūve Jēkabpilī” īstenošanai

Jēkabpils novada pašvaldība 2023. un 2024. gadā plāno īstenot investīciju projektu “Tilta ielas pārbūve Jēkabpilī”, piesaistot kredīt līdzekļus no valsts aizdevumiem pašvaldībām ceļu būvniecības projektiem. Projekta īstenošana atbilst Jēkabpils novada attīstības programmas 2021.–2027. gadam vidējā termiņa prioritātei Nr. 10 “Drošas satiksmes infrastruktūras un daudzveidīgas mobilitātes iespēju attīstība” un Rīcības virzienam Nr. 25 “Pašvaldības ceļu un ielu infrastruktūras sakārtošana, uzturēšana un attīstība”. Projekts iekļauts pašvaldības attīstības programmas investīciju plānā, kā projekts Nr.173. Investīciju projekta būvdarbus paredzēts uzsākt ne vēlāk kā līdz 2023. gada decembrim un 2024. gada decembrī pabeigt.

Pašvaldība var pretendēt uz Valsts kases aizņēmumu, ja projekta īstenošana atbilst Ministru kabineta 2023. gada 16. maija rīkojumam Nr.275 „Par Satiksmes ministrijas atzinuma sniegšanu par pašvaldību iesniegtajiem ceļu būvniecības projektiem aizņēmuma saņemšanai”. Uz doto brīdi objektiem ir veikta būvniecības dokumentācijas jeb būvprojektu izstrāde, noslēdzies iepirkums par būvniecības darbu veikšanu un projektu līdz 2023. gada 14. jūlijam plānots iesniegt izvērtēšanai Satiksmes ministrijā. Projekta atbalsta gadījumā Jēkabpils novada pašvaldība plāno ņemt aizņēmumu Valsts kasē investīciju projekta tālākai īstenošanai.

Aizņēmumu mērķis – pašvaldības investīciju projekta “Tilta ielas pārbūve Jēkabpilī” īstenošana.

Jēkabpils novada pašvaldība atbilstoši būvdarbu iepirkuma rezultātiem plāno iesniegt Satiksmes ministrijā apstiprināšanai sekojošus finansējuma avotus un summas augstākminētā projekta īstenošanai:

Investīciju projekta nosaukums	Kopējais investīciju projekta finansējums, EUR	Pašvaldības līdzfinansējuma apmērs 15%, EUR		Aizņēmuma apmērs 85%, EUR	
		2023. gadā	2024. gadā	2023. gadā	2024. gadā
projekta “Tilta ielas pārbūve Jēkabpilī” īstenošanai	141 138,86	6 351,25	14 819,58	35 990,41	83 977,62

Jēkabpils novada pašvaldības 2023. gada budžetā (funkcionālais klasifikācijas kods 04.510.07) plānots finansējums no pašvaldības budžeta līdzekļiem 15% apmērā un Valsts kases aizņēmuma 85% apmērā ar mērķi – ceļu investīciju projektu īstenošanai. Jēkabpils novada pašvaldība 2023. gada 13. jūlijā pieņēmusi domes lēmumu Nr.737 “Par investīciju projekta “Tilta ielas pārbūve Jēkabpilī” īstenošanu”, kurā noteikts projekta īstenošanai nepieciešamā finansējuma apmērs 2023. gadā un nepieciešamā finansējuma apmērs, kas jāiekļauj 2024. gada budžetā.

Pamatojoties uz Pašvaldības likuma 4. panta pirmās daļas 3. punktu, 10. panta pirmās daļas 17. punktu, likuma “Par valsts budžetu 2023. gadam un budžeta ietvaru 2023., 2024. un 2025. gadam” 36. panta pirmās daļas 7. punkta "c" apakšpunktu, likuma „Par pašvaldību budžetiem” 24. pantu, Likuma par budžetu un finanšu vadību 41. panta piekto daļu, Ministru kabineta 2019. gada 10. decembra noteikumu Nr.590 „Noteikumi par pašvaldību aizņēmumiem un galvojumiem” 5.2. apakšpunktu, Ministru kabineta 2023. gada 16. maija rīkojumu Nr. 275 " Par Satiksmes ministrijas atzinuma sniegšanu par pašvaldību iesniegtajiem ceļu būvniecības projektiem

aizņēmuma saņemšanai", ņemot vērā Finanšu komitejas 06.07.2023. lēmumu (protokols Nr.10, 47.§),

Jēkabpils novada dome nolemj:

1. Ņemt aizņēmumu Valsts kasē ar izņemšanu vidējā termiņā 119 969,00 *euro* (viens simts deviņpadsmit tūkstoši deviņi simti sešdesmit deviņi eiro, 00 centi) ar Valsts kases noteikto procentu likmi ar mērķi pašvaldības investīciju projekta "Tilta ielas pārbūve Jēkabpilī" īstenošanai.
2. Aizņēmumu ņemt ar atmaksas termiņu 15 (piecpadsmit) gadi. Pamatsummu atmaksu sākt pēc 3 (trīs) gadiem. Aizņēmuma atmaksu garantēt ar pašvaldības budžetu. Aizņēmumu izņemt, sākot ar 2023. gadu.
3. Lēmums zaudē spēku, ja projekts netiek atbalstīts Satiksmes ministrijā.
4. Kontroli par lēmuma izpildi veikt Jēkabpils novada pašvaldības izpilddirektoram.

Sēdes vadītājs
Jēkabpils novada domes priekšsēdētājs

R.Ragainis

Voltmane 26163049

**DOKUMENTS PARAKSTĪTS AR DROŠU ELEKTRONISKO PARAKSTU UN
SATUR LAIKA ZĪMOGU**



JĒKABPILS NOVADA PAŠVALDĪBA

JĒKABPILS NOVADA DOME

Reģistrācijas Nr.90000024205

Brīvības iela 120, Jēkabpils, Jēkabpils novads, LV – 5201

Tālrunis 65236777, fakss 65207304, elektroniskais pasts pasts@jekabpils.lv

LĒMUMS

Jēkabpils novadā

13.07.2023. (protokols Nr.11, 140.§)

Nr.764

Par Viesītes vidusskolas direktoru

Konkurss par Viesītes vidusskolas direktora amatu tika izsludināts saskaņā ar Jēkabpils novada domes 2021.gada 1.jūlija saistošo noteikumu Nr.1 “Jēkabpils novada pašvaldības nolikums” 119.punktu, ņemot vērā Ministru kabineta 2014.gada 19.augusta noteikumu Nr.496 “Kārtība un vērtēšanas nosacījumi valsts un pašvaldību izglītības iestāžu (izņemot augstskolas un koledžas) vadītāju un pašvaldību izglītības pārvalžu vadītāju amatu pretendentu atlasei” un Jēkabpils novada domes noteikto kārtību.

Pamatojoties uz nolikumā noteikto kārtību, tika organizēta pretendentu atlase. Pēc rezultātu apkopošanas konkursa komisija ir izvēlējusies izvirzītajām prasībām atbilstošāko pretendentu – Sarmīti Ratiņu.

Atbilstoši Pašvaldību likuma 10.panta pirmās daļas 10.punktam tikai dome var iecelt amatā un atbrīvot no amata pašvaldības iestāžu vadītājus.

Atbilstoši likuma “Par interešu konflikta novēršanu valsts amatpersonas darbībā” 4.panta pirmās daļas 16.punktam publiskas personas iestādes vadītājs ir valsts amatpersona.

Pamatojoties uz Pašvaldību likuma 10.panta pirmās daļas 10.punktu, Izglītības likuma 17.panta trešās daļas 2.punktu, likuma “Par interešu konflikta novēršanu valsts amatpersonas darbībā” 4.panta pirmās daļas 16.punktu, 20.panta piekto daļu, Ministru kabineta 22.10.2002. noteikumu Nr. 478 “Kārtība, kādā aizpildāmas, iesniedzamas, reģistrējamas un glabājamās valsts amatpersonu deklarācijas un aizpildāmi un iesniedzami valsts amatpersonu saraksti” 19.punktu, ņemot vērā Jēkabpils novada pašvaldības Izglītības iestāžu/pārvaldes vadītāju amatu pretendentu atlases konkursa nolikumu, Konkursa komisijas 06.07.2023. lēmumu,

Jēkabpils novada dome nolemj:

1. Iecelt par Viesītes vidusskolas direktoru Sarmīti Ratiņu, personas kods (*svītrots*), ar 13.07.2023.

2. Uzdot izpilddirektoram veikt visas nepieciešamās darbības saskaņā ar Darba likumu un citiem normatīvajiem aktiem, kas regulē darba tiesiskās attiecības, lai nodrošinātu lēmuma izpildi.

3. Ja Sarmīte Ratiņa pēc stāšanās direktora amatā vienlaikus ieņem amatu, kura savienošana ar šo valsts amatpersonas amatu ir aizliegta, tai ir pienākums veikt likuma “Par interešu konflikta novēršanu valsts amatpersonu darbībā” 8.pantā noteiktās darbības.

4. Personāla vadības nodaļai 15 dienu laikā pēc lēmuma spēkā stāšanās paziņot Valsts ieņēmumu dienestam par grozījumiem valsts amatpersonu sarakstā.

5. Kontroli par lēmuma izpildi veikt domes priekšsēdētāja vietniekam izglītības un kultūras jautājumos.

Sēdes vadītājs

Domes priekšsēdētājs

Iveta Upmace 28447413

R.Ragainis

**DOKUMENTS PARAKSTĪTS AR DROŠU ELEKTRONISKO PARAKSTU UN
SATUR LAIKA ZĪMOGU**



JĒKABPILS NOVADA PAŠVALDĪBA

JĒKABPILS NOVADA DOME

Reģistrācijas Nr.90000024205

Brīvības iela 120, Jēkabpils, Jēkabpils novads, LV – 5201

Tālrunis 65236777, fakss 65207304, elektroniskais pasts pasts@jekabpils.lv

LĒMUMS

Jēkabpils novadā

13.07.2023. (protokols Nr.11, 141.§)

Nr.765

Par Jēkabpils novada pašvaldībai piekritīgās neapbūvētās nomas zemes vienības ar nomas kadastra apzīmējumu 5688 006 0036 8007, kas atrodas Jēkabpils novada, Saukas pagasta nekustamajā īpašumā “Jaunsauka”, nomas tiesību izsoli un izsoles noteikumu apstiprināšanu

Jēkabpils novada pašvaldībai pieder nekustamais īpašums „Jaunsauka”, Saukas pagasts, Jēkabpils novads, ar kadastra Nr. 5688 006 0036, sastāvošs no vienas zemes vienības ar kadastra apzīmējumu 5688 006 0036 ar platību 2,4 ha. Īpašuma tiesības nostiprinātas Saukas pagasta zemesgrāmatā, nodalījumā Nr. 100000101151. Daļa no zemes vienības sadalīta zemes nomas gabalos un iznomāta fiziskām personām, taču neiznomāta ir zemes vienība ar nomas kadastra apzīmējumu 5688 006 0036 8007 ar platību 0.1453 ha.

Nekustamā īpašuma valsts kadastra informācijas sistēmā zemes vienībai reģistrēts zemes lietošanas mērķis - Dabas pamatnes, parki, zaļās zonas un citas rekreācijas nozīmes objektu teritorijas, ja tajās atļautā saimnieciskā darbība nav pieskaitāma pie kāda cita klasifikācijā norādīta lietošanas mērķa (NĪLM -0501).

Pamatojoties uz 19.12.2022. SIA “LINIKO”, reģ. 55403012911, tirgus novērtējumu, ir noteikta zemes vienības kvadrātmetra izsoles tirgus cena, kas ir 0,07 *eur*/kv.mtr. gadā. Kopā gadā tas sastāda 101,71 *euro* gadā.

Papildus tirgus nomas maksai nomnieks makā visus nodokļus un nodevas, kas paredzēti normatīvajos aktos (tajā skaitā PVN).

Ministru kabineta 19.06.2018. noteikumu Nr.350 „Publiskas personas zemes nomas un apbūves tiesību noteikumi” (turpmāk- Noteikumi) 32.punkts nosaka, ka neapbūvēta zemesgabala nomnieku noskaidro rakstiskā vai mutiskā izsolē. Iznomātājs pieņem lēmumu par piemērojamo izsoles veidu, nodrošina izsoles atklātumu un dokumentē izsoles procedūru.

Noteikumu 33. punkts nosaka publicējamo informāciju par izsoles objektu un 34.punkts nosaka, ka informācijas publicēšanas vieta ir publiskas personas tīmekļvietne.

Saskaņā ar Noteikumu 44. punktu izsole skaitās par notikušu, ja pieteicies kaut viens pretendents. Tad nomas objektu iznomā par sākuma cenu.

Saskaņā ar Publiskas personas finanšu līdzekļu un mantas izšķērdēšanas novēršanas likuma 6.¹ panta pirmo daļu, nekustamā īpašuma nomas līgumu slēdz uz laiku, kas nav ilgāks par 30 gadiem.

Jāapstiprina izsoles noteikumi.

Izsole tiks rīkota 2023.gada 9.augustā plkst. 9.30.

Ņemot vērā minēto un pamatojoties uz Pašvaldību likuma 10.panta pirmās daļas 16.punktu un 21.punktu, Publiskas personas finanšu līdzekļu un mantas izšķērdēšanas novēršanas likuma 6.¹ panta pirmo daļu, Ministru kabineta 19.06.2018. noteikumu Nr.350” Publiskas personas zemes nomas un apbūves tiesību noteikumi” 31. punktu, 32.punktu, 33.punktu, 34.punktu un 44.punktu,

Jēkabpils novada dome nolemj:

1. Nodot nomā un izsolīt atklātā mutiskā izsolē ar augšupejošu soli nomas tiesības uz Jēkabpils novada pašvaldībai piederošo zemes vienību Jēkabpils novadā Saukas pagastā ar nomas kadastra apzīmējumu 5688 006 0036 8007, ar platību 0.1453 ha, kas atrodas Jēkabpils novada pašvaldībai piederošajā nekustamajā īpašumā "Jaunsauka", Saukas pagasts, Jēkabpils novads, ar kadastra Nr. 5688 006 0036.

2. Apstiprināt lēmuma 1.punktā noteiktā nomas objekta sākotnējo nosacīto (tirgus) nomas maksu 0,07 eur/kv.mtr. gadā, bez PVN. Papildus nomas maksai nomnieks apmaksā PVN un nekustamā īpašuma nodokli.

3. Apstiprināt izsoles soli 0,01 eur/kv.mtr.

4. Apstiprināt lēmuma 1.punktā noteiktā Nomas objekta nomas tiesību izsoles noteikumus (1.pielikums).

5. Noteikt Nomas objekta nomas līguma termiņu: 10 gadi no līguma noslēgšanas dienas.

5. Apstiprināt izsoles komisiju šādā sastāvā:

5.1. Vecākā nekustamo īpašumu speciāliste Viktorija Rāviņa,

5.2. Nekustamo īpašumu speciāliste Ingrīda Gādmane,

5.3. Zemes ierīcības inženieris Zigmunds Avens,

5.4. Juriste Lauma Bondare -Heisele.

6. Ieņēmumus no zemes nomas iekļaut tāmē Saukas pagasta teritoriju un mājokļu apsaimniekošana, kods 06.600.40

7. Ievietot paziņojumu tīmekļvietnē www.jekabpils.lv.

8. Kontroli par lēmuma izpildi veikt iestādes "Jēkabpils novada Attīstības pārvalde" vadītājam.

Pielikumā:

1. Zemes vienības Jēkabpils novadā Saukas pagastā ar nomas kadastra apzīmējumu 5688 006 0036 8007, ar platību 0.1453 ha, kas atrodas Jēkabpils novada pašvaldībai piederošajā nekustamajā īpašumā "Jaunsauka", Saukas pagasts, Jēkabpils novads, izsoles noteikumi.

2. Publicējamā informācija.

3. Zemes vienības grafiskais pielikums.

Sēdes vadītājs

Domes priekšsēdētājs

R.Ragainis

Ināra Erte 29458795

**DOKUMENTS PARAKSTĪTS AR DROŠU ELEKTRONISKO PARAKSTU UN
SATUR LAIKA ZĪMOGU**

Jēkabpils novada pašvaldībai piederošās neapbūvētās nomas zemes vienības ar nomas kadastra apzīmējumu 5688 006 0036 8007, kas atrodas Jēkabpils novada Saukas pagasta nekustamajā īpašumā “Jaunsauka”, Saukas pagasts, Jēkabpils novads,
nomas izsoles noteikumi

I. Vispārīgie jautājumi

1. Izsoles noteikumi (turpmāk -Izsoles noteikumi) nosaka kārtību, kādā tiek rīkota pirmā atklāta, mutiska nomas tiesību izsole ar augšupejošu soli Jēkabpils novada pašvaldībai piederošajai nomas zemes vienībai ar nomas kadastra apzīmējumu 5688 006 0036 8007 un platību 0,1453 ha, “Jaunsauka”, Saukas pagastā, Jēkabpils novadā, (turpmāk – Nomas objekts), un nosolītājam tiek piešķirtas nomas tiesības uz Nomas objektu.
2. Izsoles sludinājums tiek publicēts Jēkabpils novada pašvaldības mājas lapā www.jekabpils.lv.
3. Ar izsoles noteikumiem, t.sk. ar nomas līguma projektu var iepazīties Jēkabpils novada pašvaldības mājas lapā <https://www.jekabpils.lv/lv/nomas-tiesibu-izsole>. Jēkabpils novada pašvaldības Klientu apkalpošanas nodaļā, Brīvības ielā 120, Jēkabpilī, Jēkabpils novadā, vai Jēkabpils novada Attīstības pārvaldē, Rīgas ielā 150A, Jēkabpilī, Jēkabpils novadā, katru darba dienu no plkst. 8.30 līdz plkst. 17.00.
4. Nomas objekta iznomātājs ir Jēkabpils novada pašvaldība, reģistrācijas Nr.90000024205, adrese: Brīvības iela 120, Jēkabpils, Jēkabpils nov., LV-5201.
5. Izsoli organizē ar Jēkabpils novada domes 2023.gada 00.jūlija (protokols Nr.0,00.§) lēmumu Nr. 000 Par Jēkabpils novada pašvaldībai piekritīgās neapbūvētās nomas zemes vienības ar kadastra apzīmējumu 5688 006 0036 8007, kas atrodas Jēkabpils novada, Saukas pagasta nekustamajā īpašumā “Jaunsauka”, nomas tiesību izsoli un izsoles noteikumu apstiprināšanu” izveidota un apstiprināta Nomas objekta nomas tiesību izsoles komisija (turpmāk – Komisija).
6. Nomas objekts tiek iznomāts ar mērķi: rekreatīvās zonas izveidei.

II. Izsoles veids, norises vieta un laiks

7. Izsoles veids – atklāta mutiska izsole ar augšupejošu soli. Izsole notiek 09.08.2023. pulksten 9.30., iestādes “Jēkabpils novada Attīstības pārvalde” telpās, Rīgas iela 150, Jēkabpils, Jēkabpils nov., 1.stāvā, sēžu zālē.

III. Nomas objekts

8. Nomas zemes vienība ar nomas kadastra apzīmējumu 5688 006 0036 8007 un platību 0,1453 ha, “Jaunsauka”, Saukas pagastā, Jēkabpils novadā, ar īpašuma kadastra apzīmējumu 5688 006 0036.
9. Nomas objekts atrodas Jēkabpils novada Saukas pagasta teritorijā.
10. Nomas objekts atrodas Īpaši aizsargājamajā dabas teritorijā- Saukas dabas parkā.
11. Ar Nomas objektu un ar tā saistīto informāciju var iepazīties, iepriekš sazinoties ar Jēkabpils vecāko nekustamā īpašuma speciālistu, tālrunis saziņai 29458795.

IV. Nomas īpašie nosacījumi

12. Nomas līgums tiks slēgts uz 10 gadiem no līguma noslēgšanas dienas. Nomas objekta sākumcena ir 0,07 eur/kv.mtr. gadā bez pievienotās vērtības nodokļa. Izsoles solis ir 0,01 eur/kv.mtr. gadā. Nomas maksa par Nomas objektu jāmaksā saskaņā ar nomas līguma nosacījumiem.

13. Papildus nomas maksai izsoles uzvarētājs veic PVN samaksu un nekustamā īpašuma nodokļa samaksu.
14. Nomas līguma projekts noteikts 1.pielikumā.
15. Nomas objekts atrodas īpaši aizsargājamā dabas teritorijā- dabas parkā “ Sauka” un darbība veicama ievērojot Ministru kabineta 2014.gada 16.septembra noteikumu Nr.547” Dabas parka “Sauka” individuālie aizsardzības un izmantošanas noteikumi” prasības.
16. Nomniekam par saviem līdzekļiem nepieciešams Nomas objektu uzturēt kārtībā.
17. Nomniekam nav tiesību nodot Nomas objektu vai tā daļu apakšnomā trešajām personām.

V. Izsoles pretendentu pieteikumu iesniegšanas kārtība

18. Par izsoles dalībnieku var būt jebkura persona, kura iesniedz pieteikumu šo noteikumu noteiktajā kārtībā un kura saskaņā ar spēkā esošajiem normatīvajiem aktiem var iegūt izsolāmās nomas tiesības (turpmāk – Pretendents).
19. Pretendenta reģistrācija notiek no līdz 2023.gada 4.augustam plkst.17.00 iestādē “Jēkabpils novada Attīstības pārvalde”, Rīgas iela 150, Jēkabpils, Jēkabpils nov. Personai, kura vēlas piedalīties izsolē līdz 04.08.2023. (ieskaitot) dalības maksa Jēkabpils novada pašvaldības kontā Nr.LV87UNLA0009013130793, AS “SEB banka”, kods UNLALV2X, 10,00 (desmit eiro un 00 centi) apmērā (maksājuma uzdevumā norāda šādu informāciju: drošības nauda nomas tiesību izsolei “Jaunsauka”, nomas kadastra apzīmējums 5688 006 0036 8007.
20. Par izsoles dalībnieku var kļūt jebkura fiziskā vai juridiskā persona, kurai ir tiesības iegūt Latvijas Republikā nekustamā īpašuma, tajā skaitā, zemes nomas tiesības, un kura līdz reģistrācijas brīdim ir iemaksājusi šo noteikumu 19.punktā noteikto dalības maksu un saņēmusi tiesības piedalīties izsolē.
21. Izsoles pretendenti – fiziska persona, kura vēlas savā vai citas fiziskas vai juridiskas personas vārdā pieteikties izsolei, iesniegumā norāda:
Fiziskas personas:
 - 21.1. Vārdu, uzvārdu;
 - 21.2. Personas kodu vai dzimšanas datumu (persona, kurai nav piešķirts personas kods);
 - 21.3. Kontaktadresi;
 - 21.4. Personu apliecinoša dokumenta veidu un numuru;
 - 21.5. Norēķinu rekvizītus (kredītiestādes konta numurs, uz kuru personai atmaksājama nodrošinājuma summa);
 - 21.6. Personas papildu kontaktinformāciju – elektroniskā pasta adresi un tālruna numuru.
 - 21.7. Fiziska persona, kura pārstāv citu fizisku vai juridisku personu, papildus punktā 8.1.norādītajam, sniedz informāciju par:
 - 21.8. Pārstāvamās personas veidu;
 - 21.9. Vārdu, uzvārdu fiziskai personai vai nosaukumu juridiskai personai;
 - 21.10. Personas kodu vai dzimšanas datumu (ārzemniekam) fiziskai personai vai reģistrācijas numuru juridiskai personai;
 - 21.11. Kontaktadresi;
 - 21.12. Personu apliecinoša dokumenta veidu un numuru fiziskai personai;
 - 21.13. Informāciju par notariāli apliecinātu pilnvaru, ja reģistrēts lietotājs izsolē pārstāv citu fizisku personu, vai informāciju par rakstiski noformētu pilnvaru vai dokumentu, kas apliecina reģistrēta lietotāja tiesības pārstāvēt juridisku personu bez īpaša pilnvarojuma, ja reģistrēts lietotājs pārstāv juridisku personu;
 - 21.14. Informāciju par pilnvarojuma apjomu (pārstāvības tiesības konkrētai izsolei, vairākām konkrētām izsolēm, uz noteiktu laiku, pastāvīgi);
22. Ziņas par personu iekļauj Izsoles dalībnieku reģistrā, pamatojoties uz personas iesniegumu..
23. Izsoles pretendents netiek reģistrēts, ja:
 - 23.1. ir beidzies pretendenta reģistrācijas termiņš;
 - 23.2. ja nav izpildīti visi šo noteikumu V. daļā minētie norādījumi;

- 23.3. konstatēts, ka izsoles pretendētājam ir parādsaistības - Valsts ieņēmumu dienesta administrēto nodokļu (nodevu) parādi Latvijas Republikā, vai valstī, kurā tie reģistrēti, tajā skaitā, valsts sociālās apdrošināšanas iemaksu parādi, kas kopsummā pārsniedz 150,00 *euro*, kā arī maksājumu (nodokļi, nomas maksājumi utt.) parādi attiecībā pret Jēkabpils novada pašvaldību vai tās kapitālsabiedrību, kas kopsummā pārsniedz 150,00 *euro*;
24. Izsoles dalībniekiem nedrīkst būt pasludināta maksātnespēja, tam nav uzsākts likvidācijas process, to saimnieciskā darbība nav apturēta vai pārtraukta, vai nav uzsākta tiesvedība par darbības izbeigšanu, maksātnespēju vai bankrotu.

VI. Izsoles norise

25. Izsole notiek, ja uz to ir pieteikusies, noteiktajā kārtībā reģistrējies un ierodas vismaz viens Dalībnieks vai viņa pilnvarota persona. Dalībnieki pirms izsoles sākšanas tiek iepazīstināti ar izsoles noteikumiem, ko apliecina ar saviem parakstiem dalībnieku sarakstā.
26. Ja uz izsoli ierodas tikai viens reģistrētais izsoles dalībnieks, zemes nomas tiesības iegūst izsoles vienīgais dalībnieks par sākuma cenu.
27. Izsoles dalībnieki vai viņu pilnvarotās personas pie ieejas uz izsoli uzrāda personu apliecinošu dokumentu un pilnvaru, ja tā nepieciešama.
28. Izsoles organizētājs protokolē izsoles norisi. Izsoles protokolam kā pielikumu pievieno dalībnieku sarakstu.
29. Izsoles noteikumos noteiktajā laikā izsoles vadītājs atklāj izsoli un raksturo izsoles objektu, paziņo iznomāšanas sākumcenu un izsoles paaugstinājuma soli, par kādu nomas maksa paaugstināma ar katru nākamo solījumu.
30. Solīšanas gaitā dalībnieki paceļ savu reģistrācijas kartīti un nosauc solīto maksu. Izsoles vadītājs nosauc solītās reģistrācijas numuru un piedāvāto nomas maksu. Kad neviens no dalībniekiem augstāku nomas maksu vairs nepiedāvā, izsoles vadītājs trīs reizes atkārti pēdējo augstāko nomas maksu un fiksē to ar āmura piesitienu. Pēc āmura piesitienu zemes nomas tiesības uzskatāmas par nosolītām.
31. Atsakoties no tālākās solīšanas, katram izsoles dalībniekam ar parakstu jāapstiprina sava pēdējā solītā cena.
32. Dalībnieks, kurš pēdējais piedāvājis augstāko nomas maksu, pēc nosolīšanas nekavējoties uzrāda savu reģistrācijas apliecību un ar parakstu protokolā apliecina tajā norādītās nomas maksas atbilstību nosolītajai.
33. Izsoles dalībnieks, kurš ir nosolījis attiecīgo izsoles objektu, bet atsakās parakstīties protokolā, atsakās arī no nosolītā objekta. Tiesības slēgt zemes nomas līgumu iegūst nākamais solītājs, kurā nosolījis lielāko nomas maksu.
34. Izsoles organizētājs pieņem lēmumu no izsoles dalībnieku saraksta svītrot izsoles dalībnieku, kurš atteicies no nosolītā objekta un viņam netiek atmaksāta reģistrācijas maksa un drošības nauda.

VII. Nomas līguma noslēgšanas kārtība

35. Nosolītājs 10 (desmit) darba dienu laikā no nomas līguma nosūtīšanas dienas paraksta nomas līgumu, vai rakstiski paziņo par atteikumu slēgt nomas līgumu.
36. Ja Nosolītājs neparaksta nomas līgumu noteiktajā termiņā un neiesniedz attiecīgu atteikumu ir uzskatāms, ka Nosolītājs ir atteicies no nomas līguma slēgšanas. viņš zaudē izsolāmo Nomas objektu saskaņā ar noteikumos noteiktajiem nosacījumiem.
37. Gadījumā, ja Nosolītājs no nomas līguma slēgšanas atsakās, tad pēdējais pārsolītais Izsoles dalībnieks stājas Nosolītāja vietā un attiecīgi tam tiek piedāvāts slēgt nomas līgumu. Iznomātājs 10 darbdienu laikā pēc minētā piedāvājuma nosūtīšanas publicē vai nodrošina attiecīgās informācijas publicēšanu Jēkabpils novada pašvaldības mājas lapā www.jekabpils.lv.
38. Nosolītājs Nomas objekta nodošanas – pieņemšanas aktu paraksta nomas līgumā noteiktajā kārtībā.

VIII. Nenotikusi izsole, spēkā neesoša izsole un atkārtota izsole

39. Izsole atzīstama par nenotikušu:
- 39.1. ja izsoles dalībnieku reģistrā nav iekļauts vai uz izsoli nav ieradies dalībnieks;
 - 39.2. ja neviens Pretendents nesola izsoles sākumcenu;
 - 39.2. ja neviens no izsoles dalībniekiem, kuri ieguvuši tiesības slēgt nomas līgumu, atbilstoši noteiktajai kārtībai neparaksta nomas līgumu.
40. Izsole tiek atzīta par spēkā neesošu un tiek rīkota atkārtota izsole:
- 40.1. ja izsole tikusi izziņota, neievērojot izsoles noteikumus;
 - 40.2. ja tiek atzīts, ka kāda dalībnieka piedalīšanās izsolē noraidīta nepamatoti vai neatbilstoši noraidīts kāds pārsolījums;
 - 40.3. ja izsolē starp dalībniekiem konstatēta vienošanās, kas ietekmējusi izsoles rezultātus vai gaitu;
 - 40.4. ja izsolāmo mantu iegūst persona, kurai nav bijušas tiesības piedalīties izsolē.
41. Atkārtota izsole tiek rīkota izsoles noteikumu noteiktajos gadījumos normatīvajos aktos noteiktajā kārtībā.

IX. Izsoles komisijas tiesības un pienākumi

- 42. Komisija ir atbildīga par izsoles norisi un ar to saistīto lēmumu pieņemšanu.
- 43. Par šajos noteikumos nereglementētajiem jautājumiem lēmumus pieņem Izsoles komisija, par to izdarot attiecīgu ierakstu komisijas sēdes protokolā.

X. Sūdzību izskatīšana

- 44. Pretendenti var iesniegt sūdzības par izsoles komisijas darbu Jēkabpils novada domes priekšsēdētājam, bet viņa prombūtnes laikā priekšsēdētāja vietniekam, ne vēlāk kā 2 (divu) darba dienu laikā pēc izsoles. Ja sūdzība iesniegta pēc noteiktā termiņa, tā netiek izskatīta un tiek atgriezta iesniedzējam.

Pielikumā: Zemes nomas līguma projekts uz __ lapām.

Domes priekšsēdētājs

R.Ragainis

**DOKUMENTS PARAKSTĪTS AR DROŠU ELEKTRONISKO PARAKSTU UN
SATUR LAIKA ZĪMOGU**

Publicējamā informācija par

Jēkabpils novada pašvaldībai piederošo neapbūvēto nomas zemes vienību ar nomas kadastra apzīmējumu 5688 006 0036 8007, ar platību 0,1453 ha, kas atrodas Jēkabpils novada Saukas pagasta nekustamajā īpašumā “Jaunsauka”, Saukas pagasts, Jēkabpils novads.

1.Nomas tiesību organizētājs	Jēkabpils novada pašvaldība, reģistrācijas Nr.90000024205, adrese: Brīvības iela 120, Jēkabpils.
2.Nomas tiesību izsoles Nomas objekts.	Zemes vienība ar nomas kadastra apzīmējumu 5688 006 0036 8007, ar platību 0,1453 ha, kas atrodas Jēkabpils novada Saukas pagasta nekustamajā īpašumā “Jaunsauka”, Saukas pagasts, Jēkabpils novads.
3.Nomas tiesību izsoles Nomas objekta Nomas tiesību mērķis.	Rekreācijas zonas ierīkošanai.
4. Nomas tiesību izsoles Nomas objekta raksturojums:	Zemes vienība pie Saukas ezera. Valsts kadastra informācijas sistēmā zemes vienībai reģistrēts zemes lietošanas mērķis- Dabas pamatnes, parki, zaļās zonas un citas rekreācijas nozīmes objektu teritorijas, ja tajās atļautā saimnieciskā darbība nav pieskaitāma pie kāda cita klasifikācijā norādīta lietošanas mērķa (NĪLM - 0501).
5.Nomas tiesību izsoles Nomas objekta aprūtinājumi.	5.1. Izsoles Nomas objekta aprūtinājums – Nomas objekts atrodas īpaši aizsargājamā dabas teritorijā, dabas parkā “Sauka” un darbība veicama ievērojot Ministru kabineta 2014.gada 16.septembra noteikumu Nr.547” Dabas parka “Sauka” individuālie aizsardzības un izmantošanas noteikumi” prasības. 5.2. Nomniekam nav tiesību nodot Nomas objektu vai tā daļu apakšnomā trešajām personām.
6. Izsoles veids.	Pirmā atklātā, mutiskā izsole ar augšupejošu soli.
7. Izsoles nosacītā Nomas tiesību gada maksa, kas ir arī Nomas tiesību izsoles Nomas objekta sākotnējā nosacītā Nomas tiesību gada maksa.	0,07 eur/kv.mtr. gadā (bez PVN), saskaņā ar sertificēta nekustamā īpašuma vērtētāja 2022.gada 19.decembra vērtējumu Nr. 22-428 noteikto iespējamo tirgus Nomas tiesības maksas novērtējumu
8. Izsoles solis.	0,01 eur/kv.mtr.
9. Iznomāšanas termiņš.	10 gadi no līguma parakstīšanas brīža.
10. Nomas tiesību izsoles Nomas objekta īpašie nosacījumi.	10.1. Nomas tiesības maksa par Nomas tiesības izsoles Nomas objektu jāmaksā saskaņā ar līguma par Nomas tiesības piešķiršanu nosacījumiem. 10.2. Darbība veicama ievērojot Ministru kabineta 2014.gada 16.septembra noteikumu Nr.547” Dabas parka “Sauka” individuālie aizsardzības un izmantošanas noteikumi” prasības. 10.3. Nomas tiesību izsoles Nomas objekta Nomas tiesības aprobežojumi: Nomas tiesīgajam nav tiesības Nomas tiesību

	atsavināt, kā arī apgrūtināt ar lietu tiesībām. Nomniekam nav tiesību nodot Nomas objektu vai tā daļu apakšnomā trešajām personām. 10.4. Citi nosacījumi – saskaņā ar Nomas tiesības līgumu.
11. Nomas tiesību pretendentu pieteikšanās termiņš, iesniedzamie dokumenti.	Pretendentu reģistrācija notiek līdz 2023.gada 4.augusta pulksten 17:00 iestādē “Jēkabpils novada attīstības pārvalde”, Rīgas ielā 150, Jēkabpils, Jēkabpils novads. Iesniedzamie dokumenti noteikti Nomas tiesības izsoles noteikumos.
11. Dalības maksa, drošības nauda.	Pirms pieteikuma par piedalīšanos izsolē iesniegšanas jāiemaksā Jēkabpils pilsētas pašvaldības kontā: AS „SEB banka” Kods: UNLALV2X Konts: LV87UNLA0009013130793 dalības maksa 10,00 <i>eiro</i> apmērā (maksājuma uzdevumā norāda šādu informāciju: dalības maksa Nomas tiesību pirmajai izsolei “Jaunsauka”, Saukas pagasts, Jēkabpils novads, kadastra apzīmējums 5688 006 0036 8007).
11. Izsoles datums, laiks un vieta.	Izsoles notiek 09.08.2023, pulksten 9.00 iestādes “Jēkabpils novada attīstības pārvalde”, telpās Rīgas ielā 150, Jēkabpils, Jēkabpils novads, 1.stāvā, sēžu zālē.
12. Izsoles norises kārtība, Nomas tiesību līguma projekts.	Izsoles norises kārtība ir noteikta Nomas tiesības izsoles noteikumos. Ar Nomas tiesības izsoles noteikumiem Nomas tiesības izsoles Nomas objektam, t.sk. ar Līguma par Nomas tiesības piešķiršanu projektu var iepazīties Jēkabpils novada pašvaldības tīmekļvietnē https://www.jekabpils.lv/lv/pasvaldiba/oficialie-pazinojumi/nekustamais-ipasums.nomas-tiesibu-izsole
13. Informācija par Nomas tiesību izsoles Nomas objektu un tā apskates vietu un laiku.	Informācija par Nomas tiesības izsoles Nomas objektu un ar to var iepazīties iepriekš sazinoties ar nekustamo īpašumu speciālistu, tālrunis saziņai 29458795.

3.pielikums
APSTIPRINĀTS
ar Jēkabpils novada domes
13.07.2023. lēmumu Nr.765
(protokols Nr.11, 141 §)

Zemes vienības ar kadastra apzīmējumu 5688 006 0036 8011 grafiskais pielikums

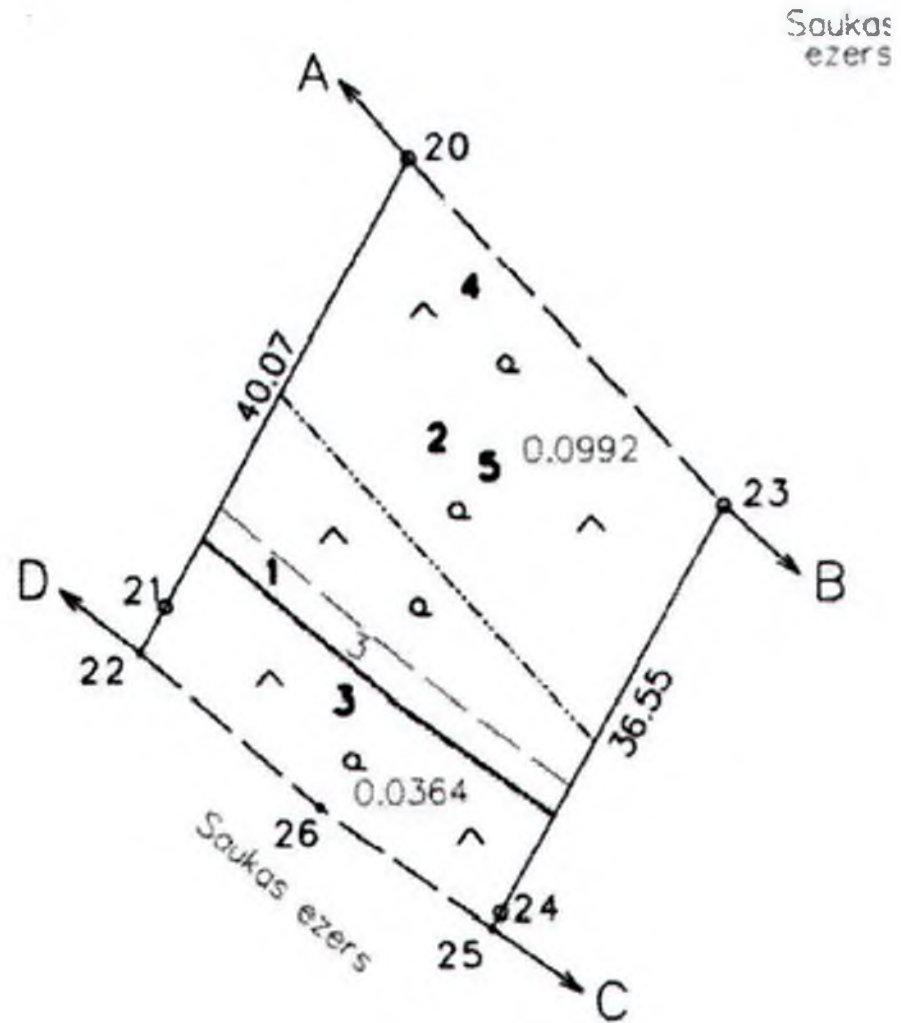

Sagatavoja I. Erte



JĒKABPILS NOVADA PAŠVALDĪBA

JĒKABPILS NOVADA DOME

Reģistrācijas Nr.90000024205

Brīvības iela 120, Jēkabpils, Jēkabpils novads, LV – 5201

Tālrunis 65236777, fakss 65207304, elektroniskais pasts pasts@jekabpils.lv

LĒMUMS

Jēkabpils novadā

13.07.2023. (protokols Nr.11, 142.§)

Nr.766

Par grozījumu Jēkabpils novada domes 30.06.2022. lēmumā Nr.533 “Par detālplānojuma izstrādes uzsākšanu zemes vienībā ar kadastra apzīmējumu 5648 003 0185, “Radzes”, Ābeļu pagasts, Jēkabpils novads”

Jēkabpils novada dome 30.06.2022. pieņēma lēmumu Nr.533 “Par detālplānojuma izstrādes uzsākšanu zemes vienībā ar kadastra apzīmējumu 5648 003 0185, “Radzes”, Ābeļu pagasts, Jēkabpils novads”, kurā 3.punktā par detālplānojuma izstrādes vadītāju apstiprināta iestādes “Jēkabpils novada Attīstības pārvalde” Teritorijas plānošanas un īpašumu pārvaldīšanas nodaļas teritorijas plānotāja Santa Šmite.

Lai nodrošinātu 30.06.2022. lēmuma Nr.533 “Par detālplānojuma izstrādes uzsākšanu zemes vienībā ar kadastra apzīmējumu 5648 003 0185, “Radzes”, Ābeļu pagasts, Jēkabpils novads” turpmāku izpildi, ņemot vērā izmaiņas darbinieku sarakstā, nepieciešams noteikt detālplānojuma izstrādes vadītāju un izdarīt grozījumu iepriekšminētā lēmuma 3.punktā.

Pamatojoties uz Pašvaldību likuma 10.panta pirmās daļas 21.punktu, Ministru kabineta 2014.gada 14.oktobra noteikumu Nr.628 „Noteikumi par pašvaldību teritorijas attīstības plānošanas dokumentiem” 98.punktu,

Jēkabpils novada dome nolemj:

1. Izdarīt Jēkabpils novada domes 30.06.2022. lēmumā Nr.533 “Par detālplānojuma izstrādes uzsākšanu zemes vienībā ar kadastra apzīmējumu 5648 003 0185, “Radzes”, Ābeļu pagasts, Jēkabpils novads” šādu grozījumu un 3. punktā vārdus “Santa Šmite” aizstāt ar vārdiem “Zita Jaudzema”.
2. Kontroli par lēmuma izpildi veikt iestādes “Jēkabpils novada Attīstības pārvalde” vadītājam.

Sēdes vadītājs
Domes priekšsēdētājs

R.Ragainis

Gunda Čermiņa, 22018804,
Lauma Bondare – Heisele, 29375905

**DOKUMENTS PARAKSTĪTS AR DROŠU ELEKTRONISKO PARAKSTU UN
SATUR LAIKA ZĪMOGU**



JĒKABPILS NOVADA PAŠVALDĪBA

JĒKABPILS NOVADA DOME

Reģistrācijas Nr.90000024205

Brīvības iela 120, Jēkabpils, Jēkabpils novads, LV – 5201

Tālrunis 65236777, fakss 65207304, elektroniskais pasts pasts@jekabpils.lv

LĒMUMS

Jēkabpils novadā

13.07.2023. (protokols Nr.11, 143.§)

Nr.767

Par izsoles noteikumu apstiprināšanu (Zaru kaudžu “Biržu kapi” Salas pagastā un “Smilšu 37B”, Viesītē Jēkabpils novadā)

2023.gada 9.jūnijā Jēkabpils novada pašvaldība ir ierosinājusi pārdod, Jēkabpils novada pašvaldībai piederošo kustamu mantu – Zaru kaudzes ar kopējo apjomu 339,00 kubikmetri, kas atrodas Jēkabpils novada pašvaldībai piederošā nekustamā īpašumā:

“**Biržu kapi**”, Salas pagasts, Jēkabpils novads kadastra numurs 56860090363, zemes vienībā ar kadastra apzīmējumu 56860090363.

“**Smilšu 37B**”, Viesīte, Jēkabpils novads kadastra numurs 561100010186, zemes vienībā ar kadastra apzīmējumu 561100010186.

2023.gada jūlijā tika veikta zaru kaudžu kokmateriālu apjoma un vērtības noteikšana, uzmērītājs Oskars Suveizda (apaļkoksnes kvalitātes noteikšanas un kvantitātes uzmērīšanas sertifikāta Nr.313, Derīgs līdz 2028.gada 05.martam).

Izskatot lietas faktiskos un tiesiskos apstākļus konstatēts, ka zaru kaudzes nav nepieciešama pašvaldības funkciju nodrošināšanai, savukārt atsavināšanas rezultātā Jēkabpils novada pašvaldībai ir iespēja iegūt papildus finanšu līdzekļus pašvaldības funkciju nodrošināšanai.

Pamatojoties uz Pašvaldību likuma 10.panta pirmās daļas 17.punktu, Publiskas personas mantas atsavināšanas likuma 3.panta pirmās daļas 1.punktu, 3.panta otro daļu, 4.panta pirmo daļu, 4.panta otro daļu, 6.panta otro un trešo daļu, 8.panta ceturto daļu, piekto daļu un sesto daļu, 9.panta trešo daļu, 10.pantu, 11.panta otro daļu, 13.pantu, 15.pantu. Publiskas personas finanšu līdzekļu un mantas izšķērdēšanas novēršanas likuma 3.panta 2.punktu.

Jēkabpils novada dome nolemj:

1. Atsavināt zaru kaudzes kopēja apjomā 339,00 kubikmetri, kas atrodas Jēkabpils novada pašvaldībai piederošos nekustamajos īpašumos:
 - 1.1. “**Biržu kapi**”, Salas pagasts, Jēkabpils novads kadastra numurs 56860090363, zemes vienībā ar kadastra apzīmējumu 56860090363 ;
 - 1.2. “**Smilšu 37B**”, Viesīte, Jēkabpils novads kadastra numurs 561100010186, zemes vienībā ar kadastra apzīmējumu 561100010186.
2. Rīkot elektronisku izsoli ar augšupejošu soli vietnē <https://izsoles.ta.gov.lv>, atsavinot zaru kaudzes kopēja apjomā 339,00 kubikmetri, kas atrodas Jēkabpils novada pašvaldībai piederošā:
 - 2.1. nekustamā īpašumā “Biržu kapi”, **Salas** pagasts, Jēkabpils novads kadastra numurs **56860090363**, zemes vienībā ar kadastra apzīmējumu **56860090363**
 - 2.2. nekustamā īpašumā “Smilšu 37B”, Viesīte, Jēkabpils novads, kadastra numurs 561100010186, zemes vienībā ar kadastra apzīmējumu 561100010186.

3. Noteikt zaru kaudzes, kas uzskaitītas 1.1., 1.2., un 2.1, 2.2., punktos, ar kopējo apjomu 339,00 kubikmetri, atsavināšanas sākumcenu (nosacīto cenu) 2893,00 EUR (divi tūkstoši astoņi simti deviņdesmit trīs eiro, 00 centi).
4. Teritorijas plānošanas un īpašumu pārvaldīšanas nodaļai organizēt sludinājuma publicēšanu oficiālajā izdevumā "Latvijas Vēstnesis", mājaslapā internetā www.jekabpils.lv, vietējā informatīvajā izdevumā un organizēt sludinājumu ievietošanu elektronisko izsoļu vietnē <https://izsoles.ta.gov.lv>.
5. Apstiprināt nekustamā īpašuma "Biržu kapi" Salas pagasts un "Smilšu 37B" Viesīte, Jēkabpils novads, izsoles noteikumus (pielikumā).
6. 10% no izsolē iegūtā finansējuma novirzīt pašvaldības nekustamo īpašumu sastāvā esošo mežaudžu dokumentācijas sakārtošanai (budžeta klasifikācijas kods 06.600.06).
7. Iekļaut izsolē iegūtā finansējuma atlikušos 90% tāmē "Jēkabpils novada pašvaldības teritoriju attīstība" (budžeta klasifikācijas kods 06.200.03).
8. Lēmumu var pārsūdzēt viena mēneša laikā no tā spēkā stāšanās dienas Administratīvajā rajona tiesā attiecīgajā tiesu namā pēc pietecēja adreses (fiziskā persona – pēc deklarētās dzīvesvietas, papildu adreses vai nekustamā īpašuma atrašanās vietas, juridiskā persona – pēc juridiskās adreses).
9. Kontroli par lēmuma izpildi veikt Jēkabpils novada Attīstības pārvaldes vadītājam I.Lukstam.

Pielikumā: 1. Zaru kaudzes ("Biržu kapi", Salas pagasts, Jēkabpils novads, kadastra numurs 56860090363 un "Smilšu 37B" Viesīte, Jēkabpils novads, kadastra numurs 561100010186), izsoles noteikumi uz 4 lp.

2. Sludinājuma teksts uz 1 lp.

Sēdes vadītājs

Domes priekšsēdētājs

R.Ragainis

Ralfs Daniels Midegs 29345754

**DOKUMENTS PARAKSTĪTS AR DROŠU ELEKTRONISKO PARAKSTU UN
SATUR LAIKA ZĪMOGU**

**Zaru kaudzes (“Biržu kapi”, Salas pagasts, Jēkabpils novads, kadastra numurs
56860090363 un “Smilšu 37B” Viesīte, Jēkabpils novads, kadastra numurs
561100010186), izsoles noteikumi**

1. Vispārīgie jautājumi

1.1. Šie izsoles noteikumi nosaka kārtību, kādā tiks rīkota Jēkabpils novada pašvaldības Zaru kaudzes, “Biržu kapi” Salas pagasts un “Smilšu 37B” Viesīte, Jēkabpils novads, turpmāk tekstā - Objekts, izsole.

2. Kustamais īpašums

2.1. Ziņas par izsolē pārdodamo objektu: zaru kaudzes (kopēja apjomā 339,00 kubikmetri, kas atrodas Jēkabpils novada pašvaldībai piederošā nekustamā īpašumā “Biržu kapi”, Salas pagasts, Jēkabpils novads, kadastra numurs 56860090363, zemes vienība ar kadastra apzīmējumu 56860090363, nekustamā īpašumā “Smilšu 37B”, Viesīte, Jēkabpils novads, kadastra numurs 561100010186, zemes vienība ar kadastra apzīmējumu 561100010186, tiek pārdotas kā viens izsolē pārdodamais objekts. Īpašnieks – Jēkabpils novada pašvaldība, reģ.Nr.90009116789.

3. Objekta cena

3.1. Objekta izsoles sākumcena 2893,00 EUR (divi tūkstoši astoņi simti deviņdesmit trīs eiro, 00 centi).

3.2. Maksāšanas līdzeklis: EUR (Eiro) 100% apmērā.

4. Izsoles organizēšana un izsoles norises kārtība

4.1. Paziņojums par izsoli ir jāpublicē elektronisko izsoļu vietnē <https://izsoles.ta.gov.lv>, oficiālajā izdevumā “Latvijas Vēstnesis”, Jēkabpils novada pašvaldības informatīvajā izdevumā “Jēkabpils Novada Vēstis” un pašvaldības interneta mājas lapā www.jekabpils.lv, izliekams labi redzamā vietā pie attiecīgā nekustamā īpašuma.

4.2. Izsoles veids – elektroniskā izsole ar augšupejošu soli. Izsoles sākums – 16.08.2023. pulksten 13.00., izsoles noslēgums – 05.09.2023. pulksten 13.00.

4.3. Pretendentu reģistrācija notiek no 16.08.2023. pulksten 13.00 līdz 26.08.2023. (ieskaitot) pulksten 23.59 elektronisko izsoļu vietnē <https://izsoles.ta.gov.lv> uzturētā Izsoļu dalībnieku reģistrā pēc oficiāla paziņojuma par izsoli publicēšanas Latvijas Republikas oficiālajā izdevumā “Latvijas Vēstnesis” tīmekļa vietnē www.vestnesis.lv

4.4. Personai, kura vēlas piedalīties izsolē, līdz 26.08.2023. (ieskaitot) jāiemaksā nodrošinājums Jēkabpils novada pašvaldības kontā Nr.LV87 UNLA 0009 0131 30793, AS “SEB banka”, kods UNLALV2X, 10% apmēra no izsolāmā objekta nosacītās cenas, tas ir 289,60 EUR (divi simti astoņdesmit deviņi eiro un 60 centi) un dalības maksa 50,00 EUR (piecdesmit eiro un 00 centi) apmērā un, izmantojot elektronisko izsoļu vietni, jānosūta lūgums izsoles rīkotājam autorizēt to dalībai izsolē.

4.5. Izsoles solis 100,00 EUR (viens simts eiro un 00 centi).

4.6. Nodrošinājums tiek ieskaitīts pirkuma maksā uzvarējušajam dalībniekam, pārējiem dalībniekiem – pārskaitīts uz kredītiestādes kontu, kura numurs norādīts norēķinu rekvizītos, elektronisko izsoļu vietnē <https://izsoles.ta.gov>.

4.7. Par izsoles dalībnieku var kļūt jebkura fiziskā vai juridiskā persona, kurai ir tiesības iegūt Latvijas Republikā nekustamo īpašumu, tai skaitā, zemi, un kura līdz reģistrācijas brīdim ir iemaksājusi šo 4.4.punktā minēto nodrošinājumu, dalības maksu un autorizēta dalībai izsolē.

4.8. Izsoles pretendenti – fiziska persona, kura vēlas savā vai citas fiziskas vai juridiskas personas vārdā pieteikties izsolei, elektronisko izsoļu vietnē <https://izsoles.ta.gov.lv> norāda:

4.8.1. Fiziskas personas:

4.8.1.1. Vārdu, uzvārdu;

4.8.1.2. Personas kodu vai dzimšanas datumu (persona, kurai nav piešķirts personas kods);

4.8.1.3. Kontaktadresi;

4.8.1.4. Personu apliecināšanas dokumenta veidu un numuru;

4.8.1.5. Norēķinu rekvizītus (kredītiestādes konta numurs, uz kuru personai atmaksājama nodrošinājuma summa);

4.8.1.6. Personas papildu kontaktinformāciju – elektroniskā pasta adresi un tālruņa numuru.

4.8.2. Fiziska persona, kura pārstāv citu fizisku vai juridisku personu, papildus punktā

4.8.1. norādītajam, sniedz informāciju par:

4.8.2.1. Pārstāvamās personas veidu;

4.8.2.2. Vārdu, uzvārdu fiziskai personai vai nosaukumu juridiskai personai;

4.8.2.3. Personas kodu vai dzimšanas datumu (ārzemniekam) fiziskai personai vai reģistrācijas numuru juridiskai personai;

4.8.2.4. Kontaktadresi;

4.8.2.5. Personu apliecināšanas dokumenta veidu un numuru fiziskai personai;

4.8.2.6. Informāciju par notariāli apliecinātu pilnvaru, ja reģistrēts lietotājs izsolē pārstāv citu fizisku personu, vai informāciju par rakstiski noformētu pilnvaru vai dokumentu, kas apliecina reģistrēta lietotāja tiesības pārstāvēt juridisku personu bez īpaša pilnvarojuma, ja reģistrēts lietotājs pārstāv juridisku personu;

4.8.2.7. Informāciju par pilnvarojuma apjomu (pārstāvības tiesības konkrētai izsolei, vairākām konkrētām izsolēm, uz noteiktu laiku, pastāvīgi);

4.8.2.8. Attiecīgās lēmējinstīcijas lēmumu par nekustamā īpašuma iegādi juridiskajai personai.

4.9. Izsoles pretendents reģistrējoties Izsoļu dalībnieku reģistrā iepazīstas ar elektronisko izsoļu vietnes lietošanas noteikumiem un apliecina noteikumu ievērošanu, kā arī par sevi sniegto datu pareizību.

4.10. Iesniegumu persona iesniedz patstāvīgi, izmantojot elektronisko izsoļu vietnē pieejamo elektronisko pakalpojumu “Par e-izsoļu vietnes dalībnieka dalību konkrētā izsolē” un identificējoties ar vienu no vienotajā valsts un pašvaldību portālā www.latvija.lv piedāvātajiem identifikācijas līdzekļiem.

4.11. Reģistrēts lietotājs, kurš vēlas piedalīties izsludinātajā izsolē, elektronisko izsoļu vietnē nosūta izsoles rīkotājam lūgumu par autorizēšanu dalībai konkrētā izsolē un izsoles sludinājumā norādītajā izsoles rīkotāja kontā iemaksā izsoles nodrošinājuma summu sludinājumā noteiktajā apmērā un dalības maksu, kā arī sedz maksu izsoles vietnes administratoram normatīvajos aktos noteiktajā apmērā saskaņā ar elektronisko izsoļu vietnē reģistrētam lietotājam sagatavotu rēķinu.

4.12. Izsoles rīkotājs autorizē izsoles pretendentu, kurš izpildījis izsoles priekšnoteikumus, dalībai izsolē 7 (septiņu) dienu laikā, izmantojot elektronisko izsoļu vietnē pieejamo rīku.

4.13. Informāciju reģistrētam izsoles pretendētājam par autorizēšanu dalībai izsolē, izsoles rīkotājs nosūta elektroniski uz elektronisko izsoļu vietnē reģistrēto pretendenta izveidoto kontu.

4.14. Autorizējot personu izsolei, katram solītājam elektronisko izsoļu vietnes sistēma automātiski izveido unikālu identifikatoru.

4.15. Izsoles pretendents netiek reģistrēts, ja:

4.15.1. nav vēl iestājies vai ir beidzies pretendenta reģistrācijas termiņš;

4.15.2. ja nav izpildīti visi šo noteikumu 4.8.punktā minētie norādījumi;

4.15.3. konstatēts, ka izsoles pretendents ir parādsaistības – Valsts ieņēmumu dienesta administrēto nodokļu (nodevu) parādi Latvijā Republikā, vai valstī, kurā tie reģistrēti, tajā skaitā, valsts sociālās apdrošināšanas iemaksu parādi, kas kopsummā pārsniedz 150,00 EUR, kā arī maksājumu (nodokļi, nomas maksājumi utt.) parādi attiecībā pret Jēkabpils novada pašvaldību vai tās kapitālsabiedrību, kas kopsummā pārsniedz 150,00 EUR;

4.15.4. nav veicis maksājumus atbilstoši 7.punktā norādītajam;

4.15.5. Izsoles dalībniekiem nedrīkst būt pasludināta maksātnespēja, tam nav uzsākts likvidācijas process, to saimnieciskā darbība nav apturēta vai pārtraukta, vai nav uzsākta tiesvedība par darbības izbeigšanu, maksātnespēju vai bankrotu.

4.16. Izsolei autorizētie dalībnieki drīkst izdarīt solījumus visā izsoles norises laikā.

4.17. Ja pēdējo piecu minūšu laikā pirms izsoles noslēgšanai noteiktā laika tiek reģistrēts solījums, izsoles laiks automātiski tiek pagarināts par 5 (piecām) minūtēm.

4.18. Ja pēdējās stundas laikā pirms izsoles noslēgšanas tiek konstatēti būtiski tehniski traucējumi, kas var ietekmēt izsoles rezultātu, un tie nav saistīti ar sistēmas drošības pārkāpumiem, izsoles laiks automātiski tiek pagarināts līdz nākamās darba dienas plkst. 13.00.

4.19. Pēc izsoles noslēgšanas solījumus neregistrē un elektronisko izsoļu vietnē tiek norādīts izsoles noslēgums datums, laiks un pēdējais izdarītais solījums.

4.20. Izsoles organizētājs var pārtraukt izsoli, ja tās norises laikā saņemts elektronisko izsoļu vietnes drošības pārvaldnieka paziņojums par būtiskiem tehniskiem traucējumiem, kas var ietekmēt izsoles rezultātu. Paziņojumu par izsoles pārtraukšanu publicē elektronisko izsoļu vietnē.

4.21. Pēc izsoles slēgšanas, sistēma 24 stundu laikā automātiski sagatavo izsoles aktu par izsoles rezultātiem.

4.22. Izsoles dalībniekiem, kuri nav nosolījuši Objektu, mēneša laikā tiek atmaksāts samaksātais nodrošinājums uz bankas kontu, kas norādīts izsoļu vietnē.

4.23. Nodrošinājuma summa, pretendents, kurš ir nosolījis vis augstāko cenu par objektu, tiek ieskaitīta norēķinu summā par nosolīto Objektu.

4.24. Izsole tiek atzīta par nenotikušu un nodrošinājums netiek atmaksāts nevienam no izsoles dalībniekiem, ja neviens no viņiem nav pārsolījis izsoles sākumcenu.

4.25. Dalības maksa netiek atgriezta.

4.26. Izsole tiek atzīta par nenotikušu, ja uz izsoli nav autorizēts neviens izsoles dalībnieks.

4.27. Izsoles rezultāti tiek apstiprināti Jēkabpils novada domes sēdē ne vēlāk kā 30 dienu laikā pēc Publiskas personas mantas atsavināšanas likuma 30.pantā paredzēto vai izsoles noteikumu 5.1.1. vai 5.1.2. punktos norādīto maksājumu nokārtošanas.

4.28. Pēc izsoles rezultātu apstiprināšanas, izsoles dalībnieks, kas nosolījis augstāko cenu, slēdz pirkuma vai nomaksas pirkuma līgumu.

4.29. Ja izsoles dalībnieks, kurš nosolījis augstāko cenu, nav samaksājis nosolīto cenu noteiktajā termiņā, Jēkabpils novada domes priekšsēdētājas pieņem lēmumu paziņot nākamajam pretendents par iespēju iegādāties izsoles Objektu par viņa augstāko piedāvāto summu. Pretendentam ir tiesības 2 nedēļu laikā paziņot par objekta pirkšanu par viņa nosolīto cenu. Ja tiek saņemts paziņojums, pašvaldība pieņem lēmumu par izsoles rezultātu apstiprināšanu ar šo pretendentu un slēdz līgumu. Izsoles nodrošinājums, izsoles dalībniekam, kurš nosolījis augstāko cenu un nav samaksājis nosolīto cenu noteiktajā termiņā, netiek atmaksāts.

4.30. Ja noteiktais nākamais izsoles dalībnieks no īpašuma pirkuma atsakās vai norādītajā termiņā nenorēķinās par pirkumu, izsole tiek uzskatīta par nenotikušu. Lēmumu par atkārtotu izsoli vai atsavināšanas procesa pārtraukšanu pieņem Jēkabpils novada pašvaldība.

5. Samaksas kārtība

5.1. Tiek paredzēta divu veidu samaksas kārtība:

5.1.1. objekta nosolītājam, atskaitot iemaksāto nodrošinājuma summu, jāsamaksā par nosolīto nekustamo īpašumu 14 dienu laikā no izsoles dienas vai

5.1.2. objekta nosolītājs, atskaitot iemaksāto nodrošinājuma summu, slēdz pirkuma nomaksas līgumu līdz 2 mēnešiem, maksājot likumiskos (6 % gadā, proporcionāli 2 mēnešiem, no neatmaksātās summas) un līgumiskos procentus (0,1% līgumsods par katru nokavēto dienu no neatmaksātās summas), kā arī 14 dienu laikā no izsoles dienas samaksā avansu 10 % apmērā no piedāvātās augstākās summas. Iemaksātā nodrošinājuma summa tiek ieskaitīta avansa summā. Nokavējot noteikto samaksas termiņu, nosolītājs zaudē iesniegto nodrošinājumu, avansa maksājums atgriežams izsoles dalībniekam.

6. Citi noteikumi

6.1. Par šajos noteikumos nereglamentētajiem jautājumiem lēmumus pieņem izsoles komisija, par to izdarot attiecīgu ierakstu komisijas sēdes protokolā.

6.2. Sūdzības par izsoles rīkotāja darbībām var iesniegt Jēkabpils novada pašvaldībā, Brīvības ielā 120, Jēkabpilī, Jēkabpils novadā, LV-5201.

6.3. Nekustamā īpašuma pirkuma līgumu paraksta domes priekšsēdētājs vai viņa pilnvarota persona.

Jēkabpils novada domes priekšsēdētājs

R.Ragainis

**DOKUMENTS PARAKSTĪTS AR DROŠU ELEKTRONISKO PARAKSTU UN
SATUR LAIKA ZĪMOGU**

Oficiālais paziņojums

Jēkabpils novada pašvaldība, reģistrācijas Nr.90000024205, izsolē pārdod Jēkabpils novada pašvaldībai piederošo kustamu mantu – zari kaudzi ar kopējo apjomu 339,00 kubikmetri, kas atrodas Jēkabpils novada pašvaldībai piederošā nekustamā īpašumā:

“Biržu kapi”, Salas pagasts, Jēkabpils novads kadastra numurs 56860090363, zemes vienībā ar kadastra apzīmējumu 56860090363.

“Smilšu 37B”, Viesīte, Jēkabpils novads kadastra numurs 561100010186, zemes vienībā ar kadastra apzīmējumu 561100010186.

Nekustamais īpašums “Biržu kapi”, ar kopējo zemes platību 9,52 ha, Salas pagasts, Jēkabpils novads, kadastra numurs 56860090363, reģistrēts zemesgrāmatā uz Jēkabpils novada pašvaldības vārda. Nekustamais īpašums “Smilšu 37B”, ar kopējo zemes platību 15,7965 ha, Viesīte, Jēkabpils novads, kadastra numurs 561100010186, reģistrēts zemesgrāmatā uz Jēkabpils novada pašvaldības vārda.

Izolāmais objekts tiek pārdots izsolē ar augšupejošu soli elektronisko izsoļu vietnē <https://izsoles.ta.gov.lv> (meklēt sadaļā – Jēkabpils novads). Izsoles veids – elektroniskā izsole ar augšupejošu soli.

Izsoles sākums – 16.08.2023., pulksten 13.00. izsoles noslēgums – 05.09.2023. pulksten 13.00. Pretendentu reģistrācija notiek no 16.08.2023. pulksten 13.00 līdz 26.08.2023 (ieskaitot) pulksten 23.59 elektronisko izsoļu vietnē <https://izsoles.ta.gov.lv>. Izsoles sākuma cena – 2893,00 EUR. Izsoles solis 100,00 EUR.

Lai varētu piedalīties izsolē, pretendentiem līdz 26.08.2023 (ieskaitot) jāiemaksā nodrošinājums Jēkabpils novada pašvaldības kontā Nr.LV87 UNLA 0009 0131 30793, AS “SEB banka”, kods UNLALV2X, 10% apmērā no izsolāmā objekta nosacītās cenas 289,30 EUR un dalības maksa 50,00 EUR apmērā un, izmantojot elektronisko izsoļu vietni, jānosūta lūgums izsoles rīkotājam par autorizāciju izsolei.

Samaksas kārtība par objektu noteikta izsoles noteikumu 5.1.punktā.

Informācija pieejama: www.jekabpils.lv, sadaļā – Pašvaldība, Izsoles pārdošanas, Kustamās mantas atsavināšana. Informācija pa tālr. 29359866.

Mežsaimniecības inženieris - tālrunis 29345754.



JĒKABPILS NOVADA PAŠVALDĪBA

JĒKABPILS NOVADA DOME

Reģistrācijas Nr.9000024205

Brīvības iela 120, Jēkabpils, Jēkabpils novads, LV – 5201

Tālrunis 65236777, fakss 65207304, elektroniskais pasts pasts@jekabpils.lv

LĒMUMS

Jēkabpils novadā

13.07.2023. (protokols Nr.11, 144.§)

Nr.768

Par apstrīdēto rīcību

Adresāts: *(svītrots)*

Iesniedzēja prasījums: *(svītrots)* lūdz atkārtoti izskatīt 08.03.2023. iesniegto iesniegumu un izmaksāt mājokļa atjaunošanas vienreizējo pabalstu, jo mājoklis cietis plūdus.

Jēkabpils novada pašvaldība 2023.gada 27.jūnijā saņēma *(svītrots)*, 2023.gada 27.jūnija iesniegumu (turpmāk – Apstrīdēšanas iesniegums), reģistrēts ar Nr. 2.5-2/23/2673, saskaņā ar kuru Iesniedzējs lūdz atkārtoti izskatīt viņa 2023.gada 8.marta iesniegumu. Apstrīdēšanas iesniegumā Iesniedzējs norāda, ka 08/03/2023 sagatavojis un nosūtījis Jēkabpils pilsētas pašvaldībai iesniegumu par atbalsta saņemšanu plūdu radīto zaudējumu gadījumā. Rezultātā saņēmis pārrēķinu par nekustamā īpašuma nodokli.

Pagājušajā nedēļā esot runājis ar kaimiņu, uzzinājis, ka viņš ir saņēmis mājokļa atjaunošanas pabalstu. Pēc šīs sarunas, 20/06/2023 vēlreiz aizpildījis iesniegumu par atbalsta saņemšanu plūdu radīto zaudējumu gadījumā, un nosūtījis Jēkabpils novada pašvaldībai. Pēc tam bijusi telefona saruna ar komisijas vadītāju Tāli Zalvu, kurā viņš esot paskaidrojis, ka uz iesniegumu būs atteikums, jo ir nokavēts iesnieguma iesniegšanas termiņš.

Iesniedzējs, lūdz atkārtoti izskatīt 08/03/2023 iesniegto iesniegumu sadaļā par “Mājokļa atjaunošanas pabalstu”. Iesniedzējs, norāda, ka neuzmanības dēļ nav ielicis krustiņu lodziņā pie šīs sadaļas (iesnieguma formā nekur nebija norādīts, ka tas ir obligāts nosacījums), šajā sadaļā ir sniedzis mājoklim radīto bojājumu īsu aprakstu, un tāpēc bija pārliecināts, ka iesniegums ir aizpildīts pilnībā.

[1.] Jēkabpils novada pašvaldība 2023.gada 8.martā ir saņēmusi Iesniedzēja iesniegumu, kas Jēkabpils novada pašvaldībā reģistrēts ar Nr. 2.5-2/23/1066, saskaņā ar kuru, saistībā ar 2023.gada janvārī notikušajiem plūdiem Iesniedzējs lūdz nekustamā īpašuma nodokļa atvieglojumu 90% apmērā par īpašumu *(svītrots)*.

Iesniegumā pie atzīmes “Mājokli radīto bojājumu īss apraksts” norādīts:

“Applūda viss īpašuma zemes gabals, ēkas pagrabs (darbnīca, apkures katla telpa – apkures katls ar aprīkojumu, elektriskais karstā ūdens sildītāji, iedzīve, instrumenti, malka). Radīto zaudējumu kompensēšanu risinu ar apdrošinātājiem.”

Iesniegumā pie atzīmes “Pabalstu lūdzu ieskaitīt” norādīts:

*“Nekustamā īpašuma nodokli par 2023.gadu jau esmu samaksājis 100%, lūdzu izvērtēt mana īpašuma atbilstību nodokļu atvieglojuma saņemšanai un pozitīva lēmuma gadījumā kompensējamo summu atskaitīt manā kontā. Swedbank, konta nr. *(svītrots)*.”*

Iesniegumam pie Mājokļa atjaunošanas pabalsta piešķiršanas iesnieguma daļas atzīmes, ka lūdz piešķirt arī pabalstu nav.

Attiecīgi 2023.gada 21.martā ir veikts nekustamā īpašuma nodokļa par īpašumu *(svītrots)* pārrēķins, kas arī 2023.gada 21.martā paziņos Iesniedzējam.

2023.gada 19.jūnijā Jēkabpils novada pašvaldība ir saņēmusi Iesniedzēja iesniegumu, kas reģistrēts Jēkabpils novada pašvaldībā ar Nr. 2.5-2/23/2611, saskaņā ar kuru Iesniedzējs lūdz piešķirt Mājokļa atjaunošanas pabalstu, par ko attiecīgi veikta atzīme.

Iesniegumā pie atzīmes “Mājoklim radīto bojājumu īss apraksts” norādīts:

“Applūda viss īpašuma zemes gabals, ēkas pagrabs (darbnīca, apkures katla telpa – apkures katls ar aprīkojumu, elektriskais karstā ūdens sildītāji, iedzīve, instrumenti, malka).”

Iesniegumā pie atzīmes “Pabalstu lūdzu ieskaitīt” norādīts:

“Pozitīva lēmuma gadījumā kompensējamo summu atskaitīt manā kontā. Swedbank, konta nr. (svītrots).”

Iesniedzēja elektroniskajā pasta vēstulē ir papildus skaidrots, ka *Iesniedzēja piederošais īpašums: (svītrots) ir cietis 2023.gada plūdus. Bija iesniedzis iesniegumu par nekustamā īpašuma nodokļa samazināšanu, par ko saņēmis pozitīvu lēmumu. Runājot ar paziņām esot sapratis, ka iespējams pieteikties atbalsta saņemšanai plūdu sekū novēršanai.*

Uz 2023.gada 19.jūnija iesniegumu Jēkabpils novada pašvaldība 2023.gada 22.jūnijā ir sniegusi atbildi Nr. 1-4/23/991 “Par atbalsta saņemšanu plūdu radīto zaudējumu gadījumā”, kurā ir paskaidrots, ka iesniegums par mājokļa atjaunošanas pabalsta piešķiršanu bija iesniedzams mēneša laikā pēc Jēkabpils novada domes 2023. gada 28. februāra saistošo noteikumu Nr. 4 “Saistošie noteikumi par vienreizēja pabalsta piešķiršanas kārtību dzīvojamās telpas vai dzīvojamās mājas remontam, ja mājoklis ir cietis terora akta, stihiskas nelaimes, avārijas vai citas katastrofas rezultātā” spēkā stāšanās, kuri stājās spēkā 2023.gada 4.martā. Ar atbildi Iesniedzējs tiek informēts, ka iesniegums ir ticis iesniegts pēc noteiktā termiņa un tas tiek atstāts bez virzības un netiek izskatīts Jēkabpils novada mājokļa pabalsta piešķiršanas komisijā.

Attiecīgi pēc Jēkabpils novada pašvaldības 2023.gada 22.jūnija sniegtās atbildes Iesniedzējs 2023.gada 27.jūnijā Jēkabpils novada pašvaldībā ir iesniedzis Apstrīdēšanas iesniegumu.

[2.] Jēkabpils novada domes 2023. gada 28. februāra saistošo noteikumu Nr. 4 “Saistošie noteikumi par vienreizēja pabalsta piešķiršanas kārtību dzīvojamās telpas vai dzīvojamās mājas remontam, ja mājoklis ir cietis terora akta, stihiskas nelaimes, avārijas vai citas katastrofas rezultātā” (turpmāk – Saistošie noteikumi) 12.punktā ir noteikts, ka personas, kuras cietušas 2023. gada janvāra plūdus, iesniegumu par palīdzību dzīvokļa jautājuma risināšanā iesniedz mēneša laikā no Noteikumu spēkā stāšanās dienas. Saistošie noteikumi oficiālajā izdevumā “Latvijas Vēstnesis” publicēti 2023.gada 3.martā OP numurs: 2023/45.23 un stājās spēkā 2023.gada 4.martā.

Iesnieguma veidlapā par atbalsta saņemšanu plūdu radīto zaudējumu gadījumā ir norādīti janvāra plūdu brīdī pieejamie atbalsta veidi, kas iesnieguma veidlapā ir attiecīgi izcelti “treknraksta” tekstā un pie katra ir kvadrātiņš, kurā ir iespēja iesnieguma iesniedzējiem veikt attiecīgu atzīmi, kādu no atbalsta veidiem vēlas saņemt:

- nekustamā īpašuma nodokļa atvieglojums,
- pagaidu dzīvojamā platība un
- mājokļa atjaunošanas pabalsts.

Iesniegums, ko Iesniedzējs iesniedzis 2023.gada 8.martā liecina, ka Iesniedzēja vēlme ir bijusi saņemt nekustamā īpašuma nodokļa atvieglojumu 90% apmērā par īpašumu: (svītrots), jo ir veikta attiecīga atzīme pie šī atbalsta veida un veikt attiecīgs ieraksts par šo īpašumu. Iesniedzējs iesniegumā ir izvēlējis tikai vienu atbalsta veidu, par ko attiecīgi ir veicis arī atzīmi.

Iesniedzēja paskaidrojums, ka neuzmanības dēļ nav veicis attiecīgo atzīmi pie “Mājokļa atjaunošanas pabalsts” nav pamatots, jo no 2023.gada 8.marta iesnieguma ir redzams, ka Iesniedzējam bija skaidrs, ka par vēlamo atbalstu atzīme ir jāveic un to ir atzīmējis tikai pie lūguma piešķirt nekustamā īpašuma nodokļa atvieglojumu un attiecīgi arī pats iesnieguma saturs liecina, ka Iesniedzēja vēlme ir bijusi tikai saņemt nekustamā īpašuma nodokļa atvieglojumu.

Apstrīdēšanas iesniegumam pievienotā elektroniskā pasta vēstule liecina, ka Iesniedzējs tikai jūnijā no paziņām ir uzzinājis, ka var saņemt šādu pabalstu un tādēļ arī Iesniedzējs ir iesniedzis šādu lūgumu, par ko liecina gan atkārtots 2023.gada 19.jūnija iesniegums, gan saņemtais Apstrīdēšanas iesniegums.

Pie tam, jau 2023.gada 21.martā Iesniedzējam bija zināms, ka tiek pārrēķināts nekustamā īpašuma nodoklis un Mājokļa atjaunošanas pabalsts Iesniedzējam netiek piešķirts, bet atkārtoti iesniegumu ar lūgumu piešķirt Mājokļa atjaunošanas pabalstu ir iesniedzis tikai 2023.gada 19.jūnijā, uz kuru Jēkabpils novada pašvaldība 2023.gada 22.jūnijā ir sniegusi atbildi par ko Iesniedzējs iebildumus nav cēlis. Līdz ar to, ja Iesniedzēja patiesā vēlme bija arī saņemt Mājokļa pabalstu, Iesniedzējam jau marta mēnesī, kad saņēma tikai nekustamā īpašuma nodokļa pārrēķinu bija jāuzsāk aktīva sava jautājuma risināšana.

[3.] Iesniedzēja Apstrīdēšanas iesniegums tika izskatīts 2023.gada 12.jūlija Administratīvo strīdu komisijas sēdē, uz kuru tika uzaicināts arī Iesniedzējs.

Iesniedzējs paskaidroja, ka visam pamatā bija plūdu situācija, sakarā ar ko izmantoja pašvaldības atbalstu. Iesniedzot iesniegumu, nav piefiksēta un aizpildīta pilnīga informācija par mājokļa pabalsta piešķiršanu, līdz ar ko tika saņemts atteikums. Uzskata, ka iesniegums ir iesniegts savlaicīgi un atzīmes neielikšana ir tikai formalitāte. Uzskata, ka lēmuma pieņēmēji nav pilnīgi iedziļinājušies iesnieguma būtībā un izvērtējuši situāciju. Norāda, ka pašvaldība iesnieguma izskatīšanā ir pievērsusies ļoti formāli un uzskata, ka pašvaldībai bija jāpiedāvā palīdzība visām plūdos cietušajām māsājaimniecībām, jo tieši birokrātiskā aspekta un neizpratnes dēļ daudzi palīdzību nav saņēmuši. Norāda arī, ka pašvaldības mājaslapā sniegtā informācija bija nepietiekoša.

[4.] Šajā lietā jāatzīst, ka Iesniedzēja patiesā vēlme, iesniedzot 2023.gada 8.marta iesniegumu pašvaldībā, ir bijusi saņemt nekustamā īpašuma nodokļa atvieglojumu, nevis mājokļa atjaunošanas pabalstu, kā tas apgalvots Apstrīdēšanas iesniegumā. Līdz ar to Apstrīdēšanas iesniegumā izteiktais lūgumus atkārtoti izskatīt 2023.gada 8.marta iesniegumu ar lūgumu piešķirt vienreizēju pabalstu personas īrētās vai īpašumā esošās dzīvojamās telpas vai dzīvojamās mājas remontam, kas cietis plūdu rezultātā, bet ir atjaunojams, ir noraidāms.

Izlīgums šajā lietā nav iespējams.

Pamatojoties uz Administratīvā procesa likuma 44.pantu, 55.panta 1.punktu, 56.panta pirmo daļu, 59.pantu, 62.pantu, 63.panta pirmās daļas 3.punktu, 65.pantu, 67.panta pirmo, otro, trešo, ceturto, piekto un sesto daļu, 79.panta pirmo daļu, 80.pantā pirmo daļu, 90.panta pirmo daļu, Jēkabpils novada domes 2021.gada 1.jūlija saistošo noteikumu Nr. 1 "Jēkabpils novada pašvaldības nolikums" XI nodaļu, Pašvaldību likuma 10.panta pirmās daļas 21.punktu, Jēkabpils novada domes 2023. gada 28. februāra saistošo noteikumu Nr. 4 "Saistošie noteikumi par vienreizēja pabalsta piešķiršanas kārtību dzīvojamās telpas vai dzīvojamās mājas remontam, ja mājoklis ir cietis terora akta, stihiskas nelaimes, avārijas vai citas katastrofas rezultātā" 3.punktu, ņemot vērā Administratīvo strīdu komisijas 2023.gada 12.jūlija sēdes (protokols Nr. 12) lēmumu,

Jēkabpils novada dome nolemj:

1. Noraidīt (*svītrots*), 2023.gada 27.jūnija iesniegumu un atkārtoti neizskatīt 2023.gada 8.marta iesniegumu.
2. Lēmumu var pārsūdzēt viena mēneša laikā no tā spēkā stāšanās dienas Administratīvajā rajona tiesā attiecīgajā tiesu namā pēc pieteicēja adreses (fiziskā persona - pēc deklarētās dzīvesvietas, papildu adreses vai nekustamā īpašuma atrašanās vietas, juridiskā persona - pēc juridiskās adreses).
3. Kontroli par lēmuma izpildi veikt izpilddirektora vietniekam.

Sēdes vadītājs

Jēkabpils novada domes priekšsēdētājs

R.Ragainis

Gluha 26393416