

Pretskats

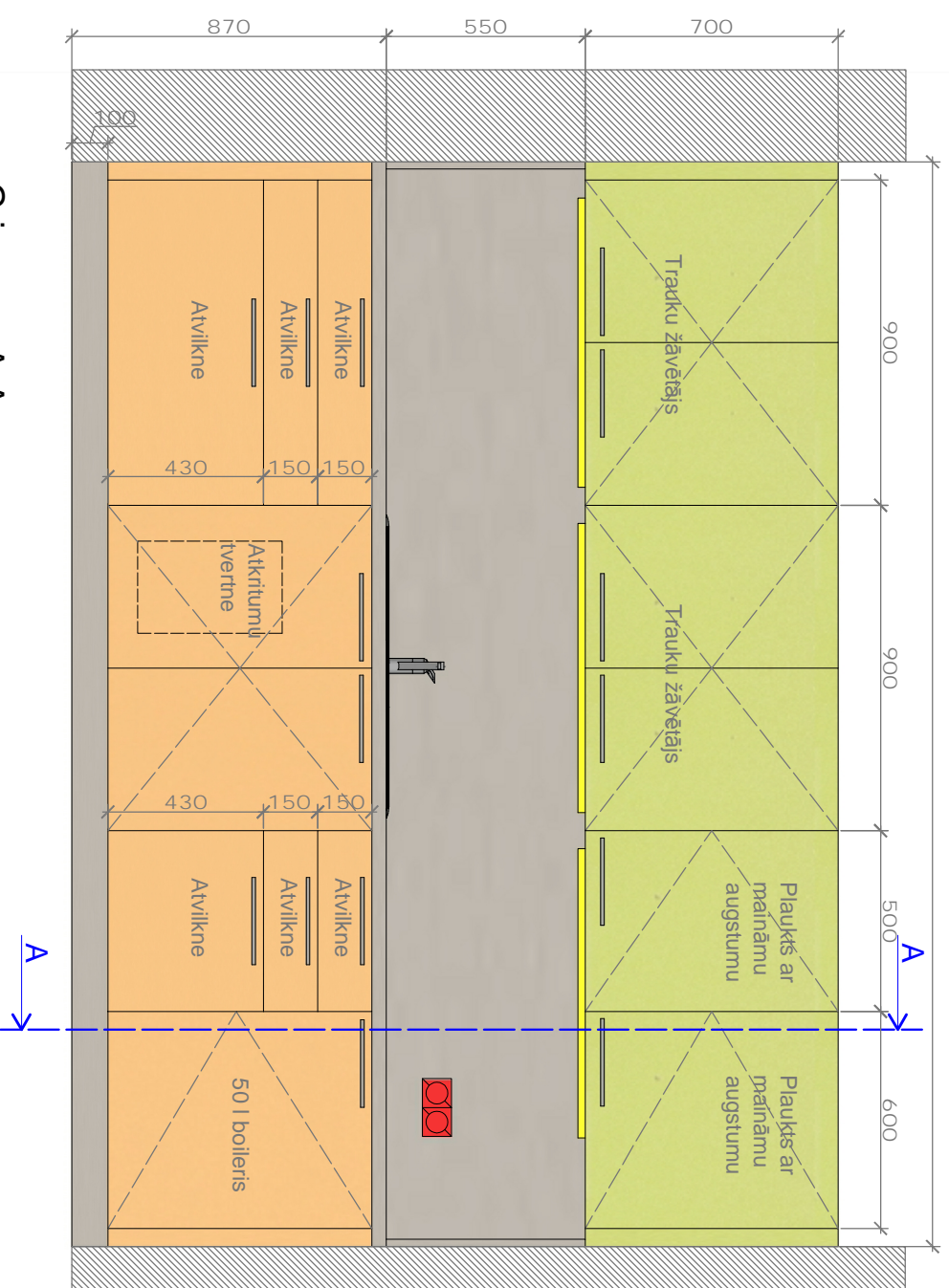

Griezums A-A

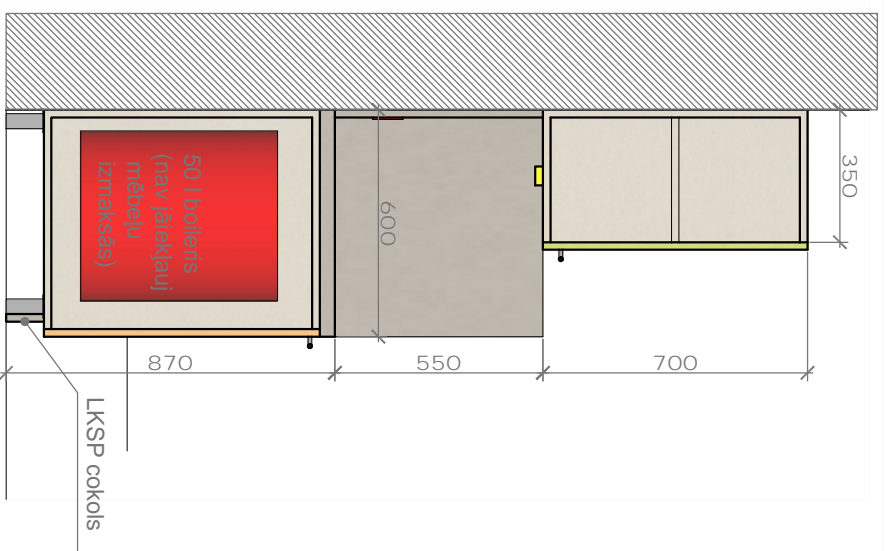

Pretskats bez fasādēm

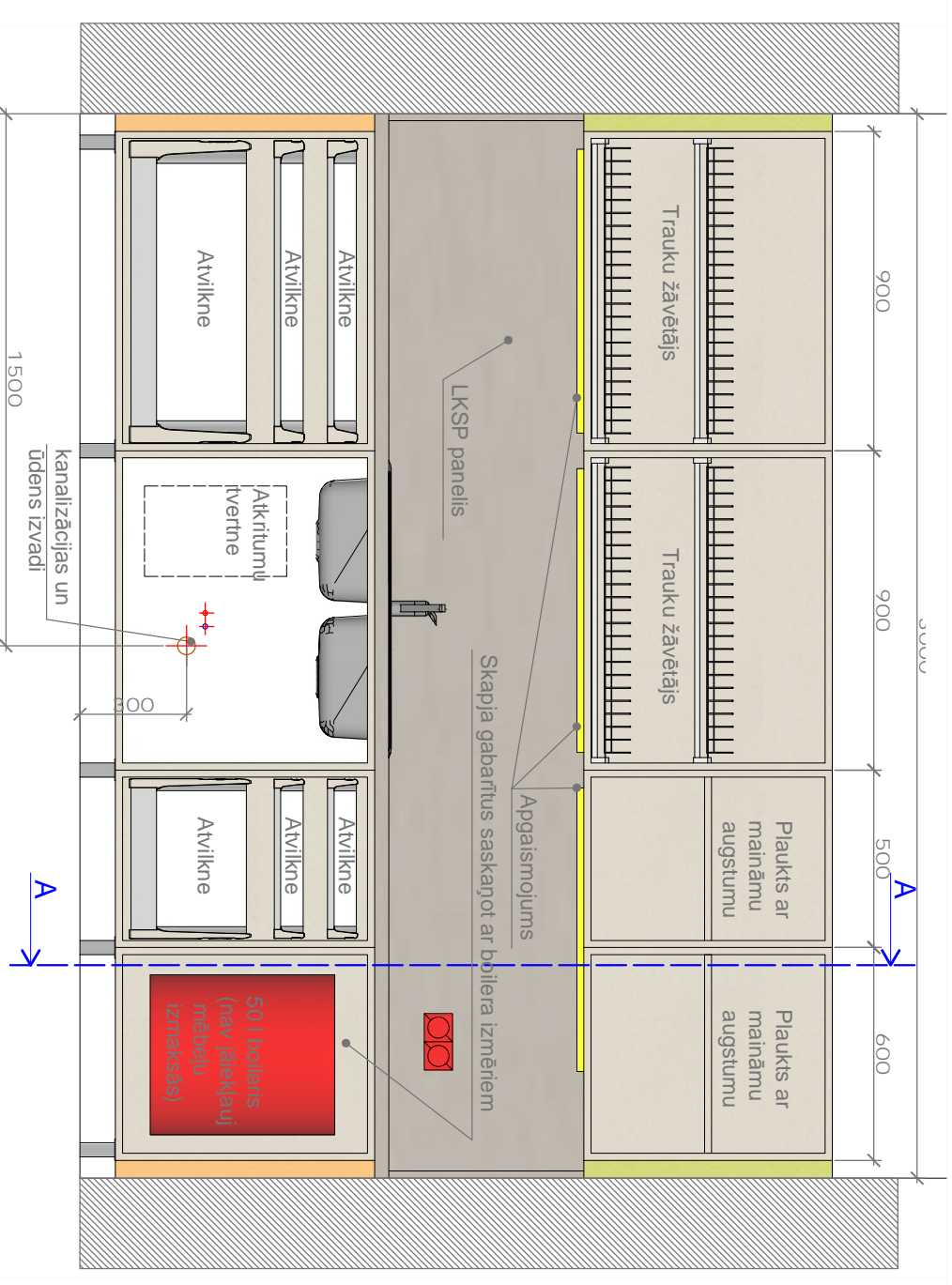

Pielikums V1.1.
Virtuves tips V1
Mērogs 1:20

- Piezīmes:**
1. Pirms mēbeļu izgatavošanas visus izmērus precizēt objektā
 2. Saskaņot un vajadzības gadījumā koriģēt komunikāciju pieslēguma vietas - kanalizācijai, ūdensvadiem, elektrovielādiem, lai tie atbilstu paredzētajai shēmai
 3. Korpusiem un atvilkņu blokiem izmantot LKSP plāksnes ar biezumu vismaz 16mm
 4. Visas LKSP detaļas aplīnēt ar 2mm ABS tipa apdares lentām
 5. Salaiduma vietās ar darba virsmu iestrādāt akrila masīku
 6. Uztādāt mēbeles nodrošināt visu iebūvēto ierīču (apgaismojums, santehnika) darba gatavību, nepieciešamības gadījumā paredzot visus trūkstošos santehnikas un elektroinstalācijas elementus (ventiļus, elektrokabeļus, u.c.)

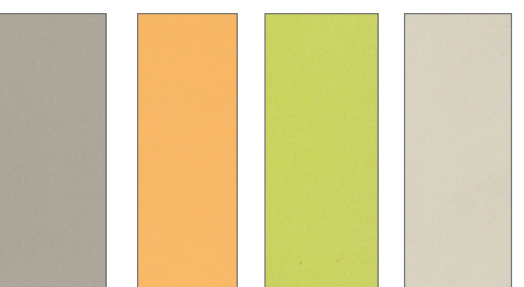

Korpusi, sānu fasādes - LKSP tonis gaišs smilšu pelēks

Bidāmās sānu durvis un augšējā plaukta fasādes - LKSP tonis olīvajais

Bidāmās vidējās durvis un apakšējā plaukta fasādes - LKSP tonis oranžs

Virsma un panelis pie sienas - LKSP tonis tumšs smilšu pelēks

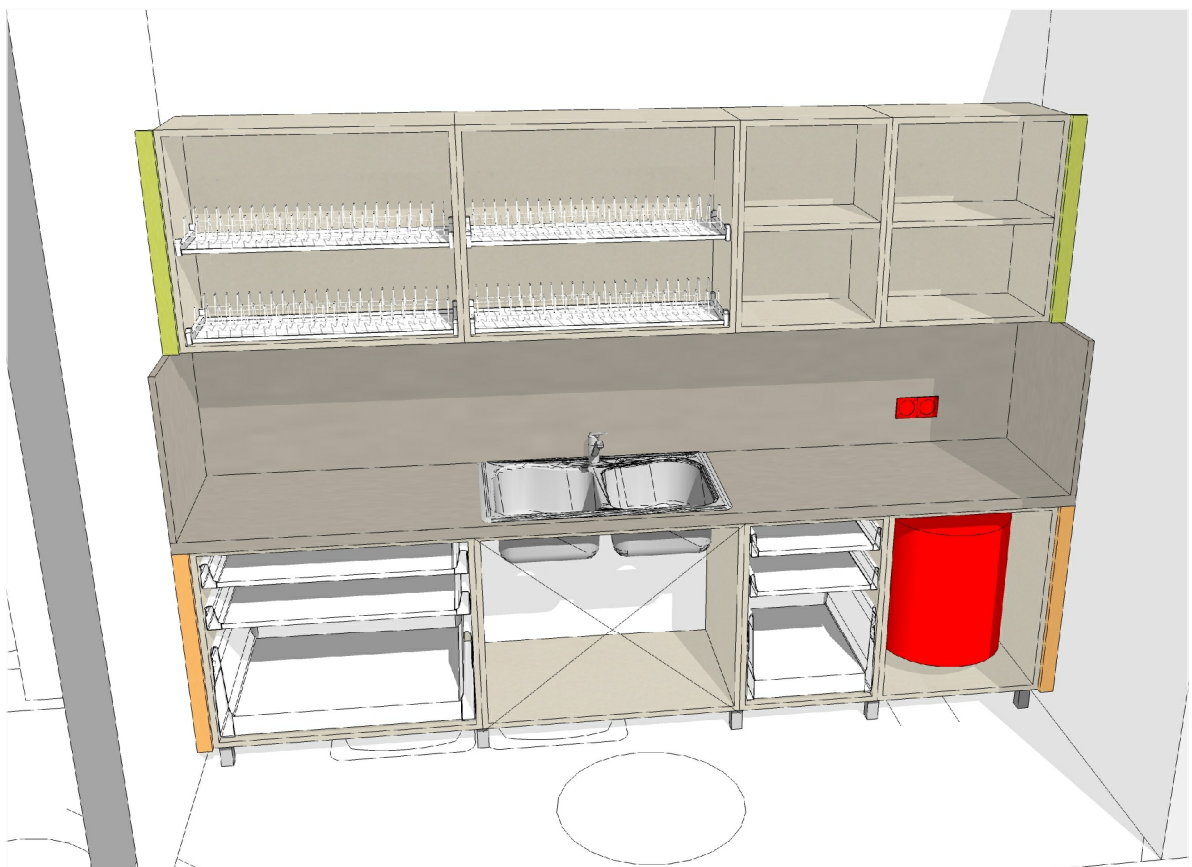
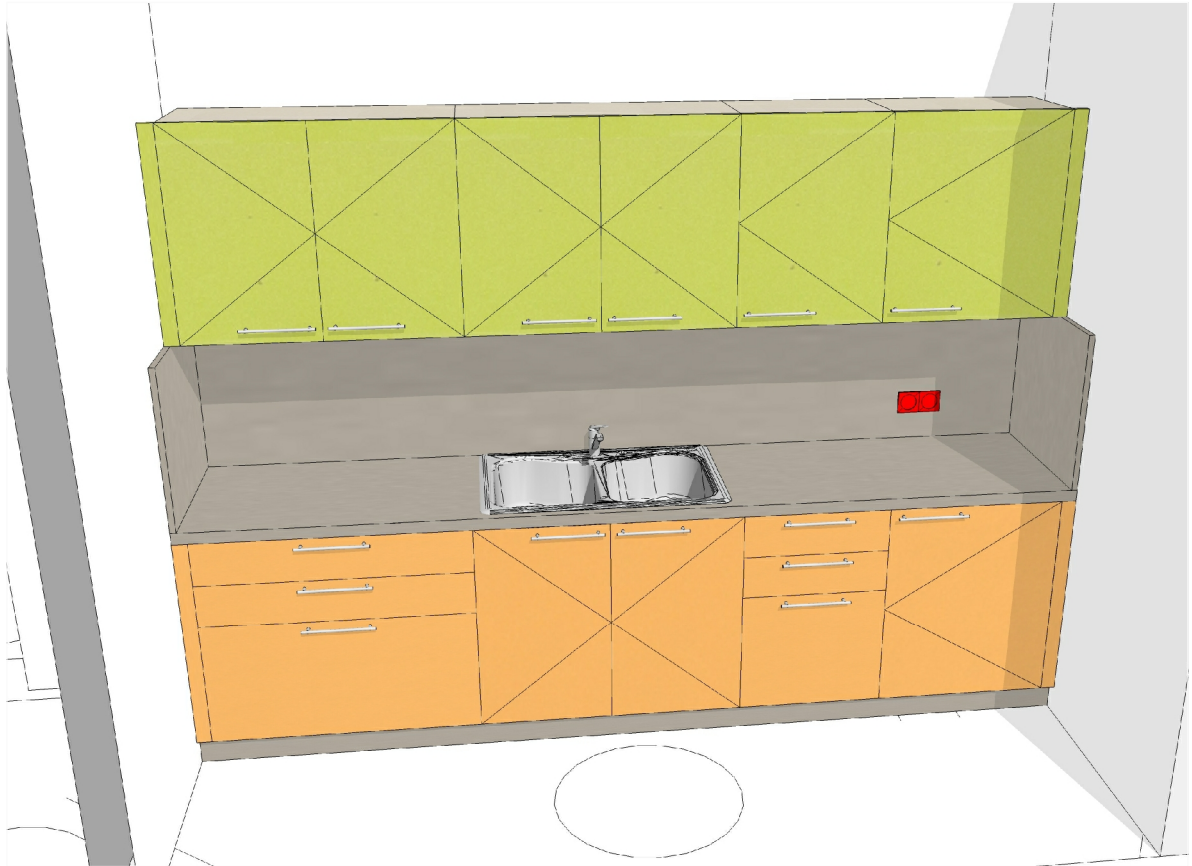

Pielikums V1.3.
Virtuves tips V1
Furnitūra un aprīkojums



Ūdens maisītājs
ar pagarinātāju
(dušas tipa)



Dubulta nerūsējoša
tērauda izlietne



1 gab atkritumu tvertne
stiprināma pie durvīm ar
automātsiku vāka
atvēršanās mehānismu



Galda piederumu ieliktnis
augšējā atvilknē



Hromēts trauku
žāvētājs ar izvelkamu
pamatni un papildus
metāla atbalsta rāmi.



Luminiscentais
gaismeklis zem
virtuves skapīšiem,
L - vismaz 800mm
3 gab.



Tērauda rokturi,
L - vismaz
200mm

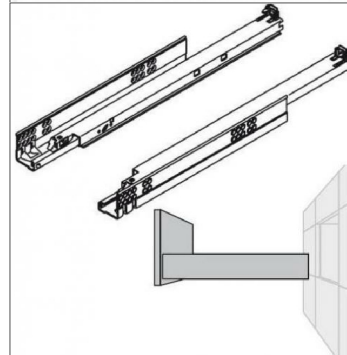

Pilna izvilkuma
atvilkņu TANDEM
tipa vadotnes ar
integrētu
bremzēšanas un
pievilkšanas
mehānismu.



Viras ar integrētu
bremzēšanas
mehānismu



Korpusu daļas
savienot ar
ekscentra tipa
savilcējiem.
Paredzēt
dekoratīvus PVC
nosegvākus.

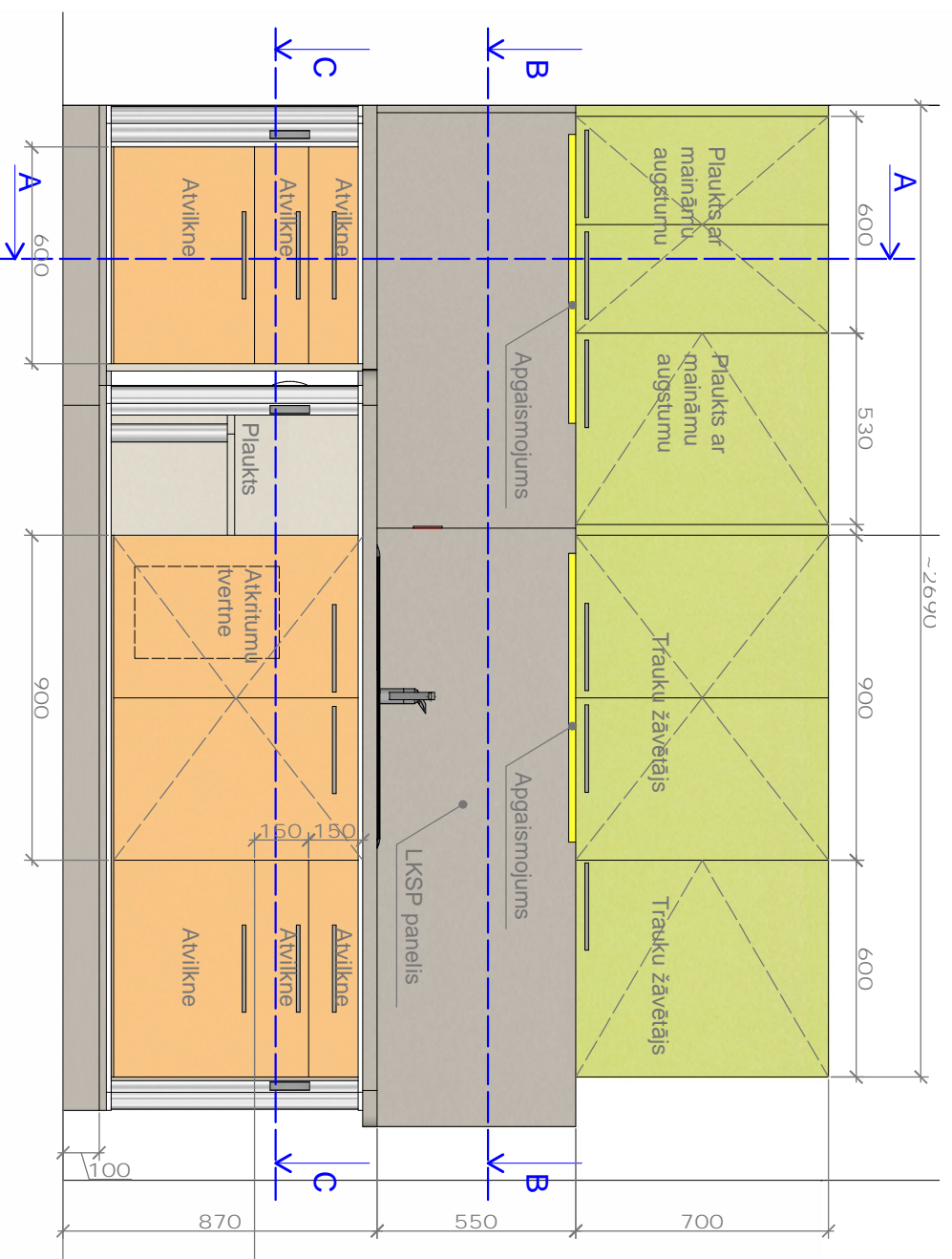

Griezums B-B

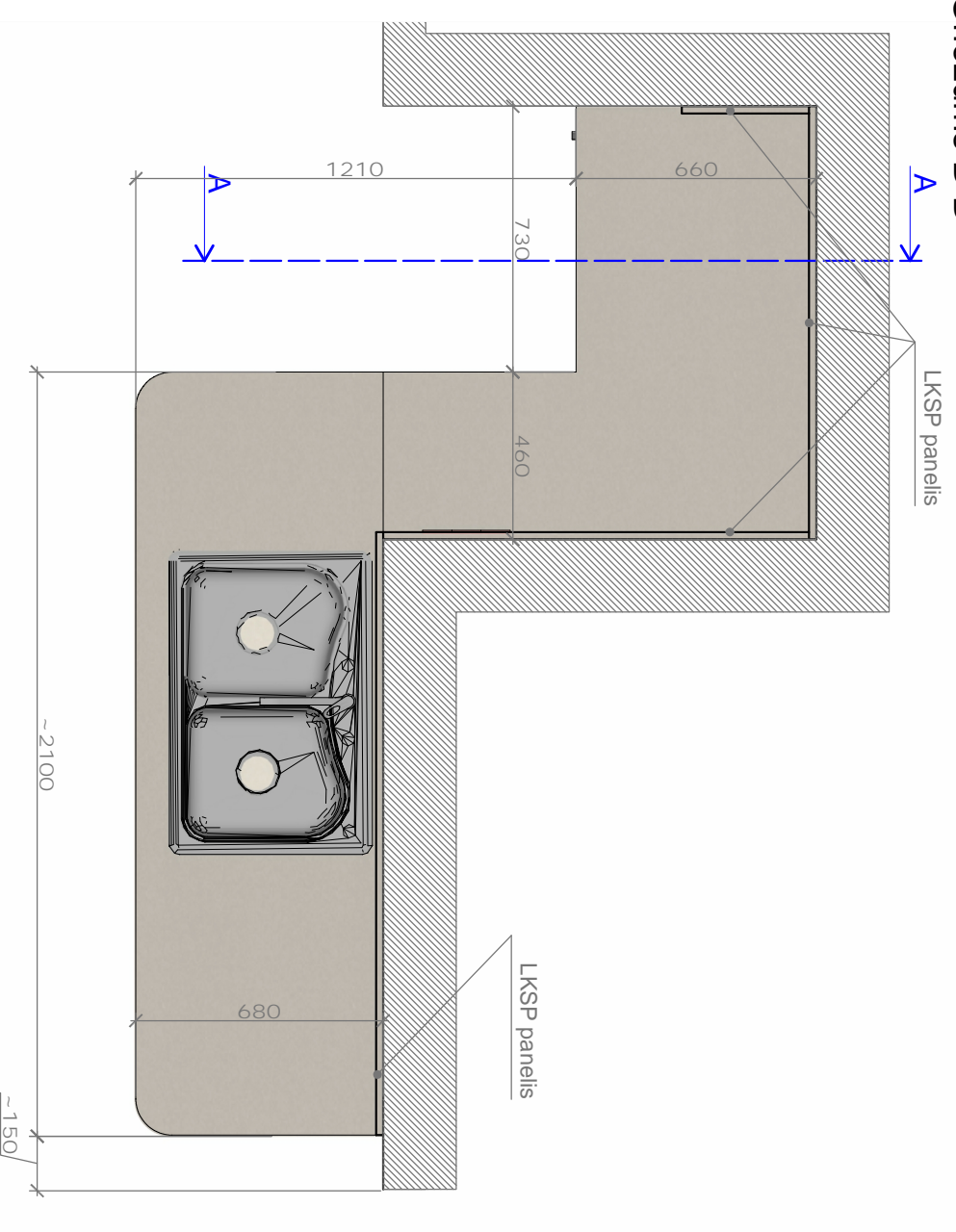

Korpusi, sānu fasādes - LKSP tonis gaišs smilšu pelēks

Bīdāmās sānu durvis un augšējā plaukta fasādes - LKSP tonis olīvzaļš

Bīdāmās vidējās durvis un apakšējā plaukta fasādes - LKSP tonis oranžs

Virsma un panelis pie sienas - LKSP tonis tumšs smilšu pelēks

Piezīmes:

1. Pirms mēbeļu izgatavošanas visus izmērus precizēt objektā
2. Saskaņot un vajadzības gadījumā koriģēt komunikāciju pieslēguma vietas - kanalizācijai, ūdensvadiem, elektropievadiem, lai tie atbilstu paredzētajai shēmai
3. Korpusem un atvilkņu blokiem izmantot LKSP plāksnes ar biezumu vismaz 16mm
4. Visas LKSP detaļas aplīmēt ar 2mm ABS tipa apdares lentām
5. Salaiduma vietās ar darba virsmu iestrādāt akrila mastiku
6. Uzstādot mēbeles nodrošināt visu iebūvēto ierīču (apgaismojums, santehnika) darba gatavību, nepieciešamības gadījumā paredzot visus trūkstošos santehnikas un elektroinstalācijas elementus (ventiļus, elektrokabeļus, u.c.)

Griezums C-C

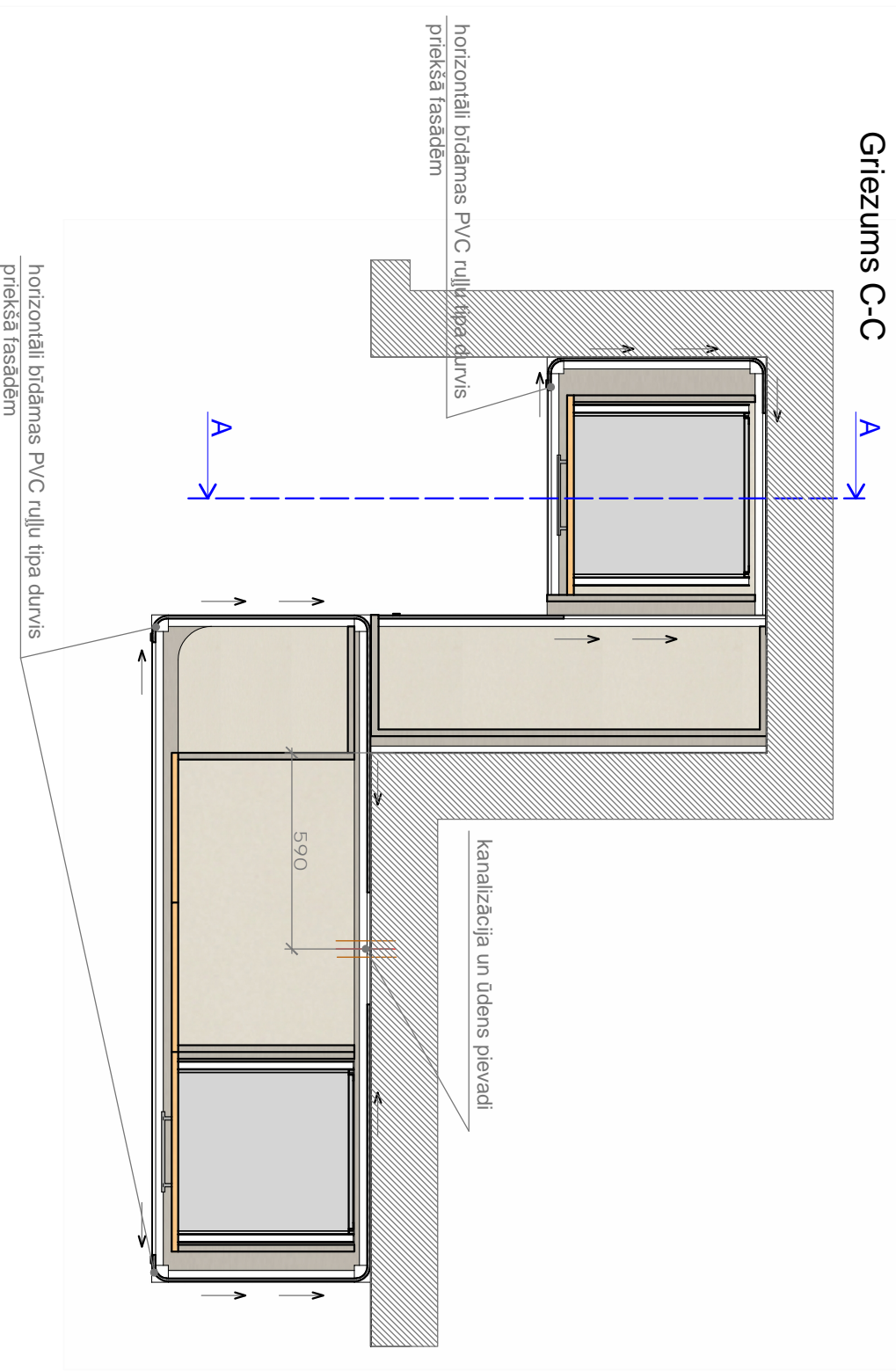

Pretskats bez fasādēm

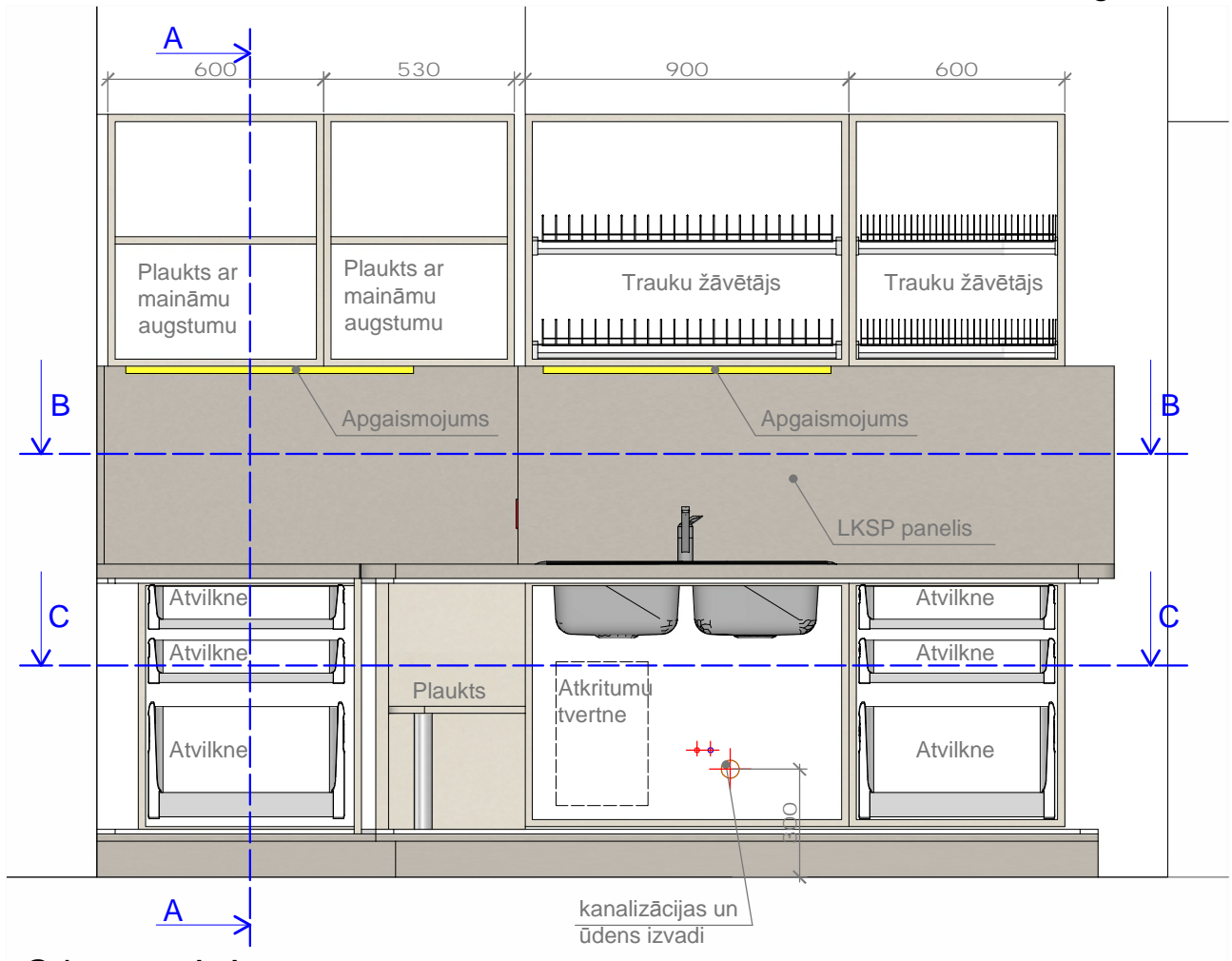

Griezums A-A

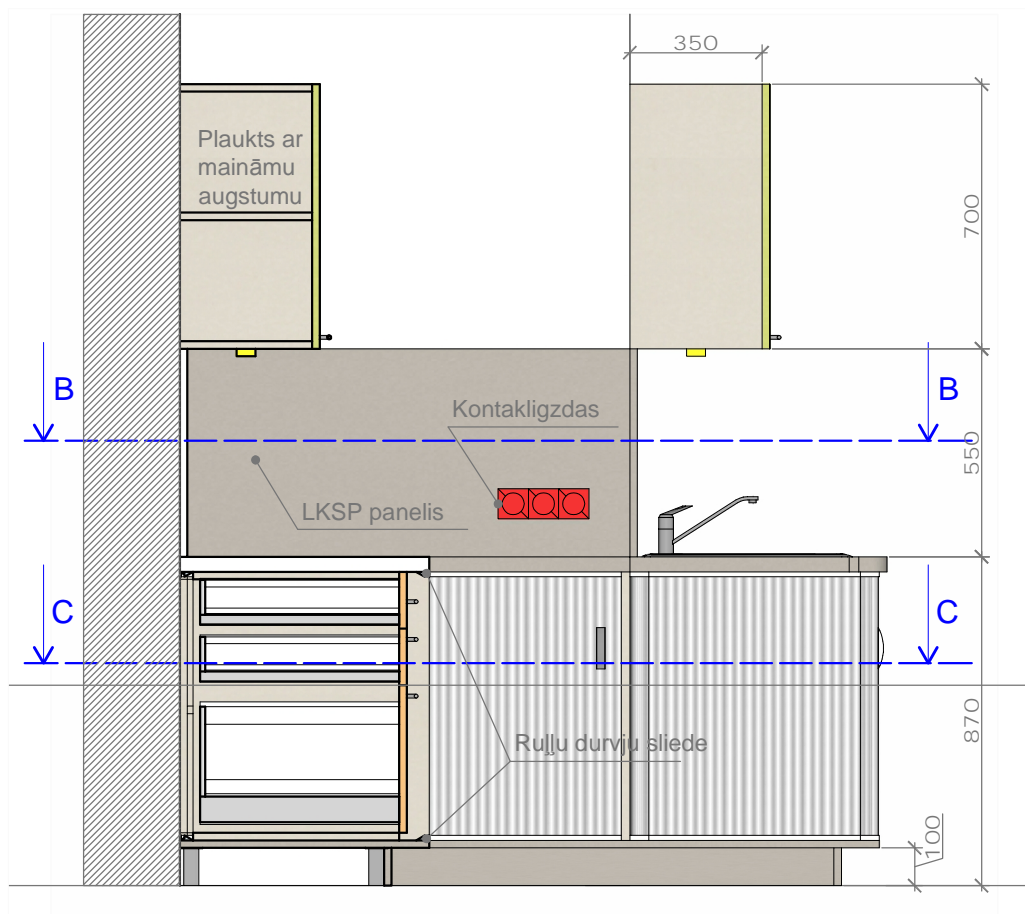

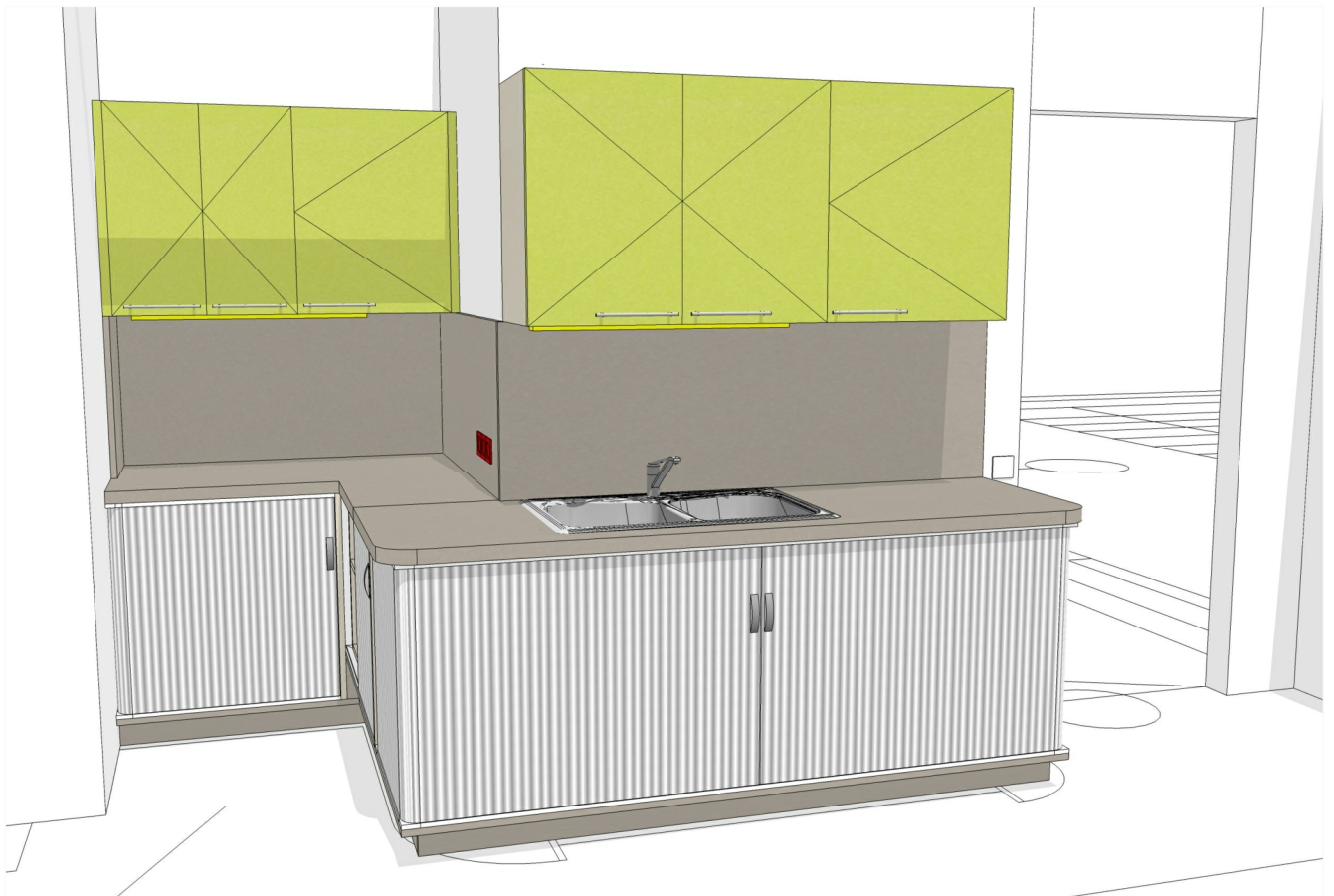
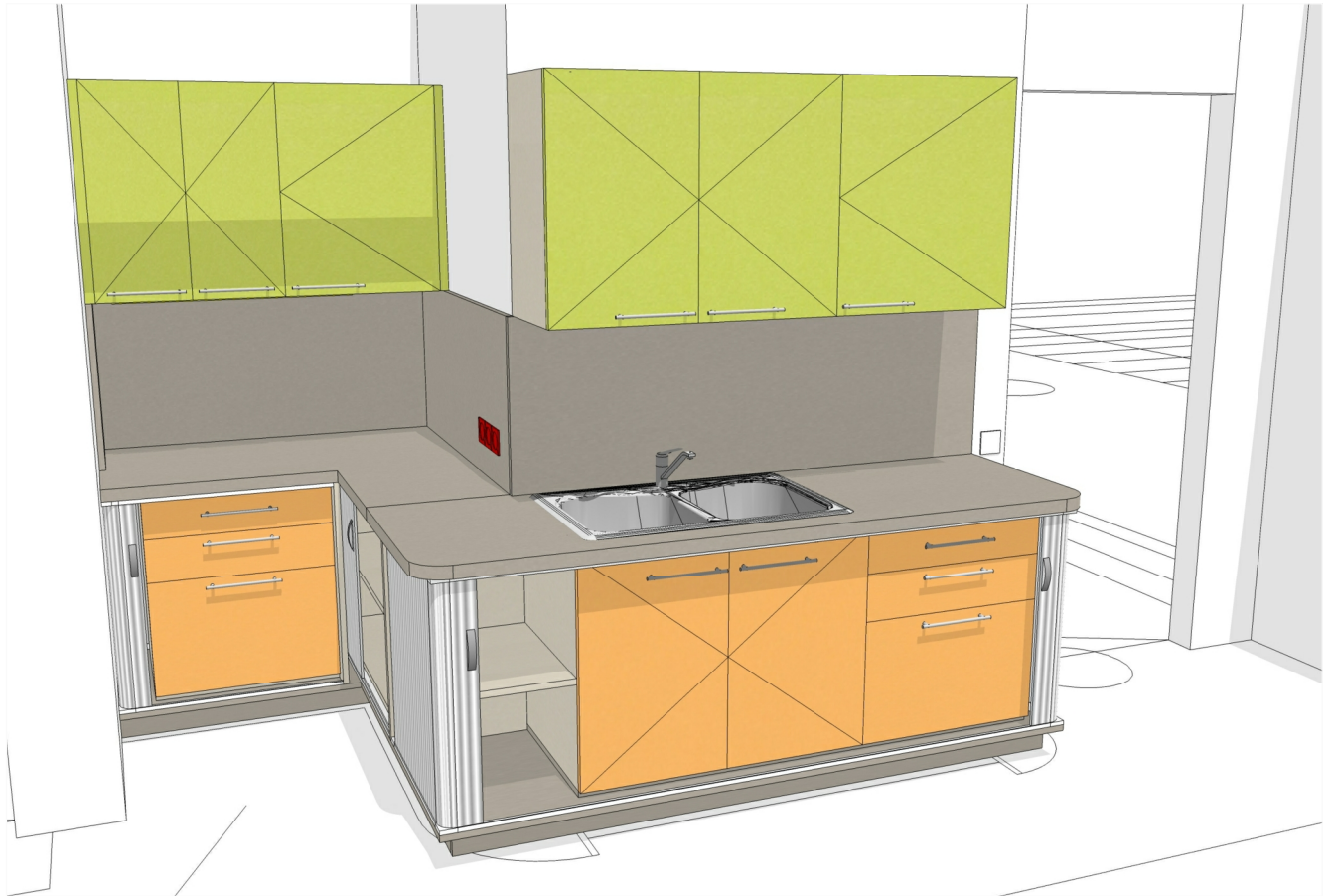

Pielikums V2.4.
Virtuves tips V3
Furnitūra un aprīkojums



Ūdens maisītājs
ar pagarinātāju
(dušas tipa)



Dubulta nerūsējoša
tērauda izlietne



1 gab atkritumu tvertne
stiprināma pie durvīm ar
automātsiku vāka
atvēršanās mehānismu

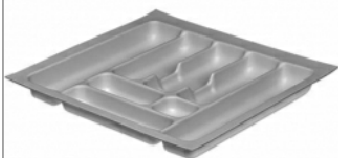

Galda piederumu ieliktnis
augšējā atvilknē



Hromēts trauku
žāvētājs ar izvelkamu
pamatni un papildus
metāla atbalsta rāmi.



Luminiscentais
gaismeklis zem
virtuves skapīšiem,
L - vismaz 800mm
2 gab.



Tērauda rokturi,
L - vismaz
200mm

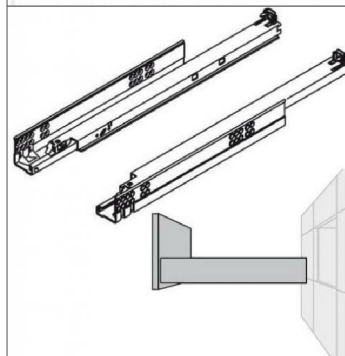

Pilna izvilkuma
atvilkņu TANDEM
tipa vadotnes ar
integrētu
bremzēšanas un
pievilkšanas
mehānismu.



Viras ar integrētu
bremzēšanas
mehānismu



Korpusu daļas
savienot ar
ekscentra tipa
savilcējiem.
Paredzēt
dekoratīvus PVC
nosegvākus.



Kvalitatīvas PVC
horizontāli bīdāmas ruļļu
tipa durvis. Tonis - pelēks



Pretskats

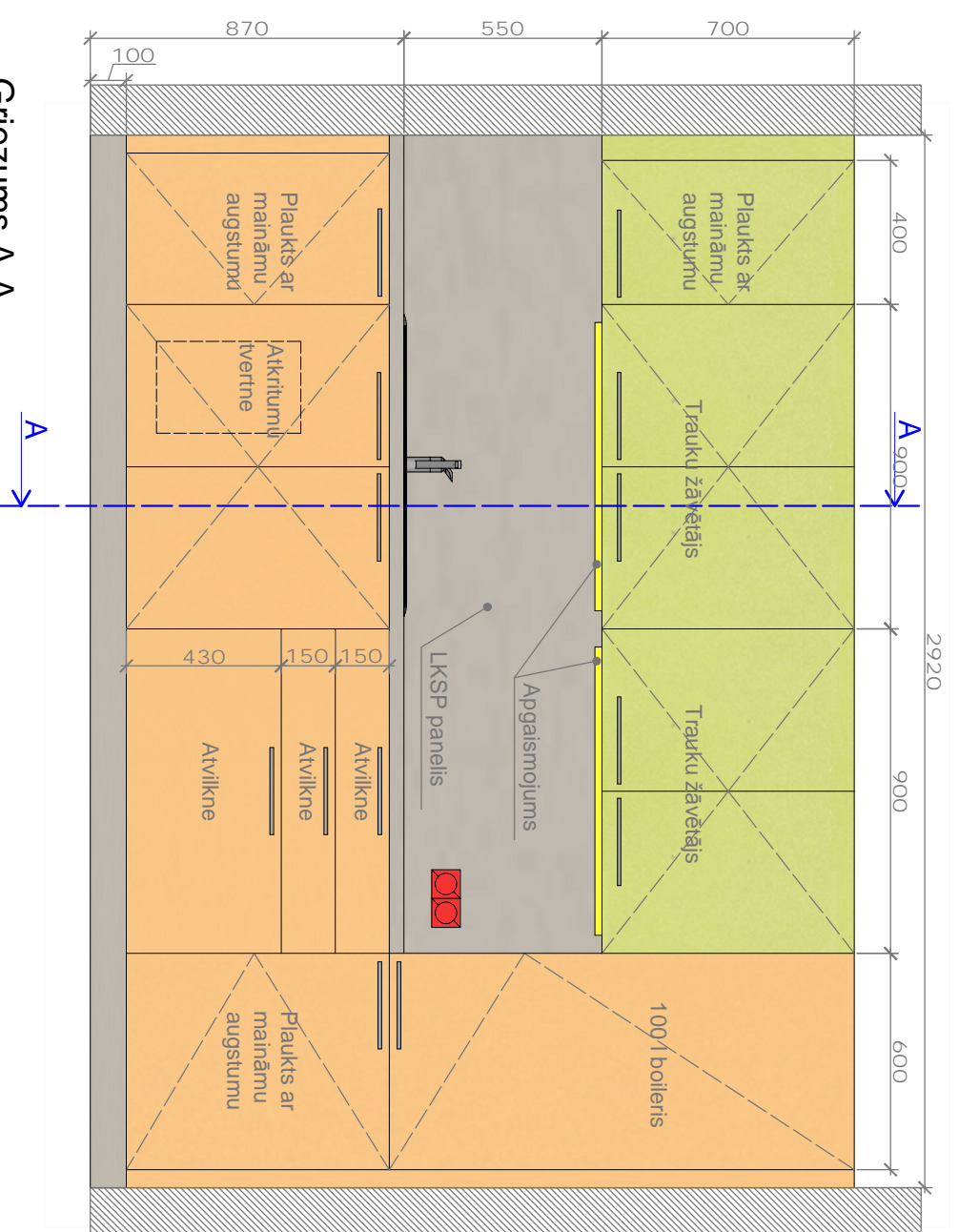

Griezums A-A

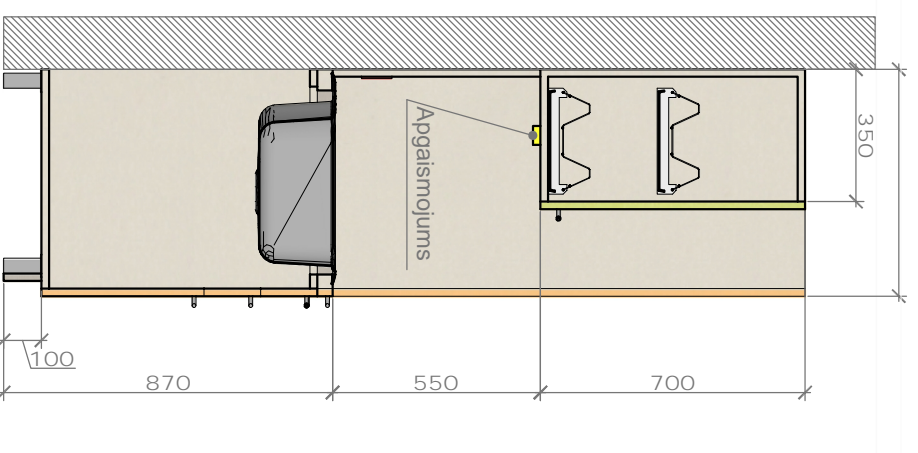

Pretskats bez fasādēm

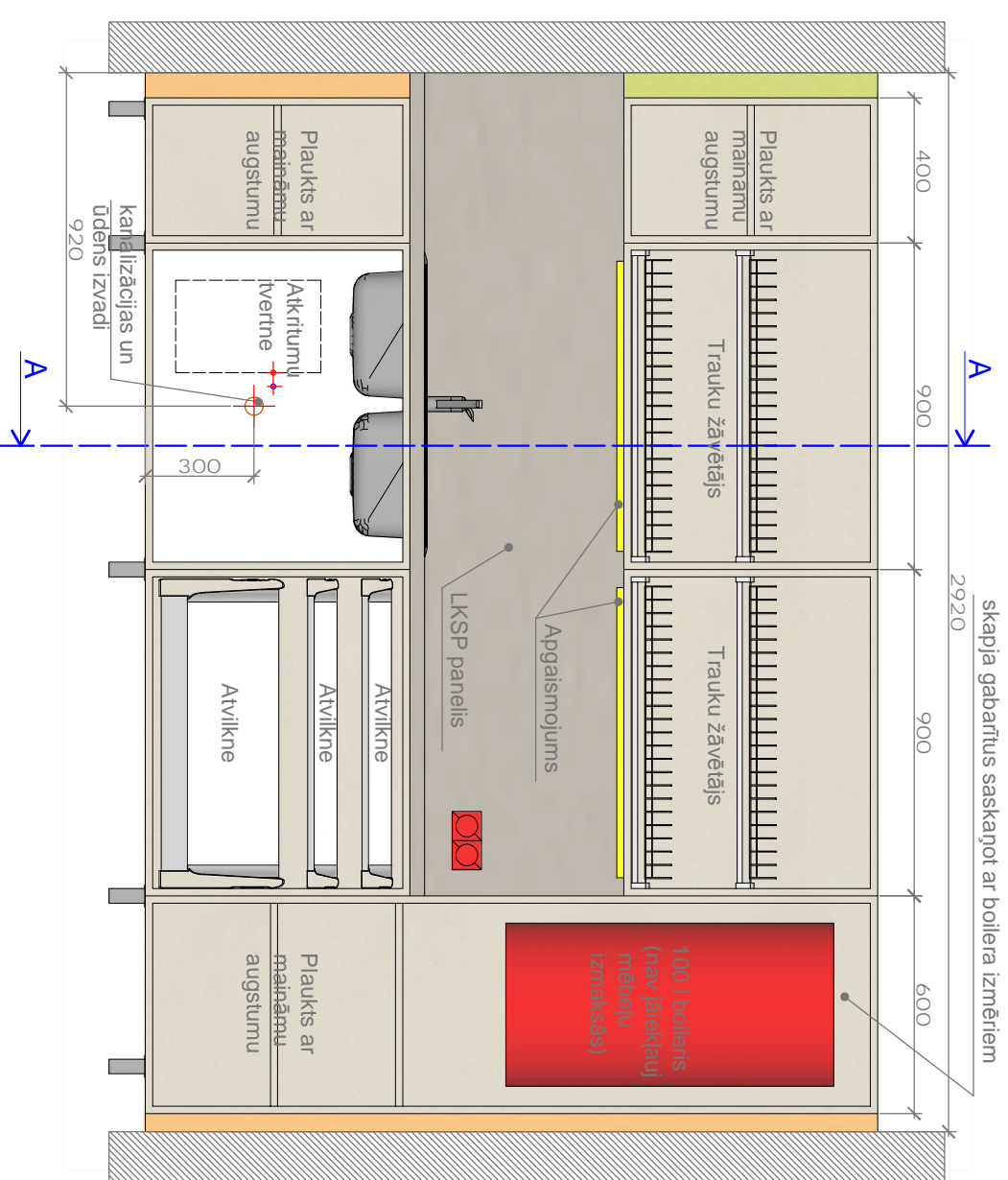

skapja gabarītus saskaņot ar boilerā izmēriem

Pielikums V3.1
Virtuves tips V3
Mērogs 1:20



Korpusi, sānu fasādes - LKSP tonis gaišs smilšu pelēks

Bīdāmās sānu durvis un augšējā plaukta fasādes - LKSP tonis olīvaizīš

Bīdāmās vidējās durvis un apakšējā plaukta fasādes - LKSP tonis oranžs

Virsmā un panelis pie sienas - LKSP tonis tumšs smilšu pelēks

Piezīmes:

1. Pirms mēbeļu izgatavošanas visus izmērus precizēt objektā
2. Saskaņot un vajadzības gadījumā koriģēt komunikāciju pieslēguma vietas - kanalizācijai, ūdensvadiem, elektropievadiem, lai tie atbilstu paredzētajai shēmai
3. Korpusem un atvilkņu blokiem izmantot LKSP plāksnes ar biezumu vismaz 16mm
4. Visas LKSP detaļas aplīnēt ar 2mm ABS tipa aparātes lentām
5. Salaiduma vietās ar darba virsmu iestrādāt akrila masīku
6. Uztādāt mēbeles nodrošināt visu iebūvēto ierīču (apgaismojums, santehnika) darba gatavību, nepieciešamības gadījumā paredzot visus trūkstošos santehnikas un elektroinstalācijas elementus (ventiļus, elektrokabeļus, u.c.)

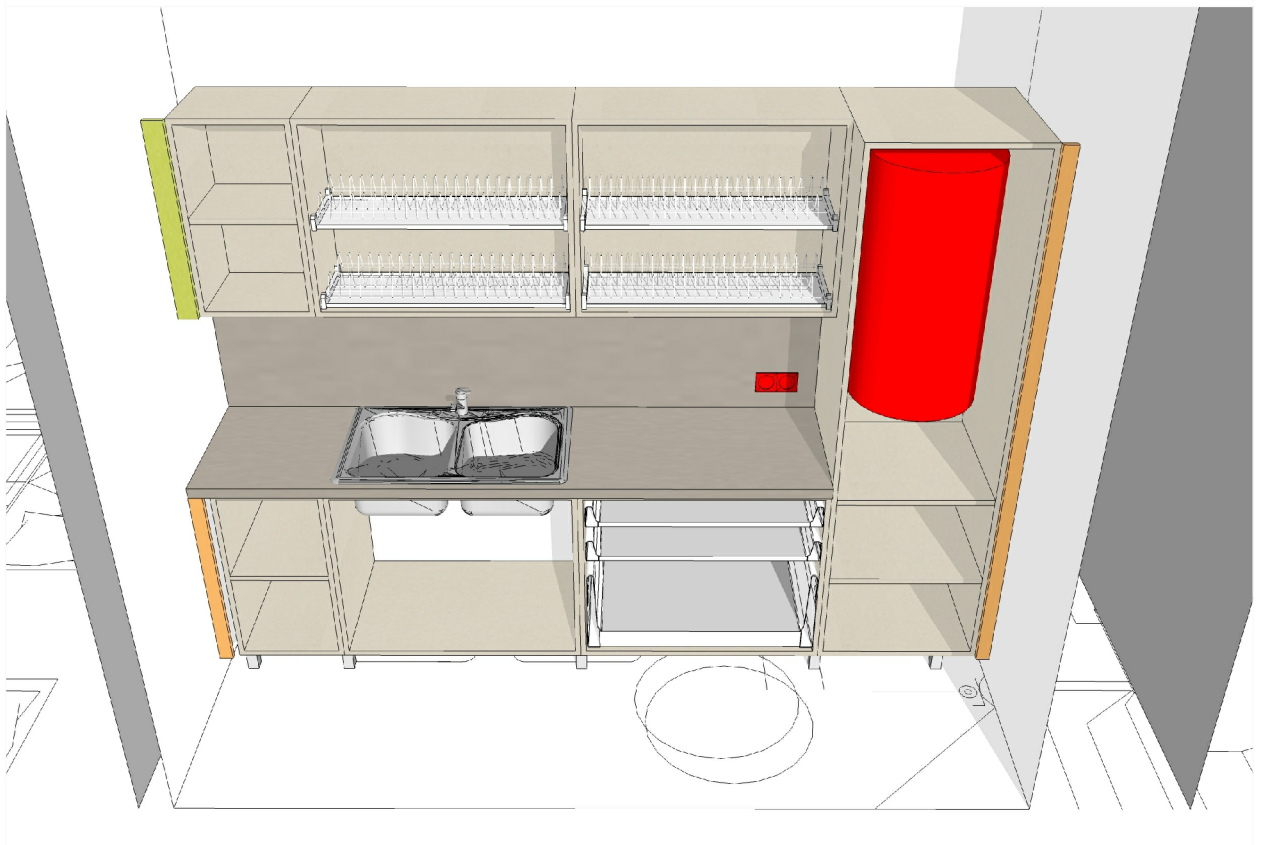
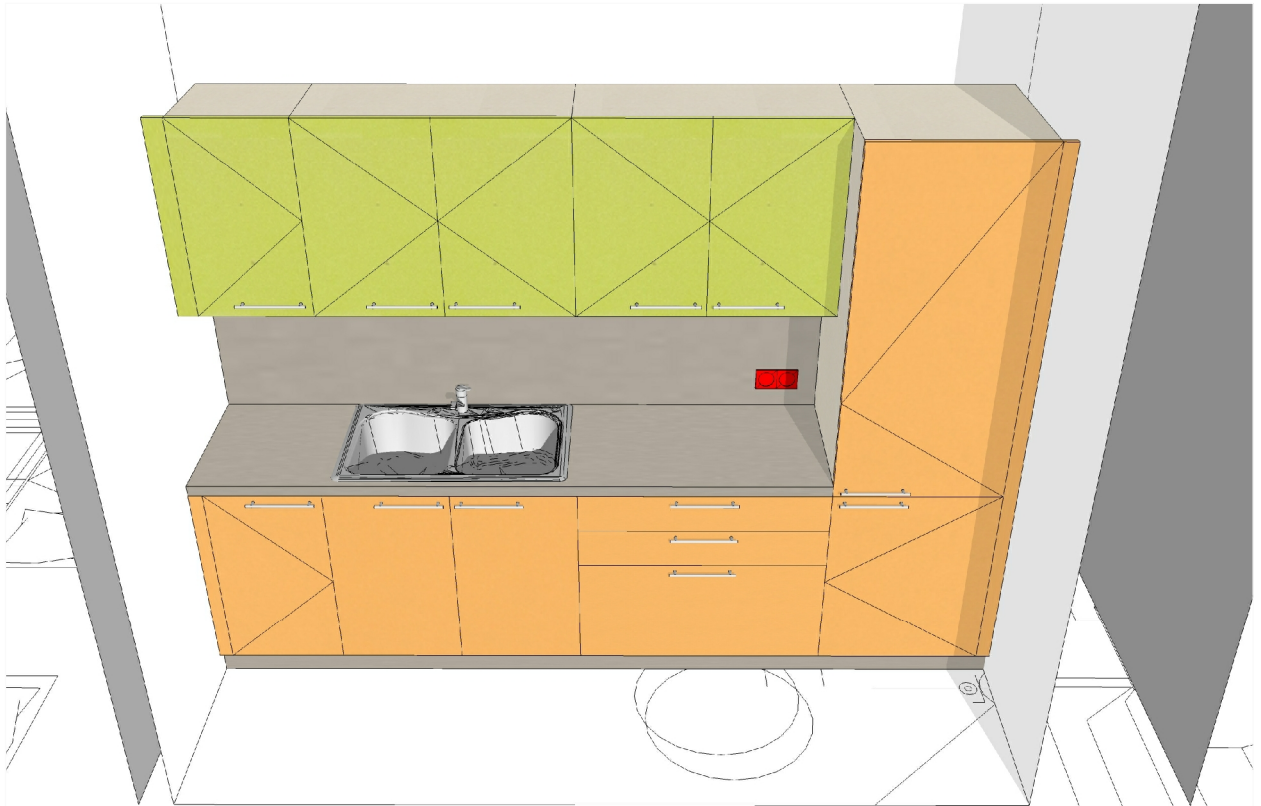

Pielikums V3.3.
Virtuves tips V3
Furnitūra un aprīkojums



Ūdens maisītājs
ar pagarinātāju
(dušas tipa)



Dubulta nerūsējoša
tērauda izlietne



1 gab atkritumu tvertne
stiprināma pie durvīm ar
automātsiku vāka
atvēršanās mehānismu



Galda piederumu ieliktnis
augšējā atvilknē



Hromēts trauku
žāvētājs ar izvelkamu
pamatni un papildus
metāla atbalsta rāmi.



Luminiscentais
gaismeklis zem
virtuves skapīšiem,
L - vismaz 800mm
2 gab.



Tērauda rokturi,
L - vismaz
200mm

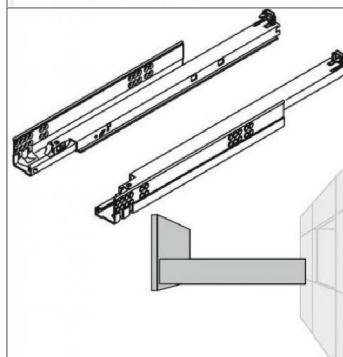

Pilna izvilkuma
atvilkņu TANDEM
tipa vadotnes ar
integrētu
bremzēšanas un
pievilkšanas
mehānismu.



Viras ar integrētu
bremzēšanas
mehānismu



Korpusu daļas
savienot ar
ekscentra tipa
savilcējiem.
Paredzēt
dekoratīvus PVC
nosegvākus.

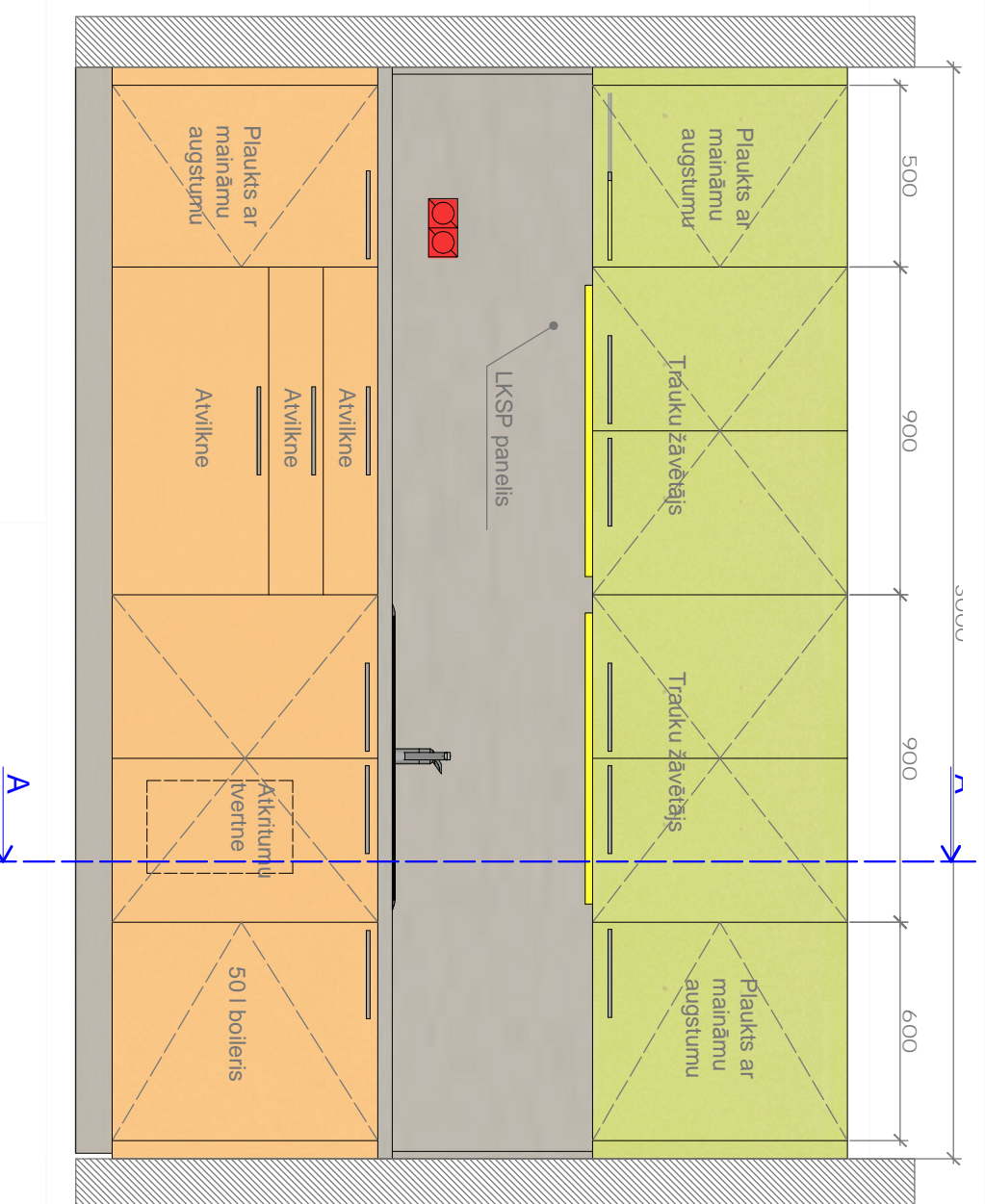

Griezums A-A

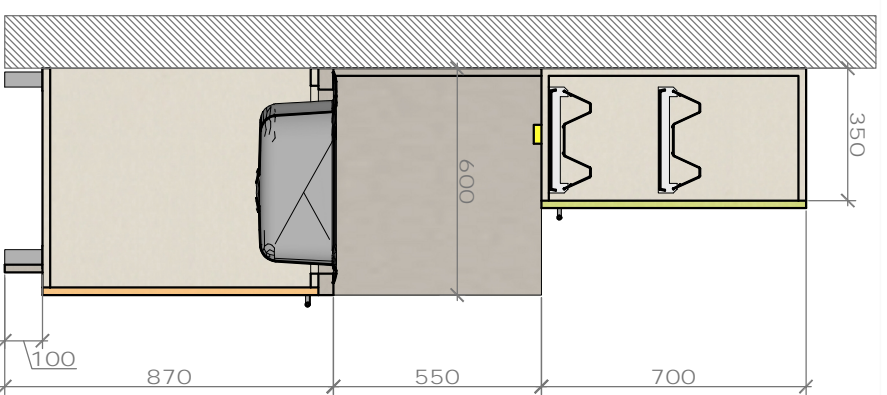

- Korpusi, sānu fasādes - LKSP tonis gaišs smilšu pelēks
- Bīdāmās sānu durvis un augšējā plaukta fasādes - LKSP tonis olīvzaļš
- Bīdāmās vidējās durvis un apakšējā plaukta fasādes - LKSP tonis oranžs
- Vismā un panelis pie sienas - LKSP tonis tumšs smilšu pelēks

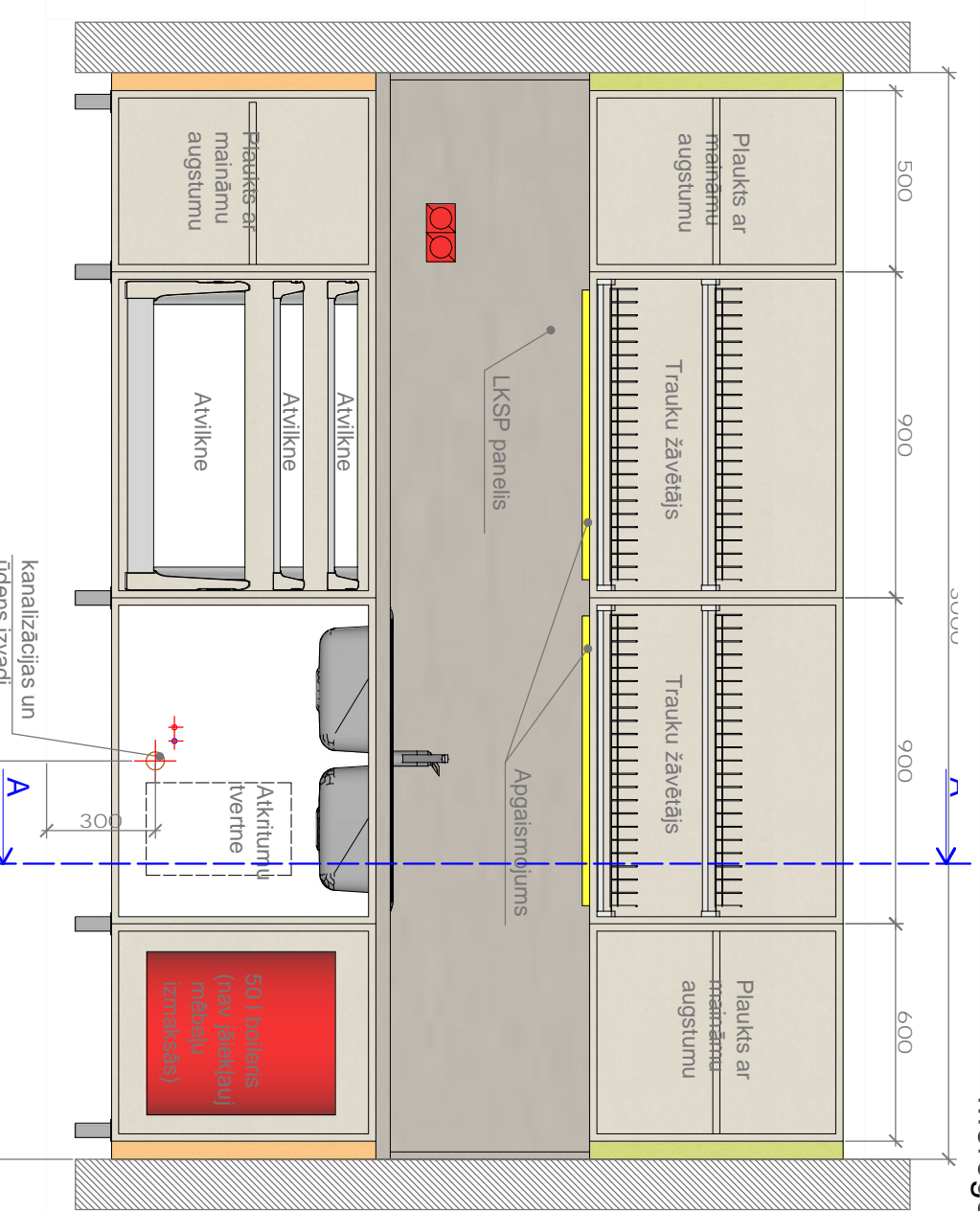

Piezīmes:

1. Pirms mēbeļu izgatavošanas visus izmērus precizēt objektā
2. Saskaņot un vajadzības gadījumā koriģēt komunikāciju pieslēguma vietas -kanalizācijai, ūdensvadiem, elektropievadiem, lai tie atbilstu paredzētajai shēmai
3. Korpusem un atvilkņu blokiem izmantot LKSP plāksnes ar biežumu vismaz 16mm
4. Visas LKSP detaļas aplīnēt ar 2mm ABS tipa apdares lentām
5. Salaiduma vietās ar darba virsmu iestrādāt akrila masīku
6. Uzstādot mēbeles nodrošināt visu iebūvēto ierīču (apgaismojums, santehnika) darba gatavību, nepieciešamības gadījumā paredzot visus trūkstošos santehnikas un elektroinstalācijas elementus (ventiļus, elektrokabeļus, u.c.)

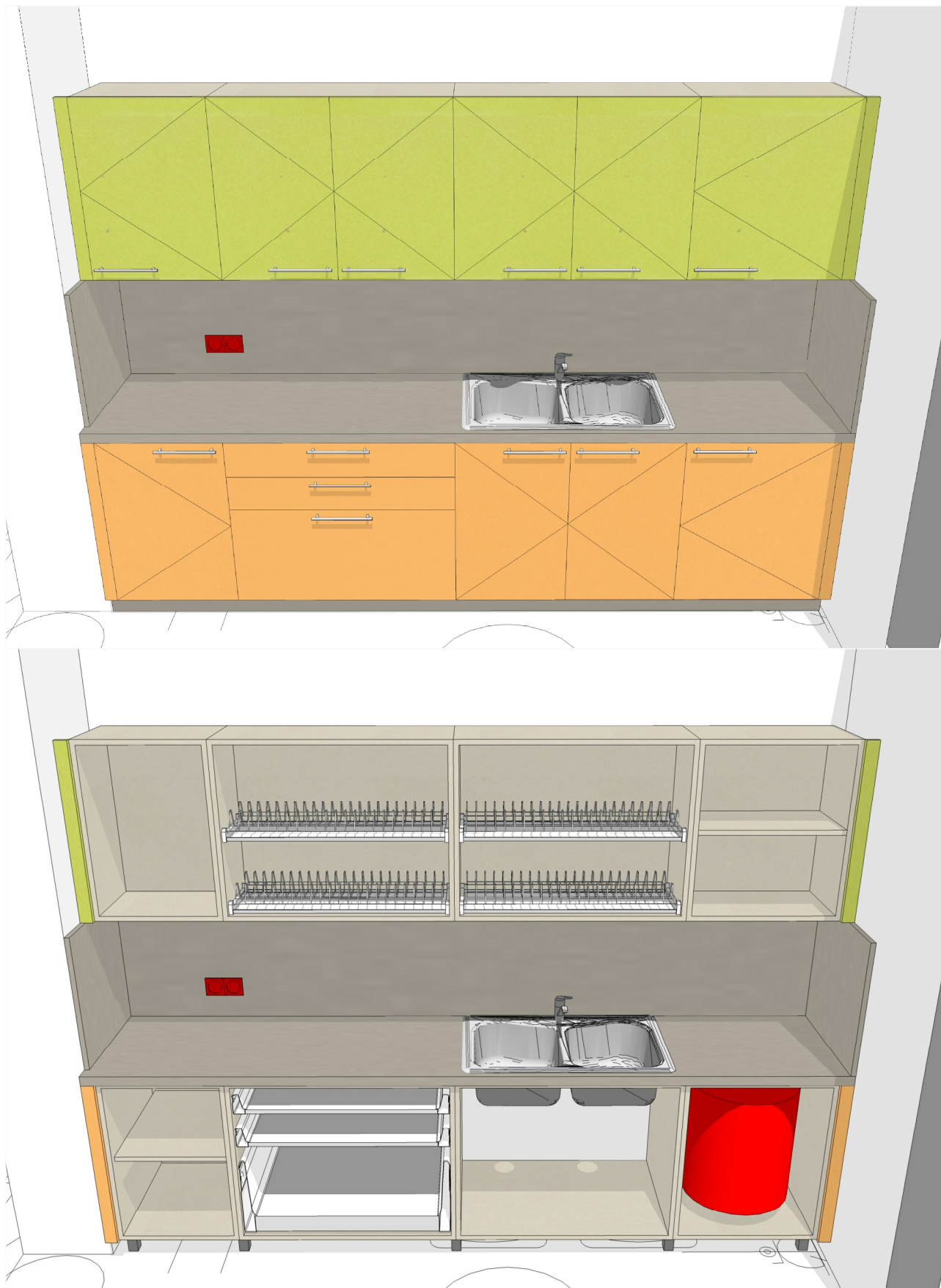

Pielikums V4.3.
Virtuves tips V4
Furnitūra un aprīkojums



Ūdens maisītājs
ar pagarinātāju
(dušas tipa)



Dubulta nerūsējoša
tērauda izlietne



1 gab atkritumu tvertne
stiprināma pie durvīm ar
automātsiku vāka
atvēršanās mehānismu

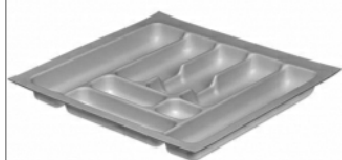

Galda piederumu ieliktnis
augšējā atvilknē



Hromēts trauku
žāvētājs ar izvelkamu
pamatni un papildus
metāla atbalsta rāmi.



Luminiscentais
gaismeklis zem
virtuves skapīšiem,
L - vismaz 800mm
2 gab.



Tērauda rokturi,
L - vismaz
200mm

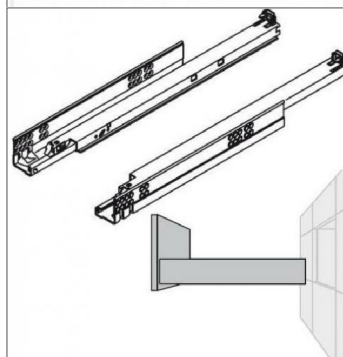

Pilna izvilkuma
atvilkņu TANDEM
tipa vadotnes ar
integrētu
bremzēšanas un
pievilkšanas
mehānismu.



Viras ar integrētu
bremzēšanas
mehānismu



Korpusu daļas
savienot ar
ekscetra tipa
savilcējiem.
Paredzēt
dekoratīvus PVC
nosegvākus.

Prētskats

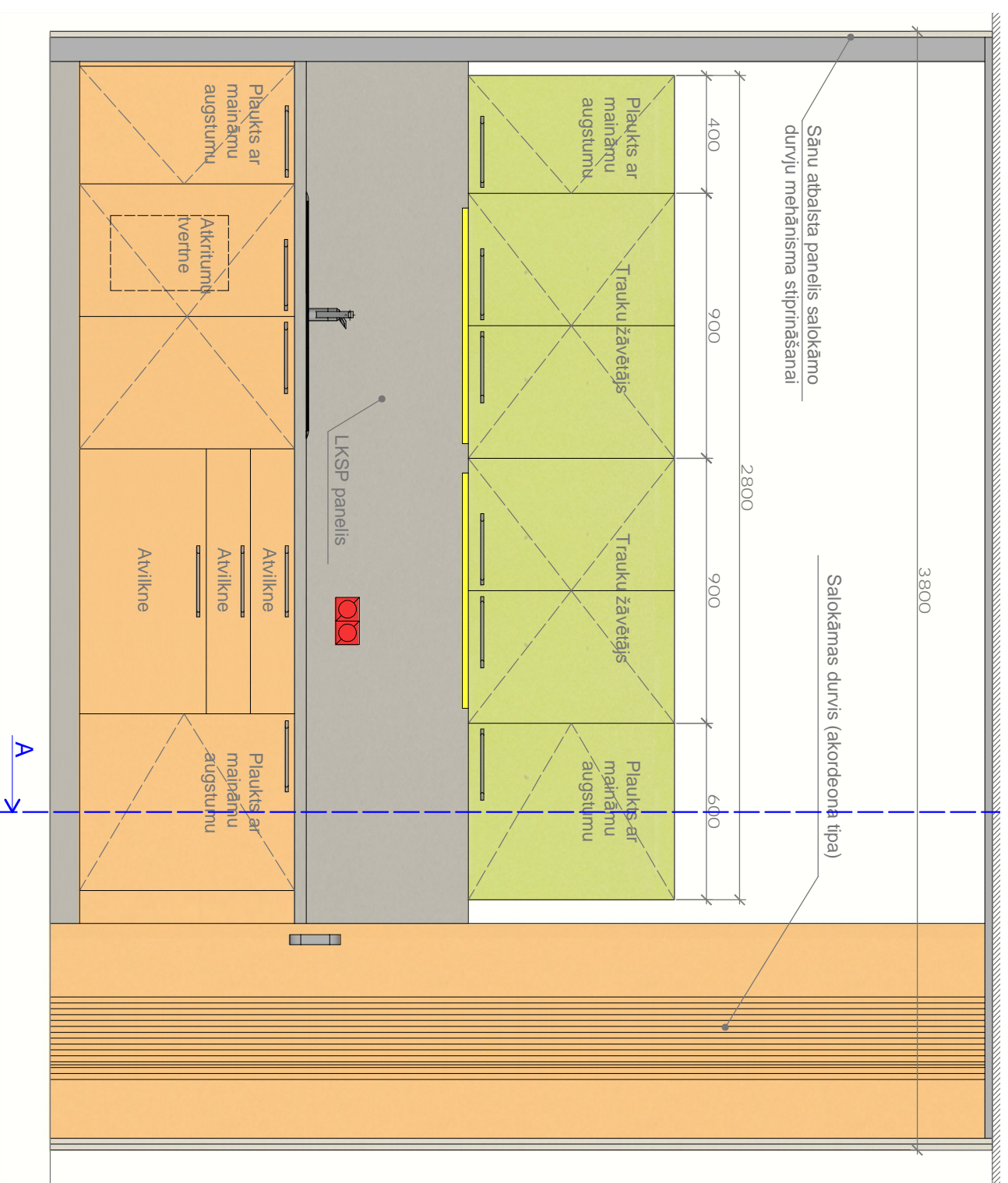

Korpusi, sānu fasādes - LKSP tonis gaišs smilšu pelēks

Bīdāmās sānu durvis un augšējā plaukta fasādes - LKSP tonis olīvzaļš

Bīdāmās vidējās durvis un apakšējā plaukta fasādes - LKSP tonis oranžs

Virsmas un panelis pie sienas - LKSP tonis tumšs smilšu pelēks

Griezums A-A

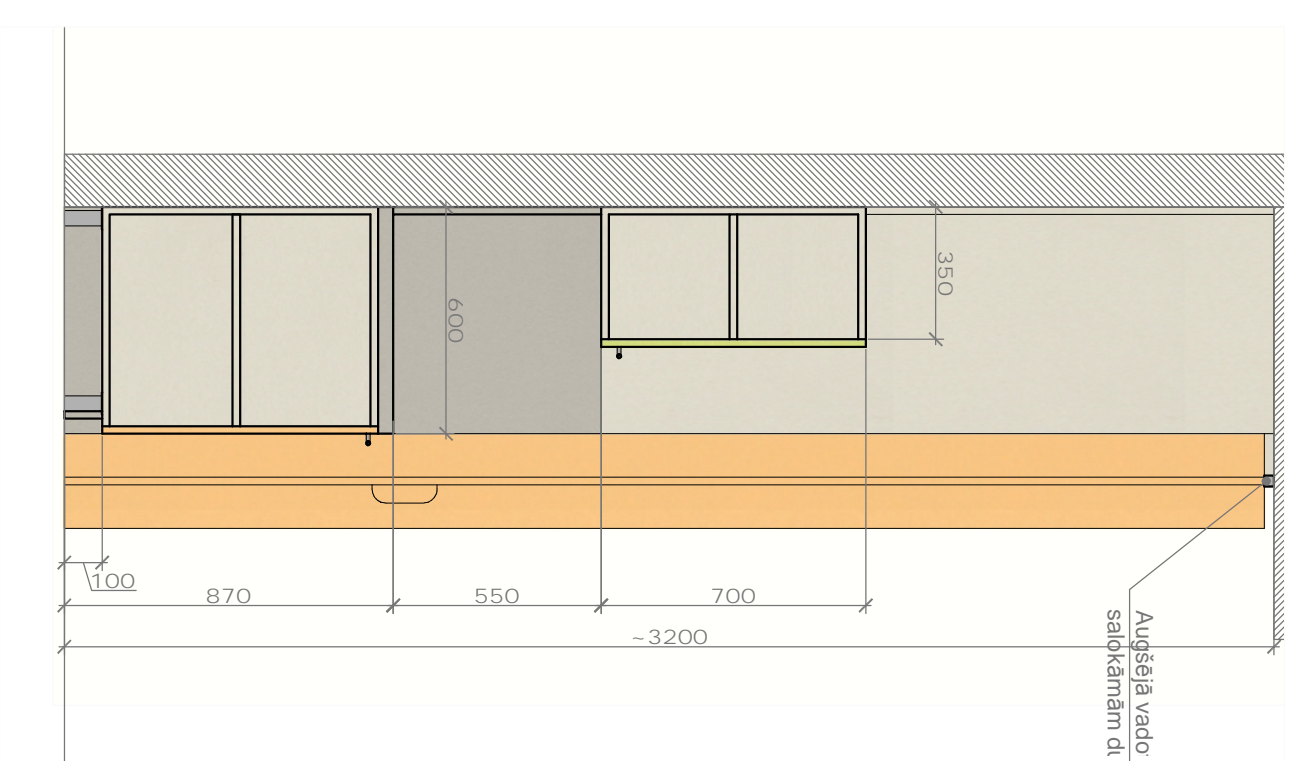

Piezīmes:

1. Pirms mēbeļu izgatavošanas visus izmērus precizēt objektā
2. Saskaņot un vajadzības gadījumā koriģēt komunikāciju pieslēguma vietas - kanalizācijai, ūdensvadiem, elektropievadiem, lai tie atbilstu paredzētajai shēmai
3. Korpusem un atvilkņu blokiem izmantot LKSP plāksnes ar biežumu vismaz 16mm
4. Visas LKSP detaļas aplīmēt ar 2mm ABS tipa apdares lentām
5. Salaiduma vietās ar darba virsmu iestrādāt akrila masīku
6. Uzstādot mēbeles nodrošināt visu iebūvēto ierīču (apgaismojums, santehnika) darba gatavību, nepieciešamības gadījumā paredzot visus trūkstošos santehnikas un elektroinstalācijas elementus (ventiļus, elektrokabeļus, u.c.)

Pretskats bez fasādēm

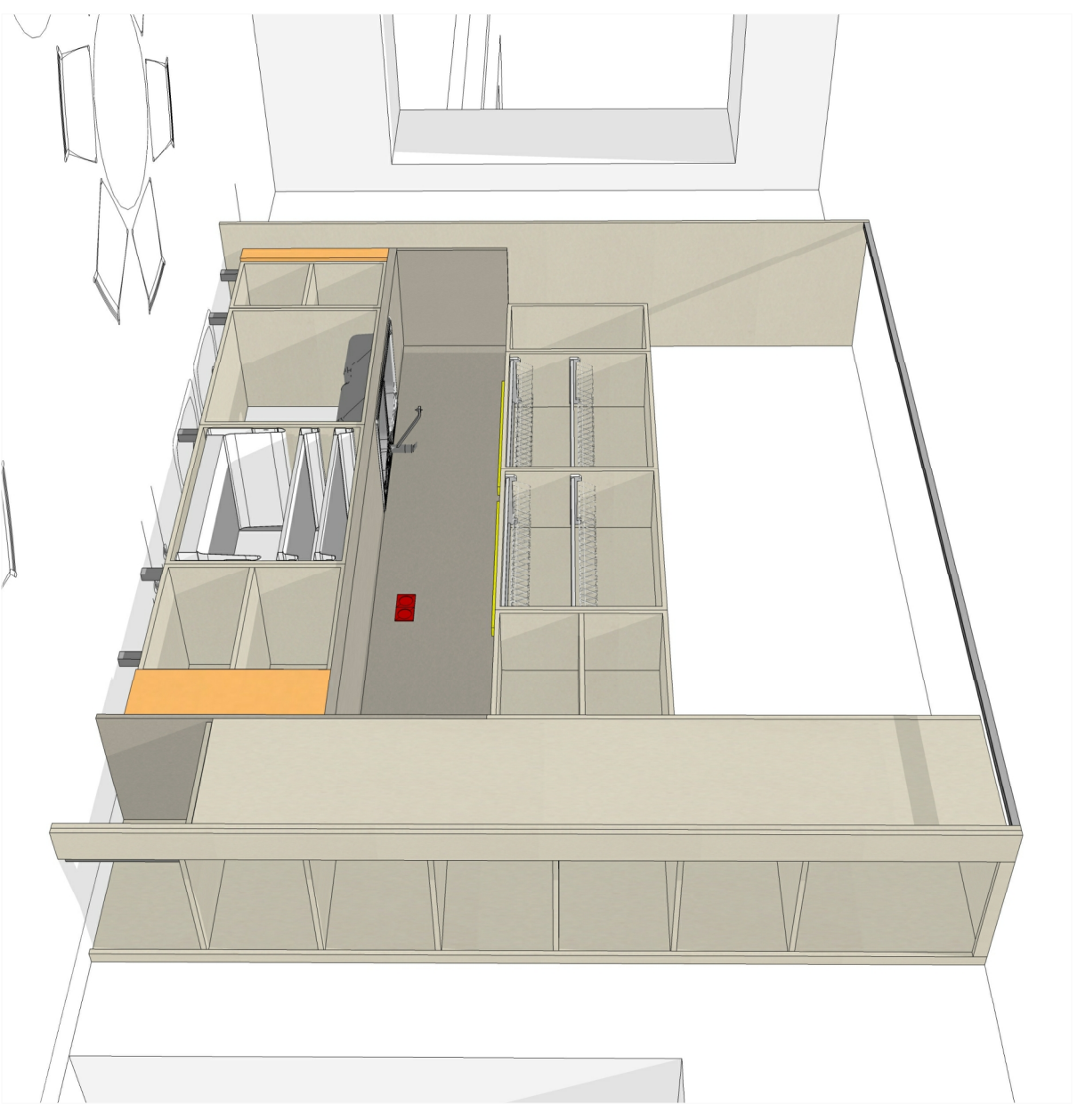
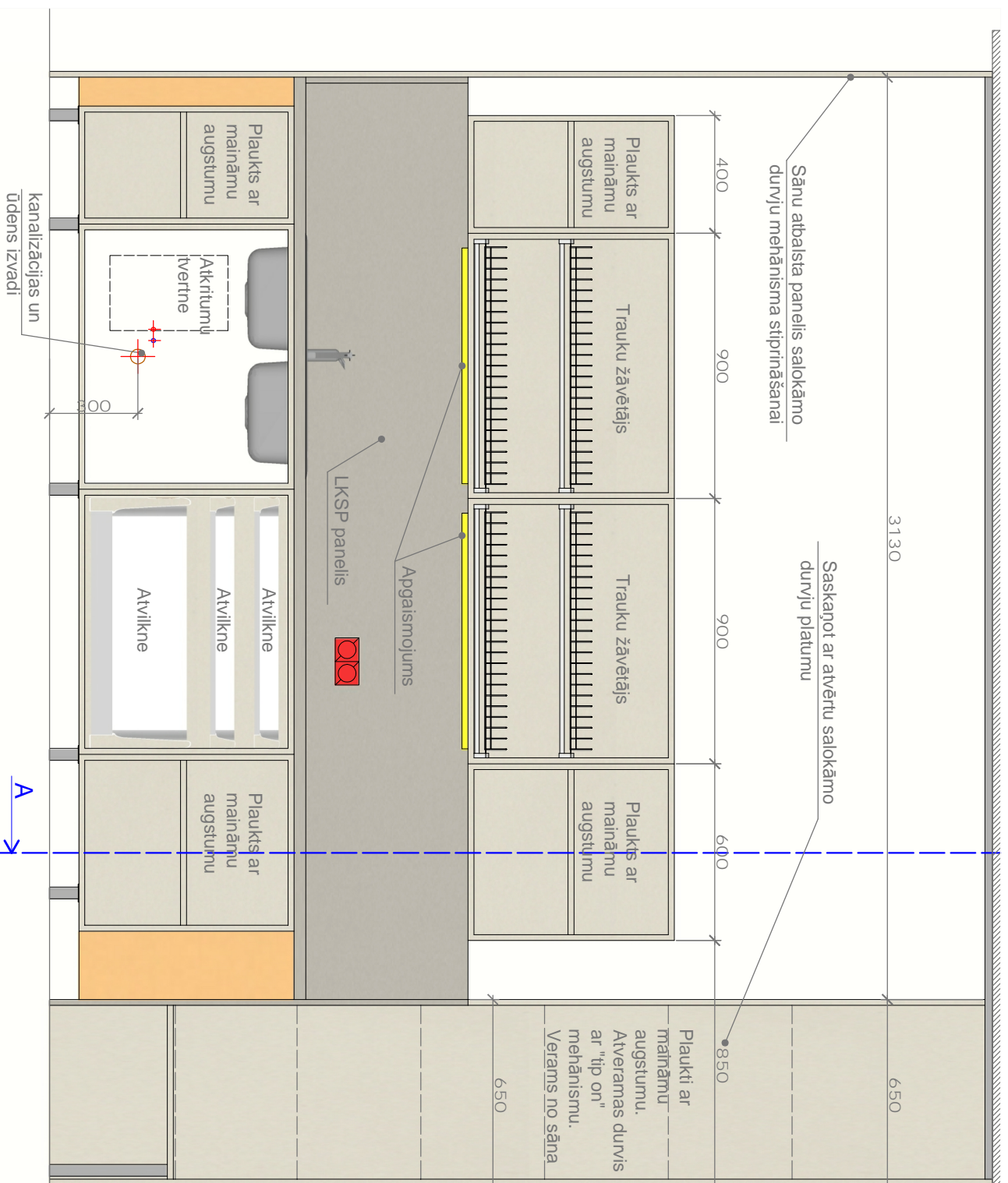

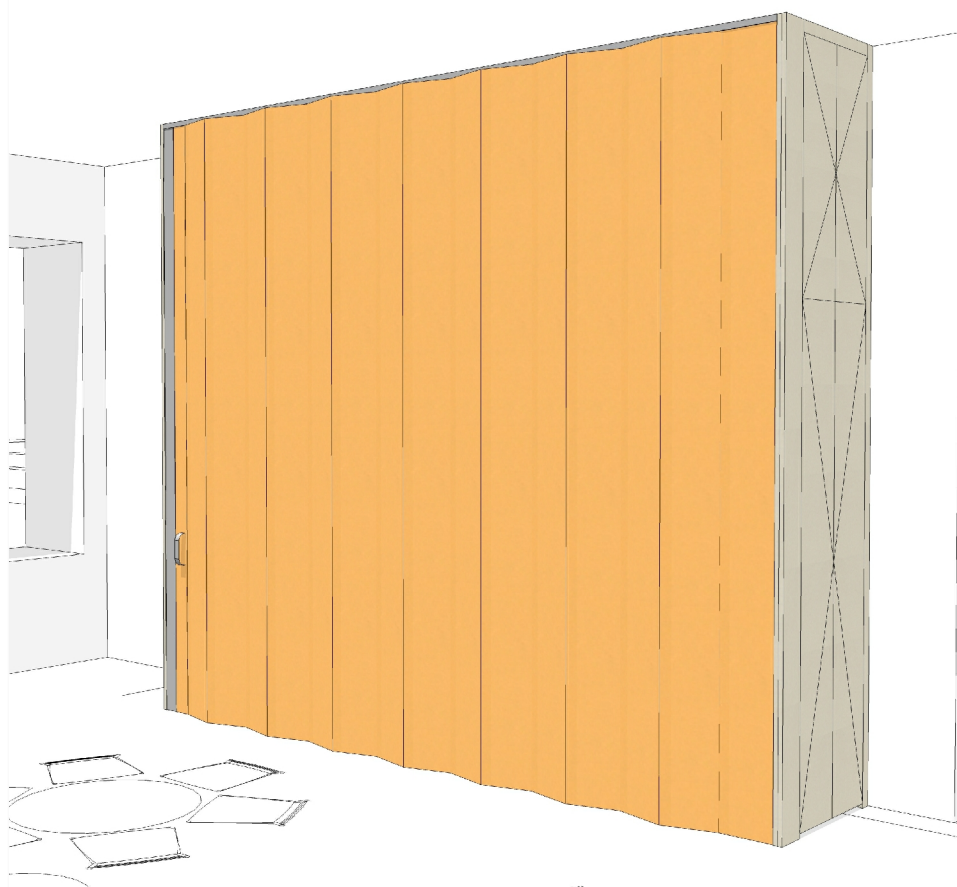

Pielikums V5.4. Virtuves tips V5 Furnitūra un aprīkojums



Ūdens maisītājs
ar pagarinātāju
(dušas tipa)



Dubulta nerūsējoša
tērauda izlietne



1 gab atkritumu tvertne
stiprināma pie durvīm ar
automātsiku vāka
atvēršanās mehānismu

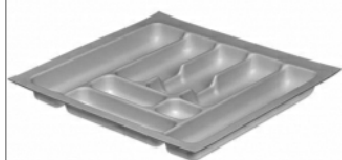

Galda piederumu ieliktnis
augšējā atvilknē



Hromēts trauku
žāvētājs ar izvelkamu
pamatni un papildus
metāla atbalsta rāmi.



Luminiscentais
gaismeklis zem
virtuves skapīšiem,
L - vismaz 800mm
2 gab.



Tērauda rokturi,
L - vismaz
200mm

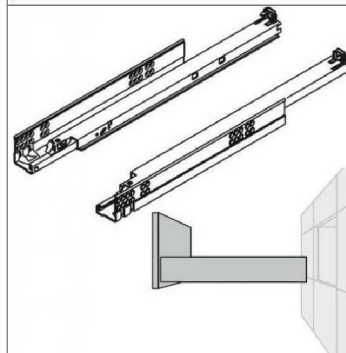

Pilna izvilkuma
atvilkņu TANDEM
tipa vadotnes ar
integrētu
bremzēšanas un
pievilkšanas
mehānismu.



Viras ar integrētu
bremzēšanas
mehānismu



Korpusu daļas
savienot ar
ekscetra tipa
savilcējiem.
Paredzēt
dekoratīvus PVC
nosegvākus.



Salokāmas akordeona
tipa durvis. Segmenta
plātnes ~ 250 mm. MDF
plātnes ar lamināta apdari
un eņģēm locījumā vietās
visā garumā.

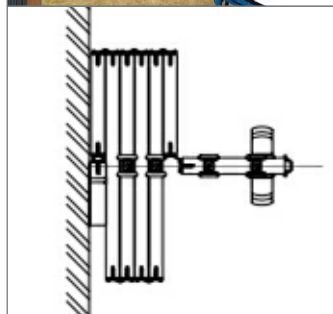

Augšējā iekare bez
apakšējās vadotnes.
Sienai jābūt noturīgai bez
ievērojamām horizontālām
svārstībām mērenas slodzes
iedarbībā. APRĪKOT AR
SLĒDZAMU MEHĀNISMU.

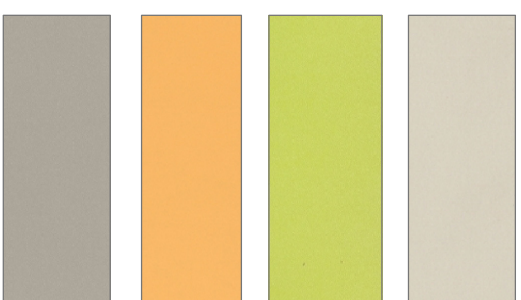
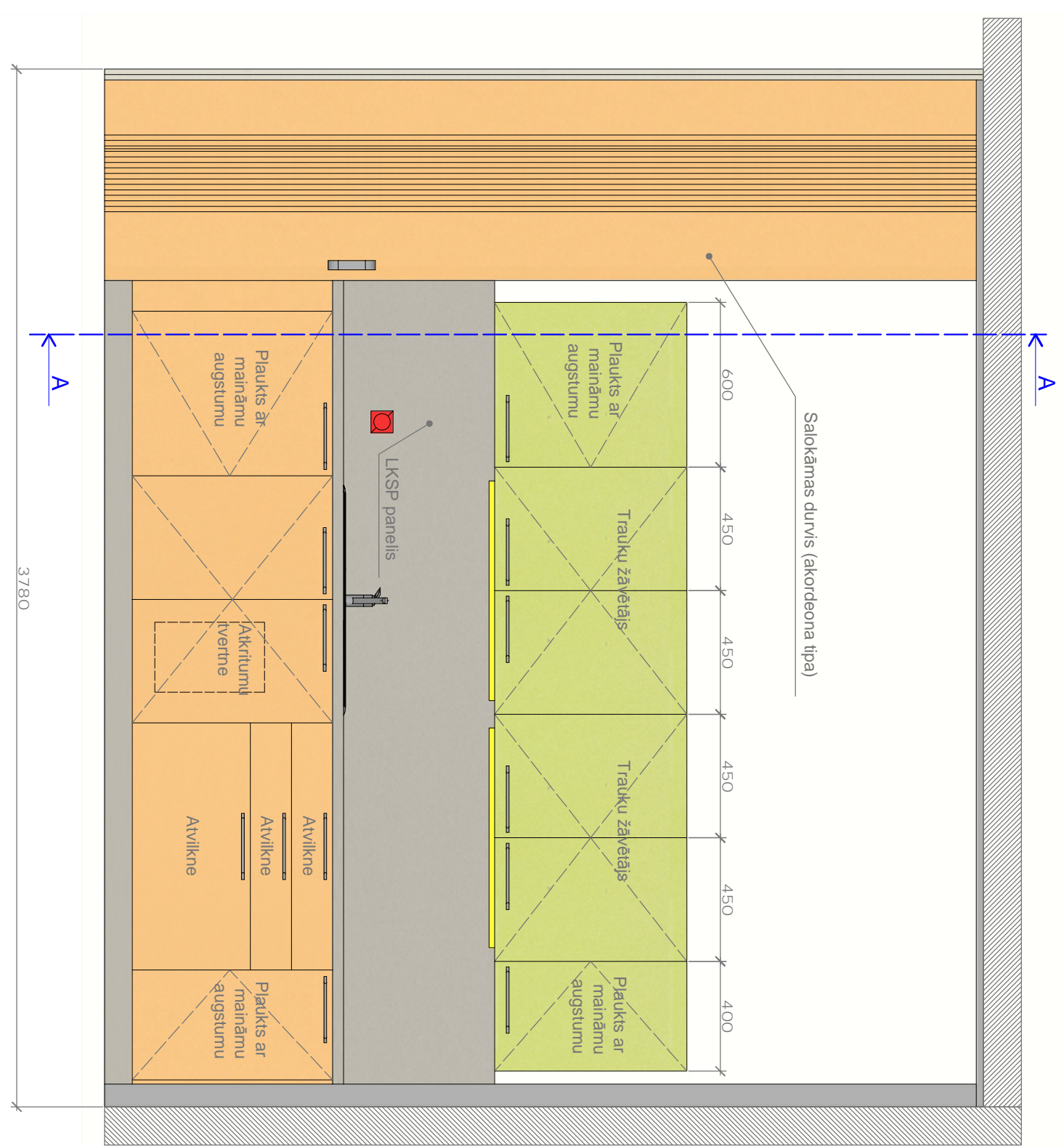

Korpusi, sānu fasādes - LKSP tonis gaišs smilšu pelēks

Bidāmās sānu durvis un augšējā plaukta fasādes - LKSP tonis olīvaizis

Bidāmās vidējās durvis un apakšējā plaukta fasādes - LKSP tonis oranžs

Virsmas un panelis pie sienas - LKSP tonis tumšs smilšu pelēks

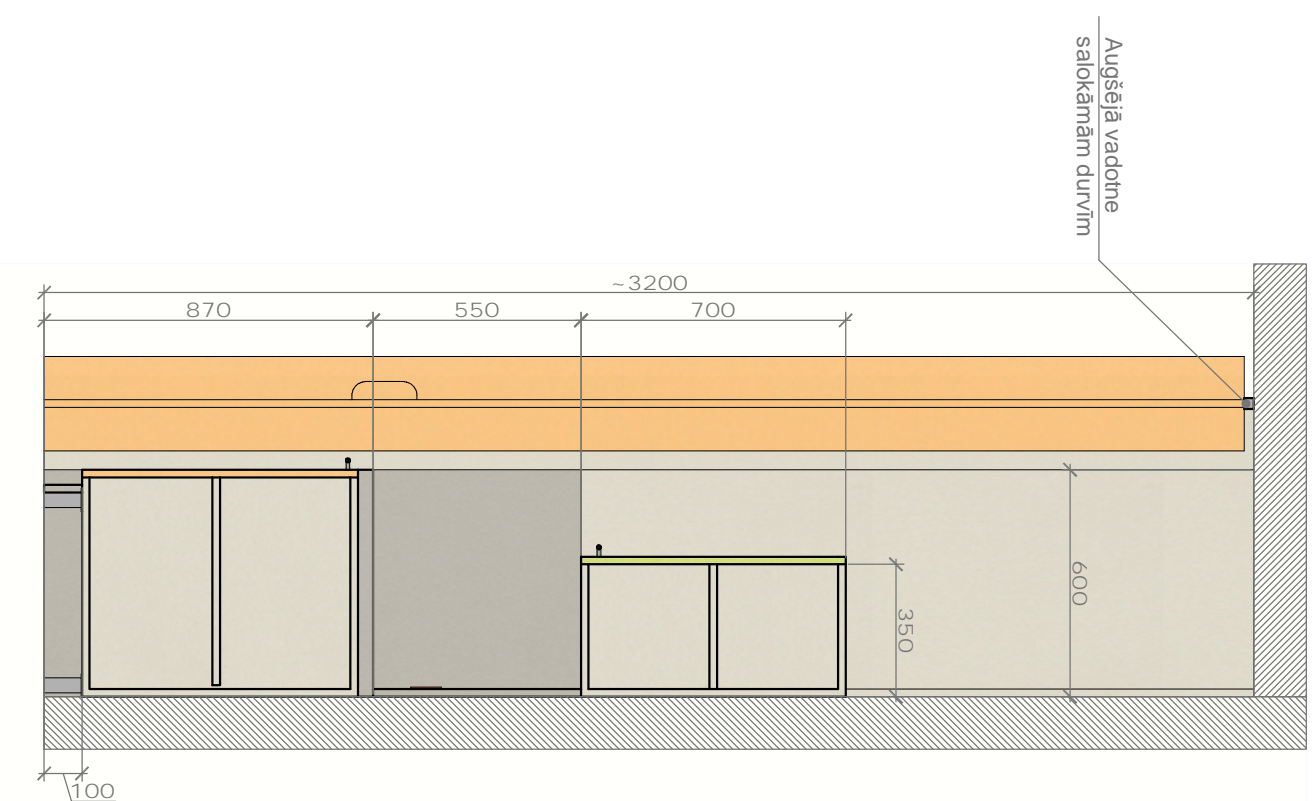

Piezīmes:

1. Pirms mēbeļu izgatavošanas visus izmērus precizēt objektā
2. Saskaņot un vajadzības gadījumā koriģēt komunikāciju pieslēguma vietas - kanalizācijai, ūdensvadiem, elektropievadiem, lai tie atbilstu paredzētajai shēmai
3. Korpusiem un atvilkņu blokiem izmantot LKSP plāksnes ar biežumu vismaz 16mm
4. Visas LKSP detaļas aplīmēt ar 2mm ABS tipa appaures lentām
5. Salaiduma vietās ar darba virsmu iestrādāt akrila masīku
6. Uztādāt mēbeles nodrošināt visu iebūvēto ierīču (apgaismojums, santehnika) darba gatavību, nepieciešamības gadījumā paredzot visus trūkstošos santehnikas un elektroinstalācijas elementus (ventiļus, elektrokabeļus, u.c.)

Pretskats bez fasādēm

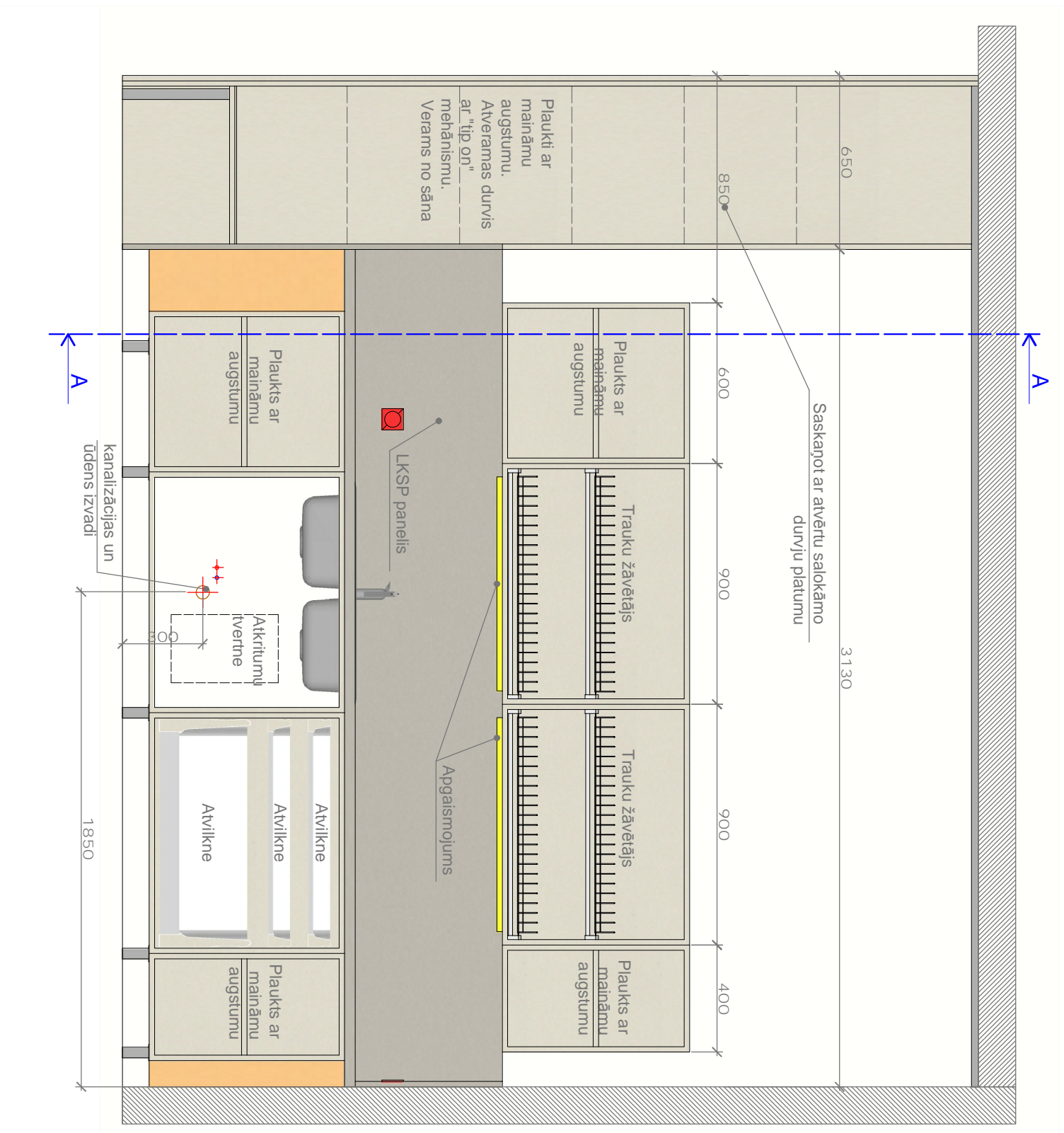

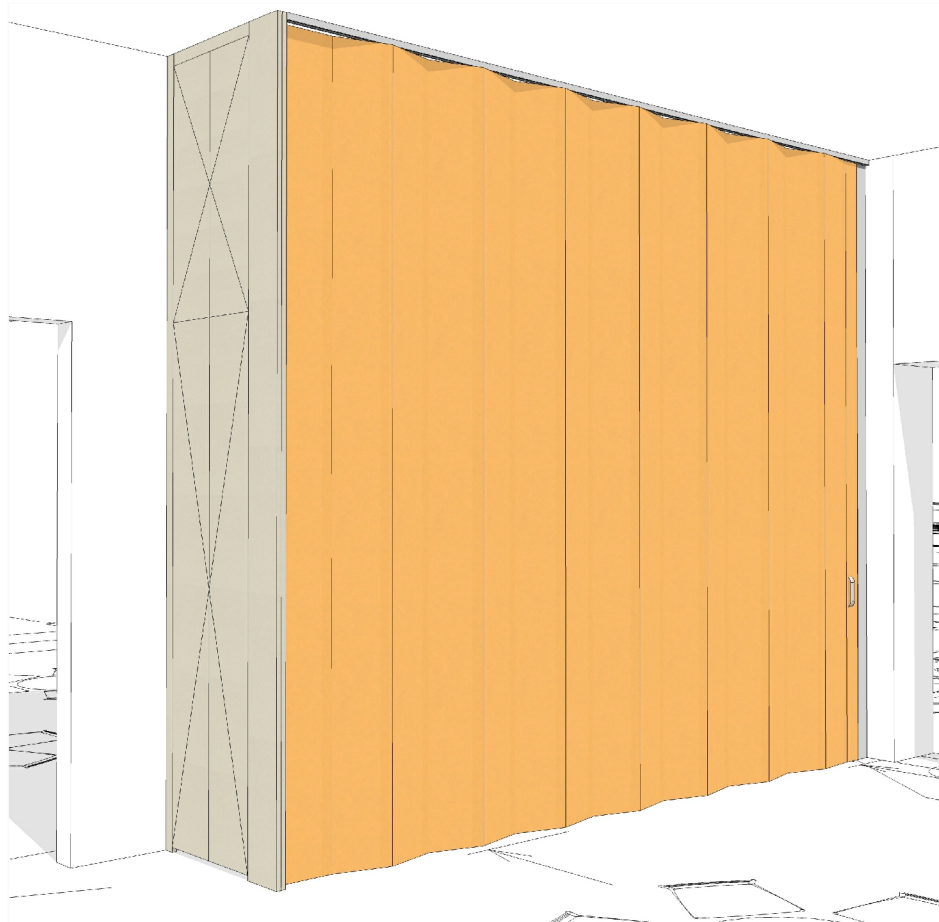

Pielikums V6.4. Virtuves tips V6 Furnitūra un aprīkojums



Ūdens maisītājs
ar pagarinātāju
(dušas tipa)



Dubulta nerūsējoša
tērauda izlietne



1 gab atkritumu tvertne
stiprināma pie durvīm ar
automātsiku vāka
atvēršanās mehānismu



Galda piederumu ieliktnis
augšējā atvilknē



Hromēts trauku
žāvētājs ar izvelkamu
pamatni un papildus
metāla atbalsta rāmi.



Luminiscentais
gaismeklis zem
virtuves skapīšiem,
L - vismaz 800mm
2 gab.



Tērauda rokturi,
L - vismaz
200mm

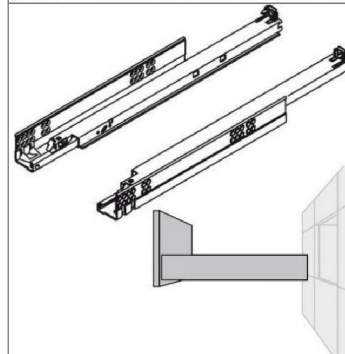

Pilna izvilkuma
atvilkņu TANDEM
tipa vadotnes ar
integrētu
bremzēšanas un
pievilkšanas
mehānismu.



Viras ar integrētu
bremzēšanas
mehānismu



Korpusu daļas
savienot ar
ekscetra tipa
savilcējiem.
Paredzēt
dekoratīvus PVC
nosegvākus.



Salokāmas akordeona
tipa durvis. Segmenta
platums ~ 250 mm. MDF
plātnes ar lamināta apdari
un eņģēm locījumā vietās
visā garumā.

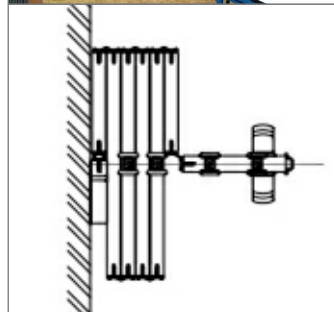

Augšējā iekare bez
apakšējās vadotnes.
Sienai jābūt noturīgai bez
ievērojamām horizontālām
svārstībām mērenas slodzes
iedarbībā. APRĪKOT AR
SLĒDZAMU MEHĀNISMU.

Pretskats

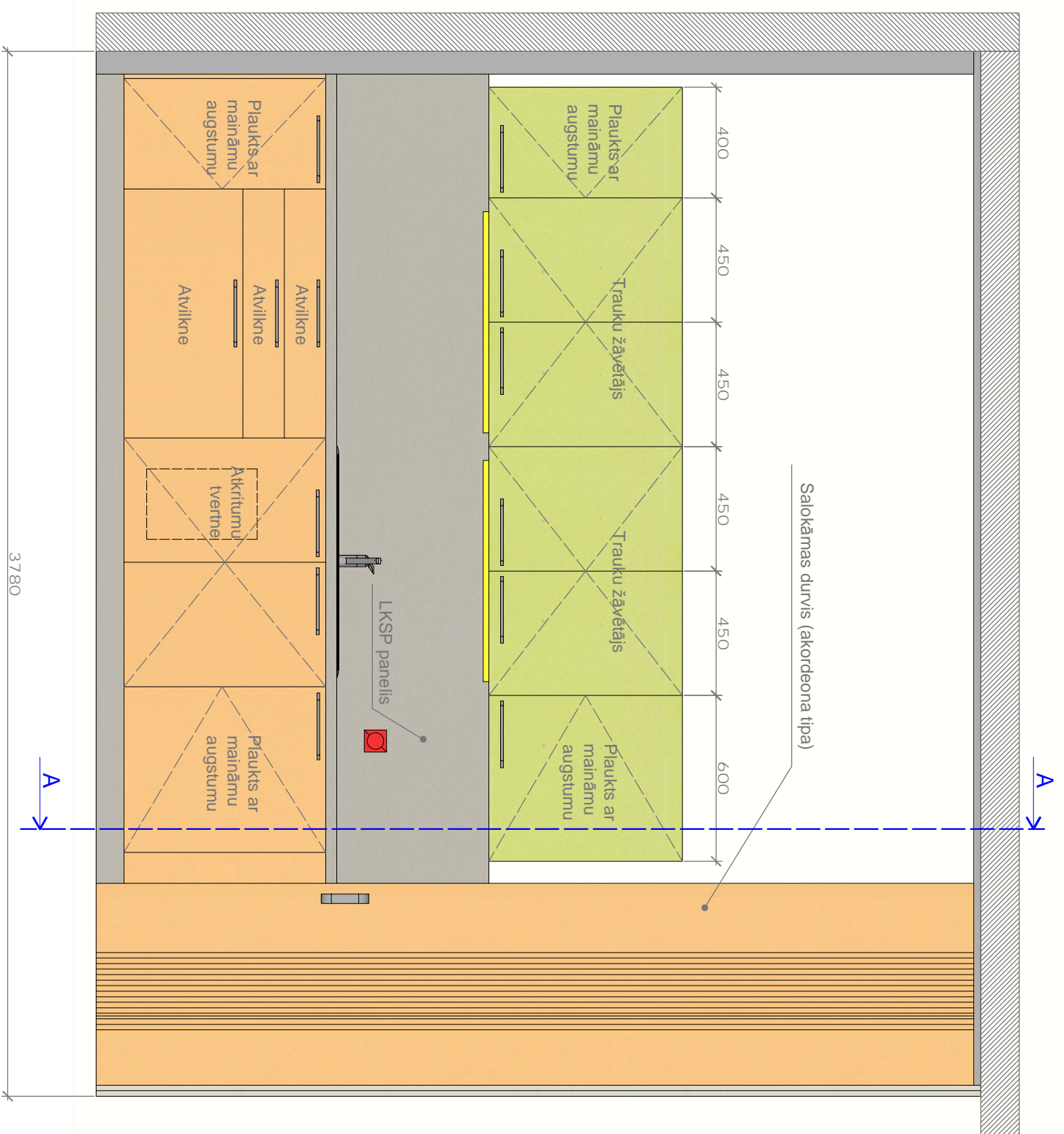

Griezums A-A

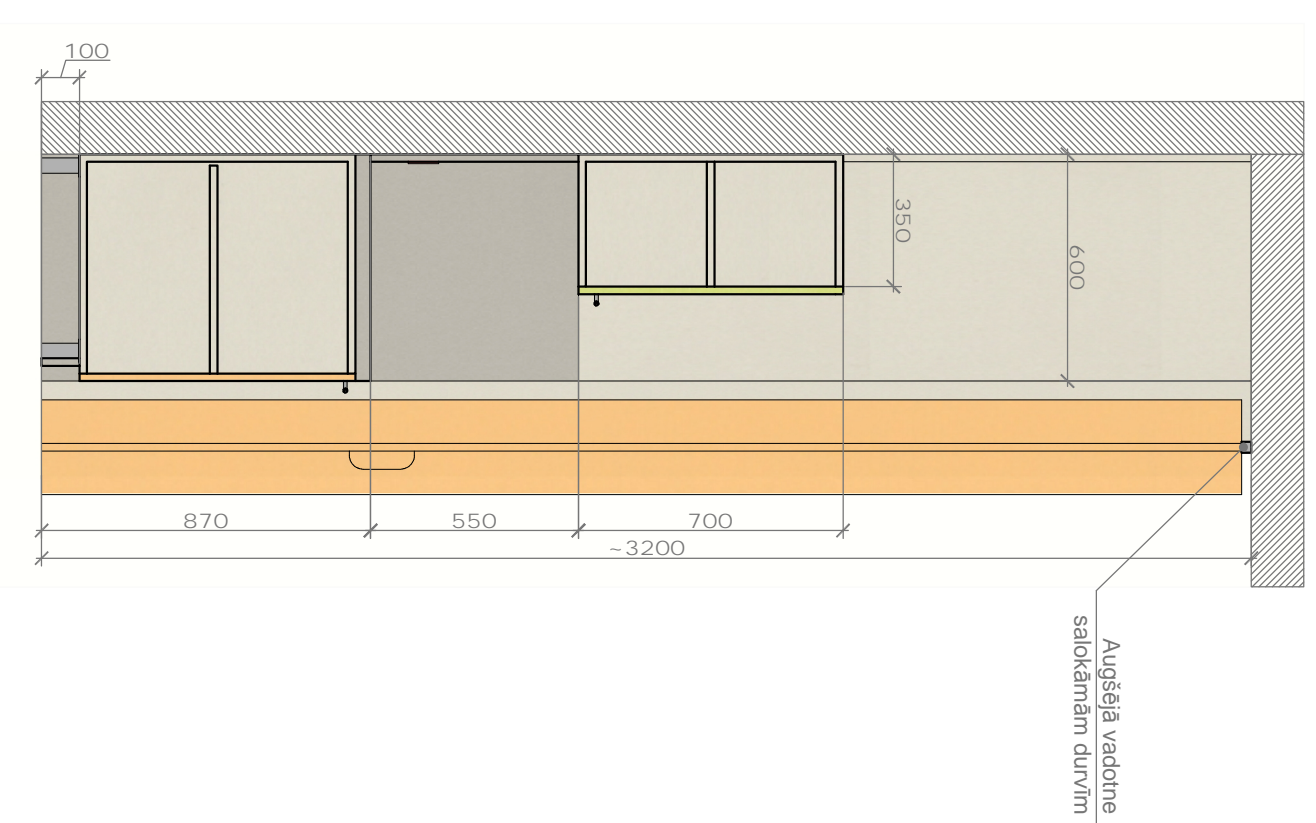

Pielikums V7.1.
Virtuves tips V7
Mērogs 1:20

Korpusi, sānu fasādes - LKSP tonis gaišs smilšu pelēks

Bīdāmās sānu durvis un augšējā plaukta fasādes - LKSP tonis olīvzaļš

Bīdāmās vidējās durvis un apakšējā plaukta fasādes - LKSP tonis oranžs

Virsmas un panelis pie sienas - LKSP tonis tumšs smilšu pelēks

Piezīmes:

1. Pirms mēbeļu izgatavošanas visus izmērus precizēt objektā
2. Saskaņot un vajadzības gadījumā koriģēt komunikāciju pieslēguma vietas - kanalizācijai, ūdensvadiem, elektropievadiem, lai tie atbilstu paredzētajai shēmai
3. Korpusem un atvilksņu blokiem izmantot LKSP plāksnes ar biezumu vismaz 16mm
4. Visas LKSP detaļas aplīmēt ar 2mm ABS tipa apdares lentām
5. Salaiduma vietās ar darba virsmu iestrādāt akrila masīku
6. Uzstādot mēbeles nodrošināt visu iebūvēto ierīču (apgaismojums, santehnika) darba gatavību, nepieciešamības gadījumā paredzot visus trūkstošos santehnikas un elektroinstalācijas elementus (ventiļus, elektrokabeļus, u.c.)

Pielikums V7.3.
Virtuves tips V7

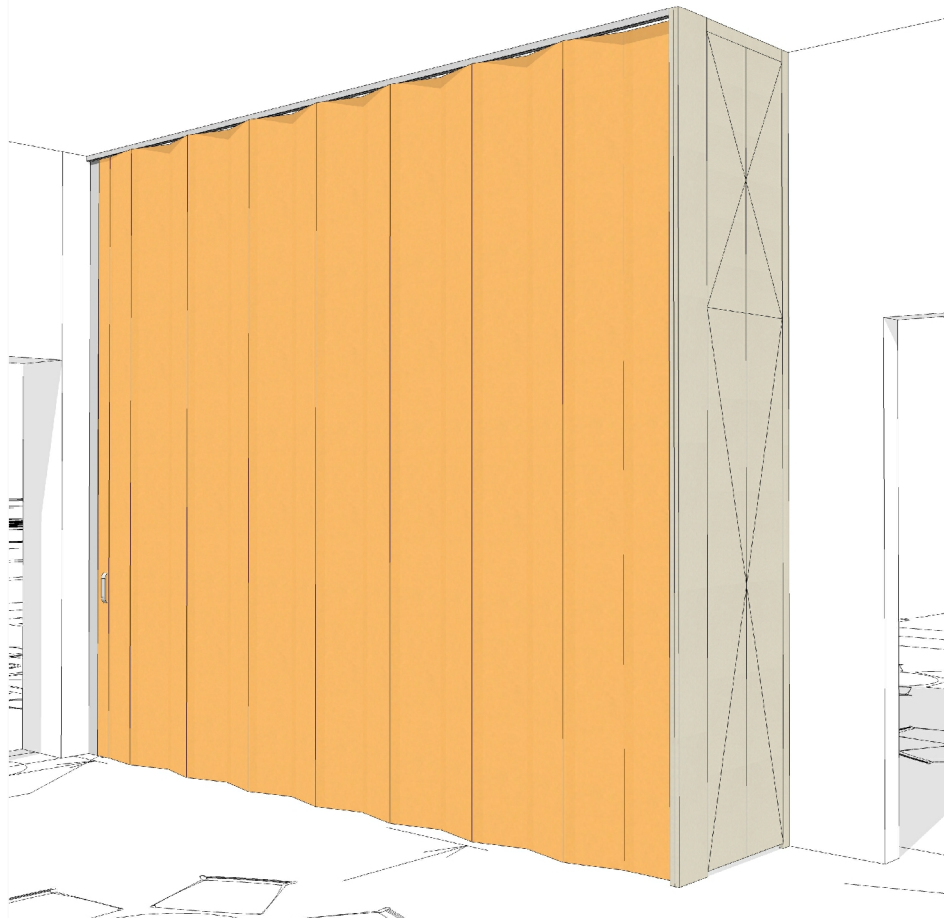

Pielikums V7.4. Virtuves tips V7 Furnitūra un aprīkojums



Ūdens maisītājs ar pagarinātāju (dušas tipa)



Dubulta nerūsējoša tērauda izlietne



1 gab atkritumu tvertne stiprināma pie durvīm ar automātsiku vāka atvēršanās mehānismu



Galda piederumu ieliktnis augšējā atvilkņē



Hromēts trauku žāvētājs ar izvelkamu pamatni un papildus metāla atbalsta rāmi.



Luminiscentais gaismeklis zem virtuves skapīšiem, L - vismaz 800mm 2 gab.



Tērauda rokturi, L - vismaz 200mm

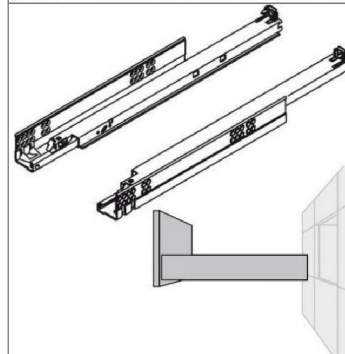

Pilna izvilkuma atvilkņu TANDEM tipa vadotnes ar integrētu bremsēšanas un pievilkšanas mehānismu.



Viras ar integrētu bremsēšanas mehānismu



Korpusu daļas savienot ar ekscentra tipa savilcējiem. Paredzēt dekoratīvus PVC nosegvākus.



Salokāmas akordeona tipa durvis. Segmenta platums ~ 250 mm. MDF plātnes ar lamināta apdari un eņģēm locījumā vietās visā garumā. Augšējā iekare bez apakšējās vadotnes. Sienai jābūt noturīgai bez ievērojamām horizontālām svārstībām mērenas slodzes iedarbībā. APRĪKOT AR SLĒDZAMU MEHĀNISMU.

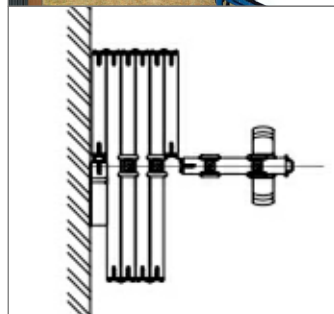

Prētskats

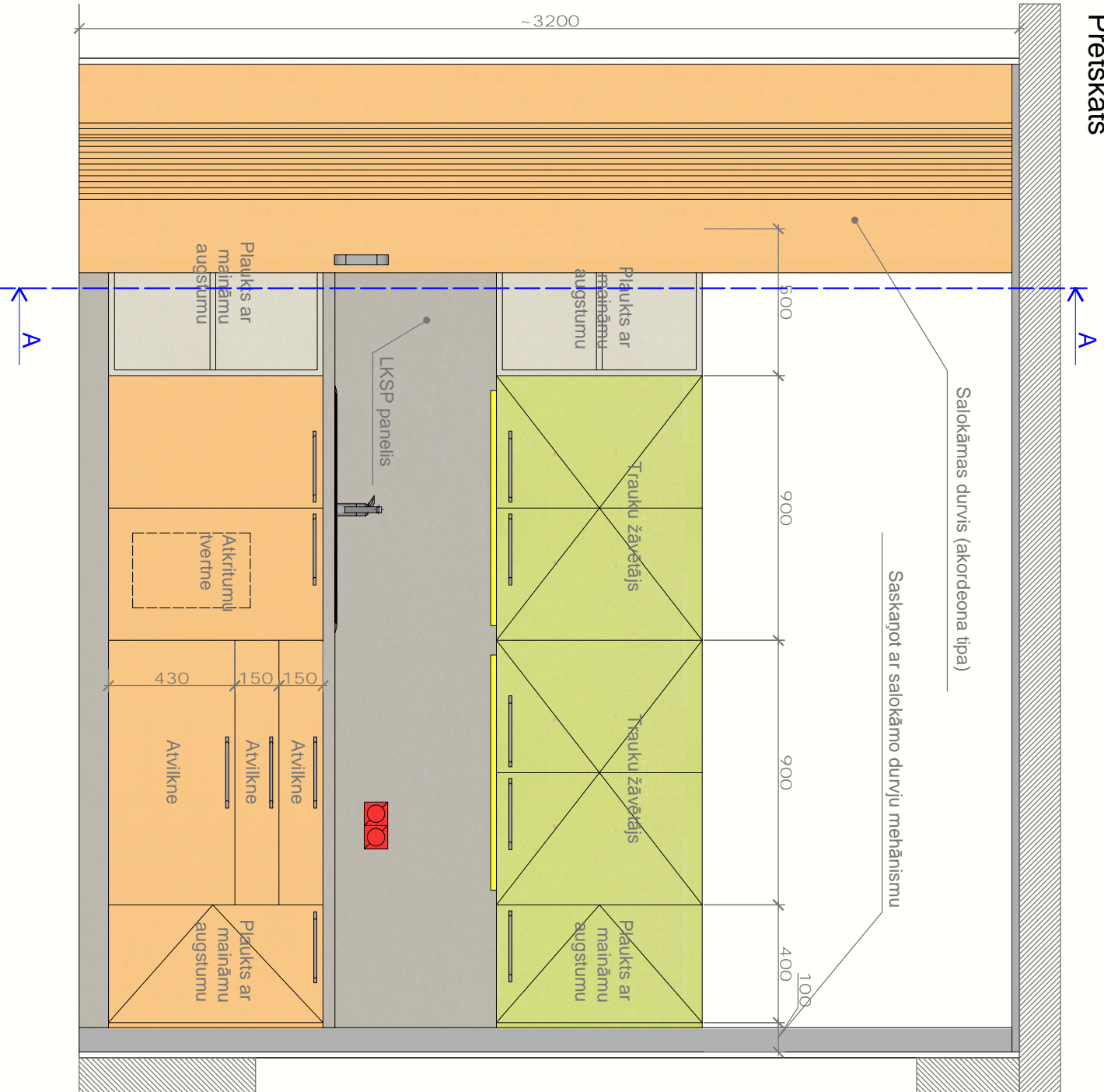

Griezums A-A

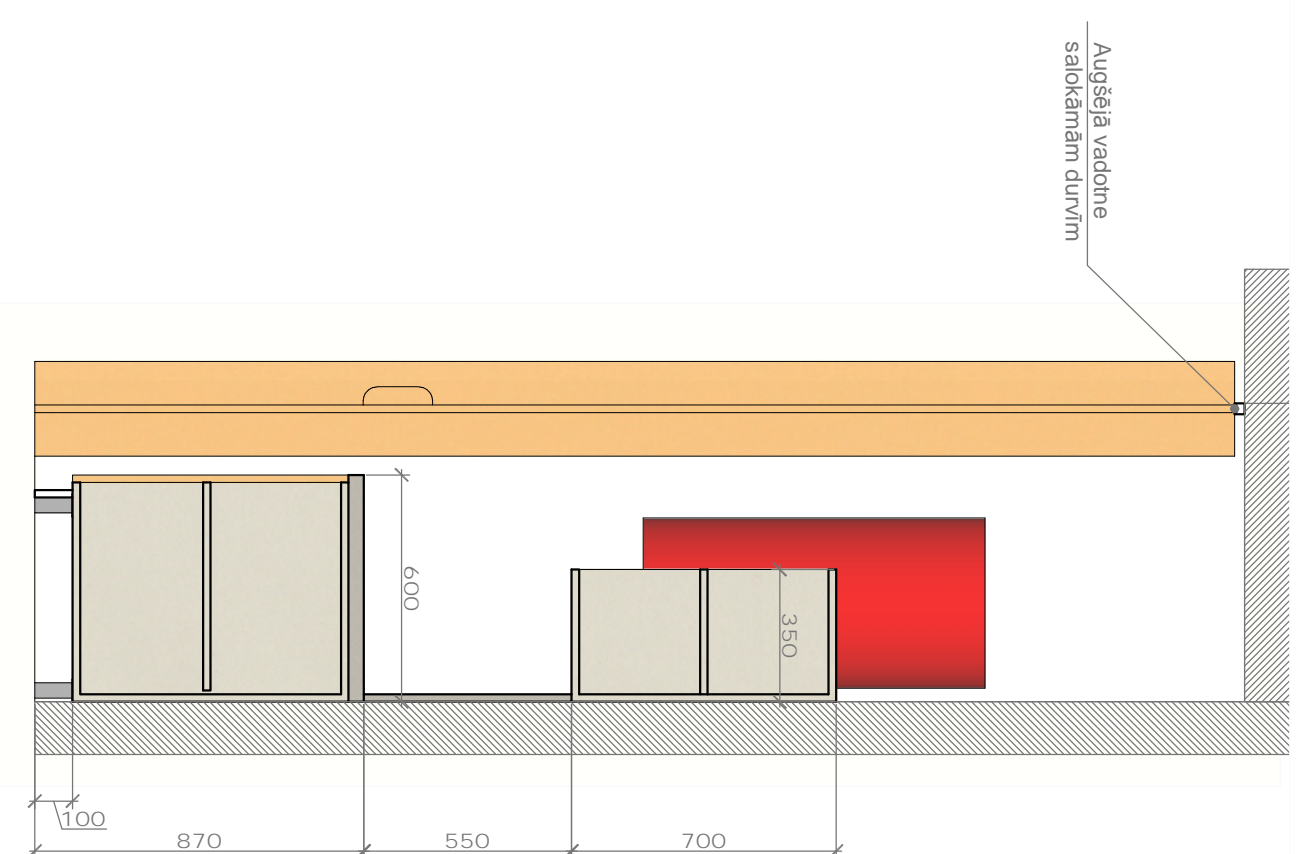

Pielikums V8.1.
Virtuves tips V8
Mērogs 1:20



Korpusi, sānu fasādes - LKSP tonis gaišs smilšu pelēks

Bīdāmās sānu durvis un augšējā plaukta fasādes - LKSP tonis olīvzaļš

Bīdāmās vidējās durvis un apakšējā plaukta fasādes - LKSP tonis oranžs

Virsmas un panelis pie sienas - LKSP tonis tumšs smilšu pelēks

Piezīmes:

1. Pirms mēbeļu izgatavošanas visus izmērus precizēt objektā
2. Saskaņot un vajadzības gadījumā koriģēt komunikāciju pieslēguma vietas -kanalizācijai, ūdensvadiem, elektropievadiem, lai tie atbilstu paredzētajai shēmai
3. Korpusem un atvilkņu blokiem izmantot LKSP plāksnes ar biezumu vismaz 16mm
4. Visas LKSP detaļas aplīmēt ar 2mm ABS tipa apdares lentām
5. Salaiduma vietās ar darba virsmu iestrādāt akrila masīku
6. Uztādāt mēbeles nodrošināt visu iebūvēto ierīču (apgaismojums, santehnika) darba gatavību, nepieciešamības gadījumā paredzot visus trūkstošos santehnikas un elektroinstalācijas elementus (ventiļus, elektrokabeļus, u.c.)

Pretskats bez fasādēm

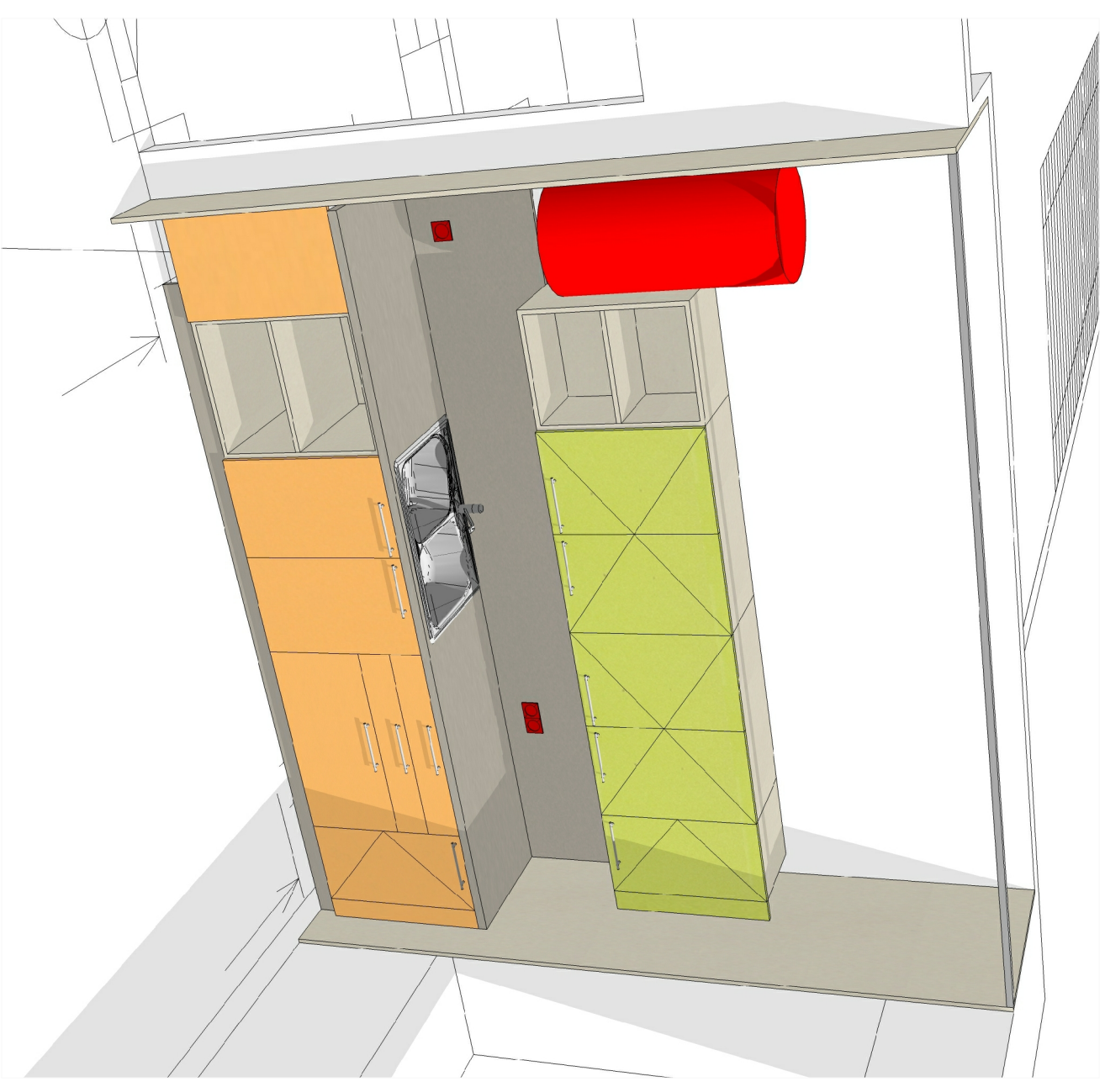
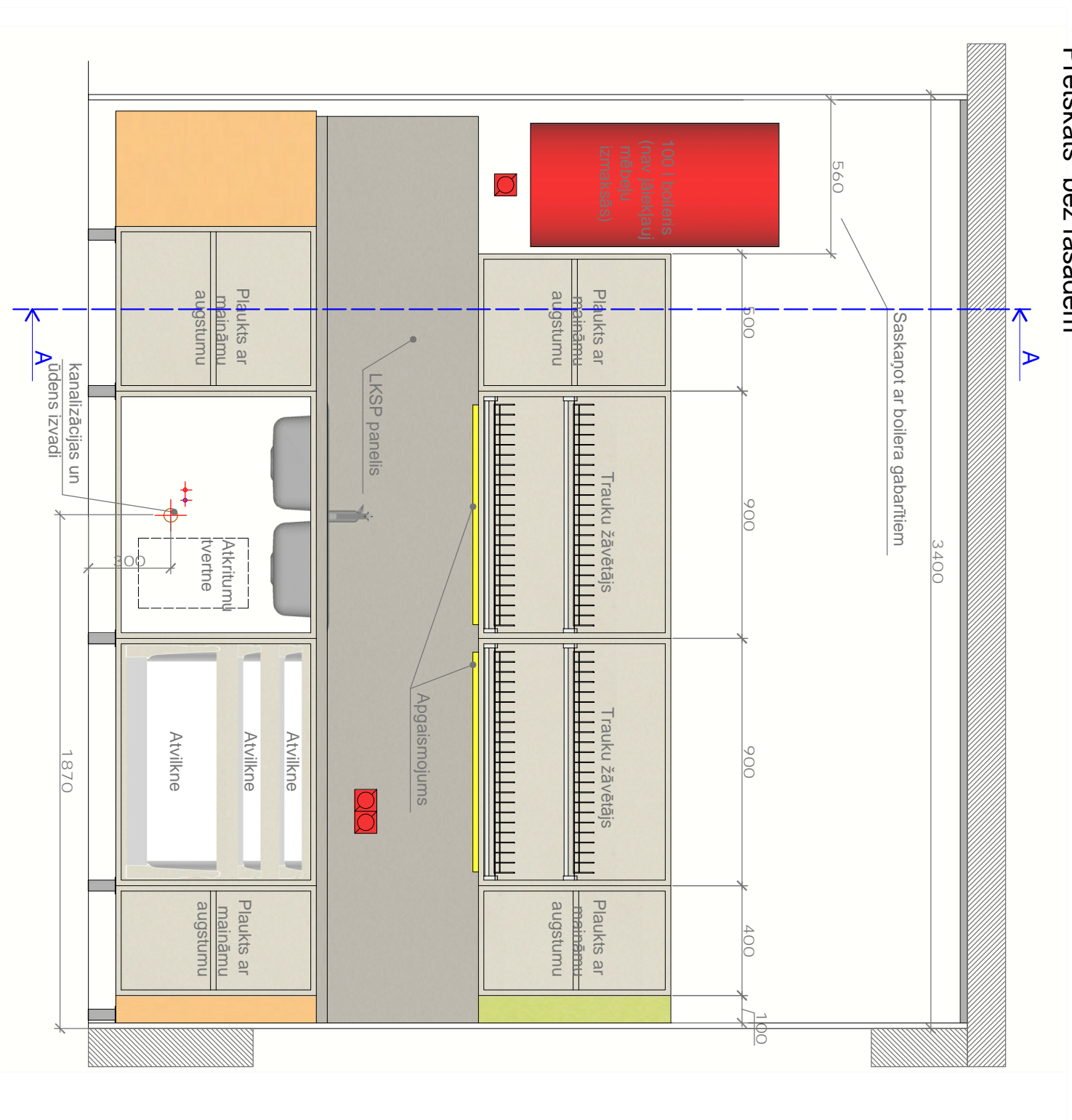

Pielikums V8.3.
Virtuves tips V8

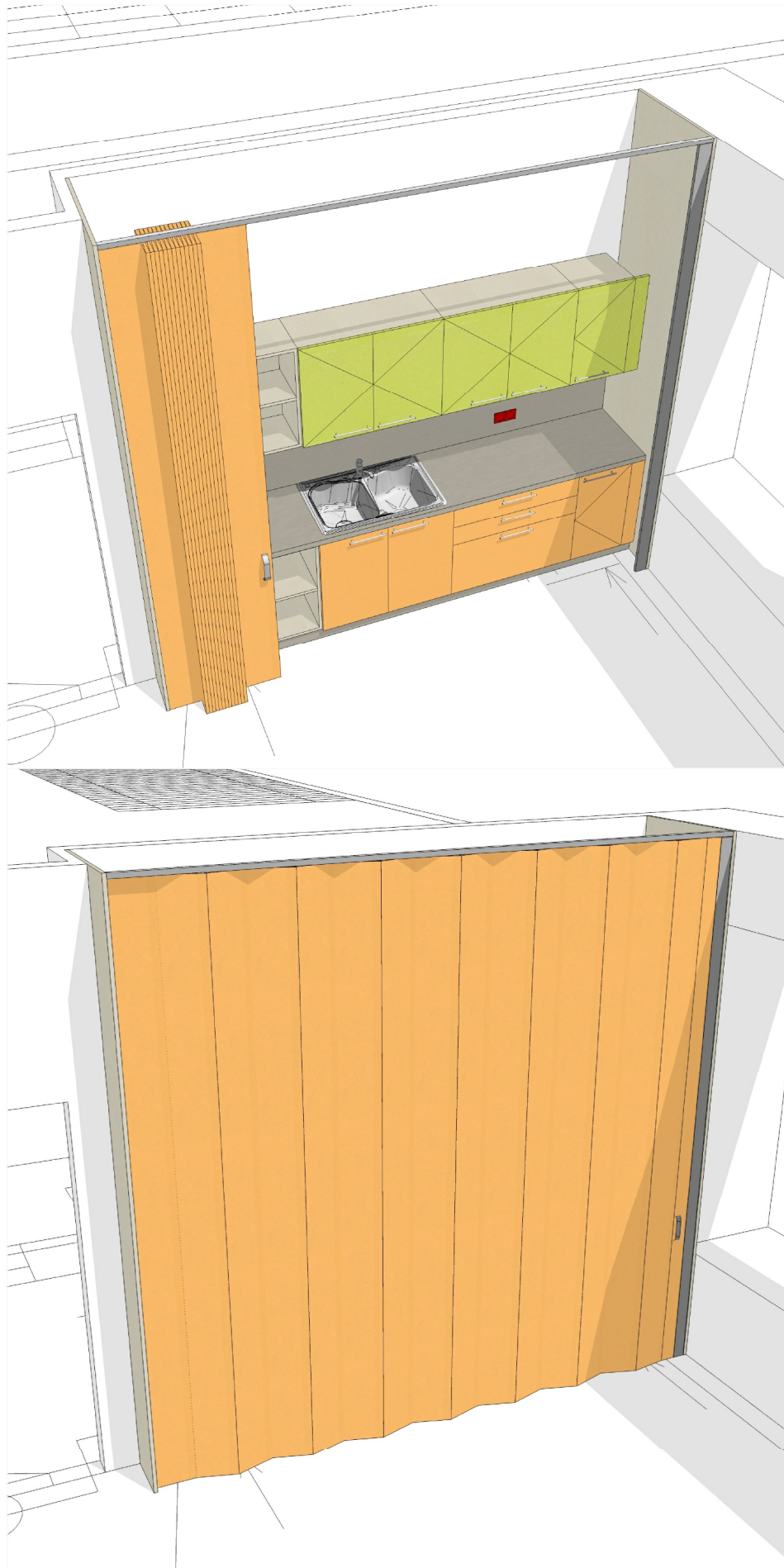

Pielikums V8.4. Virtuves tips V8 Furnitūra un aprīkojums



Ūdens maisītājs
ar pagarinātāju
(dušas tipa)



Dubulta nerūsējoša
tērauda izlietne



1 gab atkritumu tvertne
stiprināma pie durvīm ar
automātsiku vāka
atvēršanās mehānismu



Galda piederumu ieliktnis
augšējā atvilkņē



Hromēts trauku
žāvētājs ar izvelkamu
pamatni un papildus
metāla atbalsta rāmi.



Luminiscentais
gaismeklis zem
virtuves skapīšiem,
L - vismaz 800mm
2 gab.



Tērauda rokturi,
L - vismaz
200mm

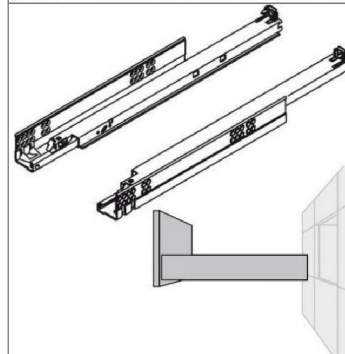

Pilna izvilkuma
atvilkņu TANDEM
tipa vadotnes ar
integrētu
bremzēšanas un
pievilkšanas
mehānismu.



Viras ar integrētu
bremzēšanas
mehānismu



Korpusu daļas
savienot ar
ekscetra tipa
savilcējiem.
Paredzēt
dekoratīvus PVC
nosegvākus.



Salokāmas akordeona
tipa durvis. Segmenta
platums ~ 250 mm. MDF
plātnes ar lamināta apdari
un eņģēm locījumā vietās
visā garumā.
Augšējā iekare bez
apakšējās vadotnes.
Sienai jābūt noturīgai bez
ievērojamām horizontālām
svārstībām mērenas slodzes
iedarbībā. APRĪKOT AR
SLĒDZAMU MEHĀNISMU.

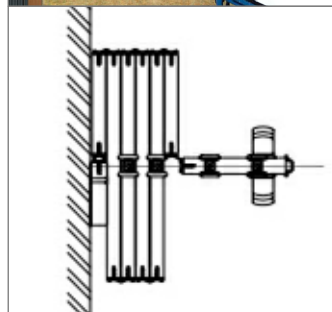

Pretskats

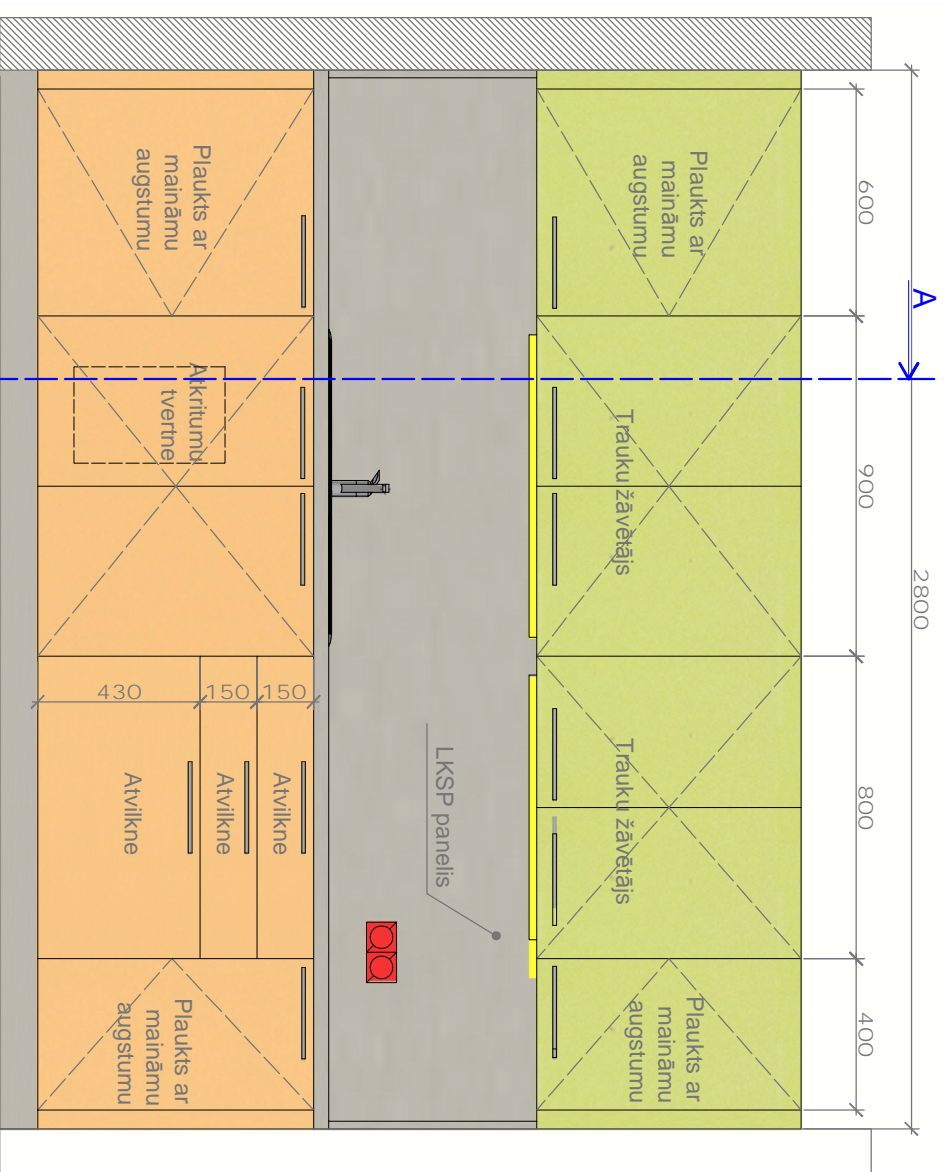

Griezums A-A

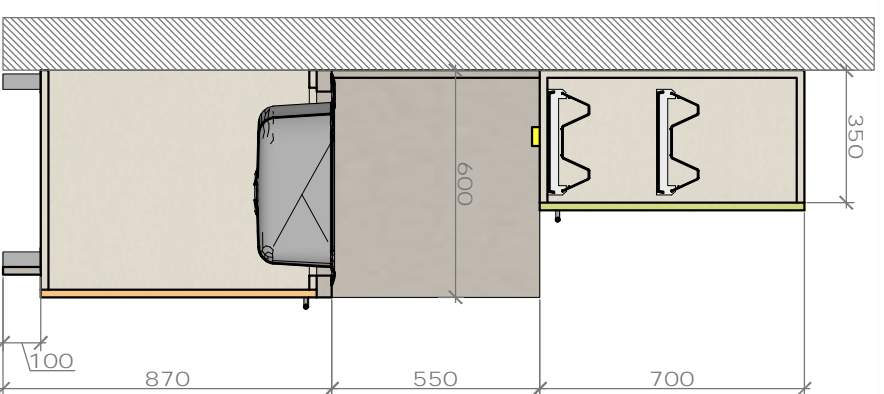

Korpusi, sānu fasādes - LKSP tonis gaišs smilšu pelēks

Bīdāmās sānu durvis un augšējā plaukta fasādes - LKSP tonis olīvažaišs

Bīdāmās vidējās durvis un apakšējā plaukta fasādes - LKSP tonis oranžs

Virsmas un panelis pie sienas - LKSP tonis tumšs smilšu pelēks

Pretskats bez fasādēm

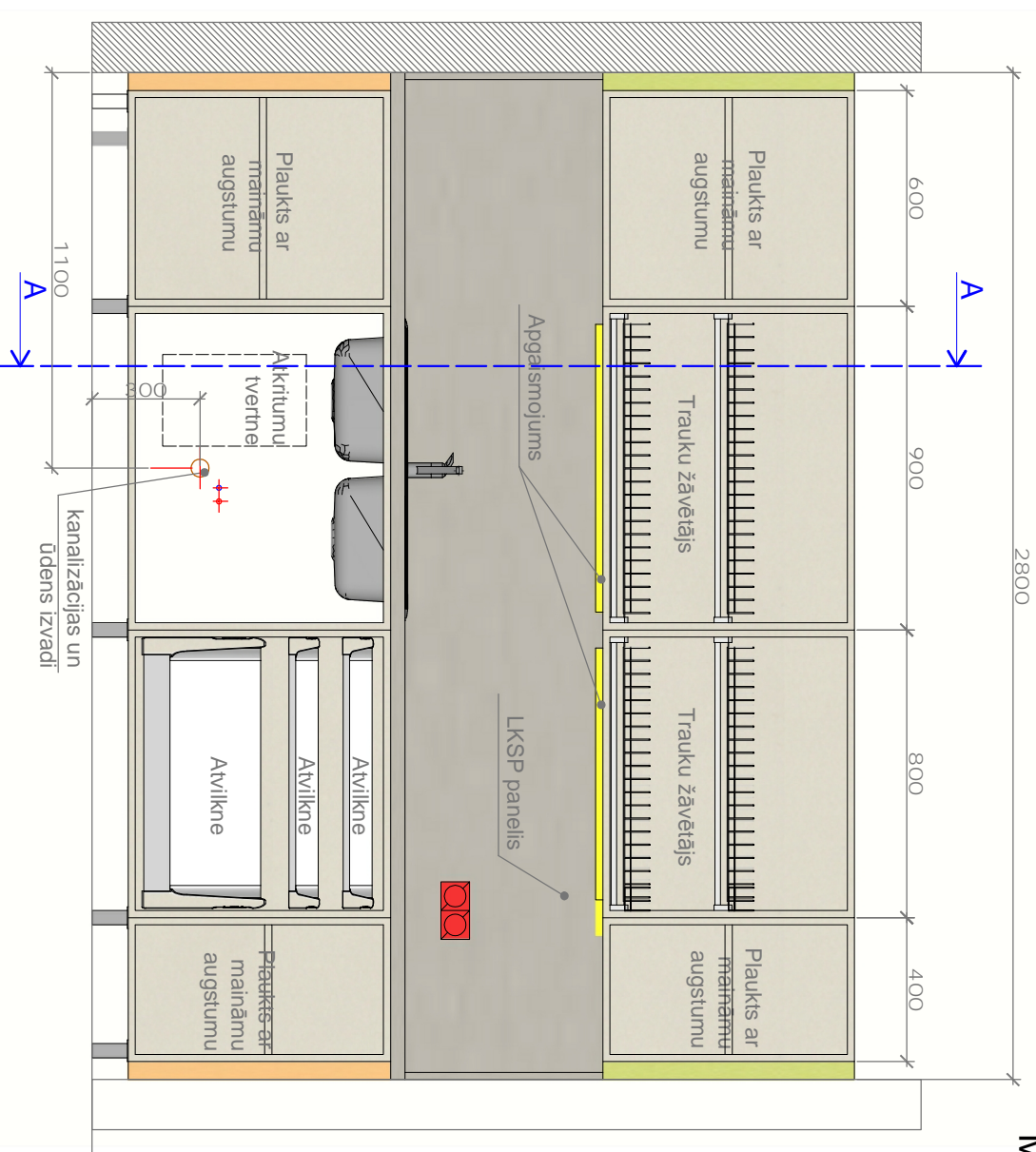

Piezīmes:

1. Pirms mēbeļu izgatavošanas visus izmērus precizēt objektā
2. Saskaņot un vajadzības gadījumā koriģēt komunikāciju pieslēguma vietas - kanalizācijai, ūdensvadiem, elektropvadiem, lai tie atbilstu paredzētajai shēmai
3. Korpusem un atvilkņu blokiem izmantot LKSP plāksnes ar biezumu vismaz 16mm
4. Visas LKSP detaļas aplīnēt ar 2mm ABS tipa apdares lentām
5. Salaiduma vietās ar darba virsmu iestrādāt akrila masītu
6. Uztādot mēbeles nodrošināt visu iebūvēto ierīču (apgaismojums, santehnika) darba gatavību, nepieciešamības gadījumā paredzot visus trūkstošos santehnikas un elektroinstalācijas elementus (ventiļus, elektrokabeļus, u.c.)

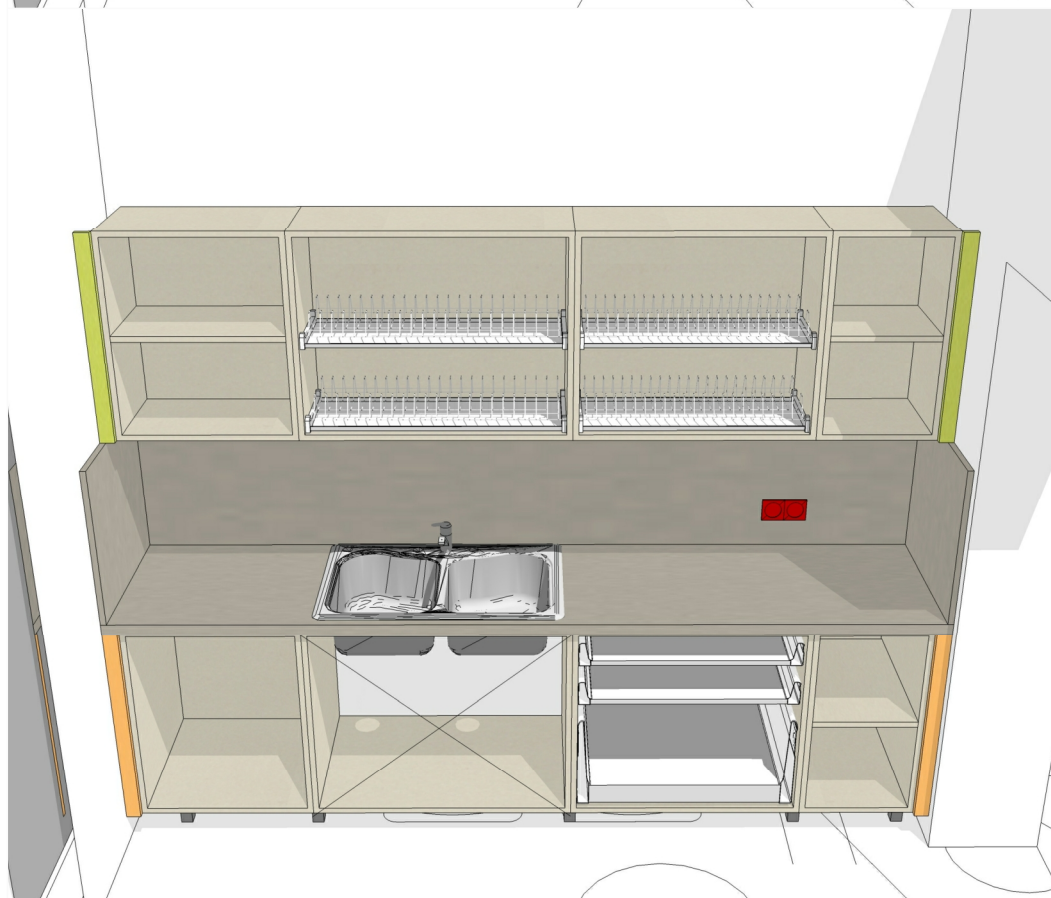
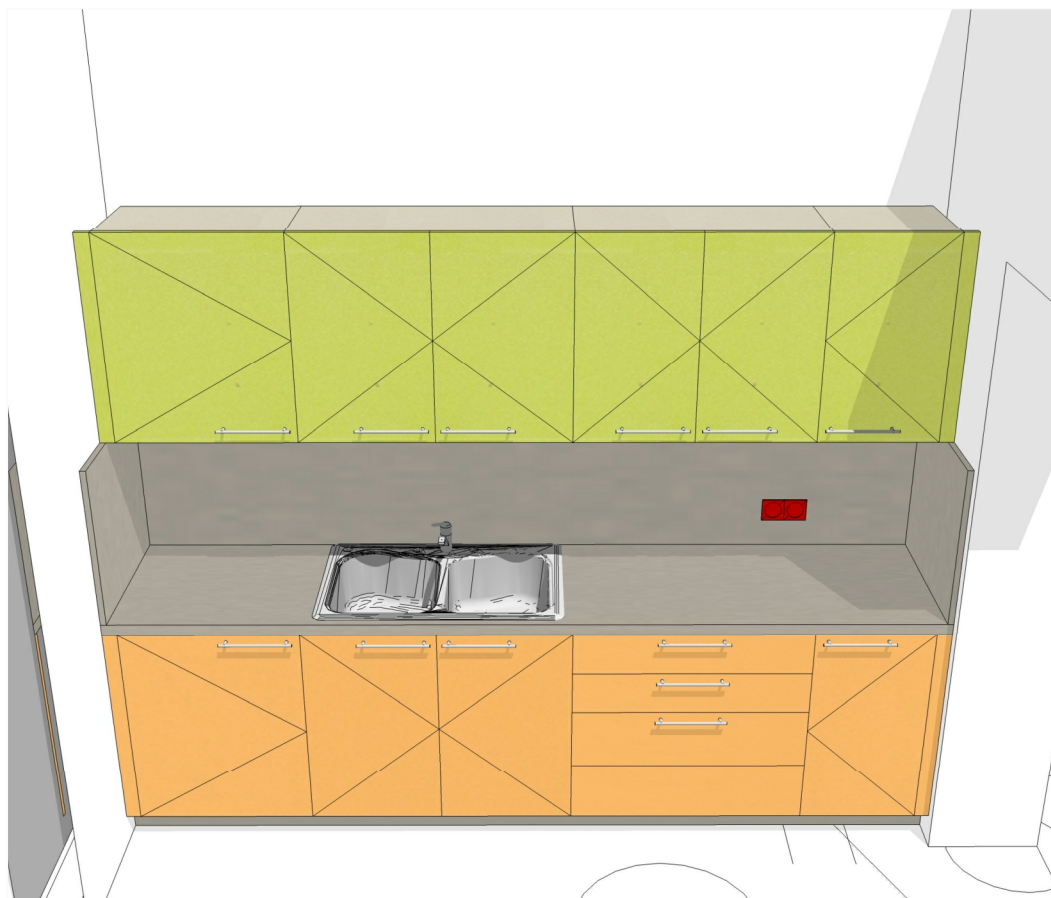

Pielikums V9.3. Virtuves tips V9 Furnitūra un aprīkojums



Ūdens maisītājs
ar pagarinātāju
(dušas tipa)



Dubulta nerūsējoša
tērauda izlietne



1 gab atkritumu tvertne
stiprināma pie durvīm ar
automātsiku vāka
atvēršanās mehānismu

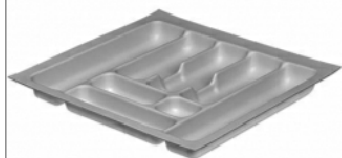

Galda piederumu ieliktnis
augšējā atvilknē



Hromēts trauku
žvētājs ar izvelkamu
pamatni un papildus
metāla atbalsta rāmi.



Luminiscentais
gaismeklis zem
virtuves skapīšiem,
L - vismaz 800mm
2 gab.



Tērauda rokturi,
L - vismaz
200mm

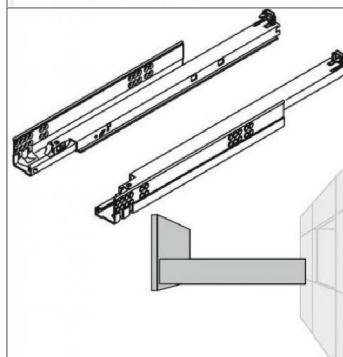

Pilna izvilkuma
atvilkņu TANDEM
tipa vadotnes ar
integrētu
bremzēšanas un
pievilkšanas
mehānismu.



Viras ar integrētu
bremzēšanas
mehānismu



Korpusu daļas
savienot ar
ekscentra tipa
savilcējiem.
Paredzēt
dekoratīvus PVC
nosegvākus.

Pretskats

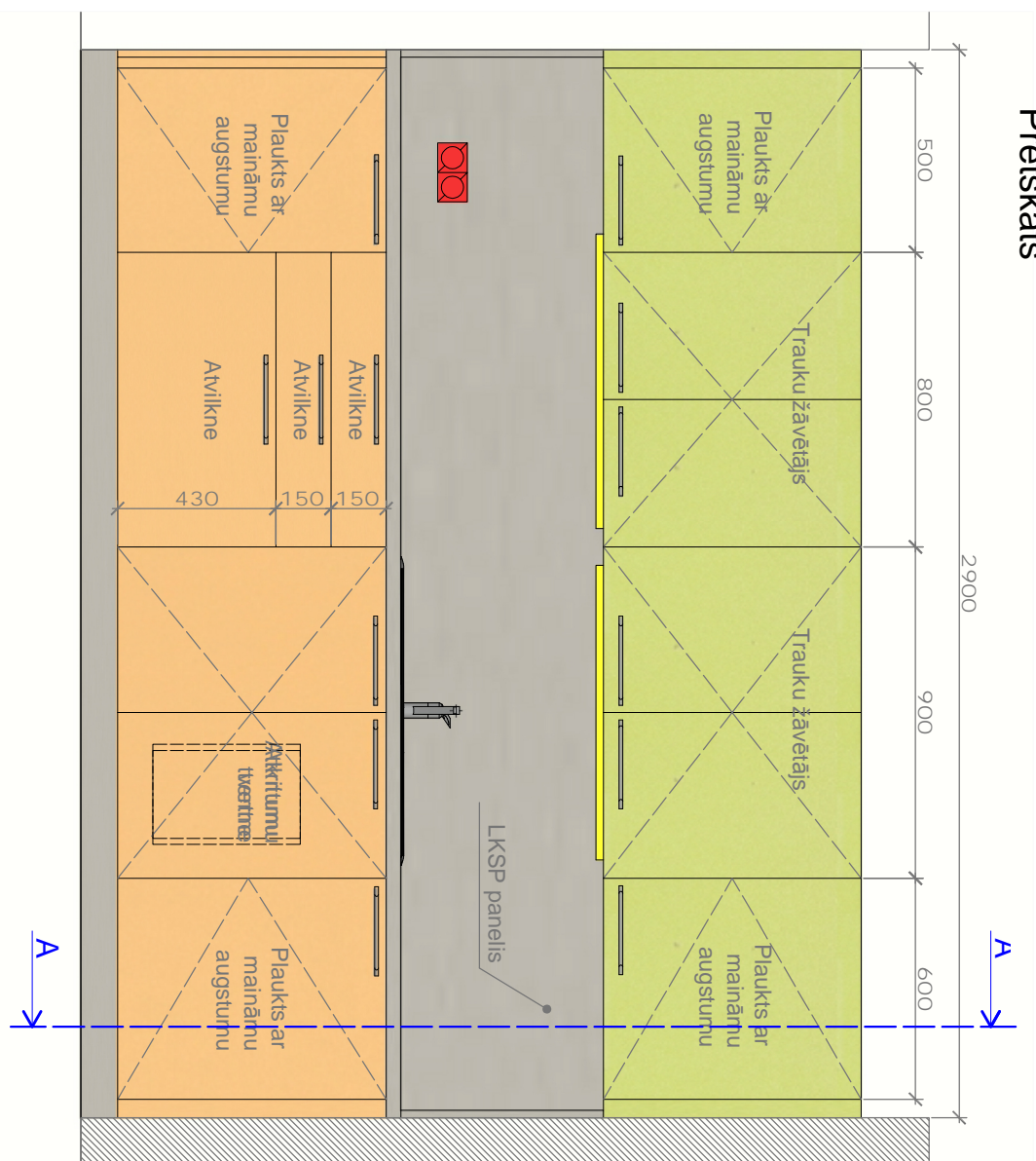

Pretskats bez fasādēm

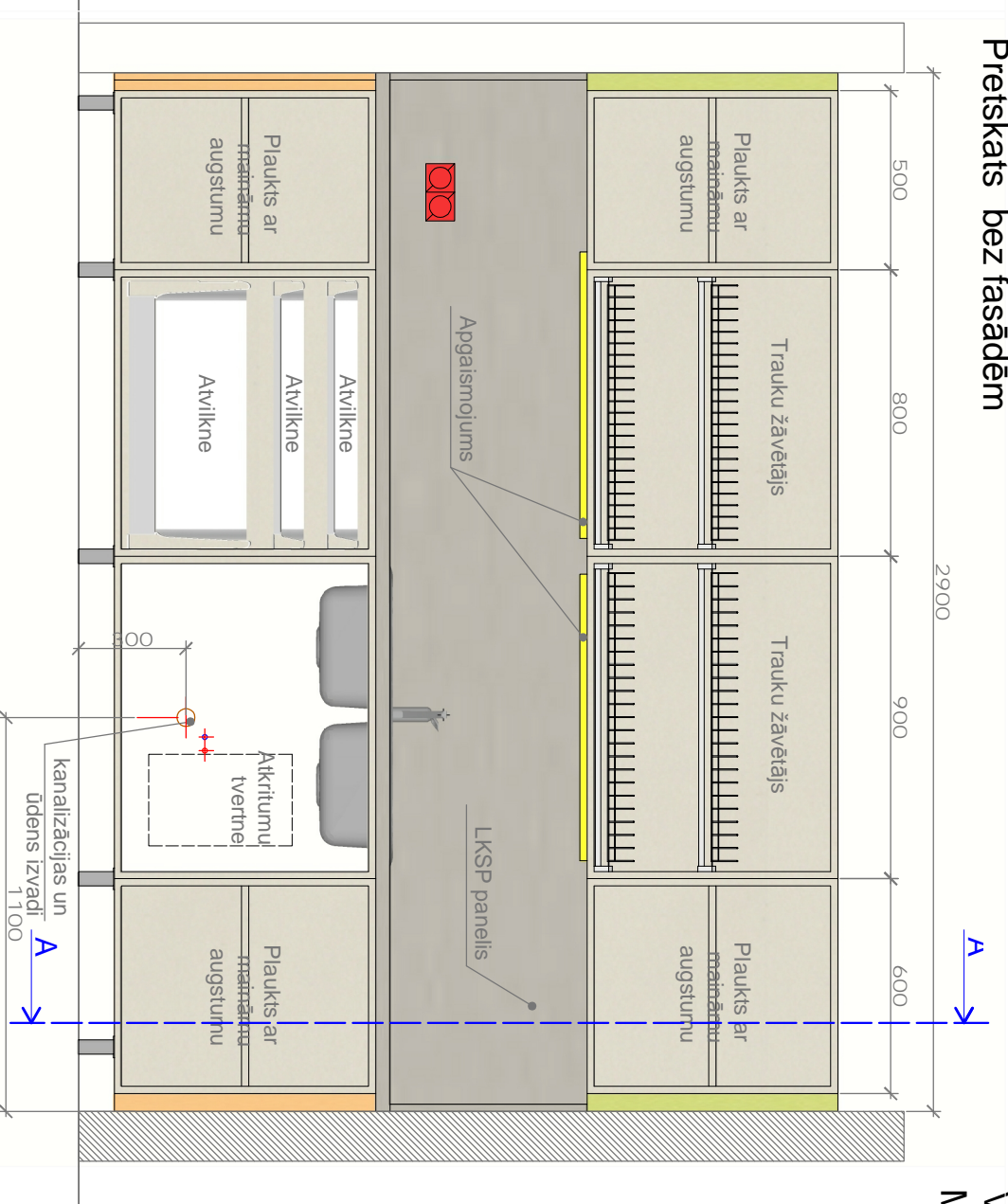

Pielikums V10.1.
Virtuves tips V10
Mērogs 1:20

Griezumums A-A



Korpusi, sānu fasādes - LKSP tonis gaišs smilšu pelēks

Bīdāmās sānu durvis un augšējā plaukta fasādes - LKSP tonis olīvažals

Bīdāmās vidējās durvis un apakšējā plaukta fasādes - LKSP tonis oranžs

Virsmas un panelis pie sienas - LKSP tonis tumšs smilšu pelēks

Piezīmes:

1. Pirms mēbeļu izgatavošanas visus izmērus precizēt objektā
2. Saskaņot un vajadzības gadījumā koriģēt komunikāciju pieslēguma vietas - kanalizācijai, ūdensvadiem, elektropievadiem, lai tie atbilstu paredzētajai shēmai
3. Korpusem un atvilkņu blokiem izmantot LKSP plāksnes ar biezumu vismaz 16mm
4. Visas LKSP detaļas aplīnēt ar 2mm ABS tipa apdares lentām
5. Salaiduma vietās ar darba virsmu iestrādāt akrila masīku
6. Uztādot mēbeles nodrošināt visu iebūvēto ierīču (apgaismojums, santehnika) darba gatavību, nepieciešamības gadījumā paredzot visus trūkstošos santehnikas un elektroinstalācijas elementus (ventiļus, elektrokabeļus, u.c.)

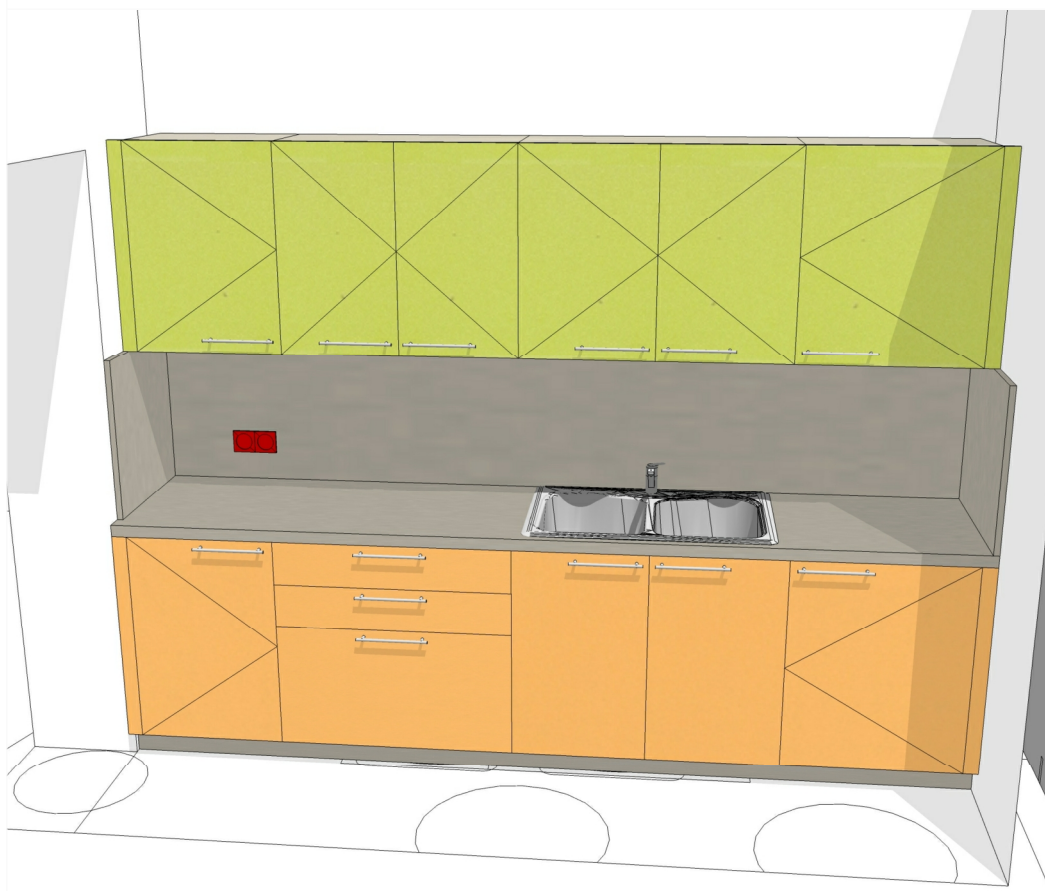
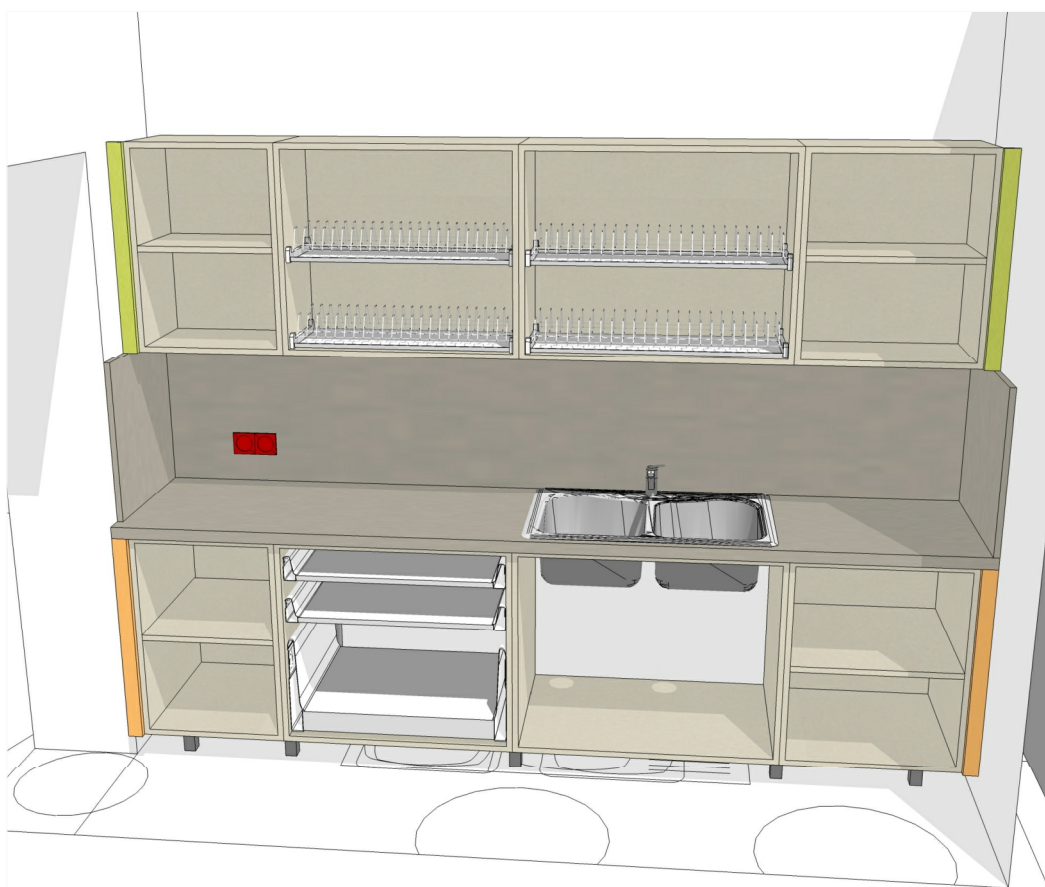

Pielikums V10.3.
Virtuves tips V10
Furnitūra un aprīkojums



Ūdens maisītājs
ar pagarinātāju
(dušas tipa)



Dubulta nerūsējoša
tērauda izlietne



1 gab atkritumu tvertne
stiprināma pie durvīm ar
automātsiku vāka
atvēršanās mehānismu

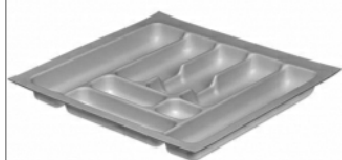

Galda piederumu ieliktnis
augšējā atvilknē



Hromēts trauku
žvētājs ar izvelkamu
pamatni un papildus
metāla atbalsta rāmi.



Luminiscentais
gaismeklis zem
virtuves skapīšiem,
L - vismaz 800mm
2 gab.



Tērauda rokturi,
L - vismaz
200mm

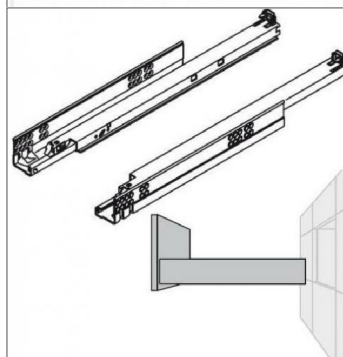

Pilna izvilkuma
atvilkņu TANDEM
tipa vadotnes ar
integrētu
bremzēšanas un
pievilkšanas
mehānismu.



Viras ar integrētu
bremzēšanas
mehānismu



Korpusu daļas
savienot ar
ekscentra tipa
savilcējiem.
Paredzēt
dekoratīvus PVC
nosegvākus.

Pretskats

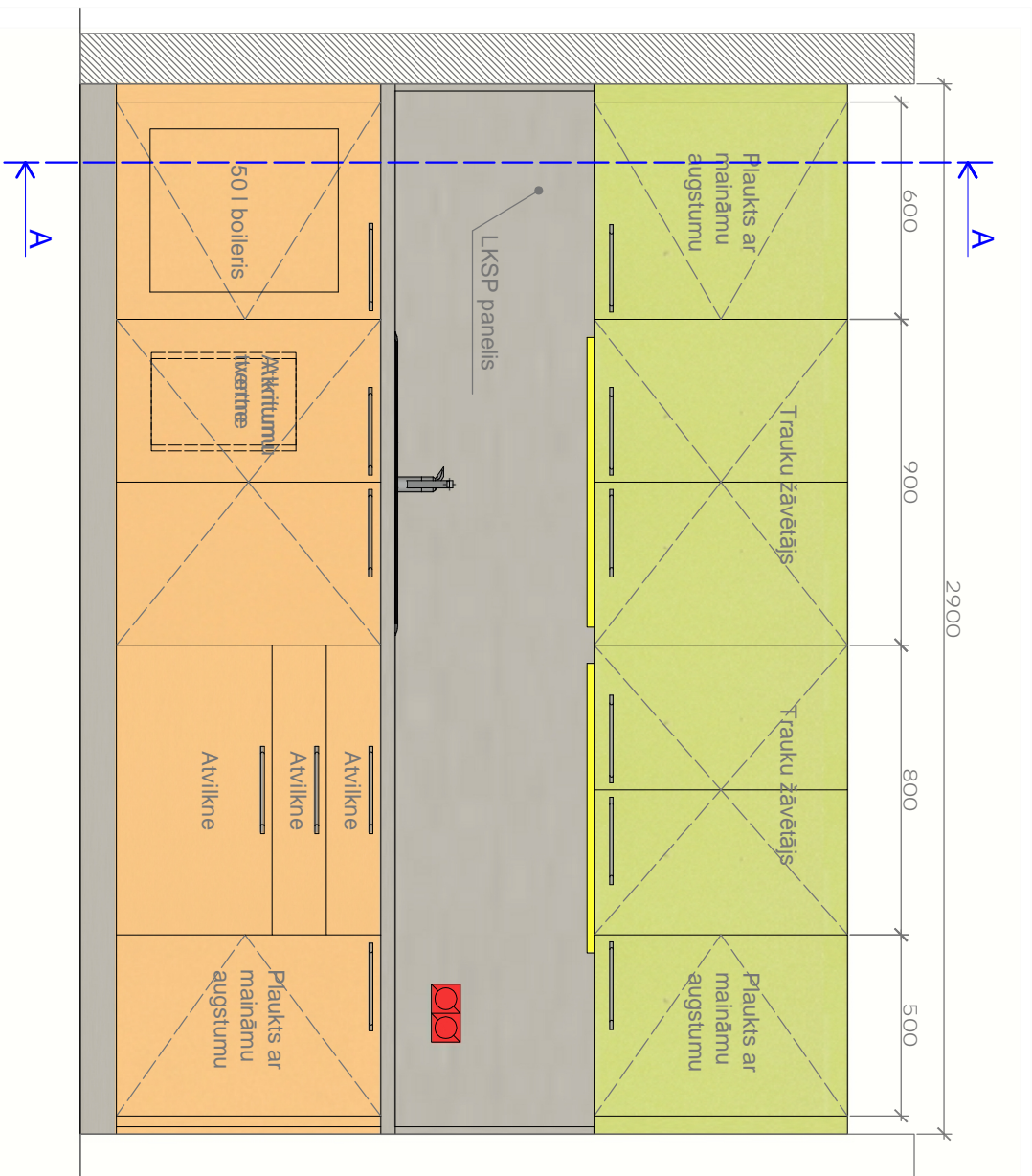

Griezums A-A



Pretskats bez fasādēm

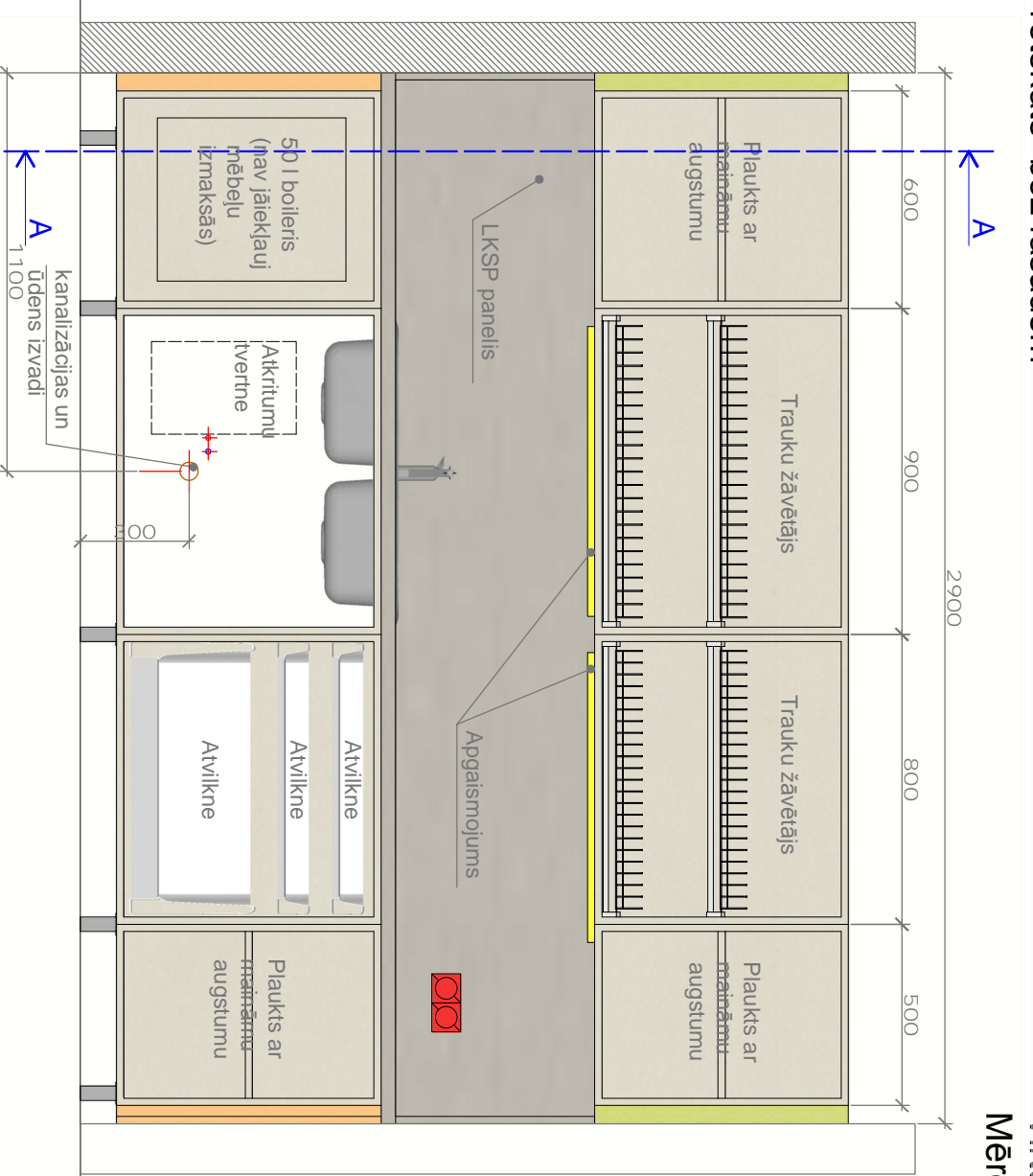

Pielikums V11.1.1.
Virtuves tips V11
Mērogs 1:20



Korpusi, sānu fasādes - LKSP tonis gaišs smilšu pelēks

Bīdāmās sānu durvis un augšējā plaukta fasādes - LKSP tonis olīvažais

Bīdāmās vidējās durvis un apakšējā plaukta fasādes - LKSP tonis oranžs

Virsmas un panelis pie sienas - LKSP tonis tumšs smilšu pelēks

Piezīmes:

1. Pirms mēbeļu izgatavošanas visus izmērus precizēt objektā
2. Saskaņot un vajadzības gadījumā koriģēt komunikāciju pieslēguma vietas - kanalizācijai, ūdensvadiem, elektropievadiem, lai tie atbilstu paredzētajai shēmai
3. Korpusem un atvilkņu blokiem izmantot LKSP plāksnes ar biezumu vismaz 16mm
4. Visas LKSP detaļas aplīnēt ar 2mm ABS tipa apdares lentām
5. Salaiduma vietās ar darba virsmu iestrādāt akrila masīvu
6. Uztādot mēbeles nodrošināt visu iebūvēto ierīču (apgaismojums, santehnika) darba gatavību, nepieciešamības gadījumā paredzot visus trūkstošos santehnikas un elektroinstalācijas elementus (ventiļus, elektrokabeļus, u.c.)

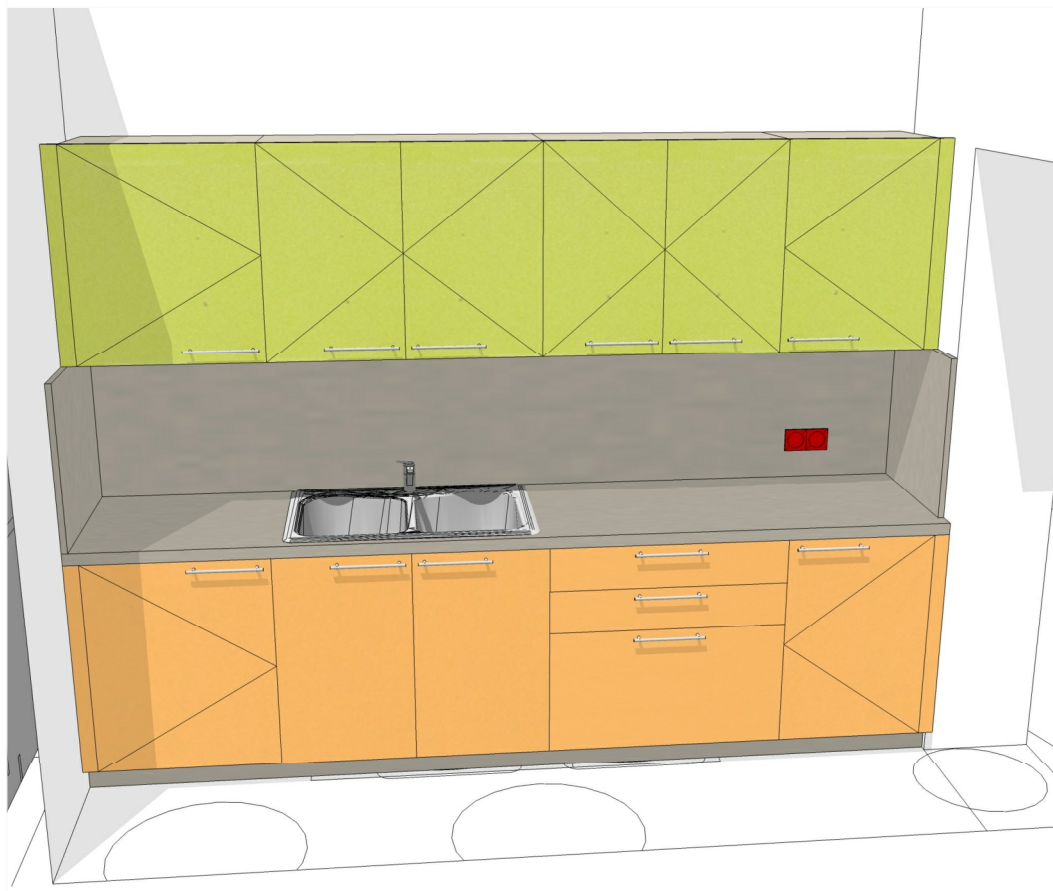
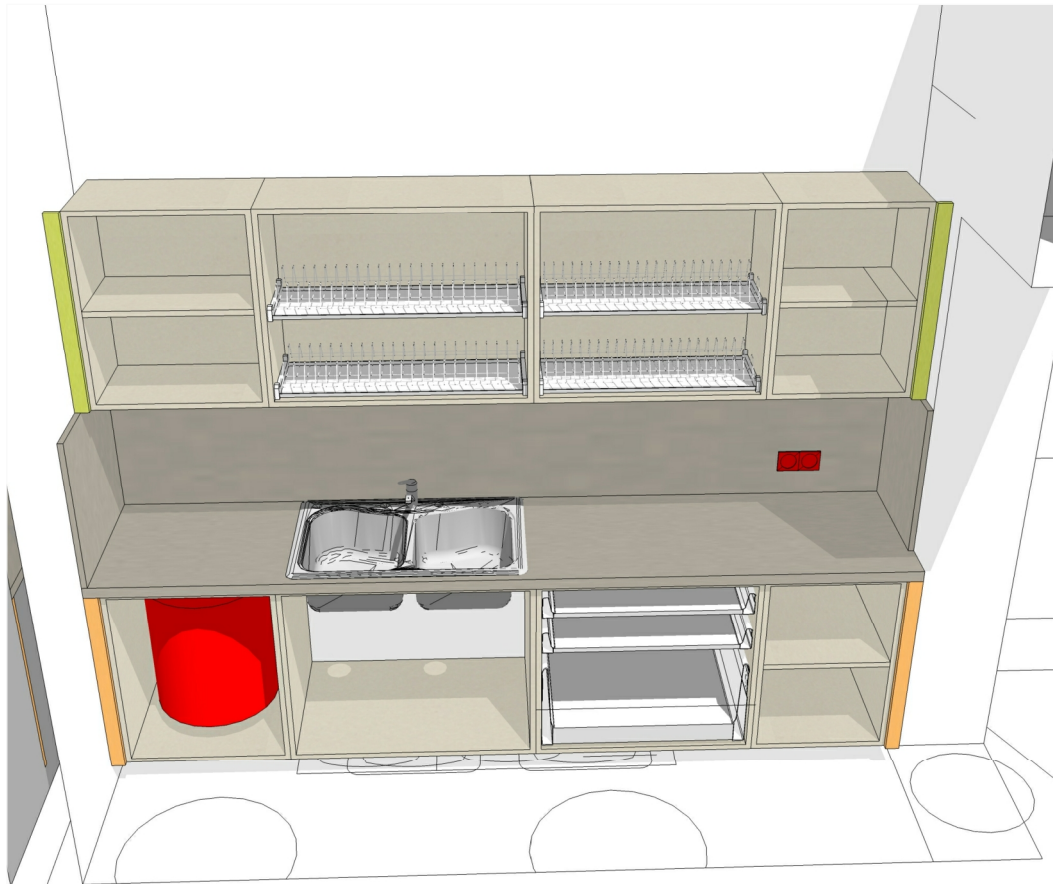

Pielikums V11.3.
Virtuves tips V11
Furnitūra un aprīkojums



Ūdens maisītājs
ar pagarinātāju
(dušas tipa)



Dubulta nerūsējoša
tērauda izlietne



1 gab atkritumu tvertne
stiprināma pie durvīm ar
automātsiku vāka
atvēršanās mehānismu



Galda piederumu ieliktnis
augšējā atvilknē



Hromēts trauku
žvētājs ar izvelkamu
pamatni un papildus
metāla atbalsta rāmi.



Luminiscentais
gaismeklis zem
virtuves skapīšiem,
L - vismaz 800mm
2 gab.



Tērauda rokturi,
L - vismaz
200mm

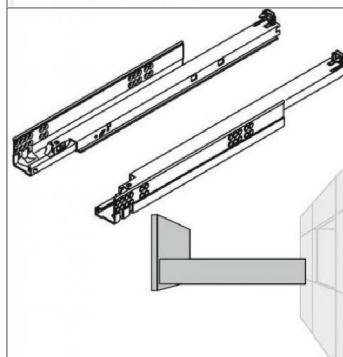

Pilna izvilkuma
atvilkņu TANDEM
tipa vadotnes ar
integrētu
bremzēšanas un
pievilkšanas
mehānismu.



Viras ar integrētu
bremzēšanas
mehānismu



Korpusu daļas
savienot ar
ekscentra tipa
savilcējiem.
Paredzēt
dekoratīvus PVC
nosegvākus.